

SAMSUNG

សៀវភៅណែនាំអ្នកប្រើប្រាស់

SM-S901E/DS
SM-S906E/DS
SM-S908E/DS

តារាងមាតិកា

ការចាប់ផ្តើម

- 4 ទ្រង់ទ្រាយឧបករណ៍ និង មុខងារនានា
- 10 ការសាកថ្ម
- 15 កាត nano-SIM និង eSIM
- 17 ការបិទនិងបើកឧបករណ៍
- 18 ការរៀបចំដំបូង
- 19 Samsung Account
- 20 ការផ្ទេរទិន្នន័យពីឧបករណ៍អ្នកពីមុន (Smart Switch)
- 22 ការយល់ដឹងអំពីអេក្រង់
- 30 ផ្ទាំងជូនដំណឹង
- 32 ការថតរូបអេក្រង់និងថតអេក្រង់
- 33 ការវាយបញ្ចូលអត្ថបទ

កម្មវិធី និង មុខងារ

- 36 ការដំឡើងឬការលុបកម្មវិធី
- 37 S Pen (Galaxy S22 Ultra)
- 52 ទូរសព្ទ
- 55 ទំនាក់ទំនង
- 57 សារ
- 58 អ៊ីនធឺណិត
- 59 កាមេរ៉ា
- 76 វិចិត្រសាល
- 80 តំបន់ AR
- 86 Bixby
- 88 Bixby Vision
- 89 Bixby Routines

- 91 ពហុវ៉ែនដូរ
- 94 Samsung Health
- 95 Samsung Notes
- 100 Samsung Members
- 100 Samsung Kids
- 101 Samsung Global Goals
- 101 Samsung TV Plus
- 101 Galaxy Shop
- 101 Galaxy Wearable
- 102 PENUP (Galaxy S22 Ultra)
- 102 ប្រតិទិន
- 103 ការរំព្យក
- 104 ថតសំឡេង
- 105 ឯកសារខ្ញុំ
- 105 នាឡិកា
- 106 គិតលេខ
- 106 Game Launcher
- 107 ប៊ូស្ទ័រហ្គេម
- 108 SmartThings
- 108 ការចែករំលែកខ្លឹមសារ
- 110 Music Share
- 111 Smart View
- 112 ភ្ជាប់ជាមួយ Windows
- 113 Samsung DeX
- 119 កម្មវិធី Google

ការកំណត់

- 120 ការណែនាំ
- 120 Samsung Account
- 120 ការភ្ជាប់
 - 122 Wi-Fi
 - 123 Bluetooth
 - 124 NFC និងការបង់ប្រាក់ដោយមិនប៉ះ
 - 126 មុខងារសំចៃទិន្នន័យ
 - 126 កម្មវិធីប្រើទិន្នន័យចល័តប៉ុណ្ណោះ
 - 126 ហាត់ស្ត្រីតចល័ត
 - 127 ការកំណត់ការភ្ជាប់ច្រើនទៀត
- 128 សំឡេង និង រំញ័រ
 - 129 គុណភាព និង បែបផែនសំឡេង
 - 129 សំឡេងកម្មវិធីដាច់ដោយឡែក
- 130 ការជូនដំណឹង
- 130 អេក្រង់
 - 131 ភាពរលូននៃចលនា
 - 132 ការប្តូរទម្រង់អេក្រង់ ឬ ការលៃតម្រូវពណ៌អេក្រង់
- 133 រូបថតអេក្រង់និងស្ទីល
- 133 រូបរាង
- 133 គេហអេក្រង់
- 133 អេក្រង់ជាប់សោ
 - 134 Smart Lock
 - 134 Always On Display
- 135 ជីវមាត្រ និង សន្តិសុខ
 - 136 ការស្គាល់មុខ
 - 138 ការស្គាល់ខ្នាតដៃ
 - 141 Samsung Pass
 - 144 ស៊ីមីសន្តិសុខ
 - 147 Wi-Fi មានសន្តិសុខ
- 148 ភាពឯកជន
- 148 ទឹកកក
- 149 សុវត្ថិភាពនិងភាពអាសន្ន

- 149 គណនី និង ការចម្លងទុក
 - 150 Samsung Cloud
- 150 Google
- 151 មុខងារកម្រិតខ្ពស់
 - 152 ចលនានិងកាយវិការ
 - 153 បែបផែននៃការហៅវីដេអូ
 - 154 Dual Messenger
- 155 សុខុមាលភាពឌីជីថល និង ការត្រួតត្រារបស់ឪពុកម្តាយ
- 155 ការថែទាំថ្មនិងឧបករណ៍
 - 155 ការធ្វើឲ្យឧបករណ៍អ្នកល្អប្រសើរ
 - 156 ថ្ម
 - 156 ឃ្នាំងផ្ទុក
 - 157 មេម៉ូរី
 - 157 ការការពារឧបករណ៍
 - 157 អាប៊ីដេតនៃសុហ្វ័រ
 - 157 កំហុសវិនិច្ឆ័យ
- 157 កម្មវិធី
- 158 ការគ្រប់គ្រងទូទៅ
- 159 ភាពស្រួលប្រើ
- 159 អាប៊ីដេតនៃសុហ្វ័រ
- 160 អំពីទូរសព្ទ

សេចក្តីជូនដំណឹងពីការប្រើប្រាស់

- 161 ការប្រុងប្រយ័ត្នចំពោះការប្រើឧបករណ៍
- 164 កំណត់សម្គាល់អំពីរបស់និងគ្រឿងបន្លំក្នុងប្រអប់
- 165 ការថែទាំគ្រឿងការពារជម្រាបទឹកនិងធូលី
- 166 ស្ថានភាពឧបករណ៍ឡើងកម្ដៅ និង ដំណោះស្រាយ

ឧបសម្ព័ន្ធ

- 169 ភាពស្រួលប្រើ
- 183 ការដោះស្រាយបញ្ហា

ការចាប់ផ្តើម

ទ្រង់ទ្រាយឧបករណ៍ និង មុខងារនានា

► Galaxy S22 Ultra៖

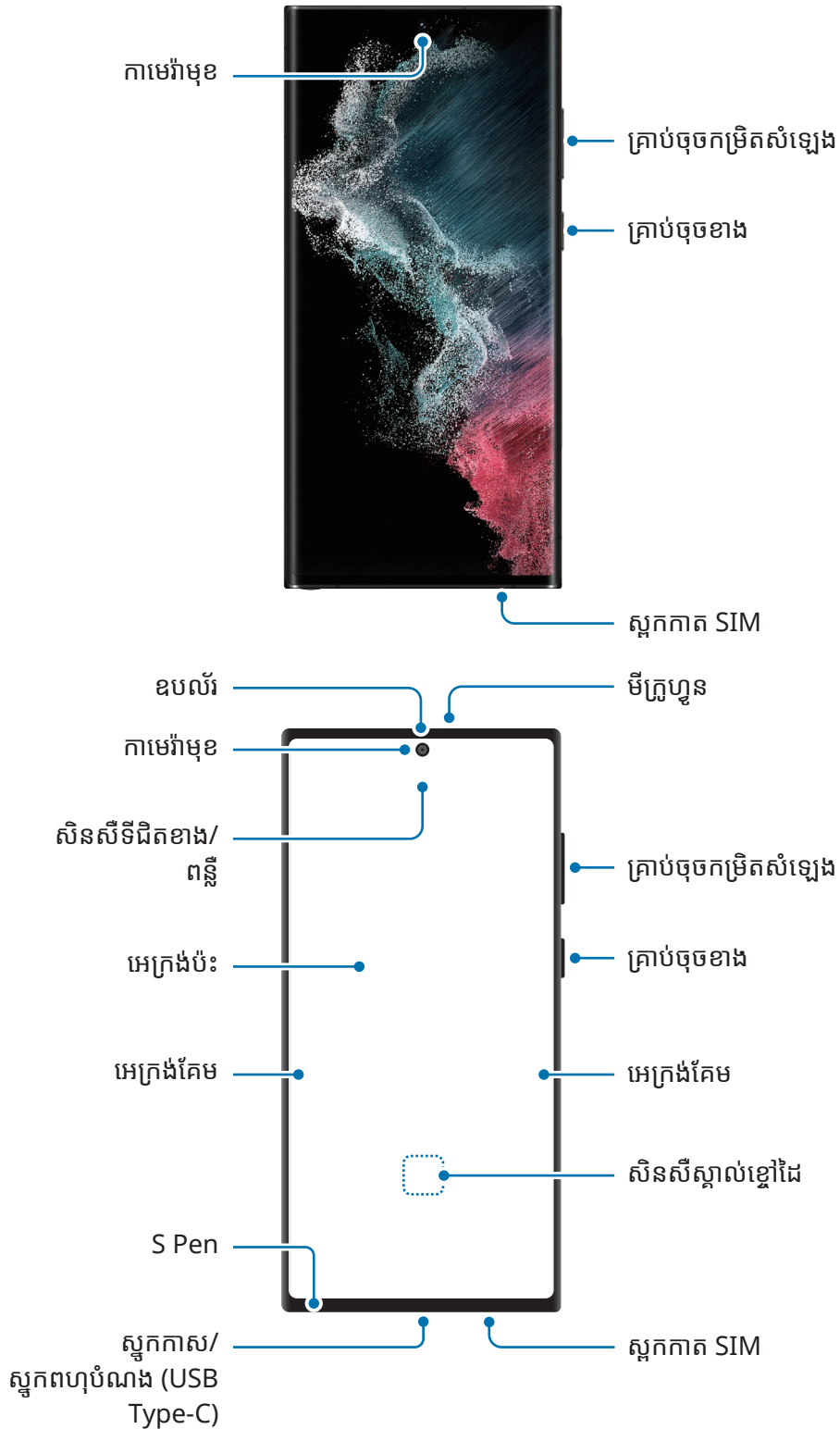

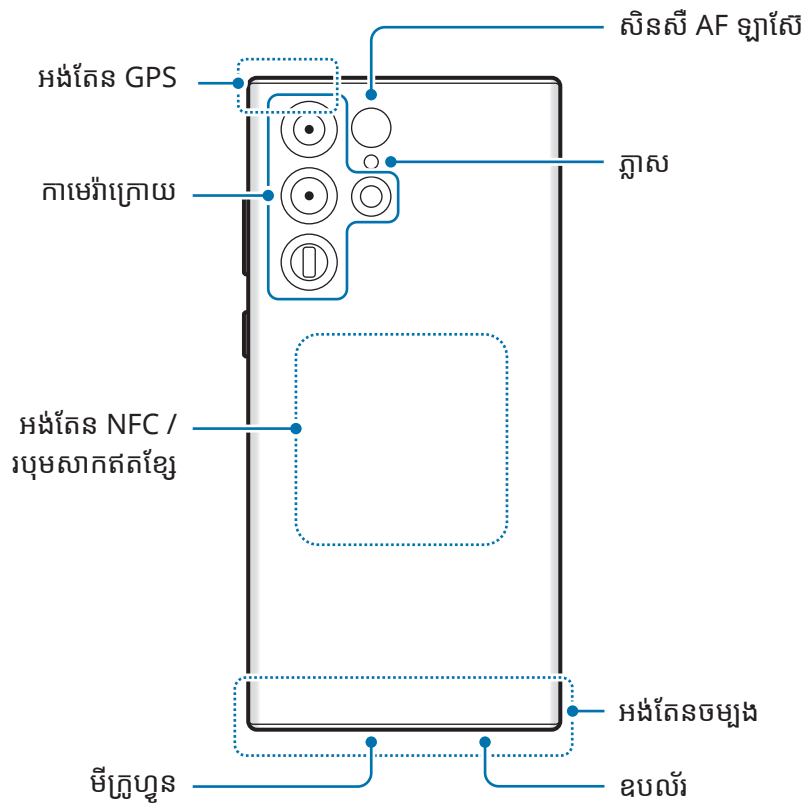

► Galaxy S22+, Galaxy S22៖

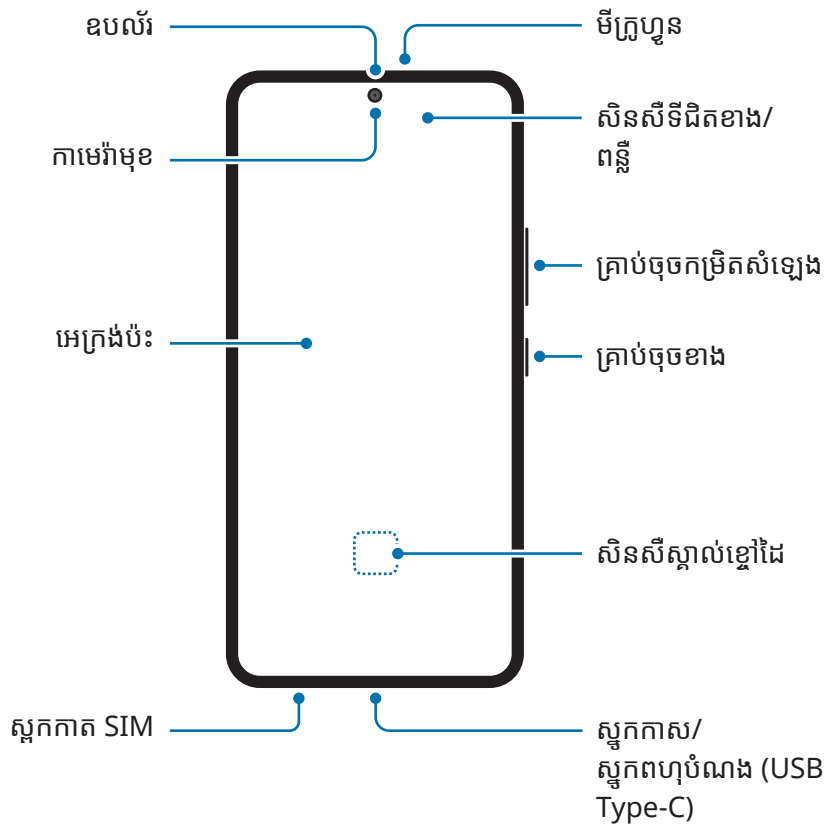
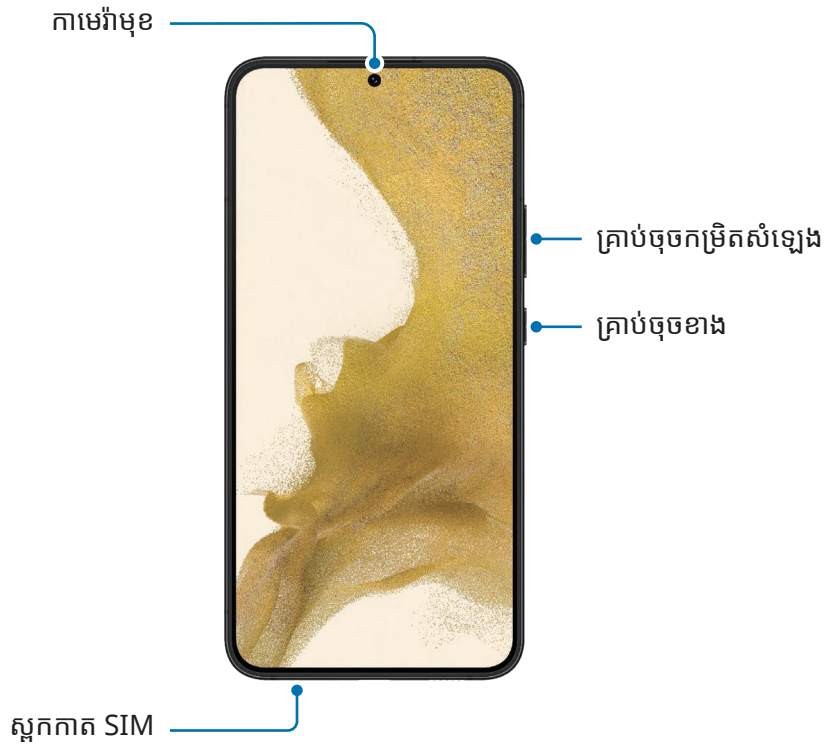

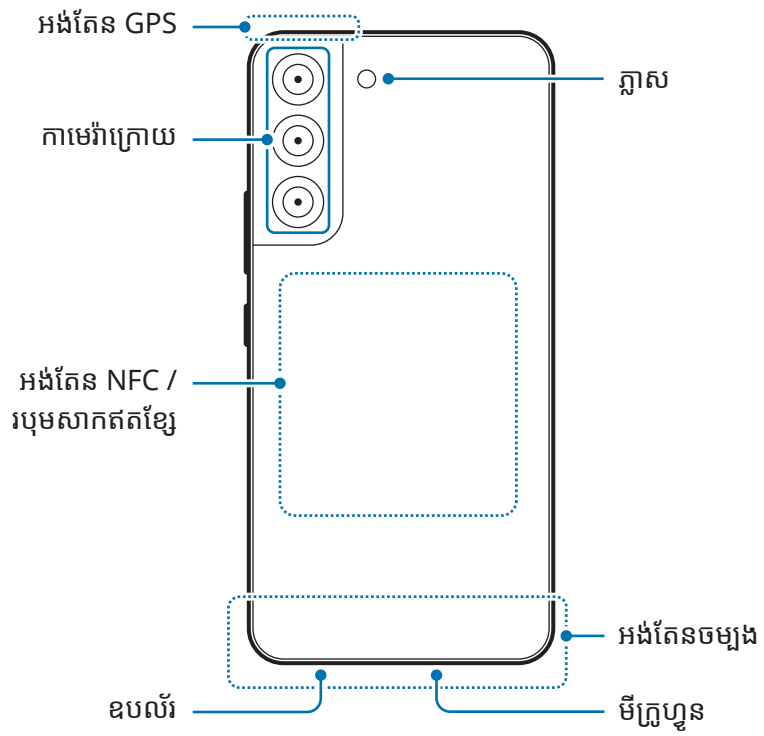
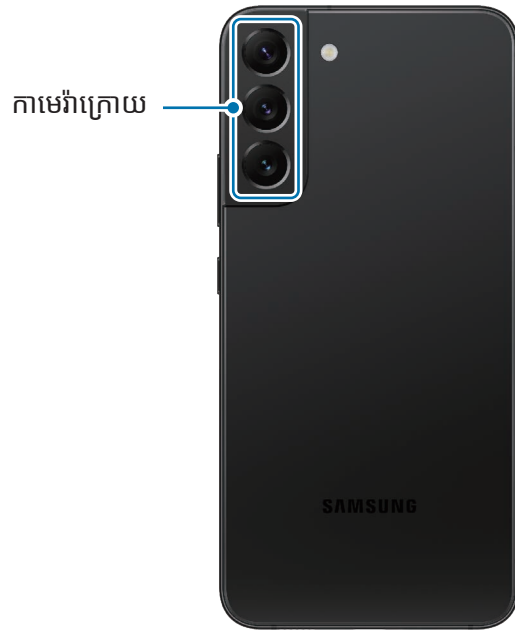



- នៅពេលប្រើឧបករណ៍ ដូចជានៅពេលចាក់ឯកសារមេរៀន ឬក៏ប្រើទូរស័ព្ទឧបករណ៍ ចូរកុំដាក់ឧបករណ៍នៅជិតគ្រឿងអ្នក។
- ត្រូវប្រយ័ត្នកុំឲ្យប្រភពពន្លឺខ្លាំង ដូចជាពន្លឺថ្ងៃផ្ទាល់ប៉ះឡើងកាមេរ៉ា។ បើឡើងកាមេរ៉ាត្រូវប្រភពពន្លឺខ្លាំង ដូចជាពន្លឺថ្ងៃផ្ទាល់ សិនស៊ីរូបរបស់កាមេរ៉ាអាចខូច។ សិនស៊ីរូបដែលខូចមិនអាចជួសជុលបានឡើយ ហើយនឹងបង្កឲ្យមានចំណុចៗឬស្នាមប្រតាកៗក្នុងរូបភាព។
- បើអ្នកប្រើឧបករណ៍ដែលកញ្ចក់ឬត្រូវបានគ្រឿងលីករបស់វ៉ែបក អ្នកអាចមានហានិភ័យនៃការងរបួស។ ប្រើឧបករណ៍នេះតែបន្ទាប់ពីវាត្រូវបានជួសជុលនៅមជ្ឈមណ្ឌលសេវា Samsung ប៉ុណ្ណោះ។
- បើធ្លាក់ឬរត់ខាងក្រៅចូលមីក្រូហ្វូន, ឧបករណ៍ ឬគ្រឿងទទួល សំឡេងរបស់ឧបករណ៍អាចកាន់តែស្ងាត់ ឬក៏មុខងារមួយចំនួនអាចមិនដំណើរការ។ បើអ្នកប៉ុនប៉ងសម្អាតធ្លាក់ ឬយកវត្ថុខាងក្រៅដែលមុតស្រួចចេញ ឧបករណ៍អាចខូច ហើយរូបរាងរបស់វាអាចទទួលផលប៉ះពាល់។



- បញ្ហាលើភាពភ្ជាប់និងការស៊ីច្រើន អាចកើតឡើងក្នុងស្ថានភាពខាងក្រោម៖
 - បើអ្នកបិទស្លឹកយឺតដែលមានជាតិលោហៈលើតំបន់អង់តែននៃឧបករណ៍
 - បើអ្នកដាក់ស្រោមឧបករណ៍ដែលមានជាតិលោហៈ
 - បើអ្នកយកដៃឬវត្ថុផ្សេងគ្របលើតំបន់អង់តែននៃឧបករណ៍ ខណៈពេលកំពុងប្រើមុខងារមួយចំនួន ដូចជាការហៅឬការភ្ជាប់ទិន្នន័យចល័ត
- បើតំបន់ជុំវិញកាមេរ៉ាក្រោយត្រូវបានគ្របដោយគ្រឿងបន្លំ ដូចជាស្រ្តីនៃការពារអេក្រង់ឬស្លឹកយឺត សំឡេងមិនចង់បានអាចកើតឡើងក្នុងពេលហៅ ឬការចាក់មេរៀន។
- ចូរកុំបិទគ្របលើសិនស៊ីទីជិតខាង/ពន្លឺ ដោយគ្រឿងបន្លំ ដូចជាស្លឹកយឺត ឬគម្រប។ ការធ្វើបែបនោះអាចបណ្តាលឲ្យសិនស៊ីធ្វើមុខងារខុស។
- ពន្លឺអាចលោតភ្លឺបណ្តែតនៅផ្នែកខាងលើនៃឧបករណ៍ក្នុងអំឡុងពេលហៅ ដោយសារប្រតិបត្តិការនៃសិនស៊ីទីជិតខាង។
- ពណ៌លើអេក្រង់តែម្តងអាចមើលទៅខុសគ្នា អាស្រ័យលើទីតាំងបង្ហាញរបស់អ្នក។ (Galaxy S22 Ultra)

គ្រាប់ចុចរឹង

គ្រាប់ចុច	មុខងារ
គ្រាប់ចុចខាង	<ul style="list-style-type: none"> • នៅពេលឧបករណ៍បានបិទ សូមចុចឲ្យជាប់ ដើម្បីបើកវា។ • ចុច ដើម្បីបើកឬចាក់សោអេក្រង់។ • ចុចឲ្យជាប់ ដើម្បីចាប់ផ្តើមសន្ទនាជាមួយ Bixby។ សូមមើល ការប្រើ Bixby សម្រាប់ព័ត៌មានបន្ថែម។ • ចុចពីរដង ឬក៏ចុចឲ្យជាប់ ដើម្បីចាប់ផ្តើមកម្មវិធីឬមុខងារដែលអ្នកបានកំណត់។
គ្រាប់ចុចខាង + គ្រាប់ចុចបន្ថយកម្រិតសំឡេង	<ul style="list-style-type: none"> • ចុចក្នុងពេលដំណាលគ្នា ដើម្បីថតរូបអេក្រង់។ • ចុចឲ្យជាប់ក្នុងពេលដំណាលគ្នា ដើម្បីបិទឧបករណ៍។

ការកំណត់គ្រាប់ចុចខាង

ជ្រើសកម្មវិធីឬមុខងារដែលត្រូវចាប់ផ្តើម ដោយចុចគ្រាប់ចុចខាងពីរដង ឬក៏ចុចឲ្យជាប់លើគ្រាប់ចុចខាង។ ចាប់ផ្តើមកម្មវិធី ការកំណត់, ប៉ះ មុខងារកម្រិតខ្ពស់ → គ្រាប់ចុចខាង រួចហើយជ្រើសជម្រើសមួយដែលអ្នកចង់បាន។

ប៊ូតុងទន់

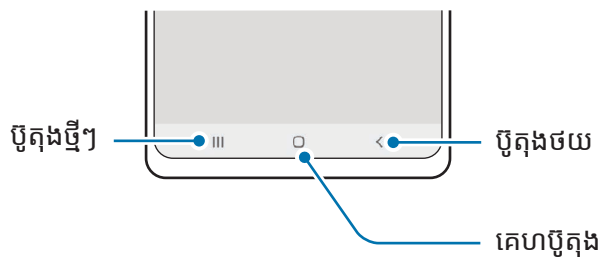

នៅពេលអ្នកបើកអេក្រង់ ប៊ូតុងទន់នឹងលេចឡើងនៅផ្នែកខាងក្រោមអេក្រង់។ សូមមើល [របាររុករក \(ប៊ូតុងទន់\)](#) សម្រាប់ព័ត៌មានបន្ថែម។

ការសាកថ្ម

សាកថ្ម មុនពេលប្រើវាជាលើកដំបូង ឬក៏នៅពេលខានបានប្រើវាក្នុងអំឡុងពេលយូរ។

ការសាកប្រើខ្សែ

ភ្ជាប់ខ្សែ USB ទៅដុំសាកថាមពល USB រួចដោតខ្សែទៅក្នុងស្លុកពហុបំណងរបស់ឧបករណ៍ ដើម្បីសាកថ្ម។ បន្ទាប់ពីសាកថ្ម ពេញ សូមដកគ្រឿងសាកចេញពីឧបករណ៍។

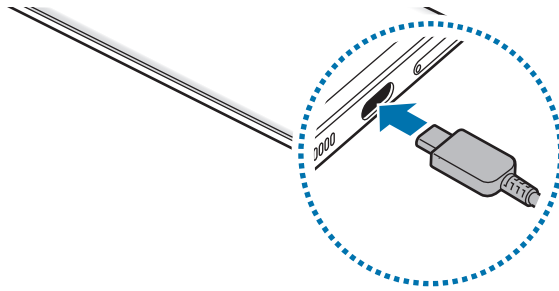

ការសាកឥតខ្សែ

ឧបករណ៍នេះមានរបូមសាកឥតខ្សែជាប់មកជាមួយ។ អ្នកអាចសាកថ្មដោយប្រើគ្រឿងសាកឥតខ្សែ (លក់ដាច់ដោយឡែក)។ ដាក់ផ្នែកកណ្តាលនៃខ្នងឧបករណ៍លើផ្នែកកណ្តាលនៃគ្រឿងសាកឥតខ្សែ ដើម្បីសាកថ្ម។ បន្ទាប់ពីសាកថ្មពេញ សូមផ្តាច់ឧបករណ៍ពីគ្រឿងសាកឥតខ្សែ។

ពេលសាកដែលបានប៉ាន់ស្មាន នឹងលេចឡើងលើផ្ទាំងជូនដំណឹង។ ពេលសាកដាក់ស្តែងអាចខុសគ្នា អាស្រ័យលើស្ថានភាពនៃការសាក។ ការសាកឥតខ្សែអាចដំណើរការមិនរលូន អាស្រ័យលើប្រភេទនៃគ្រឿងបន្លំឬគម្រប។ ដើម្បីសាកឥតខ្សែឲ្យមានស្ថិរភាពល្អ យើងឲ្យយោបល់យកគម្របឬគ្រឿងបន្លំចេញពីឧបករណ៍។

ការប្រុងប្រយ័ត្នសម្រាប់ការសាកឥតខ្សែ

បើអ្នកមិនគោរពតាមវិធានឲ្យប្រុងប្រយ័ត្នខាងក្រោមទេ ឧបករណ៍អាចមិនសាកប្រក្រតី ឬអាចឡើងកម្ដៅជ្រុល ឬក៏ឧបករណ៍និងកាតទាំងឡាយអាចខូច។

- ចូរកុំដាក់ឧបករណ៍លើគ្រឿងសាកឥតខ្សែជាមួយបណ្ណុតណាមានឬបណ្ណុតអត្តសញ្ញាណប្រេកង់វិទ្យុ (RFID) (ដូចជាបណ្ណុតធ្វើដំណើរឬបណ្ណុតសោ) ដែលដាក់នៅចន្លោះខាងខ្នងនៃឧបករណ៍និងគម្របឧបករណ៍។
- ចូរកុំដាក់ឧបករណ៍លើគ្រឿងសាកឥតខ្សែ នៅពេលសម្ភារៈចម្លងកម្ដៅ ដូចជាវត្ថុលោហៈនិងមេដែកត្រូវបានដាក់នៅចន្លោះឧបករណ៍និងគ្រឿងសាកឥតខ្សែ។



- បើអ្នកប្រើគ្រឿងសាកឥតខ្សែក្នុងតំបន់ដែលមានរលកសញ្ញាបណ្តាញខ្សោយ អ្នកអាចបាត់បង់ការទទួលបានបណ្តាញ។
- សូមប្រើគ្រឿងសាកឥតខ្សែដែល Samsung បានយល់ព្រមឲ្យប្រើ។ បើអ្នកប្រើគ្រឿងសាកឥតខ្សែផ្សេងទៀត ឬអាចមិនសាកប្រក្រតី។



ការសាករហ័ស

ចាប់ផ្តើមកម្មវិធី ការកំណត់, ប៉ះ ការថែទាំធុនិងឧបករណ៍ → ថ្ម → ការកំណត់ថ្មច្រើនទៀត រួចហើយបើកដំណើរការមុខងារដែលអ្នកចង់។

- **ការសាកលឿន៖** ដើម្បីប្រើមុខងារសាកលឿន សូមប្រើគ្រឿងសាកថ្មដែលគាំទ្រការសាកលឿនសម្រប។
 - **ការសាកលឿនបំផុត៖** ដើម្បីប្រើមុខងារសាកលឿនបំផុត សូមប្រើគ្រឿងសាក USB PD (ផ្តល់ថាមពល) ដែលគាំទ្រការសាកលឿនបំផុត។
 - **ការសាកឥតខ្សែលឿន៖** ដើម្បីប្រើមុខងារនេះ សូមប្រើគ្រឿងសាកនិងសមាសភាពដែលគាំទ្រមុខងារសាកលឿនឥតខ្សែ។
-  • អ្នកអាចសាកថ្មកាន់តែរហ័ស ខណៈពេលឧបករណ៍ឬអេក្រង់របស់វាត្រូវបានបិទ។
- បើគ្រឿងសាកឥតខ្សែមានកង្ហារខាងក្នុង កង្ហារអាចបង្កើតសំឡេងរំខាន ក្នុងអំឡុងពេលសាកឥតខ្សែលឿន។ ថែមទម្លាប់មួយ ដើម្បីកំណត់ឲ្យមុខងារសាកឥតខ្សែលឿន បិទដោយស្វ័យប្រវត្តិ ក្នុងពេលបុរេកំណត់ ដោយប្រើ **Bixby Routines**។ នៅពេលមុខងារសាកលឿនឥតខ្សែត្រូវបានបិទ សំឡេងកង្ហារនៃគ្រឿងសាកនិងពន្លឺសញ្ញាបង្ហាញនឹងត្រូវបានកាត់បន្ថយ។

ការចែករំលែកថាមពលឥតខ្សែ

អ្នកអាចសាកឧបករណ៍មួយទៀតដោយប្រើថ្នូររបស់ឧបករណ៍អ្នក។ អ្នកនៅតែអាចសាកឧបករណ៍មួយទៀតដែល សូម្បីខណៈពេលកំពុងសាកឧបករណ៍អ្នកក៏ដោយ។ អាស្រ័យលើប្រភេទនៃគ្រឿងបន្លំឬគម្របដែលកំពុងប្រើ មុខងារចែករំលែកថាមពលឥតខ្សែអាចមិនដំណើរការប្រក្រតី។ យើងឲ្យយោបល់ដោះគ្រឿងបន្លំនានានិងគម្របដែលកំពុងប្រើចេញ មុនពេលប្រើមុខងារនេះ។

1 បើកផ្ទាំងជួនដំណឹង, អូសចុះក្រោម រួចហើយប៉ះ  (ការចែករំលែក ថាមពលឥតខ្សែ) ដើម្បីបើកដំណើរការវា។ បើអ្នកមិនអាចរកឃើញ  (ការចែករំលែក ថាមពលឥតខ្សែ) លើផ្ទាំងរហ័សទេ សូមប៉ះ  ហើយចាប់អូសប៊ូតុងនោះទៅលើផ្ទាំងរហ័ស ដើម្បីថែមវា។

2 ដាក់ឧបករណ៍ផ្សេងទៀតនៅចំកណ្តាលនៃឧបករណ៍អ្នក ដោយឲ្យខ្នងរបស់វាបែរមកគ្នា។

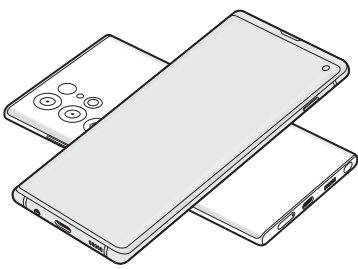

ទូរសព្ទដៃឆ្លាត

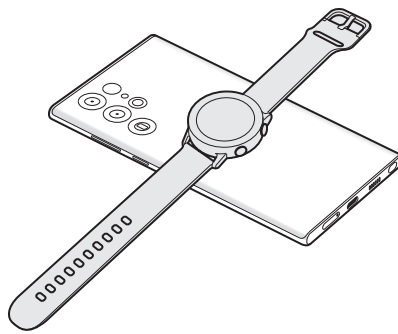

Galaxy Watch

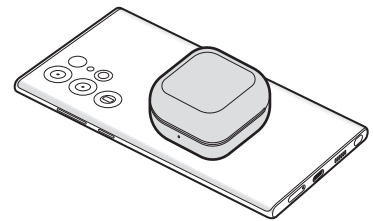

Galaxy Buds

3 នៅពេលអ្នកបានបញ្ចប់ការសាក សូមផ្តាច់ឧបករណ៍ផ្សេងទៀតពីឧបករណ៍អ្នក។

 ចូរកុំប្រើកាស ខណៈពេលកំពុងចែករំលែកថាមពល។ ការធ្វើដូច្នោះអាចប៉ះពាល់ដល់ឧបករណ៍នៅក្បែរ។



- ទីកន្លែងនៃរបុមសាកឥតខ្សែអាចខុសគ្នាទៅតាមម៉ូដែលឧបករណ៍។ លែតម្រូវឧបករណ៍ដើម្បីភ្ជាប់ជាមួយគ្នាឲ្យបានត្រឹមត្រូវ។
- មុខងារខ្លះមិនអាចប្រើបានឡើយ ខណៈពេលកំពុងចែករំលែកថាមពល។
- ឧបករណ៍ដែលគាំទ្រមុខងារសាកឥតខ្សែប៉ុណ្ណោះដែលអាចសាកដោយប្រើមុខងារនេះ។ ឧបករណ៍ខ្លះប្រហែលជាមិនអាចសាកបានឡើយ។ ដើម្បីឃើញឧបករណ៍ដែលគាំទ្រមុខងារចែករំលែកថាមពលឥតខ្សែ សូមចូលមើលវិបសៃ Samsung។
- ដើម្បីសាកឲ្យបានត្រឹមត្រូវ ចូរកុំផ្លាស់ទីឬប្រើឧបករណ៍ណាមួយ ខណៈពេលកំពុងសាក។
- ថាមពលដែលបានសាកឲ្យឧបករណ៍ផ្សេងទៀត អាចតិចជាងបរិមាណដែលបានចែករំលែកឲ្យវាដោយឧបករណ៍អ្នក។
- បើអ្នកសាកឧបករណ៍ផ្សេងទៀត ខណៈពេលកំពុងសាកឧបករណ៍អ្នក ល្បឿនសាកអាចថយចុះ ឬក៏ឧបករណ៍អាចមិនសាកត្រឹមត្រូវ អាស្រ័យលើប្រភេទគ្រឿងសាក។
- ល្បឿនឬប្រសិទ្ធភាពនៃការសាកអាចខុសគ្នា អាស្រ័យលើស្ថានភាពរបស់ឧបករណ៍ឬបរិស្ថានជុំវិញ។

ការដាក់ដែនកំណត់សម្រាប់ការចែករំលែកថាមពល

អ្នកអាចកំណត់ឧបករណ៍ឲ្យឈប់ចែករំលែកថាមពល នៅពេលថាមពលនៅសល់ធ្លាក់ក្រោមកម្រិតមួយចំនួន។

ចាប់ផ្តើមកម្មវិធី ការកំណត់, ប៉ះ ការថែទាំថ្មនិងឧបករណ៍ → ថ្ម → ការចែករំលែកថាមពលឥតខ្សែ → ដែនកំណត់ថ្មរួចហើយ ដាក់ដែនកំណត់។

ការកាត់បន្ថយការប្រើថ្ម

ឧបករណ៍អ្នកផ្តល់ជូនជម្រើសផ្សេងៗ ដែលជួយអ្នកក្នុងការសំចៃថាមពលថ្ម។

- ធ្វើឲ្យឧបករណ៍ល្អប្រសើរដោយប្រើមុខងារថែទាំឧបករណ៍។
- នៅពេលអ្នកមិនប្រើឧបករណ៍ សូមបិទអេក្រង់ដោយចុចគ្រាប់ចុចខាង។
- បើកដំណើរការទម្រង់សំចៃថាមពល។
- បិទកម្មវិធីមិនចាំបាច់។
- បិទដំណើរការមុខងារ Bluetooth នៅពេលឈប់ប្រើ។
- បិទដំណើរការស្វ័យសមកាលកម្មវិធីដែលត្រូវការធ្វើសមកាល។
- បន្ថយរយៈពេលបំភ្លឺអេក្រង់។
- បន្ថយពន្លឺអេក្រង់។

បណ្តែងនិងការប្រុងប្រយ័ត្នអំពីការសាកថ្ម



សូមប្រើតែថ្ម គ្រឿងសាក និងខ្សែដែល Samsung បានយល់ព្រមឲ្យប្រើនិងបានរចនាសម្រាប់ឧបករណ៍អ្នកប៉ុណ្ណោះ។ ថ្ម គ្រឿងសាក និងខ្សែ អាចបង្កឲ្យមានរបួសធ្ងន់ធ្ងរឬការខូចដល់ឧបករណ៍អ្នក។



- ការភ្ជាប់គ្រឿងសាកមិនត្រឹមត្រូវ អាចបណ្តាលឲ្យមានការខូចខាតធ្ងន់ធ្ងរដល់ឧបករណ៍។ ការខូចខាតដែលកើតឡើងដោយសារការប្រើប្រាស់មិនត្រឹមត្រូវ នឹងមិនស្ថិតក្រោមការធានាឡើយ។
- សូមប្រើតែខ្សែ USB Type-C ដែលអមមកជាមួយឧបករណ៍ប៉ុណ្ណោះ។ ឧបករណ៍អាចខូច បើអ្នកប្រើខ្សែ Micro USB។
- បើអ្នកសាកឧបករណ៍ ខណៈពេលដែលស្លាកពហុបំណងសើម នោះឧបករណ៍អាចនឹងខូច។ សូមសម្អាតស្លាកពហុបំណងឲ្យស្អាតទាំងស្រុង មុនពេលសាកឧបករណ៍។



- ដើម្បីសុវត្ថិភាពសម្រាប់ស្លាកចេញ នៅពេលមិនប្រើវា។ គ្រឿងសាកមិនមានកុងត្រាទប់ទល់នឹងការខូចខាតទេ ដូច្នេះអ្នកត្រូវដកគ្រឿងសាកចេញពីព្រីអគ្គិសនី នៅពេលអ្នកមិនប្រើវា ដើម្បីបញ្ជៀសការខ្លះខ្លាយថាមពល។ គ្រឿងសាកគួរស្ថិតនៅជិតព្រីអគ្គិសនីនិងងាយស្រួលឈោងដល់ ខណៈពេលកំពុងសាក។
- នៅពេលប្រើគ្រឿងសាក យើងឲ្យយោបល់ប្រើគ្រឿងសាកមានខ្សែឬឥតខ្សែដែលបានទទួលការយល់ព្រម ដើម្បីធានាប្រសិទ្ធផលនៃការសាក។
- បើថ្មអស់បន្តិចទាំងស្រុង ឧបករណ៍មិនអាចបើកវិញបានភ្លាមៗទេ នៅពេលភ្ជាប់គ្រឿងសាក។ សូមទុកឲ្យថ្មដែលអស់រលីងសាករយៈពេលពីរបីនាទីសិន សឹមបើកឧបករណ៍។
- បើអ្នកប្រើកម្មវិធីច្រើនក្នុងពេលតែមួយ កម្មវិធីបណ្តាញ ឬកម្មវិធីដែលត្រូវការការភ្ជាប់ទៅឧបករណ៍ផ្សេង នោះថ្មនឹងអស់លឿន។ ដើម្បីជៀសវាងការបាត់បង់ថាមពលក្នុងអំឡុងពេលផ្ទេរទិន្នន័យ ជានិច្ចកាល សូមប្រើកម្មវិធីទាំងនេះបន្ទាប់ពីសាកថ្មពេញ។
- ការប្រើប្រភពថាមពលផ្សេងក្រៅពីគ្រឿងសាក ដូចជាកុំព្យូទ័រ អាចធ្វើឲ្យការសាកថ្មយឺត ដោយសារវាមានចរន្តអគ្គិសនីទាប។
- ឧបករណ៍អាចប្រើបាន ខណៈពេលកំពុងសាក ប៉ុន្តែវាអាចនឹងត្រូវការពេលយូរទម្រាំតែវាសាកថ្មពេញ។
- បើឧបករណ៍ទទួលបានការផ្គត់ផ្គង់ថាមពលអស្ថិរភាព ខណៈពេលកំពុងសាក អេក្រង់ប៉ះអាចនឹងមិនធ្វើមុខងារ។ បើមានករណីនេះ សូមដកគ្រឿងសាកចេញពីឧបករណ៍។
- ខណៈពេលកំពុងសាកថ្ម ឧបករណ៍និងគ្រឿងសាកអាចនឹងឡើងកម្ដៅ។ វាជារឿងធម្មតា ហើយនឹងមិនប៉ះពាល់ដល់អាយុកាលឬប្រសិទ្ធផលឧបករណ៍ទេ។ បើថ្មក្ដៅជាងធម្មតា នោះគ្រឿងសាកអាចនឹងឈប់សាក។
- បើឧបករណ៍មិនសាកថ្មជាប្រក្រតីទេ សូមយកឧបករណ៍និងគ្រឿងសាកទៅមជ្ឈមណ្ឌលសេវា Samsung.

កាត nano-SIM និង eSIM

បញ្ចូលកាត SIM ឬ USIM ដែលផ្តល់ដោយអ្នកផ្តល់សេវាទូរសព្ទចល័ត។

ដើម្បីមានលេខទូរសព្ទពីរខ្សែ ឬក៏អ្នកផ្តល់សេវាពីរសម្រាប់ឧបករណ៍តែមួយ សូមបើកដំណើរការ eSIM ឬក៏បញ្ចូលកាត SIM ចំនួនពីរ។ ខុសពីកាត nano-SIM ជាក់ស្តែង eSIM គឺជា SIM ឌីជីថលដែលបានបង្កប់ខាងក្នុង។ ការប្រើទាំងកាត nano-SIM និងទាំង eSIM អាចនាំឲ្យមានល្បឿនផ្ទេរទិន្នន័យយឺតក្នុងតំបន់ខ្លះ។



- eSIM ប្រហែលជាមិនអាចប្រើបានទេ អាស្រ័យលើតំបន់, អ្នកផ្តល់សេវា ឬម៉ូដែល។
- សេវាខ្លះដែលត្រូវការនូវការភ្ជាប់បណ្តាញ ប្រហែលជាមិនអាចប្រើបានឡើយ អាស្រ័យលើអ្នកផ្តល់សេវា។

ការដំឡើងកាត SIM ឬ USIM

▶ Galaxy S22 Ultra៖

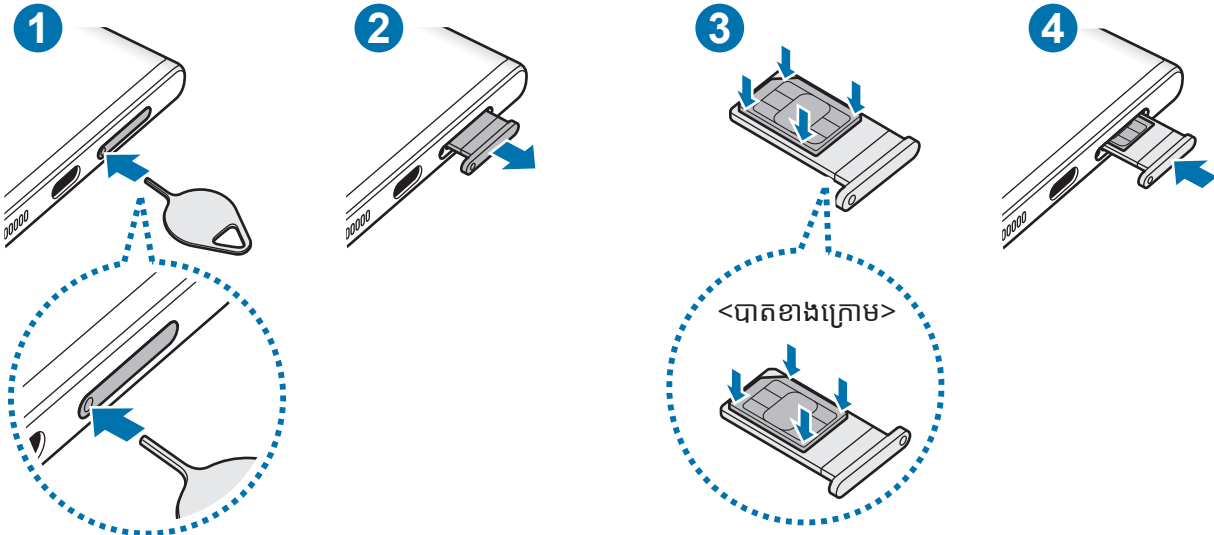

▶ Galaxy S22+, Galaxy S22:

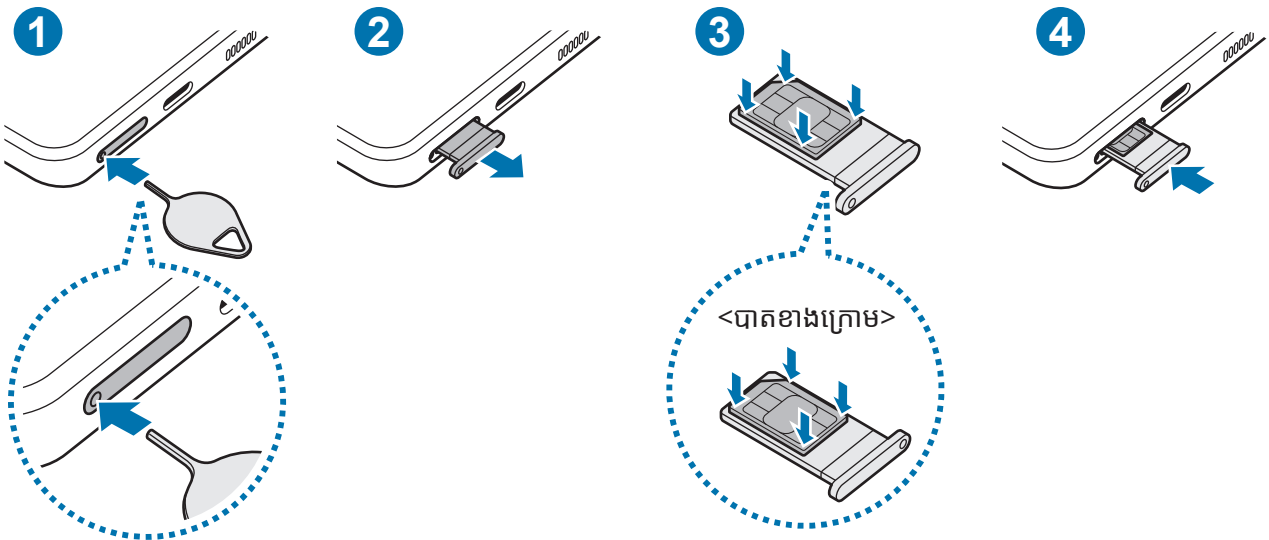

- 1 បញ្ចូលមូលបញ្ចេញស្តុកទៅក្នុងរន្ធនៅលើស្តុក ដើម្បីបញ្ចេញស្តុក។
- 2 ទាញស្តុកចេញផ្ទុមៗពីប្រហោងស្តុក។
- 3 ដាក់កាត SIM ឬ USIM នៅលើស្តុក ដោយឲ្យកន្លែងប៉ះពណ៌មាសបែរឡើងលើ ហើយសង្កត់កាត SIM ឬ USIM ផ្ទុមៗទៅលើស្តុក ដើម្បីឲ្យវាជាប់នឹងកន្លែង។
- 4 បញ្ចូលស្តុកចូលទៅក្នុងប្រហោងស្តុកវិញ។

- ❗
 - បញ្ចូលមូលបញ្ចេញស្តុកទៅក្នុងរន្ធស្តុក ដើម្បីដោះស្តុក។
 - ប្រើតែកាត nano-SIM ប៉ុណ្ណោះ។
 - សូមប្រុងប្រយ័ត្នកុំឲ្យបាត់ ឬក៏ឲ្យអ្នកផ្សេងប្រើកាត SIM ឬ USIM។ Samsung មិនទទួលខុសត្រូវលើការខូចខាតឬភាពមិនសុខស្រួលទាំងឡាយណា ដែលកើតឡើងដោយសារការបាត់កាត ឬក៏កាតត្រូវបានគេលួចឡើយ។
 - សូមប្រាកដថា មូលបញ្ចេញស្តុកស្ថិតនៅកែងនឹងរន្ធ។ ពុំនោះសោត ឧបករណ៍អាចនឹងខូច។
 - បើកាត SIM មិនស្ថិតណែនក្នុងស្តុកទេ កាត SIM នោះអាចរហូតឬធ្លាក់ចេញពីស្តុក។
 - បើអ្នកបញ្ចូលស្តុកទៅក្នុងឧបករណ៍ ខណៈពេលស្តុកសើម ឧបករណ៍អ្នកអាចនឹងខូច។ ត្រូវប្រាកដថាស្តុកស្ងួតជានិច្ច។
 - បញ្ចូលស្តុកទៅក្នុងប្រហោងស្តុកទាំងស្រុង ដើម្បីរារាំងកុំឲ្យជ្រាបទឹកចូលទៅក្នុងឧបករណ៍អ្នក។

ការបើកដំណើរការ eSIM

ចាប់ផ្តើមកម្មវិធី ការកំណត់ រួចប៉ះ ការភ្ជាប់ → អភិបាលកាត SIM → ថែមគម្រោងចល័ត។ នៅពេលបានរកឃើញគម្រោងចល័តមួយ សូមធ្វើតាមការណែនាំលើអេក្រង់ ដើម្បីបើកដំណើរការ eSIM។

បើអ្នកមានកូដ QR មួយ ដែលអ្នកផ្តល់សេវាឲ្យអ្នកបានផ្តល់ជូន សូមចាប់ផ្តើមកម្មវិធី ការកំណត់, ប៉ះ ការភ្ជាប់ → អភិបាលកាត SIM → ថែមគម្រោងចល័ត → ស្កេនកូដ QR របស់អ្នកផ្តល់សេវា រួចហើយស្កេនកូដ QR នោះ។

អភិបាលកាត SIM

ចាប់ផ្តើមកម្មវិធី ការកំណត់ រួចប៉ះ ការភ្ជាប់ → អភិបាលកាត SIM។

- កាត SIM: បើកដំណើរការកាត SIM ដើម្បីប្រើនិងប្តូរការកំណត់កាត SIM តាមបំណង។
- eSIMs: បើកដំណើរការ eSIM។
- កាត SIM ដែលចូលចិត្ត: ជ្រើសដើម្បីប្រើកាត SIM ជាក់លាក់សម្រាប់មុខងារខ្លះ ដូចជាការហៅសំឡេង នៅពេលកាតពីរត្រូវបានបើកដំណើរការ។
- ស្វ័យប្តូរទិន្នន័យ: កំណត់ឲ្យឧបករណ៍ប្រើកាត SIM មួយទៀតសម្រាប់សេវាទិន្នន័យ បើកាត SIM ដែលចូលចិត្តមិនអាចភ្ជាប់ជាមួយបណ្តាញ។
- ការកំណត់កាត SIM ច្រើនទៀត: ប្តូរការកំណត់ការហៅ ឬ eSIM តាមបំណង។

ការបិទនិងបើកឧបករណ៍

 សូមគោរពតាមការព្រមាននិងការបង្គាប់ដែលបានប្រកាសទាំងអស់ពីមន្ត្រីមានសមត្ថកិច្ចក្នុងតំបន់ ដែលកំហិតលើការប្រើឧបករណ៍ឥតខ្សែ ដូចជានៅលើយន្តហោះ ក្នុងមន្ទីរពេទ្យ ជាដើម។

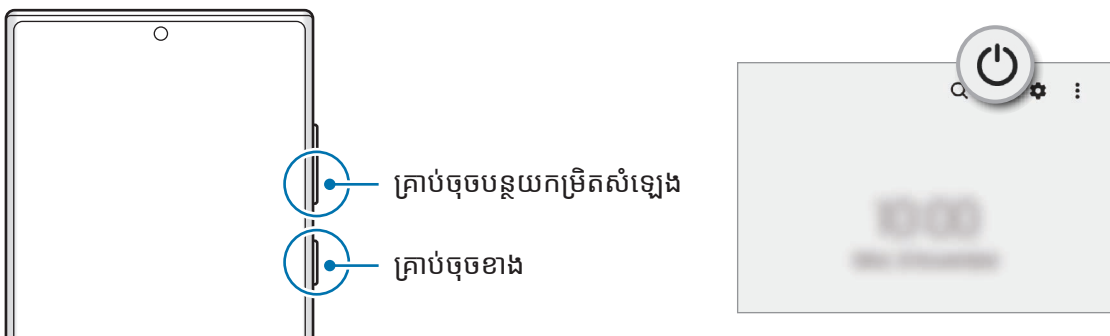

ការបើកឧបករណ៍

ចុចឲ្យជាប់លើគ្រាប់ចុចខាងក្នុងរយៈពេលពីរបីនាទី ដើម្បីបើកឧបករណ៍។

ការបិទឧបករណ៍

1 ដើម្បីបិទឧបករណ៍ សូមចុចឲ្យជាប់លើគ្រាប់ចុចខាងនិងគ្រាប់ចុចបន្ថយកម្រិតសំឡេងក្នុងពេលដំណាលគ្នា។ ជម្រើសផ្សេង សូមបើកផ្ទាំងជូនដំណឹង, អូសចុះក្រោម រួចហើយប៉ះ 

2 ប៉ះ **បិទថាមពល**។

ដើម្បីចាប់ផ្តើមឧបករណ៍ឡើងវិញ សូមប៉ះ **ចាប់ផ្តើមឡើងវិញ**។

 អ្នកអាចកំណត់ឲ្យឧបករណ៍បិទ នៅពេលអ្នកចុចជាប់លើគ្រាប់ចុចខាង។ ចាប់ផ្តើមកម្មវិធី **ការកំណត់**, ប៉ះ **មុខងារកម្រិតខ្ពស់** → **គ្រាប់ចុចខាង** រួចហើយប៉ះ **ម៉ឺនុយបិទថាមពល** ក្រោម **ចុចឲ្យជាប់**។

ការបង្ខំឲ្យចាប់ផ្តើមឡើងវិញ

បើឧបករណ៍អ្នកគាំងឬមិនតបត សូមចុចឲ្យជាប់លើគ្រាប់ចុចខាងនិងគ្រាប់ចុចបន្ថយកម្រិតសំឡេង ក្នុងពេលដំណាលគ្នា លើសពី 7 វិនាទី ដើម្បីចាប់ផ្តើមឡើងវិញ។

ទម្រង់អាសន្ន

អ្នកអាចប្តូរឧបករណ៍ទៅទម្រង់អាសន្ន ដើម្បីបន្ថយការប្រើថ្នាំ។ កម្មវិធីនិងមុខងារខ្លះនឹងមានកំហិត។ ក្នុងទម្រង់អាសន្ន អ្នកអាចធ្វើការហៅអាសន្ន ធ្វើព័ត៌មានទឹកនៃបច្ចុប្បន្នរបស់អ្នកទៅអ្នកដទៃ បន្តិចបន្តួចនៃភាពអាសន្ន ជាដើម។

ដើម្បីបើកដំណើរការទម្រង់អាសន្ន សូមចុចឲ្យជាប់លើគ្រាប់ចុចខាងនិងគ្រាប់ចុចបន្ថយកម្រិតសំឡេងក្នុងពេលដំណាលគ្នា រួចហើយប៉ះ **ទម្រង់អាសន្ន**។ ជម្រើសផ្សេង សូមបើកផ្ទាំងជូនដំណឹង, អូសចុះក្រោម រួចហើយប៉ះ  → **ទម្រង់អាសន្ន**។

ដើម្បីបិទដំណើរការទម្រង់អាសន្ន សូមប៉ះ  → **បិទទម្រង់អាសន្ន**។

 រយៈពេលប្រើប្រាស់នៅសល់បង្ហាញពីរយៈពេលដែលនៅសល់ មុនពេលអស់ថ្នាំ។ រយៈពេលប្រើប្រាស់នៅសល់អាចខុសគ្នា អាស្រ័យលើការកំណត់នៃឧបករណ៍អ្នកនិងលក្ខខណ្ឌប្រតិបត្តិការ។

ការរៀបចំដំបូង

នៅពេលអ្នកបើកឧបករណ៍អ្នកជាលើកដំបូង ឬក៏បន្ទាប់ពីធ្វើការកំណត់ទិន្នន័យឡើងវិញ សូមធ្វើតាមការណែនាំលើអេក្រង់ ដើម្បីរៀបចំឧបករណ៍អ្នក។

 បើអ្នកមិនភ្ជាប់ទៅបណ្តាញ Wi-Fi ទេ អ្នកប្រហែលជាមិនអាចរៀបចំមុខងារខ្លះរបស់ឧបករណ៍ឡើយ ក្នុងអំឡុងពេលនៃការរៀបចំដំបូង។

Samsung Account

Samsung Account របស់អ្នកគឺជាសេវាកម្មស្តង់ដារដែលអនុញ្ញាតឱ្យអ្នកប្រើសេវា Samsung ជាច្រើន ដែលផ្តល់ជូន ដោយឧបករណ៍ចល័ត, TVs និងវិបសៃ Samsung។

ដើម្បីពិនិត្យបញ្ជីនៃសេវាដែលអាចប្រើជាមួយ Samsung Account របស់អ្នក សូមមើល account.samsung.com។

1 ចាប់ផ្តើមកម្មវិធី ការកំណត់ ហើយប៉ះ Samsung Account។

ជម្រើសផ្សេង សូមចាប់ផ្តើមកម្មវិធី ការកំណត់ ហើយប៉ះ គណនី និង ការចម្លងទុក → គ្រប់គ្រងគណនី → ថែមគណនី → Samsung Account។

2 បើអ្នកមាន Samsung Account មួយហើយ សូមចុះឈ្មោះចូល Samsung Account របស់អ្នក។

- បើអ្នកចង់ចុះឈ្មោះចូលដោយប្រើគណនី Google របស់អ្នក សូមប៉ះ បន្តជាមួយ Google។
- បើអ្នកមិនមាន Samsung Account ទេ សូមប៉ះ បង្កើតគណនី។

ការរក ID របស់អ្នក និងការកំណត់ពាក្យសម្ងាត់អ្នកឡើងវិញ

បើអ្នកភ្លេច Samsung Account ID ឬពាក្យសម្ងាត់អ្នក សូមប៉ះ រក ID ឬ ភ្លេចពាក្យសម្ងាត់? លើអេក្រង់ ចុះឈ្មោះចូល Samsung Account។ អ្នកអាចរកឃើញ ID របស់អ្នក ឬក៏កំណត់ពាក្យសម្ងាត់អ្នកឡើងវិញ បន្ទាប់ពីអ្នកវាយ បញ្ចូលព័ត៌មានចាំបាច់។

ការចុះឈ្មោះចេញពី Samsung Account របស់អ្នក

នៅពេលអ្នកបានចុះឈ្មោះចេញពី Samsung Account របស់អ្នក ទិន្នន័យអ្នក ដូចជាទំនាក់ទំនងឬព្រឹត្តិការណ៍ ក៏នឹងត្រូវ បានលុបពីឧបករណ៍អ្នកផងដែរ។

- 1 ចាប់ផ្តើមកម្មវិធី ការកំណត់ ហើយប៉ះ គណនី និង ការចម្លងទុក → គ្រប់គ្រងគណនី។
- 2 ប៉ះ Samsung Account → ទម្រង់ខ្ញុំ ហើយប៉ះ ចុះឈ្មោះចេញ នៅបាតអេក្រង់។
- 3 ប៉ះ ចុះឈ្មោះចេញ, វាយបញ្ចូលពាក្យសម្ងាត់ Samsung Account របស់អ្នក រួចហើយប៉ះ ព្រម។

ការផ្ទេរទិន្នន័យពីឧបករណ៍អ្នកពីមុន (Smart Switch)

អ្នកអាចប្រើ Smart Switch ដើម្បីផ្ទេរទិន្នន័យពីឧបករណ៍អ្នកពីមុនដាក់ក្នុងឧបករណ៍អ្នកថ្មី។

ចាប់ផ្តើមកម្មវិធី **ការកំណត់** ហើយប៉ះ **គណនី និង ការចម្លងទុក** → **នាំយកទិន្នន័យពីឧបករណ៍ចាស់**។



- មុខងារនេះប្រហែលជាមិនទទួលបានការគាំទ្រឡើយលើឧបករណ៍ឬកុំព្យូទ័រខ្លះៗ។
- អនុវត្តដែនកំណត់។ ចូលមើល www.samsung.com/smartswitch សម្រាប់ព័ត៌មានលម្អិត។ Samsung គោរពសិទ្ធិអ្នកនិពន្ធយ៉ាងមធ្យម។ សូមផ្ទេរតែខ្លឹមសារដែលមានស្រាប់ដែលជាប់របស់អ្នក ឬក៏អ្នកមានសិទ្ធិក្នុងការផ្ទេរប៉ុណ្ណោះ។

ការផ្ទេរទិន្នន័យដោយប្រើខ្សែ USB

អ្នកអាចភ្ជាប់ឧបករណ៍ពីមុនរបស់អ្នកជាមួយឧបករណ៍អ្នកដោយប្រើខ្សែ USB ដើម្បីផ្ទេរទិន្នន័យយ៉ាងងាយស្រួលនិងយ៉ាងរហ័ស។

- 1 ភ្ជាប់ឧបករណ៍អ្នកនិងឧបករណ៍ពីមុនរបស់អ្នក ដោយប្រើខ្សែ USB នៃឧបករណ៍អ្នក។
ល្អៗ USB ប្រហែលជាអាចត្រូវការ អាស្រ័យលើឧបករណ៍មុន។
 - 2 នៅពេលរឿងរ៉ាវផ្ទេរទិន្នន័យស្រេចរួចរាល់ លេចឡើង សូមប៉ះ **Smart Switch** → **ទទួលទិន្នន័យ**។
 - 3 ក្នុងឧបករណ៍ពីមុន សូមប៉ះ **អនុញ្ញាត**។
បើអ្នកមិនមានកម្មវិធីទេ សូមទាញយកវាពី **Galaxy Store** ឬ **Play Store**។
ឧបករណ៍អ្នកនឹងស្គាល់ឧបករណ៍ពីមុន ហើយបញ្ជីនៃទិន្នន័យដែលអ្នកផ្ទេរនឹងលេចឡើង។
 - 4 លើឧបករណ៍អ្នក សូមជ្រើសរើសជម្រើសដែលអ្នកចង់, ប៉ះ **បន្ទាប់** រួចហើយធ្វើតាមសេចក្តីណែនាំលើអេក្រង ដើម្បីផ្ទេរទិន្នន័យ។
-  ចូរកុំផ្តាច់ខ្សែ USB ពីឧបករណ៍ នៅពេលអ្នកកំពុងផ្ទេរឯកសារ។ ការធ្វើបែបនោះអាចបណ្តាលឲ្យបាត់បង់ទិន្នន័យឬខូចឧបករណ៍។
 -  ការផ្ទេរទិន្នន័យនឹងបង្កើនការស៊ីថ្មរបស់ឧបករណ៍អ្នក។ ត្រូវប្រាកដថា ឧបករណ៍អ្នកត្រូវបានសាកគ្រប់គ្រាន់ មុនពេលផ្ទេរទិន្នន័យ។ បើថាមពលថ្មខ្សោយ ការផ្ទេរទិន្នន័យអាចត្រូវបានបង្អាក់។

ការផ្ទេរទិន្នន័យឥតខ្សែ

ផ្ទេរទិន្នន័យពីឧបករណ៍អ្នកពីមុនមកដាក់ក្នុងឧបករណ៍អ្នក ដោយឥតប្រើខ្សែតាម Wi-Fi Direct។

- 1 លើឧបករណ៍ពីមុន សូមចាប់ផ្តើម **Smart Switch**។
បើអ្នកមិនមានកម្មវិធីទេ សូមទាញយកវាពី **Galaxy Store** ឬ **Play Store**។
- 2 លើឧបករណ៍អ្នក សូមចាប់ផ្តើមកម្មវិធី **ការកំណត់** ហើយប៉ះ **គណនី និង ការចម្លងទុក** → **នាំយកទិន្នន័យពីឧបករណ៍ចាស់**។
- 3 ដាក់ឧបករណ៍នៅជិតគ្នា។
- 4 លើឧបករណ៍ពីមុន សូមប៉ះ **ផ្ញើទិន្នន័យ** → **ឥតខ្សែ**។
- 5 លើឧបករណ៍អ្នក សូមប៉ះ **ទទួលទិន្នន័យ**, ជ្រើសប្រព័ន្ធប្រតិបត្តិការរបស់ឧបករណ៍អ្នកពីមុន រួចហើយប៉ះ **ឥតខ្សែ**។
- 6 លើឧបករណ៍ពីមុន សូមប៉ះ **អនុញ្ញាត**។
- 7 លើឧបករណ៍អ្នក សូមជ្រើសជម្រើសដែលអ្នកចង់, ប៉ះ **បន្ទាប់** រួចហើយធ្វើតាមសេចក្តីណែនាំលើអេក្រង់ ដើម្បីផ្ទេរទិន្នន័យ។

ការផ្ទេរទិន្នន័យចម្លងទុកពីកុំព្យូទ័រ

ផ្ទេរទិន្នន័យរវាងឧបករណ៍អ្នកនិងកុំព្យូទ័រ។ អ្នកត្រូវតែទាញយកកម្មវិធី Smart Switch សម្រាប់កុំព្យូទ័រ ពី www.samsung.com/smartswitch។ ចម្លងទុកទិន្នន័យពីឧបករណ៍ពីមុនទៅកុំព្យូទ័រ និងនាំចូលទិន្នន័យដាក់ឧបករណ៍អ្នក។

- 1 នៅលើកុំព្យូទ័រ សូមចូលទៅ www.samsung.com/smartswitch ដើម្បីទាញយក Smart Switch។
- 2 នៅលើកុំព្យូទ័រ សូមចាប់ផ្តើម Smart Switch។
-  បើឧបករណ៍អ្នកពីមុនមិនមែនជាឧបករណ៍ Samsung សូមចម្លងទុកទិន្នន័យទៅកុំព្យូទ័រ ដោយប្រើកម្មវិធីដែលផ្តល់ជូនដោយឧស្សាហកម្មនៃឧបករណ៍នោះ។ បន្ទាប់មក សូមរំលងទៅជំហានទីប្រាំ។
- 3 ភ្ជាប់ឧបករណ៍អ្នកពីមុនទៅកុំព្យូទ័រដោយប្រើខ្សែ USB របស់ឧបករណ៍។
- 4 នៅលើកុំព្យូទ័រ សូមធ្វើតាមការណែនាំលើអេក្រង់ ដើម្បីចម្លងទុកទិន្នន័យពីឧបករណ៍នោះ។ បន្ទាប់មក សូមផ្តាច់ឧបករណ៍ពីមុនចេញពីកុំព្យូទ័រ។
- 5 ភ្ជាប់ឧបករណ៍អ្នកទៅកុំព្យូទ័រដោយប្រើខ្សែ USB។
- 6 នៅលើកុំព្យូទ័រ សូមធ្វើតាមការណែនាំលើអេក្រង់ ដើម្បីផ្ទេរទិន្នន័យដាក់ឧបករណ៍អ្នក។

ការយល់ដឹងអំពីអេក្រង់

ការត្រួតត្រាអេក្រង់ប៉ះ

ការប៉ះ
ប៉ះអេក្រង់។

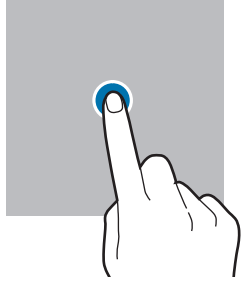

ការប៉ះជាប់
ប៉ះឲ្យជាប់លើ
អេក្រង់ក្នុងពេល
ប្រមាណ 2 វិនាទី។

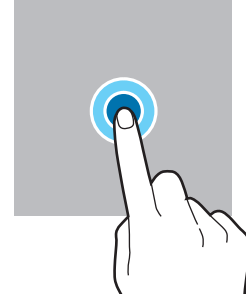

ការចាប់អូស
ប៉ះជាប់លើធាតុ
មួយ ហើយចាប់អូសវា
ទៅទីតាំងគោលដៅ។

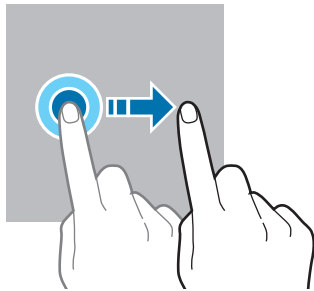

ការប៉ះពីរដង
ប៉ះពីរដងលើអេក្រង់។

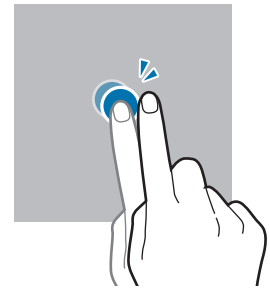

ការអូស
អូសឡើងលើ ចុះក្រោម
មកឆ្វេង ឬទៅស្តាំ។

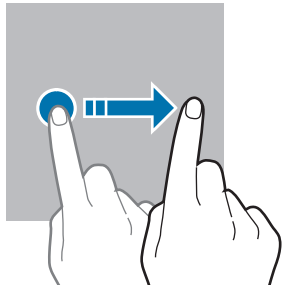

ការញែកនិងការកៀប
ញែកម្រាមដៃពីរចេញ
ពីគ្នា ឬក៏កៀបលើ
អេក្រង់។

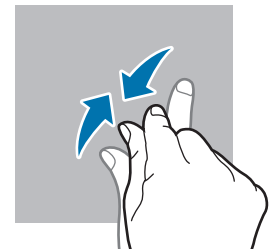
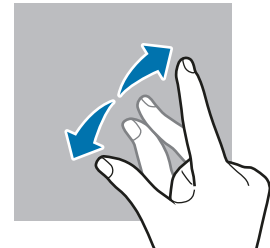

- ចូរកុំឲ្យអេក្រង់ប៉ះស្ថិតនៅប៉ះជាប់នឹងឧបករណ៍អគ្គិសនីផ្សេងទៀត។ ការបង្កសំបុកអេឡិចត្រូស្តាទិកអាចធ្វើឲ្យអេក្រង់ប៉ះធ្វើមុខងារខុសប្រក្រតី។
- ដើម្បីបញ្ជៀសការធ្វើឲ្យខូចអេក្រង់ប៉ះ ចូរកុំឲ្យវត្ថុមុតស្រួចប៉ះវា ឬក៏ប្រើចុងម្រាមដៃអ្នកសង្កត់វាដោយកម្លាំងធ្ងន់ៗ។
- សូមកុំប្រើក្រាហ្វិកនឹងនៅលើផ្នែកណាមួយឬទាំងមូលនៃអេក្រង់ប៉ះ ក្នុងរយៈពេលយូរ។ ការធ្វើដូច្នោះអាចនាំឲ្យមានសំណល់រូប (ឆេះអេក្រង់) ឬរូបស្រមោលខ្មៅ។

 ឧបករណ៍អាចមិនស្គាល់ការបញ្ជូលដោយការប៉ះនៅក្បែរតែមនៃអេក្រង់ ដែលវាស្ថិតនៅក្រៅផ្ទៃបញ្ជូលការប៉ះ។

របាររុករក (ប៊ូតុងទន់)

នៅពេលអ្នកបើកអេក្រង់ ប៊ូតុងទន់នឹងលេចឡើងលើរបាររុករកនៅផ្នែកខាងក្រោមនៃអេក្រង់។ ប៊ូតុងទន់ត្រូវបានកំណត់តាមលំនាំដើមជាប៊ូតុងថ្មីៗ គេហប៊ូតុង និងប៊ូតុងថយ។ មុខងារនៃប៊ូតុងអាចផ្លាស់ប្តូរទៅតាមកម្មវិធីដែលកំពុងប្រើបច្ចុប្បន្ន ឬក៏បរិស្ថាននៃការប្រើប្រាស់។

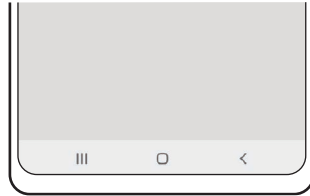

ប៊ូតុង	មុខងារ
☰ ថ្មីៗ	<ul style="list-style-type: none"> ប៉ះ ដើម្បីបើកបញ្ជីកម្មវិធីថ្មីៗ។
○ គេហ	<ul style="list-style-type: none"> ប៉ះ ដើម្បីត្រឡប់មកគេហអេក្រង់។ ប៉ះឲ្យជាប់ ដើម្បីចាប់ផ្តើមកម្មវិធី Google ជំនួយការ។
< ថយ	<ul style="list-style-type: none"> ប៉ះ ដើម្បីត្រឡប់ទៅអេក្រង់ពីមុន។

ការលាក់របាររុករក

បង្ហាញឯកសារ ឬក៏ប្រើកម្មវិធីលើអេក្រង់ទូលាយ ដោយលាក់របាររុករក។

ចាប់ផ្តើមកម្មវិធី ការកំណត់, ប៉ះ អេក្រង់ → របាររុករក រួចហើយប៉ះ កាយវិការអូស ក្រោម ប្រភេទការរុករក។ របាររុករកនឹងត្រូវបានលាក់ ហើយតម្រុយកាយវិការនឹងលេចឡើង។ ប៉ះ ជម្រើសច្រើនទៀត រួចជ្រើសជម្រើសមួយដែលអ្នកចង់បាន។



អូសពីក្រោម



អូសពីខាងនិងក្រោម

បើអ្នកចង់លាក់តម្រុយកាយវិការនៅផ្នែកខាងក្រោមនៃអេក្រង់ សូមប៉ះកុងតាក់ តម្រុយកាយវិការ ដើម្បីបិទដំណើរការវា។

ការកែគេហអេក្រង

នៅលើគេហអេក្រង សូមប៉ះឲ្យជាប់លើផ្ទៃទទេ ឬក៏កៀបម្រាមដៃអ្នកចូលគ្នា ដើម្បីចូលប្រើជម្រើសកែ។ អ្នកអាចកំណត់រូបផ្ទៃអេក្រង ថែមវីដេអូ ជាដើម។ អ្នកក៏អាចថែម លុប ឬរៀបផ្ទាំងគេហអេក្រងឡើងវិញផងដែរ។

- ការថែមផ្ទាំង៖ អូសមកឆ្វេង រួចហើយប៉ះ **+** ។
- ការផ្លាស់ទីផ្ទាំង៖ ប៉ះឲ្យជាប់លើការបង្ហាញផ្ទាំង រួចហើយចាប់អូសវាទៅទីកន្លែងថ្មី។
- ការលុបផ្ទាំង៖ ប៉ះ **☒** លើផ្ទាំងនោះ។

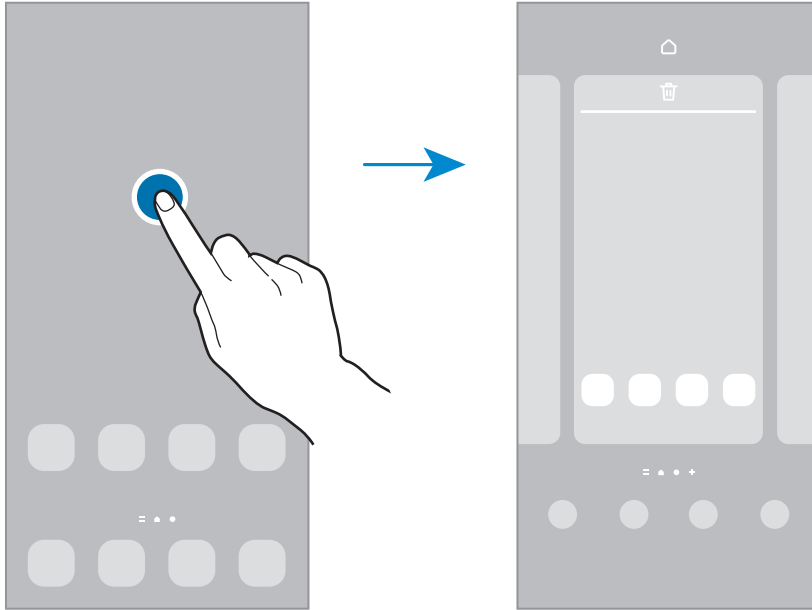

- **រូបផ្ទៃអេក្រងនិងស្ទីល៖** ប្តូរការកំណត់រូបផ្ទៃអេក្រងសម្រាប់គេហអេក្រងនិងអេក្រងជាប់សោ។
- **រូបរាង៖** ប្តូររូបរាងរបស់ឧបករណ៍។ សមាសធាតុមើលឃើញនៃអ៊ីនធឺហ្វេស ដូចជាពណ៌ អាយខុន និងរូបផ្ទៃអេក្រង នឹងផ្លាស់ប្តូរទៅតាមរូបរាងដែលបានជ្រើស។
- **វីដេអូ៖** វីដេអូគឺជាកម្មវិធីតូចៗដែលចាប់ផ្តើមមុខងារកម្មវិធីជាក់លាក់ ដើម្បីផ្តល់ព័ត៌មាននិងការចូលប្រើងាយស្រួលនៅលើគេហអេក្រងអ្នក។ ជ្រើសវីដេអូមួយ ហើយប៉ះ **ថែម**។ វីដេអូនឹងត្រូវបានថែមលើគេហអេក្រង។
- **ការកំណត់៖** ធ្វើការកំណត់រចនាសម្ព័ន្ធសម្រាប់គេហអេក្រង ដូចជាប្លង់អេក្រង។

ការបង្ហាញកម្មវិធីទាំងអស់លើគេហអេក្រង

ដោយមិនប្រើអេក្រងកម្មវិធីដាច់ដោយឡែក អ្នកអាចកំណត់ឲ្យឧបករណ៍បង្ហាញកម្មវិធីទាំងអស់លើគេហអេក្រង។ នៅលើគេហអេក្រង សូមប៉ះឲ្យជាប់លើផ្ទៃទទេ រួចហើយប៉ះ **ការកំណត់** → **ប្លង់គេហអេក្រង** → **គេហអេក្រងប៉ុណ្ណោះ** → **ប្រើ**។ ឥឡូវ អ្នកអាចចូលប្រើកម្មវិធីអ្នកទាំងអស់ ដោយអូសមកឆ្វេងនៅលើគេហអេក្រង។

ការចាប់ផ្តើម Finder

ស្វែងរកខ្លឹមព័ត៌មានលើឧបករណ៍យ៉ាងរហ័ស។

- 1 លើអេក្រងកម្មវិធី សូមប៉ះ **ស្វែងរក**។ ជម្រើសផ្សេង សូមបើកផ្ទាំងជូនដំណឹង, អូសចុះក្រោម រួចហើយប៉ះ **Q**។
- 2 វាយបញ្ចូលពាក្យគន្លឹះ។
 កម្មវិធីនឹងខ្លឹមព័ត៌មានលើឧបករណ៍អ្នកនឹងត្រូវបានស្វែងរក។
 បើអ្នកប៉ះ **Q** លើក្តារចុច អ្នកអាចស្វែងរកខ្លឹមព័ត៌មានច្រើនទៀត។

ការផ្លាស់ទីធាតុ

ប៉ះឲ្យជាប់លើធាតុមួយ រួចហើយចាប់អូសវាទៅទីកន្លែងថ្មី។ ដើម្បីផ្លាស់ទីធាតុនោះទៅផ្ទាំងមួយទៀត សូមចាប់អូសវាទៅជ្រុងនៃអេក្រង។

ដើម្បីថែមផ្លូវកាត់មួយទៅកម្មវិធីមួយនៅលើគេហអេក្រង សូមប៉ះឲ្យជាប់លើធាតុមួយនៅលើអេក្រងកម្មវិធី រួចហើយប៉ះ **ថែមទៅគេហ**។ ផ្លូវកាត់ទៅកាន់កម្មវិធីនឹងត្រូវបានថែមលើគេហអេក្រង។

អ្នកក៏អាចផ្លាស់ទីកម្មវិធីដែលប្រើញឹកញាប់ទៅតំបន់ផ្លូវកាត់ នៅផ្នែកខាងក្រោមនៃគេហអេក្រងផងដែរ។

ការបង្កើតសីម៉ូ

បង្កើតសីម៉ូនិងប្រមូលកម្មវិធីស្រដៀងគ្នា ដើម្បីចូលប្រើនិងចាប់ផ្តើមកម្មវិធីទាំងនោះយ៉ាងរហ័ស។

នៅលើគេហអេក្រងឬអេក្រងកម្មវិធី សូមប៉ះឲ្យជាប់លើកម្មវិធីមួយ រួចហើយចាប់អូសវាដាក់លើកម្មវិធីមួយទៀត។

សីម៉ូថ្មីដែលមានកម្មវិធីដែលបានជ្រើសនឹងត្រូវបានបង្កើត។ ប៉ះ **ឈ្មោះសីម៉ូ** រួចវាយបញ្ចូលឈ្មោះសីម៉ូ។

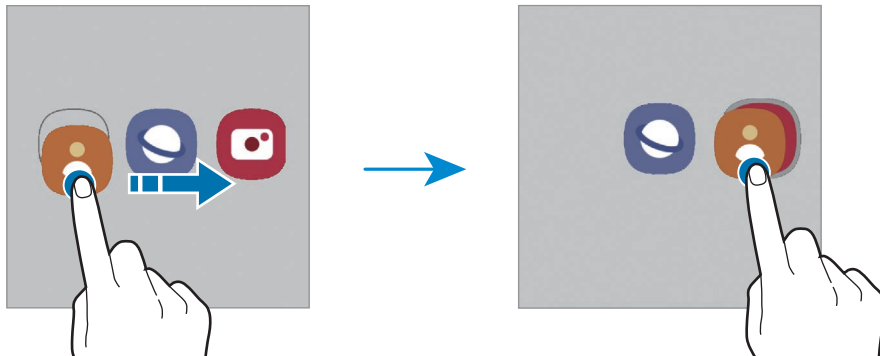

• ការថែមកម្មវិធីច្រើនទៀត

ប៉ះ **+** លើសីម៉ូ។ ធីកកម្មវិធីដែលត្រូវថែម ហើយប៉ះ **រួចរាល់**។ អ្នកក៏អាចថែមកម្មវិធីមួយដោយចាប់អូសវាចូលទៅក្នុងសីម៉ូនោះផងដែរ។

• ការផ្លាស់ទីកម្មវិធីចេញពីសីមី

ប៉ះឲ្យជាប់លើកម្មវិធីមួយ ដើម្បីចាប់អូសទៅទីកន្លែងថ្មី។

• ការលុបសីមី

ប៉ះឲ្យជាប់លើសីមីមួយ រួចហើយប៉ះ **លុបសីមី**។ មានតែសីមីប៉ុណ្ណោះដែលនឹងត្រូវបានលុប។ កម្មវិធីនៅក្នុងសីមីនោះនឹងត្រូវបានប្តូរទីកន្លែងត្រឡប់ទៅអេក្រងកម្មវិធីវិញ។

ផ្ទាំងតែម

អ្នកអាចចូលប្រើកម្មវិធីនិងមុខងារសំណាញ់របស់អ្នកយ៉ាងរហ័សពីផ្ទាំងតែម។

ចាប់អូសបង្កាន់ផ្ទាំងតែមទៅចំណុចកណ្តាលនៃអេក្រង។

បើមិនឃើញបង្កាន់ផ្ទាំងតែមទេ សូមចាប់ផ្តើមកម្មវិធី **ការកំណត់**, ប៉ះ **អេក្រង** រួចហើយប៉ះក្នុងតារាង **ផ្ទាំងតែម** ដើម្បីបើកដំណើរការវា។

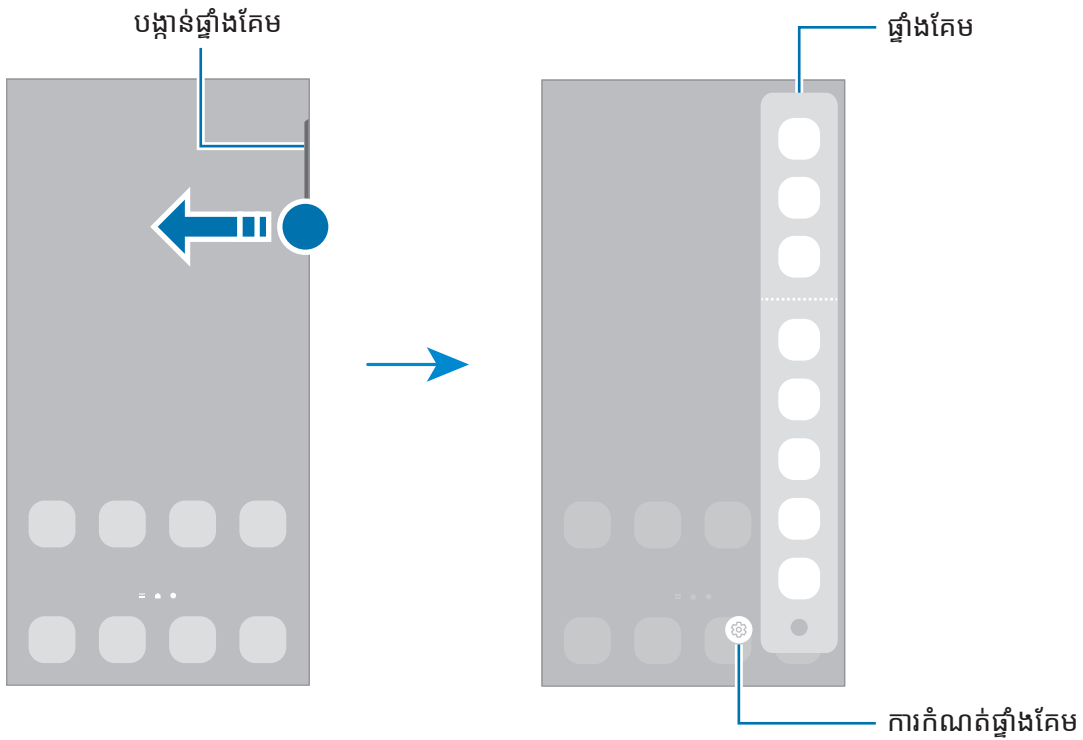

អេក្រង់ជាប់សោ

ការចុចគ្រាប់ចុចខាងនឹងបិទអេក្រង់ ហើយចាក់សោវា។ ដូចគ្នានេះដែរ អេក្រង់នឹងបិទ ហើយចាក់សោដោយស្វ័យប្រវត្តិ បើ ឧបករណ៍មិនត្រូវបានប្រើក្នុងរយៈពេលដែលបានកំណត់។

ដើម្បីដោះសោអេក្រង់ សូមអូសទៅទិសដៅណាមួយ នៅពេលអេក្រង់បើក។

បើអេក្រង់រលត់ សូមចុចគ្រាប់ចុចខាង ដើម្បីបើកអេក្រង់។ ជម្រើសផ្សេង សូមប៉ះពីរដងលើអេក្រង់។

ការប្តូរវិធីចាក់សោអេក្រង់













ដើម្បីប្តូរវិធីចាក់សោអេក្រង់ សូមចាប់ផ្តើមកម្មវិធី **ការកំណត់**, ប៉ះ **អេក្រង់ជាប់សោ** → **ប្រភេទសោអេក្រង់** រួចហើយជ្រើសវិធី មួយ។













នៅពេលអ្នកកំណត់លំនាំ, PIN, ពាក្យសម្ងាត់ ឬទិន្នន័យជីវមាត្រអ្នកសម្រាប់វិធីចាក់សោអេក្រង់ អ្នកអាចការពារព័ត៌មាន ផ្ទាល់ខ្លួនអ្នក ដោយរារាំងអ្នកដទៃមិនឲ្យចូលប្រើឧបករណ៍អ្នក។ បន្ទាប់ពីកំណត់វិធីចាក់សោអេក្រង់ ឧបករណ៍នឹងត្រូវការកូដ ដោះសោ គ្រប់ពេលដោះសោវា។

 អ្នកអាចកំណត់ឲ្យឧបករណ៍ធ្វើការកំណត់ទិន្នន័យពីរោងចក្រឡើងវិញ បើអ្នកវាយបញ្ចូលកូដដោះសោមិនត្រឹមត្រូវ ជាច្រើនដងជាប់ៗគ្នារហូតដល់ដែនកំណត់នៃការប៉ុនប៉ង។ ចាប់ផ្តើមកម្មវិធី **ការកំណត់**, ប៉ះ **អេក្រង់ជាប់សោ** → **ការកំណត់សោសន្តិសុខ**, ដោះសោអេក្រង់ដោយប្រើវិធីចាក់សោអេក្រង់បុរេកំណត់ រួចហើយប៉ះក្នុងតាក់ **ស្វ័យកំណត់ ឡើងវិញពីរោងចក្រ** ដើម្បីបើកដំណើរការវា។

អាយខុនសញ្ញាបង្ហាញ

អាយខុនសញ្ញាបង្ហាញលេចឡើងលើបារស្ថានភាពនៅផ្នែកខាងលើនៃអេក្រង់។ អាយខុនដែលបានរាយក្នុងតារាងខាងក្រោមគឺ ឃើញច្រើនបំផុត។

អាយខុន	អត្ថន័យ
	គ្មានរលកសញ្ញា
	កម្លាំងរលកសញ្ញា
	រ៉ូមីង (នៅក្រៅតំបន់សេវាធម្មតា)
	បានភ្ជាប់បណ្តាញ GPRS
	បានភ្ជាប់បណ្តាញ EDGE
	បានភ្ជាប់បណ្តាញ UMTS
	បានភ្ជាប់បណ្តាញ HSDPA
	បានភ្ជាប់បណ្តាញ HSPA+
	បានភ្ជាប់បណ្តាញ LTE
	បានភ្ជាប់បណ្តាញ 5G
	បានភ្ជាប់បណ្តាញ LTE ក្នុងបណ្តាញ LTE ដែលរួមបញ្ចូលបណ្តាញ 5G
	បានភ្ជាប់ Wi-Fi

អាយុខុន	អត្ថន័យ
	បានបើកដំណើរការមុខងារ Bluetooth
	S Pen បានភ្ជាប់/បានដាច់
	កម្រិតថាមពលថ្ម S Pen
	កំពុងប្រើសេវាទីកន្លែង
	កំពុងហៅទូរសព្ទ
	ឧកខានការហៅ
	សារអត្ថបទបុព្វហុត៍មានថ្មី
	បានបើកដំណើរការម៉ោងពាទី
	ទម្រង់បិទសំឡេង / ទម្រង់រំញ័រ
	បានបើកដំណើរការទម្រង់យន្តហោះ
	កំហុសបានកើតឡើង ឬក៏ត្រូវការនូវការប្រុងប្រយ័ត្ន
	ការសាកថ្ម / កម្រិតថាមពលថ្ម



- របារស្ថានភាពប្រហែលជាមិនលេចឡើងនៅផ្នែកខាងលើនៃអេក្រង់ក្នុងកម្មវិធីខ្លះឡើយ។ ដើម្បីបង្ហាញរបារស្ថានភាព សូមចាប់អូសផ្នែកខាងលើអេក្រង់ចុះក្រោម។
- អាយុខុនសញ្ញាបង្ហាញខ្លះលេចឡើងតែនៅពេលអ្នកបើកផ្ទាំងជូនដំណឹងប៉ុណ្ណោះ។
- អាយុខុនសញ្ញាបង្ហាញអាចលេចឡើងខុសៗគ្នា អាស្រ័យលើអ្នកផ្តល់សេវាឬម៉ូដែល។

ផ្ទាំងជូនដំណឹង

នៅពេលអ្នកទទួលការជូនដំណឹងថ្មី អាយុខុសសញ្ញាបង្ហាញលេចឡើងលើរបាយការណ៍ស្ថានភាព។ ដើម្បីឃើញព័ត៌មានច្រើនទៀតអំពីអាយុខុសទាំងនោះ សូមបើកផ្ទាំងជូនដំណឹងនិងបង្ហាញព័ត៌មានលម្អិត។

ដើម្បីបើកផ្ទាំងជូនដំណឹង សូមចាប់អូសរបាយការណ៍ចុះក្រោម។ ដើម្បីបិទផ្ទាំងជូនដំណឹង សូមអូសអេក្រងឡើងលើ។ អ្នកអាចប្រើមុខងារខាងក្រោមលើផ្ទាំងជូនដំណឹង។

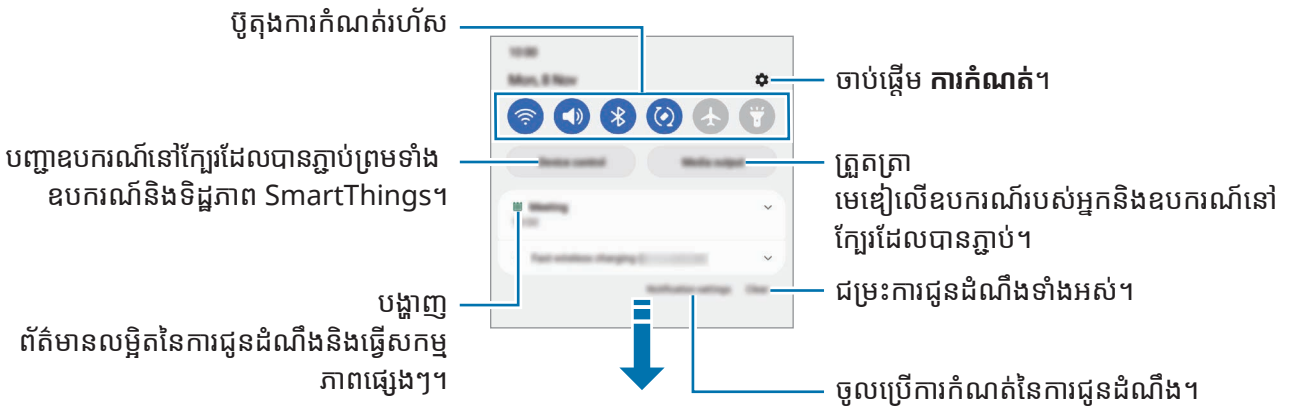

ការប្រើបិទការកំណត់រហ័ស

ប៉ះបិទការកំណត់រហ័ស ដើម្បីបើកដំណើរការមុខងារមួយចំនួន។ អូសផ្ទាំងជូនដំណឹងចុះក្រោម ដើម្បីឃើញបិទការកំណត់រហ័សច្រើនទៀត។ ដើម្បីថែមបិទការកំណត់រហ័សច្រើនទៀត សូមប៉ះ (+)។



ដើម្បីប្តូរការកំណត់មុខងារនានា សូមប៉ះអត្ថបទក្រោមប៊ូតុងនីមួយៗ។ ដើម្បីបង្ហាញការកំណត់លម្អិតច្រើនទៀត សូមប៉ះឲ្យជាប់លើប៊ូតុងមួយ។

ដើម្បីរៀបចំប៊ូតុងឡើងវិញ សូមប៉ះ  → **កែប្រែប៊ូតុង**, ប៉ះឲ្យជាប់លើប៊ូតុងមួយ រួចហើយចាប់អូសទៅទីកន្លែងមួយទៀត។

ការត្រួតត្រាការចាក់មេដៀ

ធ្វើការត្រួតត្រាការចាក់តន្ត្រីឬវីដេអូយ៉ាងងាយស្រួល ដោយប្រើមុខងារមេដៀ។

- 1 បើកផ្ទាំងជូនដំណឹង ហើយប៉ះ **មេដៀចេញ**។
- 2 ប៉ះអាយខុនលើប្រដាប់បញ្ជា ដើម្បីបញ្ជាការចាក់។

ការត្រួតត្រាឧបករណ៍នៅក្បែរ

ចាប់ផ្តើមយ៉ាងរហ័សនិងគ្រប់គ្រងឧបករណ៍ដែលបានភ្ជាប់នៅក្បែរ ព្រមទាំងឧបករណ៍និងទិដ្ឋភាព SmartThings ដែលបានប្រើញឹកញាប់ លើផ្ទាំងជូនដំណឹង។

- 1 បើកផ្ទាំងជូនដំណឹង ហើយប៉ះ **បញ្ជាឧបករណ៍**។
ឧបករណ៍ដែលបានភ្ជាប់នៅក្បែរ ព្រមទាំងឧបករណ៍និងទិដ្ឋភាព SmartThings នឹងលេចឡើង។
- 2 ជ្រើសឧបករណ៍នៅក្បែរ ឬក៏ឧបករណ៍ SmartThings មួយ ដើម្បីបញ្ជាវា ឬក៏ជ្រើសទិដ្ឋភាពមួយ ដើម្បីចាប់ផ្តើមវា។

ការថតរូបអេក្រង់និងថតអេក្រង់

ការថតអេក្រង់

ថតរូបអេក្រង់ ខណៈពេលកំពុងប្រើឧបករណ៍ រួចហើយសរសេរលើ គូសលើ ច្រើប ឬក៏ចែករំលែកអេក្រង់ដែលបានថត។ អ្នកអាច ថតអេក្រង់បច្ចុប្បន្ននិងតំបន់ដែលអាចរំកិលបាន។

របៀបថតរូបអេក្រង់

ប្រើវិធីខាងក្រោម ដើម្បីថតរូបអេក្រង់។ អ្នកអាចបង្ហាញរូបថតអេក្រង់ដែលបានថតក្នុង **វិចិត្រសាល**។

វិធីទី 1) គ្រាប់ចុចថត៖ ចុចគ្រាប់ចុចខាងនិងគ្រាប់ចុចបន្ថយកម្រិតសំឡេងក្នុងពេលដំណាលគ្នា។

វិធីទី 2) អូសថត៖ ដោយប្រើគែមនៃដៃអ្នក សូមអូសដៃអ្នកមកឆ្វេងឬទៅស្តាំកាត់អេក្រង់។



- អ្នកមិនអាចថតរូបអេក្រង់ទេ ខណៈពេលកំពុងប្រើកម្មវិធីនិងមុខងារខ្លះ។
- បើការថតរូបអេក្រង់ដោយការអូសមិនត្រូវបានបើកដំណើរការទេ សូមចាប់ផ្តើមកម្មវិធី **ការកំណត់**, ប៉ះ **មុខងារកម្រិតខ្ពស់** → **ចលនានិងកាយវិការ** រួចហើយប៉ះក្នុងតាក់ **អូសបាតដៃដើម្បីថតអេក្រង់** ដើម្បីបើកដំណើរការវា។

បន្ទាប់ពីថតរូបអេក្រង់ សូមប្រើជម្រើសខាងក្រោមលើរបាយការណ៍នៅផ្នែកខាងក្រោមនៃអេក្រង់៖

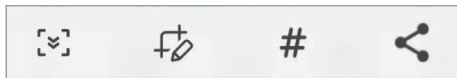







- ៖ ថតខ្លឹមព័ត៌មានបច្ចុប្បន្ននិងខ្លឹមព័ត៌មានដែលបានលាក់លើទំព័រវែងអន្លាយ ដូចជាទំព័រវិប។ នៅពេលអ្នកប៉ះ នោះអេក្រង់នឹងរំកិលចុះដោយស្វ័យប្រវត្តិ ហើយខ្លឹមព័ត៌មានច្រើនទៀតនឹងត្រូវបានថត។
- ៖ សរសេរឬគូសលើរូបថតអេក្រង់ ឬក៏ច្រើបលើបំណែកមួយពីរូបថតអេក្រង់។ អ្នកអាចបង្ហាញតំបន់ដែលបានច្រើបក្នុង **វិចិត្រសាល**។
- ៖ ថែមស្លាកទៅរូបថតអេក្រង់។ ដើម្បីស្វែងរករូបថតអេក្រង់តាមស្លាក សូមប៉ះ **ស្វែងរក** នៅផ្នែកខាងលើនៃអេក្រង់ កម្មវិធី ហើយប៉ះ **រូបថតអេក្រង់** → **Q**។ អ្នកអាចបង្ហាញបញ្ជីស្លាកនិងស្វែងរករូបថតអេក្រង់ដែលអ្នកចង់បានយ៉ាងងាយស្រួល។
- ៖ ចែករំលែករូបថតអេក្រង់ជាមួយអ្នកដទៃ។



បើជម្រើសនេះមិនឃើញលើអេក្រង់ដែលបានថតទេ សូមចាប់ផ្តើមកម្មវិធី **ការកំណត់**, ប៉ះ **មុខងារកម្រិតខ្ពស់** → **រូបថតអេក្រង់និងកម្មវិធីថតអេក្រង់** រួចហើយប៉ះក្នុងតាក់ **របាយការណ៍រូបថតអេក្រង់** ដើម្បីបើកដំណើរការវា។

ថតអេក្រង

ថតអេក្រង ខណៈពេលកំពុងប្រើឧបករណ៍អ្នក។

- 1 បើកផ្ទាំងជូនដំណឹង, អូសចុះក្រោម រួចហើយប៉ះ  (កម្មវិធីថតអេក្រង) ដើម្បីបើកដំណើរការ។
 - 2 ជ្រើសការកំណត់សំឡេងមួយ ហើយប៉ះ ចាប់ផ្តើមការថត។
បន្ទាប់ពីការរាប់ចុះ ការថតនឹងចាប់ផ្តើម។
 - ដើម្បីសរសេរឬគូសលើអេក្រង សូមប៉ះ  ។
 - ដើម្បីបង្ហាញសញ្ញាចង្អុល S Pen លើអេក្រង សូមប៉ះ  ។ អ្នកអាចប្រើមុខងារនេះតែនៅពេល S Pen ត្រូវបានដកពីឧបករណ៍នោះប៉ុណ្ណោះ។ (Galaxy S22 Ultra)
 - ដើម្បីថតអេក្រងជាមួយវីដេអូជាន់លើខ្លួនអ្នក សូមប៉ះ  ។
 - 3 នៅពេលអ្នកបានបញ្ចប់ការថតវីដេអូ សូមប៉ះ  ។
អ្នកអាចបង្ហាញវីដេអូក្នុង វិចិត្រសាល។
-  ដើម្បីប្តូរការកំណត់កម្មវិធីថតអេក្រង សូមចាប់ផ្តើមកម្មវិធី ការកំណត់ ហើយប៉ះ មុខងារកម្រិតខ្ពស់ → រូបថតអេក្រងនិងកម្មវិធីថតអេក្រង។

ការវាយបញ្ចូលអត្ថបទ

ប្លង់ការចុច

ការចុចលេចឡើងដោយស្វ័យប្រវត្តិ នៅពេលអ្នកវាយបញ្ចូលអត្ថបទ។

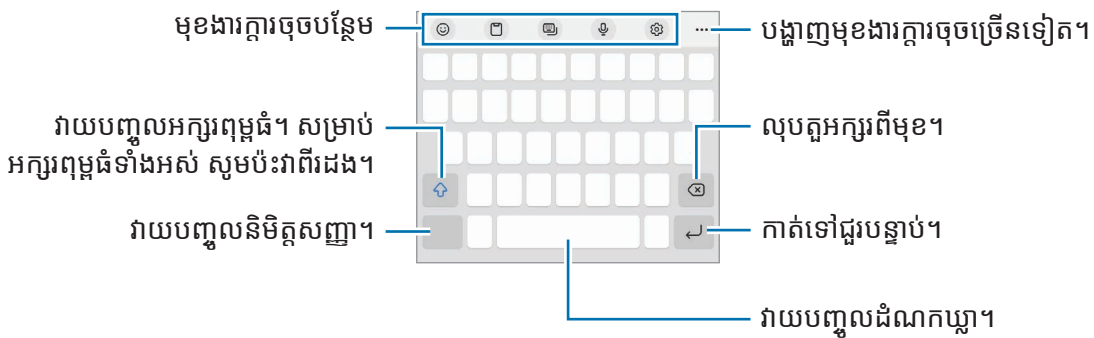

 ការវាយបញ្ចូលអត្ថបទជាភាសាខ្លះមិនទទួលបានការគាំទ្រទេ។ ដើម្បីវាយបញ្ចូលអត្ថបទ អ្នកត្រូវប្តូរភាសាបញ្ចូលជាភាសាដែលទទួលបានការគាំទ្រ។

ការប្តូរភាសាបញ្ចូល

ប៉ះ  → ភាសា និង ប្រភេទ → គ្រប់គ្រងភាសាបញ្ចូល រួចជ្រើសភាសាដែលត្រូវប្រើ។ នៅពេលអ្នកជ្រើសភាសាចាប់ពីពីរឡើងទៅ អ្នកអាចប្តូររវាងភាសាបញ្ចូល ដោយអូសមកឆ្វេងឬទៅស្តាំនៅលើគ្រាប់ចុចដំណកឃ្លា។

ការប្តូរក្តារចុច





លើរបារអុករក សូមប៉ះ  ដើម្បីប្តូរក្តារចុច។

ដើម្បីប្តូរប្រភេទក្តារចុច សូមប៉ះ  → ភាសា និង ប្រភេទ, ជ្រើសភាសាមួយ រួចហើយជ្រើសប្រភេទក្តារចុចដែលអ្នកចង់បាន។











- បើប្តូរក្តារចុច () មិនលេចឡើងលើរបារអុករកទេ សូមចាប់ផ្តើមកម្មវិធី ការកំណត់, ប៉ះ ការគ្រប់គ្រងទូទៅ → បញ្ជីក្តារចុចនិងលំនាំដើម រួចហើយប៉ះក្នុងតារាង ប៊ូតុងក្តារចុចលើរបារអុករក ដើម្បីបើកដំណើរការវា។
- លើ 3 x 4 គ្រាប់ចុចមួយមានបីឬបួនតួ។ ដើម្បីវាយបញ្ចូលតួអក្សរមួយ សូមប៉ះគ្រាប់ចុចនោះដដែលៗទាល់តែតួអក្សរដែលចង់បានលេចឡើង។

មុខងារក្តារចុចបន្ថែម

-  ៖ ស្វែងរក emojis, ស្លឹកឃើញ ជាដើម។ អ្នកក៏អាចបញ្ចូលស្លឹកឃើញ emoji របស់អ្នក ដែលមើលទៅដូចអ្នកផងដែរ។ សូមមើល ការប្រើស្លឹកឃើញ AR emoji របស់អ្នកក្នុងឆ្នាត សម្រាប់ព័ត៌មានបន្ថែម។
-  ៖ ថែមឆ្នាតមួយពីក្តារតម្បៀតខ្មាស់។
-  ៖ ប្តូរទម្រង់ក្តារចុច។
-  ៖ បញ្ចូលអត្ថបទដោយសំឡេង។
-  ៖ ប្តូរការកំណត់ក្តារចុច។



ប៉ះ  ដើម្បីប្រើមុខងារក្តារចុចច្រើនទៀត។

-  ៖ ប្តូរទៅទម្រង់សំណេរដៃ។
-  ៖ ស្វែងរកខ្លឹមព័ត៌មាន ហើយបញ្ចូលវា។
-  ៖ បកប្រែអត្ថបទ ហើយបញ្ចូលវា។
-  ៖ វាយបញ្ចូលព័ត៌មានផ្ទាល់ខ្លួនរបស់អ្នកដែលបានចុះបញ្ជីជាមួយ Samsung Pass។
-  ៖ ចែករំលែកតំណកត្រី។
-  ៖ ចែករំលែកតំណវីដេអូ។
-  ៖ បញ្ចូល emojis។
-  ៖ ភ្ជាប់ GIFs ជីវចល។

- 🗨️ / 🗨️ / 🗨️ ៖ បញ្ចូលស្លឹកឃើញ។
- 🗨️ ៖ ប្តូរទំហំក្តារចុច។
- 🗨️ ៖ បើកផ្ទាំងកែអត្ថបទ។

 មុខងារខ្លះប្រហែលជាមិនអាចប្រើបានឡើយ អាស្រ័យលើអ្នកផ្តល់សេវាឬម៉ូដែល។

ការចម្លងនិងការបិទភ្ជាប់

- 1 ប៉ះឲ្យជាប់លើអត្ថបទ។
- 2 ចាប់អូស  ឬ  ដើម្បីជ្រើសអត្ថបទដែលចង់បាន ឬក៏ប៉ះ **ជ្រើសរើសទាំងអស់** ដើម្បីជ្រើសអត្ថបទទាំងអស់។
- 3 ប៉ះ **ចម្លង** ឬ **កាត់**។
អត្ថបទដែលបានជ្រើសត្រូវបានចម្លងទៅក្តារតម្យៀតខ្នាស់។
- 4 ប៉ះឲ្យជាប់ត្រង់កន្លែងដែលត្រូវបញ្ចូលអត្ថបទ ហើយប៉ះ **បិទភ្ជាប់**។
ដើម្បីបិទភ្ជាប់អត្ថបទដែលអ្នកបានចម្លងពីមុន សូមប៉ះ **ក្តារតម្យៀតខ្នាស់** រួចជ្រើសអត្ថបទនោះ។

កម្មវិធី និង មុខងារ

ការដំឡើងឬការលុបកម្មវិធី

Galaxy Store

ទិញនិងទាញយកកម្មវិធី។ អ្នកអាចទាញយកកម្មវិធីដែលបង្កើតឡើងជាពិសេសសម្រាប់ឧបករណ៍ Samsung Galaxy។ ចាប់ផ្តើមកម្មវិធី **Galaxy Store**។ បើកមើលកម្មវិធីតាមប្រភេទ ឬក៏ប៉ះ **Q** ដើម្បីស្វែងរកពាក្យគន្លឹះមួយ។



- កម្មវិធីនេះប្រហែលជាមិនអាចប្រើបានឡើយ អាស្រ័យលើអ្នកផ្តល់សេវាប្តូរដែល។
- ដើម្បីប្តូរការកំណត់ស្វ័យអាប់ដេត សូមប៉ះ **ម៉ិនុយ** → → **ស្វ័យអាប់ដេតកម្មវិធី** រួចហើយជ្រើសជម្រើសមួយ។

Play Store

ទិញនិងទាញយកកម្មវិធី។

ចាប់ផ្តើមកម្មវិធី **Play Store**។ បើកមើលកម្មវិធីតាមប្រភេទ ឬក៏ស្វែងរកកម្មវិធីដោយប្រើពាក្យគន្លឹះ។



ដើម្បីប្តូរការកំណត់ស្វ័យអាប់ដេត សូមប៉ះអាយខុសគណនីអ្នក, ប៉ះ **ការកំណត់** → **ចំណូលចិត្តបណ្តាញ** → **ដំឡើងកំណែកម្មវិធីដោយស្វ័យប្រវត្តិ** រួចហើយជ្រើសជម្រើសមួយ។

ការគ្រប់គ្រងកម្មវិធី

ការលុបឬការបិទកម្មវិធី

ប៉ះឲ្យជាប់លើកម្មវិធីមួយ រួចជ្រើសជម្រើសមួយ។

- **លុប**: លុបកម្មវិធីដែលបានទាញយក។
- **បិទ**: បិទកម្មវិធីលំនាំដើមដែលបានជ្រើសនិងមិនអាចលុបចេញពីឧបករណ៍។



កម្មវិធីខ្លះប្រហែលជាមិនគាំទ្រមុខងារនេះទេ។

ការបើកប្រើកម្មវិធី

ចាប់ផ្តើមកម្មវិធី **ការកំណត់**, ប៉ះ **កម្មវិធី** → → **បានបិទ** → **ព្រម**, ជ្រើសកម្មវិធីមួយ រួចហើយប៉ះ **បើកប្រើ**។

ការកំណត់ការអនុញ្ញាតកម្មវិធី

ដើម្បីឲ្យកម្មវិធីខ្លះធ្វើប្រតិបត្តិការប្រក្រតី ពួកវាអាចត្រូវការនូវការអនុញ្ញាតដើម្បីចូលប្រើឬប្រើព័ត៌មានលើឧបករណ៍អ្នក។

ដើម្បីបង្ហាញការកំណត់នៃការអនុញ្ញាតកម្មវិធីអ្នក សូមចាប់ផ្តើមកម្មវិធី **ការកំណត់** ហើយប៉ះ **កម្មវិធី**។ ជ្រើសកម្មវិធីមួយ ហើយប៉ះ **ការអនុញ្ញាត**។ អ្នកអាចបង្ហាញបញ្ជីការអនុញ្ញាតរបស់កម្មវិធីនិងប្តូរការអនុញ្ញាតរបស់វា។



ដើម្បីបង្ហាញប្តូរការកំណត់នៃការអនុញ្ញាតកម្មវិធីទៅតាមប្រភេទនៃការអនុញ្ញាត សូមចាប់ផ្តើមកម្មវិធី **ការកំណត់** ហើយប៉ះ **កម្មវិធី** → **៖** → **អភិបាលការអនុញ្ញាត**។ ជ្រើសធាតុមួយ ហើយជ្រើសកម្មវិធីមួយ។

 បើអ្នកមិនផ្តល់ការអនុញ្ញាតដល់កម្មវិធីទាំងនោះទេ មុខងារមូលដ្ឋានរបស់កម្មវិធីទាំងនោះអាចមិនធ្វើមុខងារប្រក្រតី។

S Pen (Galaxy S22 Ultra)

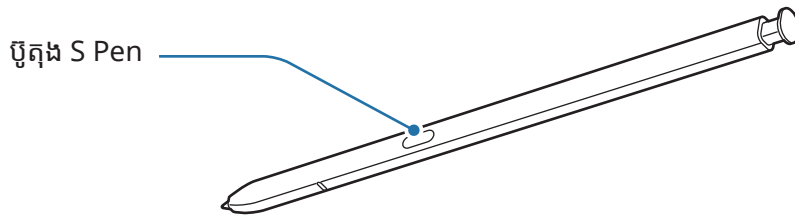
ការប្រើ S Pen



- 
 - ចូរកុំពត់ឬប្រើកម្លាំងខ្លាំងជាមួយ S Pen ខណៈពេលកំពុងប្រើវា។ S Pen អាចខូចឬចុងវាអាចខូចទ្រង់ទ្រាយ។
 - ចូរកុំសង្កត់ S Pen ខ្លាំងលើអេក្រង់។ ចុងប៊ិចអាចខូចទ្រង់ទ្រាយ។
- 
 - បើមានមេដៃនៅក្បែរឧបករណ៍ សកម្មភាព S Pen ខ្លះ ដូចជាការសាក ឬក៏ការប៉ះអេក្រង់ប៉ះ អាចមិនដំណើរការ។
 - សូម្បី S Pen អស់បន្តកទាំងស្រុងក៏ដោយ ក៏អ្នកនៅតែអាចប្រើមុខងារ S Pen ខ្លះទៀតផងដែរ ដូចជាការប៉ះលើអេក្រង់ប៉ះ ឬក៏ការប្រើមុខងារការបញ្ជាឡើងវិញ។
 - បើអ្នកប្រើ S Pen នៅមុំស្រួចលើអេក្រង់ ឧបករណ៍អាចមិនស្គាល់សកម្មភាព S Pen។
 - បើទឹកចូលរន្ធស Pen សូមអង្រួនឧបករណ៍ថ្មីៗ ដើម្បីកម្ចាត់ទឹកចេញពីរន្ធ មុនពេលប្រើវា។
 - បើ S Pen មិនដំណើរការប្រក្រតី សូមយកវាទៅមជ្ឈមណ្ឌលសេវា Samsung។

ការដក S Pen

ចុចចុងនៃ S Pen ដើម្បីបញ្ចេញវា។ រួចទាញ S Pen ពីរន្ទនោះ។ ដើម្បីទុក S Pen សូមបញ្ចូលវាទៅក្នុងរន្ធ ហើយរុញវាទាល់តែវាបន្លឺសូរក្លឹកជាប់នឹងកន្លែង។

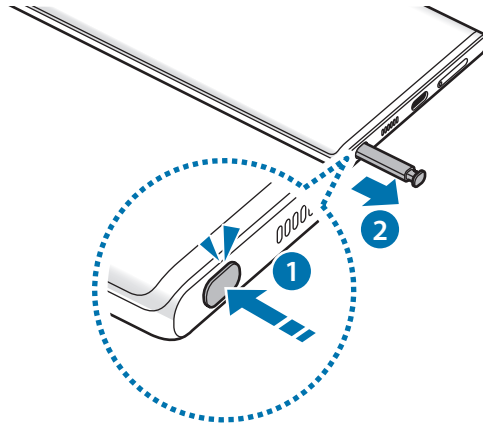

ការសាក S Pen

អ្នកត្រូវតែសាក S Pen មុនពេលអ្នកអាចបញ្ជាក់ម្មវិធីពីចម្ងាយ ដោយប្រើប៊ូតុង S Pen។

នៅពេលអ្នកបញ្ចូល S Pen ទៅក្នុងរន្ធ ការសាកនឹងចាប់ផ្តើម។

បើមុខងារសកម្មភាពលើអាកាសត្រូវបានបិទដំណើរការ S Pen នឹងត្រូវបានសាក តែនៅពេលឧបករណ៍កំពុងសាកប៉ុណ្ណោះ។

សកម្មភាពលើអាកាស

បញ្ជាក់ម្មវិធីពីចម្ងាយដោយប្រើ S Pen ដែលបានភ្ជាប់ជាមួយឧបករណ៍អ្នកតាមថាមពលទាប Bluetooth (BLE)។

ឧទាហរណ៍ អ្នកអាចចាប់ផ្តើមកម្មវិធីយ៉ាងរហ័ស ដូចជាកម្មវិធីកាមេរ៉ា ដោយចុចចុងរបស់ប៊ូតុង S Pen។ ដូចគ្នានេះដែរ ខណៈពេលកំពុងប្រើកម្មវិធីកាមេរ៉ា អ្នកអាចថតរូបភាពដោយចុចប៊ូតុងនេះម្តង។ ខណៈពេលកំពុងចាក់តន្ត្រី អ្នកអាចបង្កើនកម្រិតសំឡេង បើអ្នកលើក S Pen ឡើង ខណៈពេលកំពុងចុចជាប់លើប៊ូតុង S Pen និងបន្ថយកម្រិតសំឡេង បើអ្នកបន្ទាបវា។

- ☑ • អ្នកត្រូវតែសាក S Pen មុនពេលអ្នកអាចប្រើមុខងារសកម្មភាពលើអាកាស។ សូមមើល [ការសាក S Pen](#) សម្រាប់ព័ត៌មានបន្ថែម។
- បើអ្នកដក S Pen ពីរន្ធ អាយឌុន នឹងលេចឡើងលើរូបស្ថានភាព។ បើ S Pen អស់បន្ទុក ឬក៏ឆ្ងាយពីឧបករណ៍ ឬក៏បើមានឧបសគ្គឬមានការរំខានខាងក្រៅរវាង S Pen និងឧបករណ៍ នោះ S Pen នឹងត្រូវបានផ្តាច់ពីឧបករណ៍ ហើយអាយឌុននោះនឹងប្រែទៅពណ៌ប្រផេះ ()។ ដើម្បីប្រើមុខងារសកម្មភាពលើអាកាសម្តងទៀត សូមភ្ជាប់ S Pen ជាមួយឧបករណ៍ ដោយបញ្ចូល S Pen ឡើងវិញទៅក្នុងរន្ធ។

ការថតរូបភាពដោយប្រើ S Pen

សូម្បីតែពេលអ្នកចង់ថតរូបភាពដោយដាក់ឧបករណ៍អ្នកនៅឆ្ងាយក៏ដោយ ក៏អ្នកអាចថតរូបភាពយ៉ាងងាយស្រួលផងដែរ ដោយចុចប៊ូតុង S Pen ដោយមិនកំណត់រង្វាស់ពេល។

- 1 ចាប់ផ្តើមកម្មវិធី ការកំណត់, ប៉ះ មុខងារកម្រិតខ្ពស់ → S Pen → សកម្មភាពលើអាកាស រួចហើយប៉ះក្នុងតាក់ ដើម្បីបើកដំណើរការមុខងារនេះ។
- 2 ចាប់ផ្តើមកម្មវិធី កាមេរ៉ា។
- 3 ចុចប៊ូតុង S Pen ម្តង ដើម្បីថតរូបភាព។
 - ដើម្បីថតរូបភាពមួយសេរី សូមចុចឲ្យជាប់លើប៊ូតុង S Pen។
 - ដើម្បីប្តូរទម្រង់ថត សូមផ្លាស់ទី S Pen មកឆ្វេងឬទៅស្តាំ ខណៈពេលកំពុងចុចជាប់លើប៊ូតុង S Pen។
 - ដើម្បីប្តូររវាងកាមេរ៉ា សូមចុចប៊ូតុង S Pen ពីរដង។

ការប្តូរកម្មវិធីឬមុខងារត្រូវប្រើ

ប្តូរកម្មវិធី មុខងារ ឬសកម្មភាពដែលអ្នកចង់ប្រើជាមួយមុខងារ S Pen។ ចាប់ផ្តើមកម្មវិធី ការកំណត់, ប៉ះ មុខងារកម្រិតខ្ពស់ → S Pen → សកម្មភាពលើអាកាស។



ការកំណត់ S Pen របស់អ្នកឡើងវិញ

បើ S Pen មានបញ្ហាការភ្ជាប់ ឬ S Pen ដាច់ញឹកញាប់ សូមកំណត់ S Pen ឡើងវិញ ហើយភ្ជាប់វាម្តងទៀត។

បញ្ចូល S Pen ទៅក្នុងរន្ធ។ បន្ទាប់មក សូមបើកអេក្រង់ការកំណត់សកម្មភាពលើអាកាស ហើយប៉ះ  → **កំណត់ S Pen ឡើងវិញ**។



- អ្នកអាចភ្ជាប់តែ S Pens ដែល Samsung បានយល់ព្រមឲ្យប្រើនិងគាំទ្រថាមពលទាប Bluetooth (BLE) ប៉ុណ្ណោះ។
- ចូរកុំដក S Pen ពីឧបករណ៍ នៅពេលកំពុងភ្ជាប់វា។ ការធ្វើដូច្នោះនឹងបង្អាក់រំខានដល់ដំណើរការ។

ការបញ្ជាឡើងវិញ

ការបញ្ជាឡើងវិញគឺជាម៉ឺនុយមួយដែលផ្តល់មុខងារ S Pen និងចូលប្រើកម្មវិធីដែលបានប្រើញឹកញាប់យ៉ាងរហ័ស។

ដើម្បីបើកផ្ទាំងការបញ្ជាឡើងវិញ សូមដក S Pen ពីរន្ធ ឬក៏សំកាំង S Pen លើអេក្រង់ ហើយចុចប៊ូតុង S Pen។ អ្នកក៏អាចប៉ះអាយឌុនការបញ្ជាឡើងវិញ () ជាមួយ S Pen ផងដែរ។

ជ្រើសមុខងារឬកម្មវិធីមួយលើផ្ទាំងការបញ្ជាឡើងវិញ។



នៅពេលអេក្រង់រលត់ឬជាប់សោជាមួយវិធីចាក់សោអេក្រង់មួយ ការដោះ S Pen នឹងមិនបើកផ្ទាំងការបញ្ជាឡើងវិញឡើយ។



- **បង្កើតកំណត់សម្គាល់៖** បង្កើតកំណត់សម្គាល់យ៉ាងងាយស្រួលក្នុងវីនដូរធុស។ អ្នកក៏អាចចាប់ផ្តើមមុខងារនេះដោយប៉ះពីរដងលើអេក្រង់ផងដែរ ខណៈពេលកំពុងចុចជាប់លើប៊ូតុង S Pen។ សូមមើល [Samsung Notes](#) សម្រាប់ព័ត៌មានបន្ថែម។

- **បង្ហាញកំណត់សម្គាល់ទាំងអស់៖** បង្ហាញកំណត់សម្គាល់ទាំងអស់ក្នុងកម្មវិធី **Samsung Notes**។
- **ជ្រើសរើសឆ្លាត៖** ប្រើ S Pen ដើម្បីជ្រើសរើសឆ្លាត និងធ្វើសកម្មភាព ដូចជាការចែករំលែកឬការរក្សាទុក។ សូមមើល **ជ្រើសរើសឆ្លាត** សម្រាប់ព័ត៌មានបន្ថែម។
- **សំណេរអេក្រង់៖** ថតរូបអេក្រង់ដើម្បីសរសេរឬគូសលើពួកវា ឬក៏ច្រើនឆ្លាតយូរដែលបានថត។ អ្នកក៏អាចថតខ្លឹមព័ត៌មានបច្ចុប្បន្ននិងខ្លឹមព័ត៌មានដែលបានលាក់លើទំព័រវែងអន្លាយ ដូចជាទំព័រវិបផងដែរ។ សូមមើល **សំណេរអេក្រង់** សម្រាប់ព័ត៌មានបន្ថែម។
- **សារដីរចល៖** ជំនួសឲ្យសារអត្ថបទ សូមបង្កើតនិងធ្វើសារឯកលក្ខណៈដោយថតសកម្មភាពរបស់អ្នក ខណៈពេលកំពុងសរសេរដោយដៃឬគូសសារដីរចល ហើយរក្សាទុកវាជាឯកសារដីរចល។ សូមមើល **សារដីរចល** សម្រាប់ព័ត៌មានបន្ថែម។
- **AR Doodle៖** ថតរូបអូសប្រាយៗជាមួយសំណេរដៃ ឬក៏ការគូសនិមិត្តលើផ្ទៃមុខឬកន្លែងផ្សេងទៀត។ សូមមើល **AR Doodle** សម្រាប់ព័ត៌មានបន្ថែម។
- **បកប្រែ៖** សំកាំង S Pen របស់អ្នកលើពាក្យ ដើម្បីបកប្រែវា។ សូមមើល **បកប្រែ** សម្រាប់ព័ត៌មានបន្ថែម។
- **PENUP៖** ប្រកាសស្នាដៃសិល្បៈរបស់អ្នក, បង្ហាញស្នាដៃសិល្បៈរបស់អ្នកដទៃ និងទទួលបណ្តុំមានប្រយោជន៍អំពីការគូស។
- **Bixby Vision៖** ប្រើមុខងារ Bixby Vision ដើម្បីស្វែងរករូបស្រដៀងគ្នា ស្គាល់និងបកប្រែអត្ថបទ ជាដើម។ សូមមើល **Bixby Vision** សម្រាប់ព័ត៌មានបន្ថែម។
- **ពង្រីក៖** សំកាំង S Pen របស់អ្នកលើផ្ទៃមួយនៃអេក្រង់ ដើម្បីពង្រីកវា។
- **ក្រឡេកមើល៖** បង្រួមកម្មវិធីមួយជាប្រភេទ ហើយសំកាំង S Pen លើប្រភេទនោះ ដើម្បីបើកកម្មវិធីនោះក្នុងទិដ្ឋភាពពេញអេក្រង់។ សូមមើល **ក្រឡេកមើល** សម្រាប់ព័ត៌មានបន្ថែម។
- **ការដាក់ពណ៌៖** ថែមពណ៌ទៅរូបដែលបានផ្តល់ជូនដោយ PENUP ដោយប្រើ S Pen។
- **សរសេរលើប្រតិទិន៖** ចាប់ផ្តើមកម្មវិធី **ប្រតិទិន** និងសរសេរ ឬក៏គូសលើអេក្រង់។ សូមមើល **សរសេរលើប្រតិទិន** សម្រាប់ព័ត៌មានបន្ថែម។
- **ថែម៖** ថែមផ្លូវកាត់បើកកម្មវិធីដែលបានប្រើញឹកញាប់ទៅផ្ទាំងការបញ្ជាឃើញអាសាស។

អាយខុនការបញ្ជាឃើញអាសាស

នៅពេលបិទផ្ទាំងការបញ្ជាឃើញអាសាស អាយខុនការបញ្ជាឃើញអាសាសនឹងនៅតែស្ថិតលើអេក្រង់ដដែល។ អ្នកអាចបើកផ្ទាំងការបញ្ជាឃើញអាសាសដោយប៉ះអាយខុនជាមួយ S Pen។

ដើម្បីផ្លាស់ទីអាយខុន សូមចាប់អូស  ទៅទីកន្លែងថ្មី។

ដើម្បីលុបអាយខុន សូមចាប់អូស  ទៅ **លុប** នៅផ្នែកខាងលើនៃអេក្រង់។

បើអាយខុនការបញ្ជាឃើញអាសាសមិនលេចឡើងលើអេក្រង់ទេ សូមចាប់ផ្តើមកម្មវិធី **ការកំណត់**, ប៉ះ **មុខងារកម្រិតខ្ពស់** → **S Pen** រួចហើយប៉ះក្នុងតាក់ **បង្ហាញអាយខុនការបញ្ជាឃើញអាសាស** ដើម្បីបើកដំណើរការវា។

ខណៈពេលកំពុងប្រើកម្មវិធីដែលគាំទ្រមុខងារសកម្មភាពលើអាសាស អ្នកអាចបង្ហាញសកម្មភាពដែលមានជាមួយកម្មវិធីនីមួយៗ ដោយសំកាំង S Pen លើអាយខុនការបញ្ជាឃើញអាសាស។



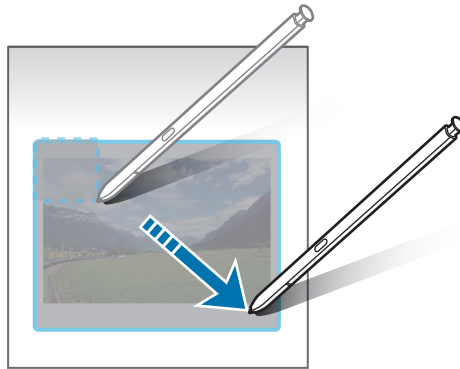

ជ្រើសរើស

ប្រើ S Pen ដើម្បីជ្រើសរើសផ្ទៃមួយនិងធ្វើសកម្មភាព ដូចជាការចែករំលែកឬការរក្សាទុក។ អ្នកក៏អាចជ្រើសរើសផ្ទៃមួយពីវីដេអូមួយ ផងដែរ ហើយថតវាជាជីវចល GIF។

- 1 នៅពេលមានខ្លឹមសារដែលអ្នកចង់ថត ដូចជាផ្ទៃកម្មយន្តបរិក្ខារ សូមបើកផ្ទាំងការបញ្ជាឡើងវិញ ហើយចុះ **ជ្រើសរើស**។
- 2 ជ្រើសរើសអាយុខុន្យូបសណ្ឋានដែលចង់បានលើរបាយការណ៍ ហើយចាប់អ្វី S Pen កាត់ខ្លឹមសារដែលអ្នកចង់ជ្រើស។



3 ជ្រើសជម្រើសមួយត្រូវប្រើជាមួយផ្ទៃដែលបានជ្រើស។

- **ខ្លាស់/បញ្ចូល**៖ ខ្លាស់ផ្ទៃដែលបានជ្រើសជាមួយអេក្រង់។ អ្នកក៏អាចបញ្ចូលរូបទៅក្នុងកម្មវិធីផ្សេងទៀតដែរ ដូចជា **Samsung Notes**។ ចុះឲ្យជាប់លើរូប ហើយចាប់អ្វីសវាទៅអេក្រង់កម្មវិធីផ្សេងទៀត។
-  ៖ ប្តូររូបរាងនៃផ្ទៃដែលបានជ្រើសដោយស្វ័យប្រវត្តិ។
-  ៖ សរសេរឬកូសលើផ្ទៃដែលបានជ្រើស។
-  ៖ ស្រង់អត្ថបទពីផ្ទៃដែលបានជ្រើស។
-  ៖ ចែករំលែកផ្ទៃដែលបានជ្រើសជាមួយអ្នកដទៃ។
-  ៖ រក្សាទុកផ្ទៃដែលបានជ្រើសក្នុង **វិចិត្រសាល**។

ការថតផ្ទៃមួយពីវីដេអូមួយ

ខណៈពេលកំពុងចាក់វីដេអូមួយ សូមជ្រើសផ្ទៃមួយនិងថតវាជាជីវចល GIF។

- 1 នៅពេលមានខ្លឹមសារដែលអ្នកចង់ថតក្នុងអំឡុងពេលចាក់វីដេអូ សូមបើកផ្ទាំងការបញ្ជាឈើអាកាស ហើយប៉ះ **ជ្រើស ផ្ទៃមួយ**។
- 2 លើរបារឧបករណ៍ សូមប៉ះ ។
- 3 លៃតម្រូវទីតាំងនិងទំហំនៃផ្ទៃថត។

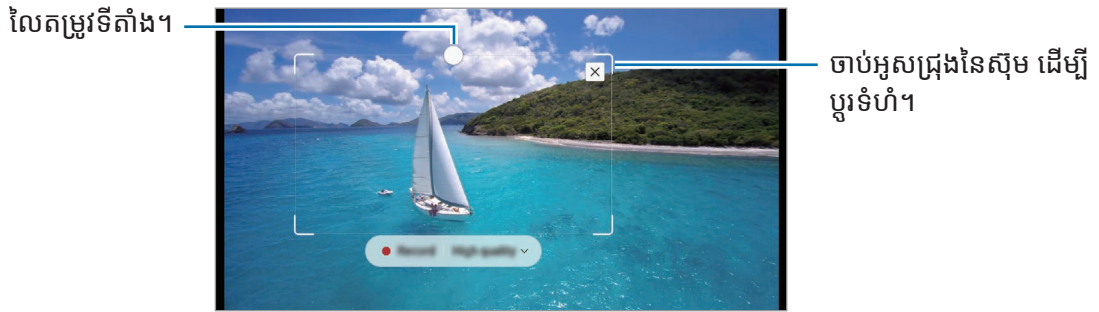





4 ប៉ះ **ថត** ដើម្បីចាប់ផ្តើមការថត។

-  • មុនពេលថតវីដេអូមួយ ត្រូវប្រាកដថា វីដេអូនោះកំពុងចាក់។
- ចិរវេលាអតិបរមាដែលអ្នកអាចថតផ្ទៃនៃវីដេអូមួយ នឹងបង្ហាញឡើងលើអេក្រង។
- នៅពេលថតផ្ទៃមួយពីវីដេអូ សំឡេងរបស់វានឹងមិនត្រូវបានថតឡើយ។

5 ប៉ះ **បញ្ចប់** ដើម្បីបញ្ចប់ការថត។

6 ជ្រើសជម្រើសមួយត្រូវប្រើជាមួយផ្ទៃដែលបានជ្រើស។

-  ៖ សរសេរឬគូសលើផ្ទៃដែលបានជ្រើស។ ប៉ះ  ដើម្បីបង្ហាញលទ្ធផល មុនពេលរក្សាទុកឯកសារ។
-  ៖ ចែករំលែកផ្ទៃដែលបានជ្រើសជាមួយអ្នកដទៃ។
-  ៖ រក្សាទុកផ្ទៃដែលបានជ្រើសក្នុង **វិចិត្រសាល**។

សំណោរអេក្រង់

ថតរូបអេក្រង់ដើម្បីសរសេរឬកូសលើពួកវា ឬក៏ច្រើនផ្ទៃមួយពីរូបដែលបានថត។

- 1 នៅពេលមានខ្លឹមសារដែលអ្នកចង់ថត សូមបើកផ្ទាំងការបញ្ជាស្វ័យប្រវត្តិ ហើយប៉ះ **សំណោរអេក្រង់**។
អេក្រង់បច្ចុប្បន្នត្រូវបានថតដោយស្វ័យប្រវត្តិ ហើយរងការបកស្រាយកែតម្រូវលើទ្រង់ទ្រាយ។
- 2 សរសេរមេដៃមួយលើរូបថតអេក្រង់។



- 3 ចែករំលែកឬរក្សាទុករូបថតអេក្រង់។
អ្នកអាចបង្ហាញរូបថតអេក្រង់ដែលបានថតក្នុង **វិចិត្រសាល**។

 អ្នកមិនអាចថតរូបអេក្រង់ទេ ខណៈពេលកំពុងប្រើកម្មវិធីខ្លះៗ។

សារជីវចល

ជំនួសឲ្យសារអត្ថបទ សូមបង្កើតនិងផ្ញើសារឯកលក្ខណៈដោយថតសកម្មភាពអ្នក ខណៈពេលកំពុងសរសេរដោយដៃឬគូសសារជីវចល ហើយរក្សាទុកវាជាឯកសារជីវចល។

- 1 នៅពេលអ្នកចង់ផ្ញើសារជីវចល សូមបើកផ្ទាំងការបញ្ជាសារលើអាកាស ហើយប៉ះ **សារជីវចល**។
- 2 ប្តូររូបផ្ទៃខាងក្រោយតាមបំណង ហើយប៉ះ **រូបរាល់** ឬ **ចាប់ផ្តើមគូស**។
- 3 សរសេរឬគូសលើអេក្រងសារជីវចល។

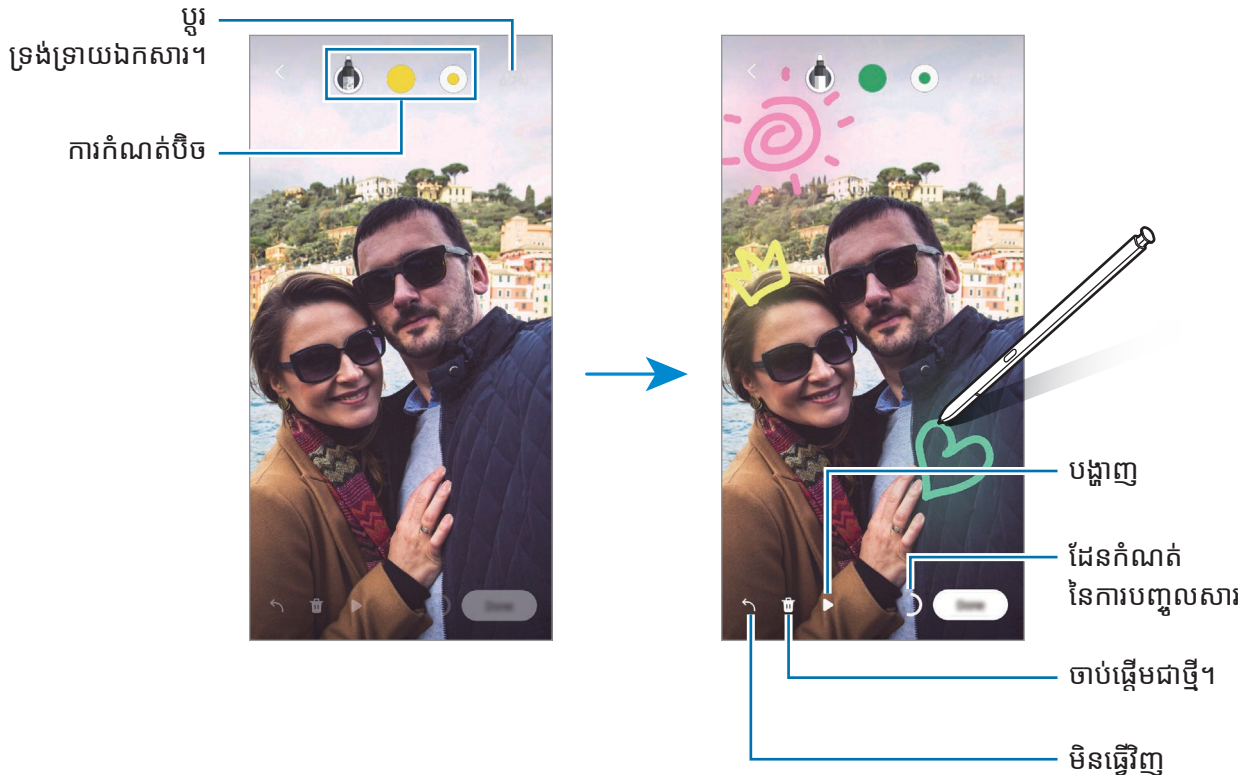

- 4 ប៉ះ **រូបរាល់**។
សារជីវចលនឹងត្រូវបានរក្សាទុកក្នុង **វិចិត្រសាល** ជាឯកសារ GIF ជីវចល ឬរឿងអូធូម។
- 5 ប៉ះ **ចែករំលែក** ហើយជ្រើសរើសវិធីមួយ។

បកប្រែ

សំគាំង S Pen លើអត្ថបទដែលអ្នកចង់បកប្រែ។ ឯកតាដែលបានរួមបញ្ចូលក្នុងអត្ថបទនឹងត្រូវបានបំប្លែងផងដែរ។

- 1 នៅពេលមានអត្ថបទដែលអ្នកចង់បកប្រែ សូមបើកផ្ទាំងការបញ្ជាឡើងវិញ ហើយប៉ះ **បកប្រែ**។
- 2 ជ្រើសរើសភាសាលើផ្ទាំងអ្នកបកប្រែនៅផ្នែកខាងលើនៃអេក្រង់។
អ្នកអាចប្តូរអត្ថបទរវាងពាក្យនិងឃ្លាដោយប៉ះ **T** ឬ **☰**។
- 3 សំគាំង S Pen លើអត្ថបទដែលអ្នកចង់បកប្រែ ដើម្បីបកប្រែ ឬក៏ឯកតាដែលអ្នកបំប្លែង។
អត្ថបទដែលបានបកប្រែនឹងលេចឡើង។ ដើម្បីស្តាប់ការបកប្រែនៃអត្ថបទដើម សូមប៉ះ **🔊**។ អាយខុន **🔊** អាចមិនលេចឡើង អាស្រ័យលើភាសាដែលអ្នកជ្រើស។

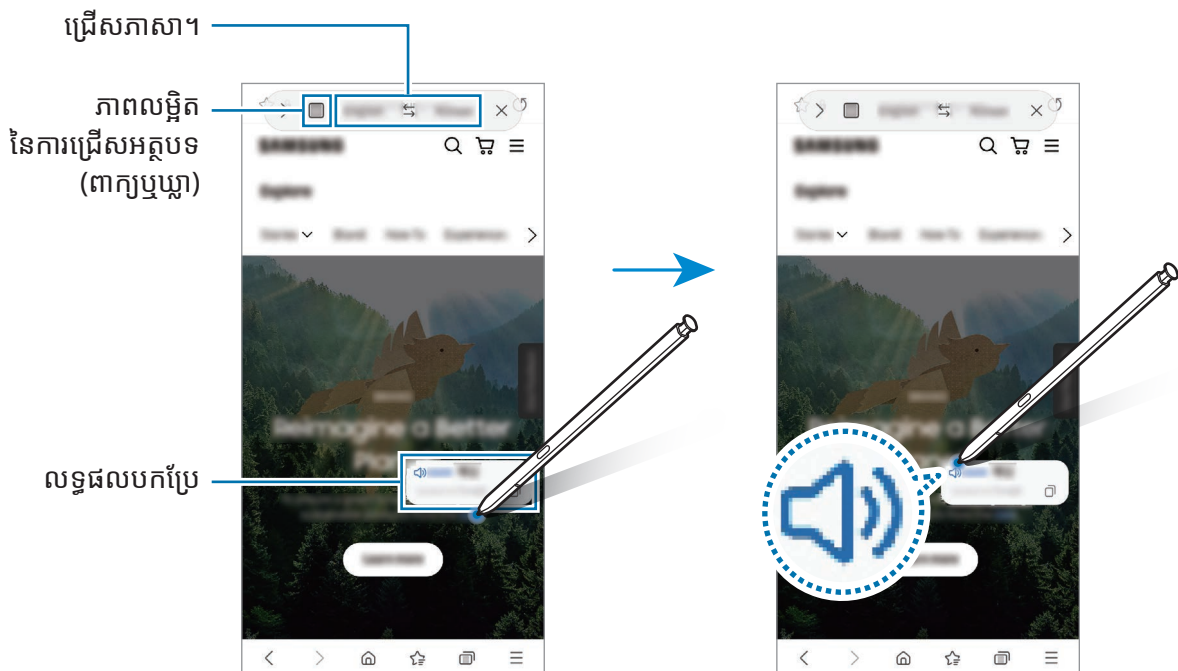

- មុខងារនេះមិនគាំទ្រភាសាខ្លះឡើយ។
- មុខងារនេះអាចប្រើបានតែនៅពេលអត្ថបទដែលអ្នកស្កាស់ស្ទិតលើអេក្រង់ប៉ុណ្ណោះ។

Bixby Vision

នៅពេលអ្នកសំកាំង S Pen លើខ្លឹមព័ត៌មានមួយ ខ្លឹមព័ត៌មាននោះនឹងត្រូវបានស្គាល់ ហើយអាយខុនស្វែងរកដែលមាននឹងលេចឡើង។ ប្រើមុខងារនានាដើម្បីស្វែងរករូបស្រដៀងគ្នា ស្គាល់និងបកប្រែអត្ថបទ ជាដើម។ សូមមើល **Bixby Vision** សម្រាប់ព័ត៌មានបន្ថែម។

- 1 នៅពេលមានរូបមួយដែលអ្នកចង់ស្វែងរកព័ត៌មានពាក់ព័ន្ធឬស្រង់អត្ថបទពីនោះ សូមបើកផ្ទាំងការបញ្ជាស្វែងរកហោតាស ហើយប៉ះ **Bixby Vision**។
- 2 សំកាំង S Pen លើខ្លឹមព័ត៌មានដែលអ្នកចង់។ នៅពេលជម្រើសដែលមានលេចឡើងលើអេក្រង សូមជ្រើសជម្រើសមួយដែលអ្នកចង់។



ក្រឡេកមើល

បង្រួមកម្មវិធីមួយជារូបតូចៗ ហើយសំកាំង S Pen លើរូបតូចៗនោះ ដើម្បីបើកកម្មវិធីនោះក្នុងទិដ្ឋភាពពេញអេក្រង។ ឧទាហរណ៍ ចាប់ផ្តើមកម្មវិធីផែនទី, បើកផ្ទាំងការបញ្ជាស្វែងរកហោតាស រួចហើយប៉ះ **ក្រឡេកមើល**។ កម្មវិធីនឹងត្រូវបានបង្រួមជារូបតូចៗនៅផ្នែកខាងក្រោមនៃអេក្រង។ ខណៈពេលបើកមើលទំព័ររឹប សូមសំកាំង S Pen លើរូបតូចៗ ដើម្បីបើកកម្មវិធីផែនទីពេញអេក្រង ហើយស្វែងរកកន្លែងមួយយ៉ាងរហ័ស។

សំកាំង S Pen ឆ្ងាយពីអេក្រង ដើម្បីបង្រួមកម្មវិធីនោះទៅជារូបតូចៗម្តងទៀត។

ដើម្បីបិទកម្មវិធីដែលបានបង្រួម សូមប៉ះឲ្យជាប់លើរូបតូចៗនោះ ហើយចាប់អូសវាទៅ **លុប** នៅផ្នែកខាងលើនៃអេក្រង។

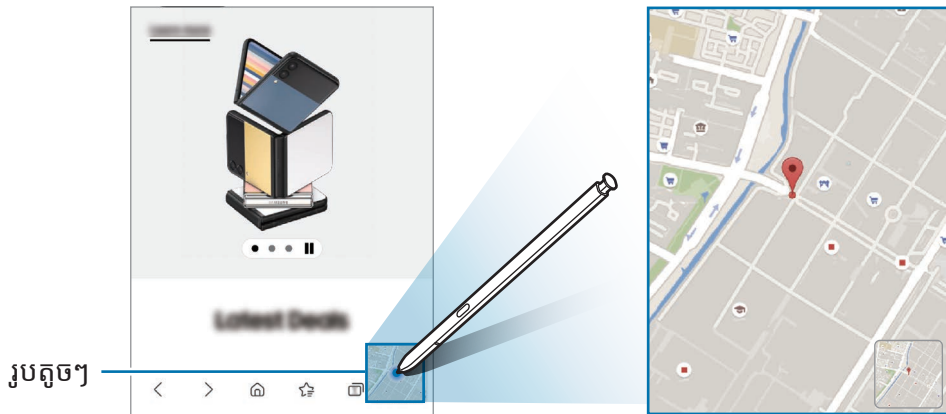

សរសេរលើប្រតិទិន

បំពេញក្នុងគម្រោងអ្នកយ៉ាងងាយស្រួលនិងរហ័ស ដោយសរសេរឬគូសលើអេក្រង់ប្រតិទិន។

បើកផ្ទាំងការបញ្ជាលើអាកាស, ប៉ះ **សរសេរលើប្រតិទិន** រួចហើយបំពេញក្នុងគម្រោងអ្នកលើប្រតិទិន។ នៅពេលអ្នកបានបញ្ចប់ហើយ សូមប៉ះ **រក្សាទុក**។ ដើម្បីកែវា សូមប៉ះ ។

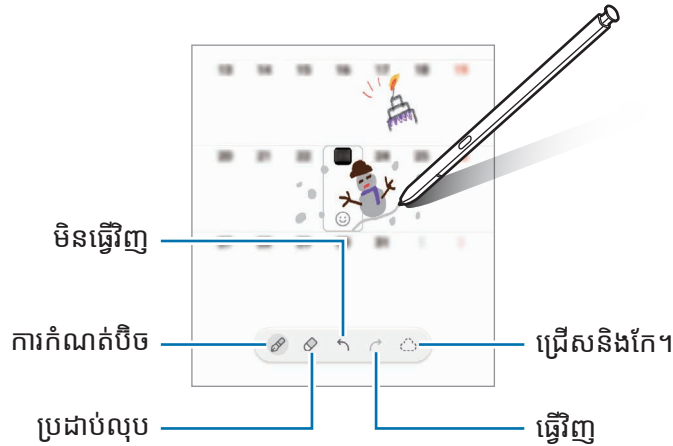

S Pen ទៅអត្ថបទ

អ្នកអាចកំណត់ឲ្យឧបករណ៍បំប្លែងអ្វីៗដែលអ្នកសរសេរដោយប្រើ S Pen ទៅជាអត្ថបទ។

1 ចាប់ផ្តើមកម្មវិធី **ការកំណត់**, ប៉ះ **មុខងារកម្រិតខ្ពស់** → **S Pen** → **S Pen ទៅអត្ថបទ** រួចហើយប៉ះកុងតាក់ ដើម្បីបើកដំណើរការវា។

 ដើម្បីបង្ហាញរបៀបកែអត្ថបទដោយប្រើ S Pen សូមប៉ះ **រៀនរបៀបកែជាមួយ S Pen របស់អ្នក**។

2 សរសេរក្នុងវាលបញ្ចូលអត្ថបទ ដូចជាវាលស្វែងរក ឬរចនាសម្ព័ន្ធគ្រឹកស្រី ដោយប្រើ S Pen។ សំណេរដែលត្រូវបានបំប្លែងជាអត្ថបទ។

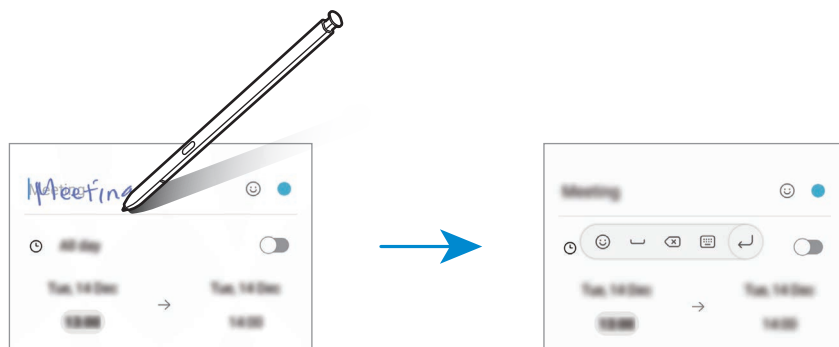

ការបង្ហាញលើអាកាស

សំកាំង S Pen លើធាតុមួយនៅលើអេក្រង់ ដើម្បីបង្ហាញខ្លឹមព័ត៌មានឬបង្ហាញព័ត៌មានក្នុងវីនដូរផុស។
ក្នុងកម្មវិធីខ្លះ ប៊ូតុងសកម្មភាពនឹងបង្ហាញឡើងលើវីនដូរបង្ហាញ។

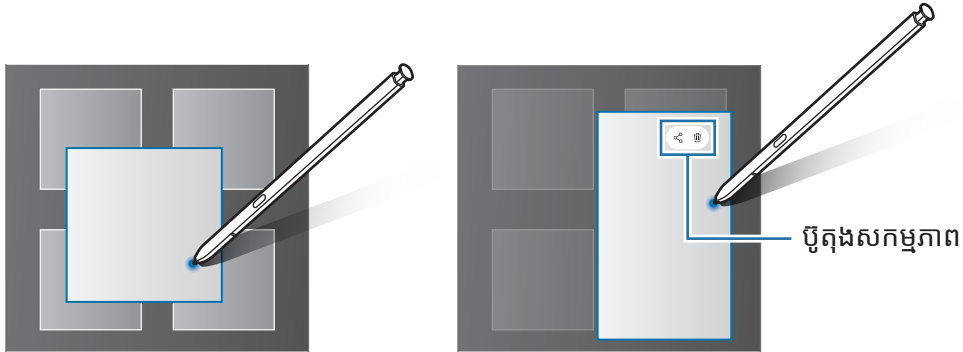

 បើមុខងារនេះមិនត្រូវបានបើកដំណើរការទេ សូមចាប់ផ្តើមកម្មវិធី **ការកំណត់**, ប៉ះ **មុខងារកម្រិតខ្ពស់** → **S Pen** រួចហើយប៉ះក្នុងតាក់ **ការបង្ហាញលើអាកាស** ដើម្បីបើកដំណើរការវា។

បិទជ្រើស

ខណៈពេលចុចជាប់លើប៊ូតុង S Pen សូមចាប់អូស S Pen លើអត្ថបទឬបញ្ជីធាតុ ដើម្បីជ្រើសធាតុឬអត្ថបទច្រើន។ អ្នកក៏អាចចម្លងនិងបិទភ្ជាប់ធាតុឬអត្ថបទដែលបានជ្រើសទៅលើកម្មវិធីមួយទៀត ឬក៏ចែករំលែកពួកវាជាមួយអ្នកដទៃផងដែរ។

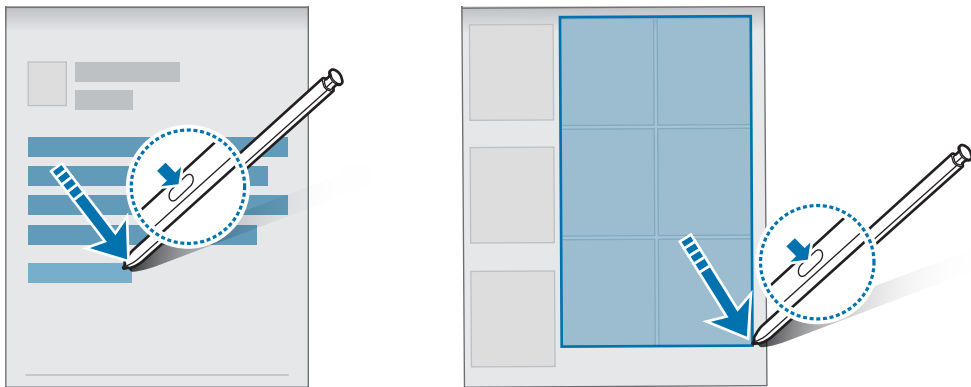

មេម៉ូពេលអេក្រង់រលត់

អ្នកអាចបង្កើតមេម៉ូយ៉ាងរហ័ស តាមរយៈការសរសេរលើអេក្រង់ដោយមិនបើកវា។

នៅពេលអេក្រង់រលត់ សូមដក S Pen ឬក៏សំកាំង S Pen លើអេក្រង់ ហើយចុចប៊ូតុង S Pen។

នៅពេលអ្នកប៉ះ រក្សាទុក ឬក៏បញ្ចូល S Pen ឡើងវិញចូលក្នុងរន្ធ បន្ទាប់ពីសរសេរមេម៉ូមួយ មេម៉ូនោះនឹងត្រូវបានរក្សាទុក ក្នុង Samsung Notes។

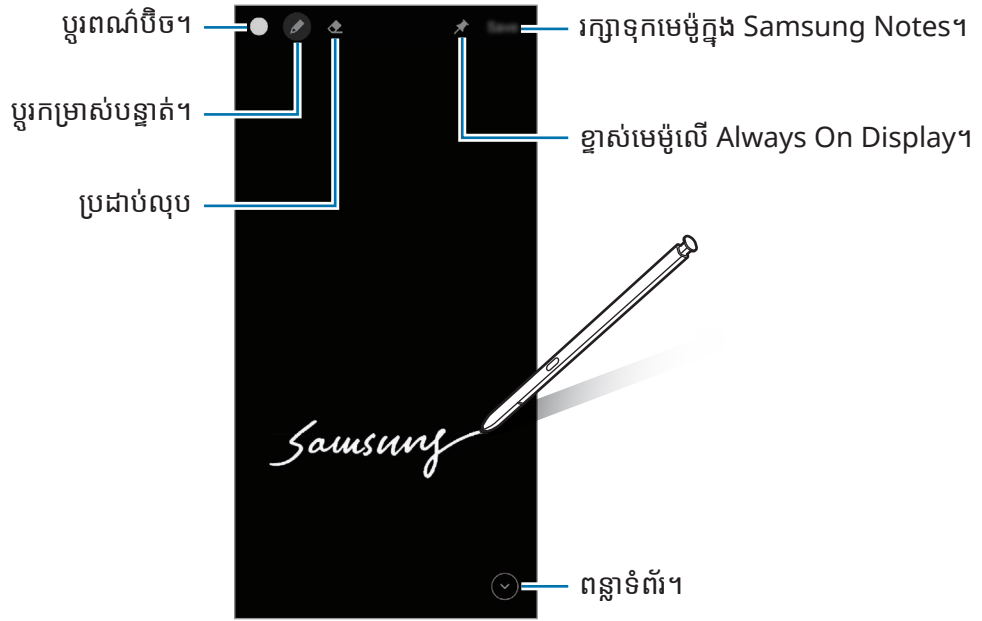



បើមុខងារនេះមិនត្រូវបានបើកដំណើរការទេ សូមចាប់ផ្តើមកម្មវិធី ការកំណត់, ប៉ះ មុខងារកម្រិតខ្ពស់ → S Pen រួច ហើយប៉ះក្នុងតាក់ មេម៉ូពេលអេក្រង់រលត់ ដើម្បីបើកដំណើរការវា។

ការខ្ចាស់មេម៉ូលី Always On Display

ដើម្បីខ្ចាស់មេម៉ូលីពេលអេក្រង់រលត់លើ Always On Display សូមប៉ះ  → ខ្ចាស់នៅ Always On Display។ មេម៉ូលីដែលបានខ្ចាស់នឹងមិនត្រូវបានរក្សាទុកឡើយ។

ដើម្បីកែមេម៉ូលីដែលបានខ្ចាស់ សូមប៉ះពីរដងលើមេម៉ូលីនោះ។ បើអ្នកខ្ចាស់មេម៉ូលីដែលបានកែលើ Always On Display ម្តងទៀត មេម៉ូលីនឹងត្រូវបានរក្សាទុកក្នុង Samsung Notes។

ដើម្បីបង្កមេម៉ូលីដែលបានខ្ចាស់ សូមប៉ះពីរដងលើ  ។ មេម៉ូលីនឹងបង្ហាញឡើងជាអាយខុន  លើ Always On Display។ ដើម្បីបង្ហាញមេម៉ូលីនោះម្តងទៀត សូមប៉ះពីរដងលើ  ។

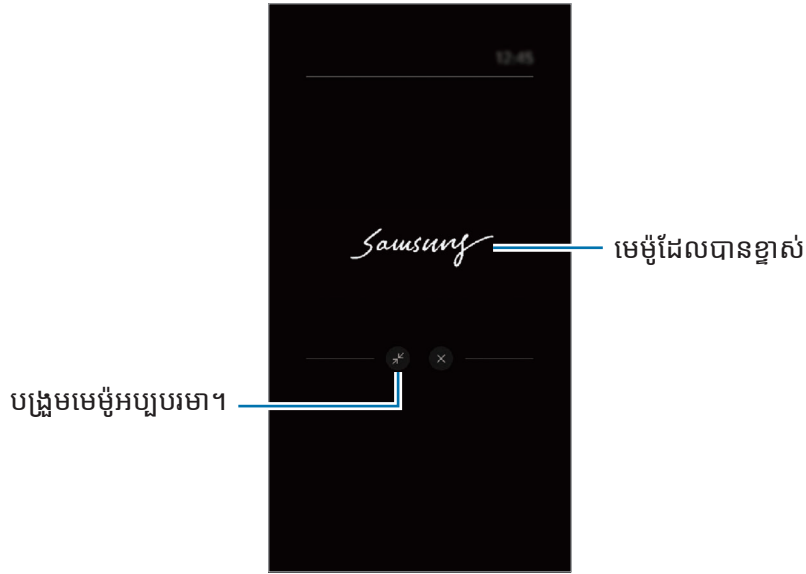

 បើអ្នកមិនធ្វើសកម្មភាពណាមួយក្នុងអំឡុងពេលមួយបន្ទាប់ពីបើកមេម៉ូលី មេម៉ូលីនោះនឹងត្រូវបានបង្កមដោយស្វ័យប្រវត្តិ។

ការដោះសោអេក្រង់ដោយប្រើ S Pen

បើអេក្រង់ជាប់សោ ខណៈពេលភ្ជាប់ S Pen អ្នកអាចដោះសោអេក្រង់នោះដោយចុចប៊ូតុង S Pen។

1 ចាប់ផ្តើមកម្មវិធី ការកំណត់ ហើយប៉ះ មុខងារកម្រិតខ្ពស់ → S Pen → S Pen ដោះសោ។

2 ប៉ះ ប្រើ S Pen ដោះសោ → ព្រម។

ឥឡូវ អ្នកអាចដោះសោអេក្រង់ដោយចុចប៊ូតុង S Pen។



-  មុខងារ ប្រើ S Pen ដោះសោ អាចប្រើបាន តែនៅពេលបានកំណត់វិធីចាក់សោអេក្រង់ប៉ុណ្ណោះ។
- ដើម្បីប្រើមុខងារនេះ S Pen ត្រូវតែបានភ្ជាប់ជាមួយឧបករណ៍អ្នក។

ទូរសព្ទ

ការណែនាំ

ធ្វើឬឆ្លើយការហៅសំឡេងនិងវីដេអូ។

ការធ្វើការហៅ

- 1 ចាប់ផ្តើមកម្មវិធី **ទូរសព្ទ** ហើយប៉ះ **ផ្ទាំងគ្រាប់ចុច**។
- 2 វាយបញ្ចូលលេខទូរសព្ទ។
- 3 ប៉ះ  ដើម្បីធ្វើការហៅសំឡេង ឬក៏ប៉ះ  ឬ  ដើម្បីធ្វើការហៅវីដេអូ។

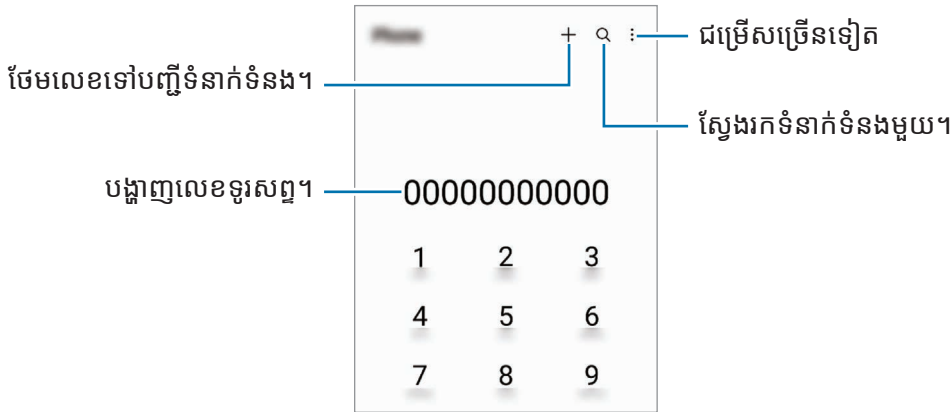

ការធ្វើការហៅពីកំណត់ហេតុហៅឬបញ្ជីទំនាក់ទំនង

ចាប់ផ្តើមកម្មវិធី **ទូរសព្ទ**, ប៉ះ **ថ្មីៗ** ឬ **ទំនាក់ទំនង** រួចហើយអូសទៅស្តាំលើទំនាក់ទំនងឬលេខទូរសព្ទមួយ ដើម្បីធ្វើការហៅ។ បើមុខងារនេះត្រូវបានបិទដំណើរការ សូមប៉ះ **៖** → **ការកំណត់** → **ការកំណត់ការហៅផ្សេងទៀត** រួចហើយប៉ះកុងតាក់ **អូសដើម្បីហៅ ឬក៏ផ្ញើសារ** ដើម្បីបើកដំណើរការវា។

ការប្រើការហៅលឿន

ដើម្បីកំណត់លេខមួយជាលេខហៅលឿន សូមចាប់ផ្តើមកម្មវិធី **ទូរសព្ទ**, ប៉ះ **ផ្ទាំងគ្រាប់ចុច** ឬ **ទំនាក់ទំនង** → **៖** → **លេខហៅលឿន**, ជ្រើសលេខហៅលឿនមួយ រួចហើយថែមលេខទូរសព្ទមួយ។

ដើម្បីធ្វើការហៅ សូមប៉ះឲ្យជាប់លើលេខហៅលឿននៅលើផ្ទាំងគ្រាប់ចុច។ សម្រាប់លេខហៅលឿនពីលេខ 10 ឡើងទៅ សូមប៉ះខ្ទង់លេខដំបូងនៃលេខនោះ រួចហើយប៉ះឲ្យជាប់លើខ្ទង់លេខចុងក្រោយ។

ឧទាហរណ៍ បើអ្នកកំណត់លេខ **123** ជាលេខហៅលឿន សូមប៉ះ **1**, ប៉ះ **2** រួចប៉ះឲ្យជាប់លើលេខ **3**។

ការធ្វើការហៅទៅក្រៅប្រទេស

- 1 ចាប់ផ្តើមកម្មវិធី **ទូរសព្ទ** ហើយប៉ះ **ផ្ទាំងគ្រាប់ចុច**។
- 2 ប៉ះឲ្យជាប់លើ **0** ទាល់តែសញ្ញា + លេចឡើង។
- 3 វាយបញ្ចូលកូដប្រទេស កូដតំបន់ និងលេខទូរសព្ទ រួចហើយប៉ះ ។

ការទទួលការហៅ

ការឆ្លើយការហៅ

នៅពេលមានការហៅចូលមក សូមចាប់អូស  ទៅក្រៅរង្វង់ធំ។

ការច្រានចោលការហៅ

នៅពេលមានការហៅចូលមក សូមចាប់អូស  ទៅក្រៅរង្វង់ធំ។

ដើម្បីផ្ញើសារមួយ នៅពេលច្រានចោលការហៅចូល សូមចាប់អូសរយៈពេល **ផ្ញើសារ** ឡើងលើ ហើយជ្រើសសារមួយដើម្បីផ្ញើ។
ដើម្បីបង្កើតសារច្រានចោលផ្សេងៗ សូមចាប់ផ្តើមកម្មវិធី **ទូរសព្ទ**, ប៉ះ **៖** → **ការកំណត់** → **សារបដិសេធហ័ស** វាយបញ្ចូលសារ រួចហើយប៉ះ **+**។

ការខ្ទប់លេខទូរសព្ទ



ខ្ទប់ការហៅពីលេខជាក់លាក់ដែលបានថែមទៅបញ្ជីខ្ទប់របស់អ្នក។

- 1 ចាប់ផ្តើមកម្មវិធី **ទូរសព្ទ** ហើយប៉ះ **៖** → **ការកំណត់** → **ខ្ទប់លេខ**។
- 2 ប៉ះ **ថ្មីៗ** ឬ **ទំនាក់ទំនង**, ជ្រើសទំនាក់ទំនងឬលេខទូរសព្ទ រួចហើយប៉ះ **រួចរាល់**។
ដើម្បីវាយបញ្ចូលលេខមួយដោយដៃ សូមប៉ះ **ថែមលេខទូរសព្ទ**, វាយបញ្ចូលលេខទូរសព្ទមួយ រួចហើយប៉ះ **+**។

នៅពេលលេខដែលបានខ្ទប់ព្យាយាមទាក់ទងអ្នក អ្នកនឹងមិនទទួលបានការជូនដំណឹងឡើយ។ ការហៅទាំងនោះនឹងត្រូវបានចុះក្នុងកំណត់ហេតុហៅ។

 អ្នកក៏អាចខ្ទប់ការហៅចូលពីអ្នកដែលមិនបង្ហាញ ID អ្នកហៅរបស់ពួកគេផងដែរ។ ប៉ះក្នុងតារាង **ខ្ទប់លេខមិនស្គាល់/ឯកជន** ដើម្បីបើកដំណើរការមុខងារនេះ។

ជម្រើសក្នុងអំឡុងពេលហៅទូរសព្ទ

- **ថែមការហៅ៖** វាយការហៅទីពីរ។ ការហៅដំបូងនឹងដាក់ឱ្យនៅរង់ចាំ។ នៅពេលអ្នកបញ្ចប់ការហៅទីពីរ នោះការហៅដំបូងនឹងចាប់ផ្តើមបន្ត។
 - **ដាក់ការហៅឱ្យនៅរង់ចាំ៖** ដាក់ឱ្យការហៅនៅរង់ចាំ។
 - **Bluetooth៖** ប្តូរទៅកាស Bluetooth បើបានភ្ជាប់វាជាមួយឧបករណ៍។
 - **ឧបល័៖** បើកដំណើរការឬបិទដំណើរការទូរសព្ទឧបល័។ នៅពេលប្រើទូរសព្ទឧបល័ សូមដាក់ឧបករណ៍ឱ្យឆ្ងាយពីត្រចៀករបស់អ្នក។
 - **ស្ងាត់៖** បិទមីក្រូហ្វូន ដើម្បីកុំឱ្យភាគីម្ខាងទៀតឮសំឡេងអ្នក។
 - **ផ្ទាំងគ្រាប់ចុច / លាក់៖** បើកឬបិទផ្ទាំងគ្រាប់ចុច។
 -  ៖ បញ្ចប់ការហៅបច្ចុប្បន្ន។
 - **កាមេរ៉ា៖** ក្នុងអំឡុងពេលហៅវីដេអូ សូមបិទកាមេរ៉ា ដើម្បីកុំឱ្យភាគីម្ខាងទៀតឃើញអ្នក។
 - **ប្តូរ៖** ក្នុងអំឡុងពេលហៅវីដេអូ សូមប្តូររវាងកាមេរ៉ាមុខនិងក្រោយ។
-  មុខងារខ្លះប្រហែលជាមិនអាចប្រើបានឡើយ អាស្រ័យលើអ្នកផ្តល់សេវាឬម៉ូដែល។

ទំនាក់ទំនង

ការណែនាំ

បង្កើតទំនាក់ទំនងថ្មី ឬក៏គ្រប់គ្រងទំនាក់ទំនងលើឧបករណ៍។

ការថែមទំនាក់ទំនង

ការបង្កើតទំនាក់ទំនងថ្មី

- 1 ចាប់ផ្តើមកម្មវិធី **ទំនាក់ទំនង** ហើយប៉ះ **+**។
- 2 ជ្រើសទឹកនៃឃ្លាំងផ្ទុកមួយ។
- 3 វាយបញ្ចូលព័ត៌មានទំនាក់ទំនង ហើយប៉ះ **រក្សាទុក**។

ការនាំចូលទំនាក់ទំនង

ថែមទំនាក់ទំនង ដោយនាំចូលព័ត៌មានពីឃ្លាំងផ្ទុកផ្សេងទៀតដាក់ក្នុងឧបករណ៍អ្នក។

- 1 ចាប់ផ្តើមកម្មវិធី **ទំនាក់ទំនង** ហើយប៉ះ **≡** → **គ្រប់គ្រងទំនាក់ទំនង** → **នាំចូលឬនាំចេញទំនាក់ទំនង** → **នាំចូល**។
- 2 ធ្វើតាមការណែនាំលើអេក្រង ដើម្បីនាំចូលទំនាក់ទំនង។





ការធ្វើសមកាលទំនាក់ទំនងជាមួយគណនីវិបរបស់អ្នក

ធ្វើសមកាលទំនាក់ទំនងក្នុងឧបករណ៍អ្នកជាមួយទំនាក់ទំនងលើបណ្តាញ ដែលបានរក្សាទុកក្នុងគណនីវិបរបស់អ្នក ដូចជា Samsung Account របស់អ្នក។

- 1 ចាប់ផ្តើមកម្មវិធី **ការកំណត់**, ប៉ះ **គណនី និង ការចម្លងទុក** → **គ្រប់គ្រងគណនី** រួចជ្រើសគណនីត្រូវធ្វើសមកាលជាមួយ។
- 2 ប៉ះ **ធ្វើសមកាលគណនី** រួចប៉ះក្នុងតារាង **ទំនាក់ទំនង** ដើម្បីបើកដំណើរការវា។

ការស្វែងរកទំនាក់ទំនង

ចាប់ផ្តើមកម្មវិធី **ទំនាក់ទំនង**។ ប៉ះ **Q** នៅផ្នែកខាងលើនៃបញ្ជីទំនាក់ទំនង រួចវាយបញ្ចូលលក្ខណៈវិនិច្ឆ័យនៃការស្វែងរក។
ប៉ះទំនាក់ទំនង។ រួចធ្វើសកម្មភាពណាមួយខាងក្រោម៖

-  ៖ ធ្វើការហៅសំឡេង។
-  /  ៖ ធ្វើការហៅវីដេអូ។
-  ៖ តែងសារ។
-  ៖ តែងអ៊ីមែល។

ការលុបទំនាក់ទំនង

- 1 ចាប់ផ្តើមកម្មវិធី **ទំនាក់ទំនង** ហើយប៉ះ  → **លុបទំនាក់ទំនង**។
- 2 ជ្រើសទំនាក់ទំនង ហើយប៉ះ **លុប**។

ដើម្បីលុបទំនាក់ទំនងមួយៗ សូមប៉ះទំនាក់ទំនងមួយពីបញ្ជីទំនាក់ទំនង ហើយប៉ះ **ច្រើនទៀត** → **លុប**។

ការចែករំលែកទំនាក់ទំនង

អ្នកអាចចែករំលែកទំនាក់ទំនងជាមួយអ្នកដទៃ ដោយប្រើជម្រើសចែករំលែកផ្សេងៗ។

- 1 ចាប់ផ្តើមកម្មវិធី **ទំនាក់ទំនង** ហើយប៉ះ  → **ចែករំលែកទំនាក់ទំនង**។
- 2 ជ្រើសទំនាក់ទំនង ហើយប៉ះ **ចែករំលែក**។
- 3 ជ្រើសវិធីចែករំលែក។

ការបង្កើតក្រុម

អ្នកអាចថែមក្រុម ដូចជាគ្រួសារឬមិត្តភក្តិ ព្រមទាំងគ្រប់គ្រងទំនាក់ទំនងតាមក្រុម។

- 1 ចាប់ផ្តើមកម្មវិធី **ទំនាក់ទំនង** ហើយប៉ះ  → **ក្រុម** → **បង្កើតក្រុម**។
- 2 ធ្វើតាមការណែនាំលើអេក្រង ដើម្បីបង្កើតក្រុមមួយ។

ការបញ្ចូលទំនាក់ទំនងស្ទួនចូលគ្នា

បើបញ្ជីទំនាក់ទំនងរបស់អ្នករួមបញ្ចូលទំនាក់ទំនងស្ទួន សូមបញ្ចូលពួកវាចូលគ្នាទៅជាទំនាក់ទំនងមួយ ដើម្បីរៀបចំបញ្ជីទំនាក់ទំនងរបស់អ្នកឲ្យមានប្រសិទ្ធភាព។

- 1 ចាប់ផ្តើមកម្មវិធី **ទំនាក់ទំនង** ហើយប៉ះ  → **គ្រប់គ្រងទំនាក់ទំនង** → **បញ្ចូលទំនាក់ទំនងចូលគ្នា**។
- 2 ដឹកទំនាក់ទំនង ហើយប៉ះ **បញ្ចូល**។



សារ

ការណែនាំ

ធ្វើនិងបង្ហាញសារតាមសន្ទនា។

អ្នកអាចបង់ប្រាក់បន្ថែមសម្រាប់ការធ្វើឬការទទួលសារ នៅពេលអ្នកកំពុងរៀន។

ការធ្វើសារ

- 1 ចាប់ផ្តើមកម្មវិធី **សារ** ហើយប៉ះ ។
- 2 ថែមអ្នកទទួល រួចវាយបញ្ចូលសារមួយ។
ដើម្បីថតនិងធ្វើសារសំឡេង សូមប៉ះឲ្យជាប់លើ , និយាយសារអ្នក រួចហើយលែងម្រាមដៃអ្នក។ អាយុខុសការថតនិងលេចឡើង តែខណៈពេលវាលបញ្ចូលសារទេប៉ុណ្ណោះ។
- 3 ប៉ះ  ដើម្បីធ្វើសារ។

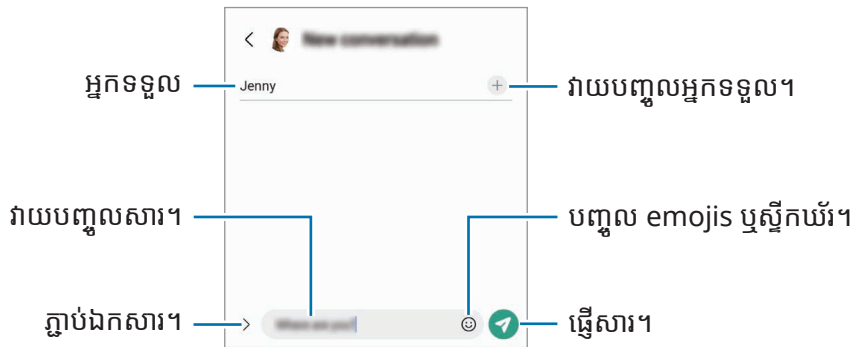

ការបង្ហាញសារ

- 1 ចាប់ផ្តើមកម្មវិធី **សារ** ហើយប៉ះ **សន្ទនា**។
- 2 លើបញ្ជីសារ សូមជ្រើសទំនាក់ទំនងឬលេខទូរសព្ទមួយ។
 - ដើម្បីឆ្លើយតបនឹងសារ សូមប៉ះវាលបញ្ចូលសារ, វាយបញ្ចូលសារមួយ រួចហើយប៉ះ ។
 - ដើម្បីលៃតម្រូវទំហំព័ត៌មានអក្សរ សូមញែកម្រាមដៃពីរចេញពីគ្នាឬកៀបលើអេក្រង់។

ការតម្រៀបសារ

អ្នកអាចតម្រៀបសារតាមប្រភេទ ហើយគ្រប់គ្រងពួកវាយ៉ាងងាយស្រួល។

ចាប់ផ្តើមកម្មវិធី **សារ** ហើយប៉ះ **សន្ទនា** → ។

បើជម្រើសប្រភេទមិនលេចឡើងទេ សូមប៉ះ  → **ការកំណត់** ហើយប៉ះកុងតាក់ **ប្រភេទសន្ទនា** ដើម្បីបើកដំណើរការវា។

ការលុបសារ

ប៉ះឲ្យជាប់លើសារមួយដែលត្រូវលុប រួចប៉ះ **លុប**។

ការប្តូរការកំណត់សារ

ចាប់ផ្តើមកម្មវិធី **សារ**, ប៉ះ **៖** → **ការកំណត់**។ អ្នកអាចខ្ចប់សារមិនចង់បាន, ប្តូរការកំណត់ការជូនដំណឹង ជាដើម។

អ៊ីនធឺណិត

បើកមើលអ៊ីនធឺណិត ដើម្បីស្វែងរកព័ត៌មាន ព្រមទាំងចំណាំទីទំព័រវិបសំណាញ់របស់អ្នក ដើម្បីចូលមើលពួកវាយ៉ាងងាយស្រួល។

- 1 ចាប់ផ្តើមកម្មវិធី **អ៊ីនធឺណិត**។
- 2 វាយបញ្ចូលអាសយដ្ឋានវិបតាមក្បួនខ្លះមួយ រួចហើយប៉ះ **ទៅ**។

ដើម្បីបង្ហាញបារឧបករណ៍ សូមចាប់អូសម្រាមដៃអ្នកចុះក្រោមបន្តិចលើអេក្រង់។

ដើម្បីប្តូររាងចេបយ៉ាងរហ័ស សូមអូសមកឆ្វេងឬទៅស្តាំលើវាលអាសយដ្ឋាន។



ការប្រើទម្រង់សម្ងាត់

បើអ្នកកំណត់ពាក្យសម្ងាត់មួយសម្រាប់ទម្រង់សម្ងាត់ អ្នកអាចរារាំងអ្នកដទៃពីការបង្ហាញប្រវត្តិស្វែងរករបស់អ្នក, ប្រវត្តិ បើកមើល, ទីចំណាំ និងទំព័រដែលបានរក្សាទុក។

1 ប៉ះ  → បើក ទម្រង់សម្ងាត់។

2 ប៉ះកុងតាក់ ចាក់សោទម្រង់សម្ងាត់ ដើម្បីបើកដំណើរការវា, ប៉ះ ចាប់ផ្តើម រួចហើយកំណត់ពាក្យសម្ងាត់មួយសម្រាប់ទម្រង់សម្ងាត់។

ក្នុងទម្រង់សម្ងាត់ ឧបករណ៍នឹងប្តូរពណ៌នៃរបាយការណ៍។ ដើម្បីបិទដំណើរការទម្រង់សម្ងាត់ សូមប៉ះ  → បិទ ទម្រង់សម្ងាត់។

 ក្នុងទម្រង់សម្ងាត់ អ្នកមិនអាចប្រើមុខងារខ្លះ ដូចជាការថតអេក្រងឡើយ។

កាមេរ៉ា

ការណែនាំ

ថតរូបភាពនិងថតវីដេអូដោយប្រើទម្រង់និងការកំណត់ផ្សេងៗ។

ការប្រើកាមេរ៉ាឲ្យបានត្រឹមត្រូវ

- ចូរកុំថតរូបភាពឬថតវីដេអូអ្នកដទៃដោយគ្មានការអនុញ្ញាតពីពួកគេ។
- ចូរកុំថតរូបភាពឬថតវីដេអូនៅកន្លែងដែលមានការហាមប្រាមតាមផ្លូវច្បាប់។
- ចូរកុំថតរូបភាពឬថតវីដេអូក្នុងកន្លែងដែលអ្នកអាចបំពានលើភាពឯកជនរបស់អ្នកដទៃ។

ការថតរូបភាព

1 ចាប់ផ្តើមកម្មវិធី កាមេរ៉ា។

អ្នកក៏អាចចាប់ផ្តើមកម្មវិធីនេះផងដែរ ដោយចុចគ្រាប់ចុចខាងពីរដងយ៉ាងរហ័ស ឬក៏ចាប់អូស  មកឆ្វេង លើអេក្រងជាប់សោ។

-  • មុខងារកាមេរ៉ាខ្លះមិនអាចប្រើបានទេ នៅពេលចាប់ផ្តើមកម្មវិធី កាមេរ៉ា ពីអេក្រងជាប់សោ ឬក៏នៅពេលអេក្រងរលត់ ខណៈពេលបានកំណត់វិធីចាក់សោអេក្រង។
- កាមេរ៉ានឹងបិទដោយស្វ័យប្រវត្តិ នៅពេលមិនបានប្រើ។
- វិធីខ្លះប្រហែលជាមិនអាចប្រើបានឡើយ អាស្រ័យលើអ្នកផ្តល់សេវាឬម៉ូដែល។

2 ប៉ះរូបលើអេក្រងបង្ហាញនៅកន្លែងដែលកាមេរ៉ាក្តួរផ្តោត។

ដើម្បីលៃតម្រូវពន្លឺនៃរូបភាព សូមចាប់អូសរបាយការណ៍លៃតម្រូវដែលលេចឡើងខាងលើឬខាងក្រោមស៊ីមរង្វង់។

3 ប៉ះ ដើម្បីថតរូបភាពមួយ។

ដើម្បីប្តូរទម្រង់ថត សូមចាប់អូសបញ្ជីនៃទម្រង់ថតមកឆ្វេងឬទៅស្តាំ ឬក៏អូសមកឆ្វេងឬទៅស្តាំលើអេក្រង់បង្ហាញ។

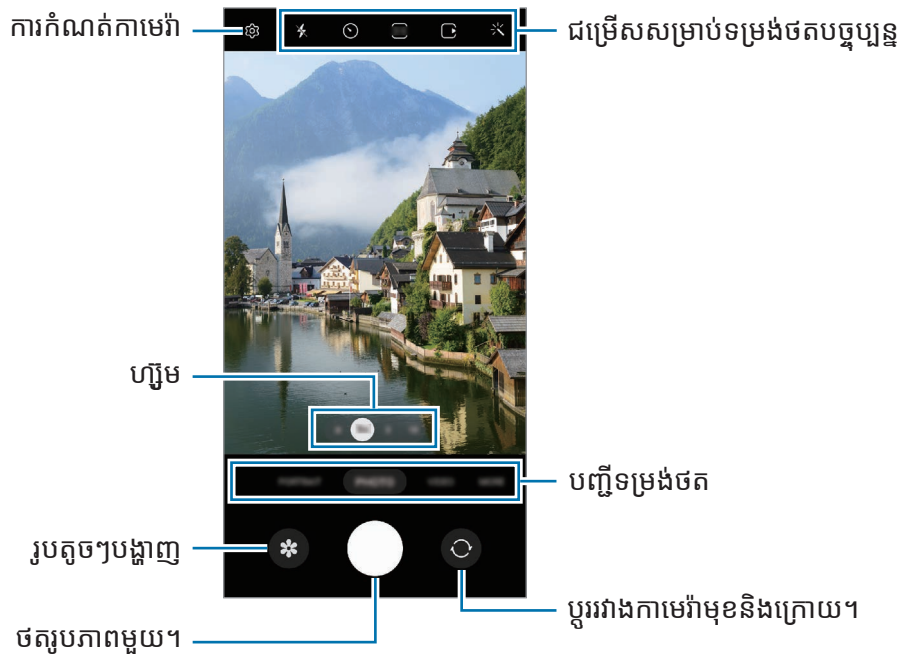

- អេក្រង់បង្ហាញអាចខុសគ្នា អាស្រ័យលើទម្រង់ថតនិងកាមេរ៉ាកំណត់ដែលត្រូវបានប្រើ។
- ការផ្តោតអាចមិនច្បាស់ បើរូបនៅជិតពេក។ ថតរូបភាពឬវីដេអូពីចម្ងាយដ៏ល្អ។
- បើរូបភាពដែលអ្នកថតមើលទៅព្រិល សូមសម្អាតឡិនកាមេរ៉ា ហើយសាកល្បងម្តងទៀត។
- សូមប្រាកដថាឡិនកាមេរ៉ាមិនខូចឬកខ្វក់។ ពុំនោះសោត ឧបករណ៍អាចនឹងដំណើរការមិនប្រក្រតីក្នុងទម្រង់ខ្លះដែលត្រូវការវីសូលូសិនខ្ពស់។
- កាមេរ៉ានៃឧបករណ៍អ្នកមានឡើងមុំទូលាយ។ ភាពខុសគ្នាគឺចិត្តអាចកើតឡើងក្នុងរូបភាពឬវីដេអូដែលមានមុំទូលាយ ហើយវាមិនបង្ហាញពីបញ្ហានៃប្រសិទ្ធផលឧបករណ៍ឡើយ។
- ចំណុះអតិបរមាសម្រាប់ការថតវីដេអូមួយអាចខុសគ្នា អាស្រ័យលើវីសូលូសិន។
- កាមេរ៉ាអាចអ័ព្វ ឬក៏បង្កើតចំហាយ បើឧបករណ៍ទទួលរងការផ្លាស់ប្តូរសីតុណ្ហភាពខ្យល់ភ្លាមៗ ដោយសារភាពខុសគ្នានៃសីតុណ្ហភាពខាងក្រៅនិងខាងក្នុងគម្របកាមេរ៉ា។ សូមព្យាយាមជៀសវាងស្ថានភាពនោះ នៅពេលគ្រោងប្រើកាមេរ៉ា។ បើភាពអ័ព្វពិតជាបានកើតឡើង សូមទុកឲ្យកាមេរ៉ាស្ងួតតាមធម្មជាតិក្នុងសីតុណ្ហភាពបន្តិច មុនពេលថតរូបភាពឬវីដេអូ ពុំនោះសោត លទ្ធផលអាចមើលទៅព្រិល។

ការប្រើមុខងារហ្សឺម

ជ្រើស .6/1/3/10 ឬក៏ចាប់អូសវាមកឆ្វេងឬទៅស្តាំ ដើម្បីពង្រីកឬបង្រួម។ ជម្រើសផ្សេង សូមញែកម្រាមដៃពីរចេញពីគ្នា លើអេក្រង់ដើម្បីពង្រីក ហើយកៀបដើម្បីបង្រួម។ បើអនុបាតហ្សឺមលើសកម្រិតជាក់លាក់មួយ ផែនទីមគ្គុទេសក៍ហ្សឺមនឹង លេចឡើង ដើម្បីបញ្ជាក់កន្លែងដែលអ្នកកំពុងហ្សឺមលើរូប។

- .6៖ កាមេរ៉ាទូលាយបំផុតអនុញ្ញាតឲ្យអ្នកថតរូបភាពមុំទូលាយ ឬក៏ថតវីដេអូមុំទូលាយនៃអ្វីៗ ដូចជាទេសភាពទូលាយ។
- 1៖ កាមេរ៉ាមុំទូលាយអនុញ្ញាតឲ្យអ្នកថតរូបភាពមូលដ្ឋាន ឬក៏ថតវីដេអូធម្មតា។
- 3៖ កាមេរ៉ារូបថតឆ្ងាយ (3x) អនុញ្ញាតឲ្យអ្នកថតរូបភាព ឬក៏ថតវីដេអូ ដោយពង្រីករូបនោះ។
- 10៖ កាមេរ៉ារូបថតឆ្ងាយ (10x) អនុញ្ញាតឲ្យអ្នកថតរូបភាព ឬក៏ថតវីដេអូ ដោយពង្រីករូបនោះ។ (Galaxy S22 Ultra)

 មុខងារហ្សឺមអាចប្រើបានតែនៅពេលប្រើកាមេរ៉ាក្រោយប៉ុណ្ណោះ។

ការចាក់សោការផ្តោត (AF) និងពន្លឺប៉ះ (AE)

អ្នកអាចចាក់សោការផ្តោតឬពន្លឺប៉ះលើផ្ទៃដែលបានជ្រើស ដើម្បីរារាំងកាមេរ៉ាកុំឲ្យលៃតម្រូវដោយស្វ័យប្រវត្តិ ផ្អែកលើការប្រែប្រួល ចំពោះរូបឬប្រភពពន្លឺ។

ប៉ះឲ្យជាប់លើផ្ទៃដែលត្រូវផ្តោត នោះស៊ុម AF/AE នឹងលេចឡើងលើផ្ទៃនោះ ហើយការកំណត់ការផ្តោតនិងពន្លឺប៉ះនឹងត្រូវបាន ចាក់សោ។ ការកំណត់នោះនៅតែជាប់សោដដែល ទោះបីក្រោយពីអ្នកថតរូបភាពមួយហើយក៏ដោយ។

 មុខងារនេះប្រហែលជាមិនអាចប្រើបានទេ អាស្រ័យលើទម្រង់ថត។

ការប្រើប្រាស់ប៊ូតុងកាមេរ៉ា

- ប៉ះឲ្យជាប់លើប៊ូតុងកាមេរ៉ា ដើម្បីថតវីដេអូមួយ។
- ដើម្បីថតលឿនជាប់ៗគ្នា សូមអូសប៊ូតុងកាមេរ៉ាទៅគែមអេក្រង់ ហើយទប់វាជាប់។
- បើអ្នកថែមប៊ូតុងកាមេរ៉ាមួយទៀត អ្នកអាចផ្លាស់ទីវាទៅកន្លែងណាមួយលើអេក្រង់ និងថតរូបភាពកាន់តែងាយស្រួល។ លើ អេក្រង់បង្ហាញ សូមប៉ះ  → វិធីថត ហើយប៉ះកុងតាក់ **ប៊ូតុងថតអណ្តែត** ដើម្បីបើកដំណើរការវា។

ជម្រើសសម្រាប់ទម្រង់ថតបច្ចុប្បន្ន

លើអេក្រង់បង្ហាញ សូមប្រើជម្រើសខាងក្រោម។

- ✖ ៖ បើកដំណើរការឬបិទដំណើរការភ្លាម។
- 🕒 ៖ ជ្រើសរយៈពេលនៃការពន្យារ មុនពេលកាមេរ៉ាថតរូបភាពមួយដោយស្វ័យប្រវត្តិ។
- 3:4 ៖ ជ្រើសអនុបាតទិដ្ឋភាពនិងវីសូលូសិនសម្រាប់រូបភាព។
- 📷 ៖ បើកដំណើរការឬបិទដំណើរការមុខងាររូបថតចលនា។ បើអ្នកបើកដំណើរការមុខងារនេះ ឃ្លីបវីដេអូមួយក៏នឹងត្រូវបានថតពីបីវិនាទីផងដែរ មុនពេលប៉ះប៊ូតុងកាមេរ៉ា។
- 📷 ៖ បើកដំណើរការឬបិទដំណើរការមុខងារនឹងបំផុត។
- FHD ៖ ជ្រើសវីសូលូសិនមួយសម្រាប់វីដេអូខាងលើ។
- 📷 ៖ ជ្រើសអត្រាប្រែម។
- 9:16 ៖ ជ្រើសអនុបាតទិដ្ឋភាពសម្រាប់វីដេអូ។
- FHD 30 ៖ ជ្រើសវីសូលូសិនមួយសម្រាប់វីដេអូ។
- 🔥 ៖ ប្រើបែបផែនចម្រោះឬបែបផែនស្រស់ស្អាត។
- 🔄 ៖ ជ្រើសវិធីវាស់។ វាកំណត់ពីរបៀបគណនាតម្លៃពន្លឺ។ **🔄 ការវាស់ទីប្រជុំមុន** ប្រើពន្លឺចំកណ្តាលនៃរូបថត ដើម្បីគណនាពន្លឺប៉ះនៃរូបថត។ **(០) ការវាស់ចំណុច** ប្រើពន្លឺចំផ្នែកណាមួយដែលបានផ្តោតនៃចំណុច ដើម្បីគណនាពន្លឺប៉ះនៃរូបថត។ **(📍) ការវាស់ម៉ាទ្រិច** រកមធ្យមភាគនៃទិដ្ឋភាពទាំងមូល។
- 📷 ៖ លៃតម្រូវទឹកពណ៌។
- ☑ ៖ បង្ហាញឬលាក់ក្រាហ្វ ដើម្បីពិនិត្យការបែងចែកពន្លឺក្នុងវីដេអូ។
- 🟡 ៖ ក្នុងទម្រង់ អាហារ និងផ្តោតលើរូបខាងក្នុងស៊ុមរង្វង់ហើយធ្វើឲ្យរូបព្រិលនៅខាងក្រៅស៊ុម។
- 📷 ៖ ក្នុងទម្រង់ អាហារ និងលៃតម្រូវទឹកពណ៌។
- 📷 ៖ បើកដំណើរការឬបិទដំណើរការមុខងារចាប់ចលនា នៅពេលថតវីដេអូយឺតបំផុត។
- 📷 ៖ ក្នុងទម្រង់ ទិដ្ឋភាពអ្នកដឹកនាំ សូមប្តូរជម្រើសរក្សាទុក។
- 📷 ៖ ក្នុងទម្រង់ ទិដ្ឋភាពអ្នកដឹកនាំ សូមប្តូរអេក្រង់។
- 📷 ៖ ប្តូរតាមបំណងសម្រាប់ជម្រើសថត នៅពេលថតម្តង។

 ជម្រើសដែលមានអាចខុសគ្នា អាស្រ័យលើម៉ូដែលដែលប្តូរទម្រង់ថត។

ទម្រង់រូបថត

ការកែតម្រូវជម្រើសថតដោយស្វ័យប្រវត្តិ អាស្រ័យលើទិដ្ឋភាពជុំវិញ ដើម្បីថតរូបភាពយ៉ាងងាយស្រួល។
លើបញ្ជីនៃទម្រង់ថត សូមប៉ះ រូបថត ហើយប៉ះ  ដើម្បីថតរូបភាពមួយ។

ការថតរូបភាពដែលមានវីសូលូសិនខ្ពស់

ថតរូបភាពដែលមានវីសូលូសិនខ្ពស់។

ក្នុងជម្រើសថត សូមប៉ះ  →  ឬ   និងថតរូបភាពមួយ។

នៅពេលអ្នកបើកដំណើរការ មុខងារបង្កើនភាពលម្អិត ដោយប៉ះ  អ្នកអាចថតរូបភាពកាន់តែច្បាស់។

 វីសូលូសិនអាចខុសគ្នា អាស្រ័យលើម៉ូដែល។

ការស្នើការថត

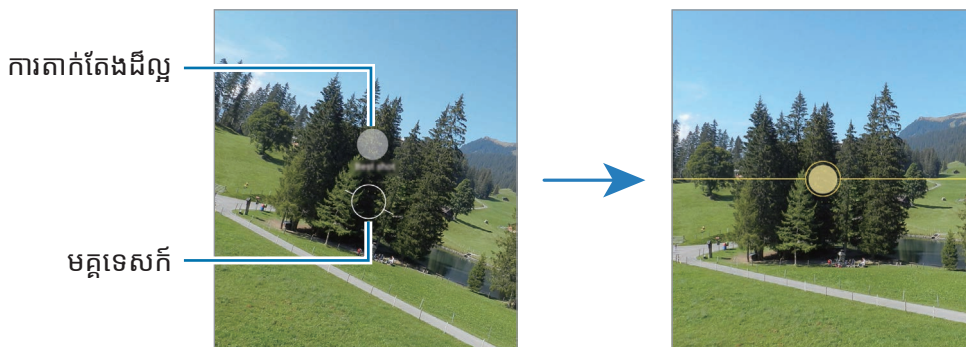

ការស្នើការថតតាក់តែងដ៏ល្អសម្រាប់រូបភាព តាមរយៈការស្គាល់ទីតាំងនិងមុំនៃបរិបទ។
លើអេក្រងបង្ហាញ សូមប៉ះ  ហើយប៉ះក្នុងតាក់ ការស្នើការថត ដើម្បីបើកដំណើរការ។

- 1 លើបញ្ជីនៃទម្រង់ថត សូមប៉ះ រូបថត។
មគ្គុទេសក៍នឹងលេចឡើងលើអេក្រងបង្ហាញ។
- 2 ចង្អុលមគ្គុទេសក៍ដាក់រូប។
ការស្នើការថតតាក់តែង ហើយការតាក់តែងដែលបានឲ្យយោបល់លេចឡើងលើអេក្រងបង្ហាញ។
- 3 ផ្លាស់ទីឧបករណ៍ ដើម្បីឲ្យមគ្គុទេសក៍ត្រូវគ្នានឹងការតាក់តែងដែលបានឲ្យយោបល់។
នៅពេលទទួលបាននូវការតាក់តែងដ៏ល្អ មគ្គុទេសក៍នឹងប្តូរទៅពណ៌លឿង។
- 4 ប៉ះ  ដើម្បីថតរូបភាពមួយ។







ការថតរូបខ្លួនឯង

អ្នកអាចថតរូបខ្លួនឯងមួយកំណាត់ខ្លួនដោយប្រើកាមេរ៉ាមុខ។

- 1 លើអេក្រងបង្ហាញ សូមអូសឡើងលើឬចុះក្រោម ឬក៏ប៉ះ  ដើម្បីប្តូរទៅកាមេរ៉ាមុខសម្រាប់ការថតរូបខ្លួនឯង។
- 2 បែរច្បាប់កាមេរ៉ាមុខ។
ដើម្បីថតរូបខ្លួនឯងមួយកំណាត់ខ្លួនជាមួយរូបថតមុនៗនៃទេសភាពឬមនុស្ស សូមប៉ះ  ។
- 3 ប៉ះ  ដើម្បីថតរូបភាពមួយ។

ការថតរូបភាពជិតយ៉ាងភ្លឺច្បាស់ (Galaxy S22 Ultra)

ថតរូបភាពជិតយ៉ាងភ្លឺច្បាស់។

- 1 លើអេក្រងបង្ហាញ សូមប៉ះ 1។
 - 2 ដាក់កាមេរ៉ាក្បែររូបនោះ។
 - 3 នៅពេល  លេចឡើង សូមប៉ះ  ដើម្បីថតរូបភាពមួយ។
-  បើមុខងារនេះមិនត្រូវបានបើកដំណើរការទេ សូមប៉ះ  ដើម្បីបើកដំណើរការ។

ការប្រើចម្រោះនិងបែបផែនស្រស់ស្អាត



អ្នកអាចជ្រើសបែបផែនចម្រោះ ព្រមទាំងកែមុខងារផ្ទៃមុខដូចជាសម្បុរស្បែកឬទ្រង់ទ្រាយមុខផងដែរ មុនពេលថតរូបភាពមួយ។

- 1 លើអេក្រងបង្ហាញ សូមប៉ះ  ។
- 2 ជ្រើសបែបផែននិងថតរូបភាពមួយ។
បើអ្នកប្រើមុខងារចម្រោះខ្ញុំ អ្នកអាចបង្កើតចម្រោះផ្ទាល់ខ្លួនរបស់អ្នកដោយប្រើរូប ជាមួយនឹងទឹកពណ៌ដែលអ្នកចូលចិត្ត ពី វិចិត្រសាល។

ទម្រង់វីដេអូ

ការមេរ័យលៃតម្រូវជម្រើសថតដោយស្វ័យប្រវត្តិ អាស្រ័យលើទិដ្ឋភាពជុំវិញ ដើម្បីថតវីដេអូយ៉ាងងាយស្រួល។

1 លើបញ្ជីទម្រង់ថត សូមប៉ះ **វីដេអូ** ហើយប៉ះ  ដើម្បីថតវីដេអូមួយ។

- ដើម្បីប្តូររាងការមេរ័យមុខនិងក្រោយ ខណៈពេលកំពុងថត សូមអូសឡើងលើឬចុះក្រោមលើអេក្រង់បង្ហាញ ឬក៏ប៉ះ  ។
- ដើម្បីថតរូបពីវីដេអូ ខណៈពេលកំពុងថតវីដេអូ សូមប៉ះ  ។
- ដើម្បីថតសំឡេងពីទិសដៅជាក់លាក់មួយដែលមានកម្រិតសំឡេងកាន់តែខ្ពស់ ខណៈពេលកំពុងថតវីដេអូ សូមចង្អុលការមេរ័យទៅរកទិសដៅនោះ រួចលៃតម្រូវហ្សូម។



2 ប៉ះ  ដើម្បីបញ្ឈប់ការថតវីដេអូ។



- បើអ្នកប្រើមុខងារហ្សូមវីដេអូក្នុងអំឡុងពេលយូរ ខណៈពេលកំពុងថតវីដេអូ គុណភាពវីដេអូអាចថយចុះដើម្បីបង្ការកុំឲ្យឧបករណ៍អ្នកឡើងកម្ដៅជ្រុល។
- ហ្សូមអូបទិកអាចមិនដំណើរការក្នុងបរិស្ថានដែលមានពន្លឺទាប។

ការថតវីដេអូដែលមានវីសូលូសិនខ្ពស់

ថតវីដេអូដែលមានវីសូលូសិនខ្ពស់ជាមួយវីសូលូសិនអតិបរមា 8K។

ប៉ះ  →  និងថតវីដេអូមួយ។

នៅពេលអ្នកបញ្ឈប់ការថតវីដេអូ សូមចាក់វីដេអូនោះក្នុងកម្មវិធី **វិចិត្រសាល**។ នៅពេលអ្នកប៉ះ  លើស៊ីមមួយដែលអ្នកចូលចិត្ត ស៊ីមនោះនឹងត្រូវបានរក្សាទុកជាប្រភពដែលមានវីសូលូសិនខ្ពស់។

ការធ្វើឲ្យវីដេអូមានលំនឹង (នឹងបំផុត)

បើមានការញ្ជោលច្រើន នៅពេលថតវីដេអូ សូមប្រើមុខងារនឹងបំផុតដើម្បីឲ្យវីដេអូកាន់តែមានលំនឹង។

ប៉ះ **វីដេអូ** លើបញ្ជីទម្រង់ថត, ប៉ះ  លើជម្រើសថត ដើម្បីបើកដំណើរការរួចហើយថតវីដេអូមួយ។

ការប្រើមុខងារស្វ័យប្រែម





អ្នកអាចកំណត់ឲ្យឧបករណ៍ប្តូរមុំថតនិងហ្សូមដោយស្វ័យប្រវត្តិ តាមរយៈការទទួលស្គាល់និងតាមដានមនុស្ស ខណៈពេលកំពុងថតវីដេអូ។

លើបញ្ជីទម្រង់ថត សូមប៉ះ **វីដេអូ**, ប៉ះ  ដើម្បីបើកដំណើរការរួចហើយថតវីដេអូមួយ។

ដើម្បីតាមដាននិងលៃតម្រូវមុំថត និងពង្រីកលើមនុស្សដែលបានជ្រើស សូមប៉ះស៊ីមដែលបង្ហាញជុំវិញមនុស្សនោះ។ ដើម្បីបិទដំណើរការតាមដាន សូមប៉ះស៊ីមនោះម្តងទៀត។

ទម្រង់ទិដ្ឋភាពអ្នកដឹកនាំ

ថតវីដេអូជាមួយមុំទិដ្ឋភាពផ្សេងៗ ដោយប្តូរកាមេរ៉ា។ ក្នុងទម្រង់នេះ ទាំងរូប ទាំងបុគ្គលដែលកំពុងថតកុន អាចថតក្នុងពេលតែមួយ។

- 1 លើបញ្ជីនៃទម្រង់ថត សូមប៉ះ ច្រើនទៀត → ទិដ្ឋភាពអ្នកដឹកនាំ។
- 2 ជ្រើសអេក្រងនិងរូបតូចៗនៃកាមេរ៉ា ដែលអ្នកចង់បាន ហើយប៉ះ  ដើម្បីថតវីដេអូ។
 - ដើម្បីប្តូរអេក្រង មុនពេលចាប់ផ្តើមការថត សូមប៉ះ  ហើយជ្រើសអេក្រងដែលអ្នកចង់បាន។
 - អ្នកអាចប្តូររូបតូចៗនៃកាមេរ៉ា ខណៈពេលកំពុងថត។ ច្រើនរូបតូចៗត្រូវបានលាក់ សូមប៉ះ  ដើម្បីបង្ហាញវា។
- 3 ប៉ះ  ដើម្បីបញ្ចប់ការថតវីដេអូ។



ប្តូរជម្រើសរក្សាទុក។



ទម្រង់ថតម្តង

ថតរូបភាពនិងវីដេអូផ្សេងៗដោយគ្រាន់តែថតម្តង។

ឧបករណ៍អ្នកជ្រើសរូបថតល្អបំផុតដោយស្វ័យប្រវត្តិ ព្រមទាំងបង្កើតរូបភាពដែលមានចម្រោះ ឬក៏វីដេអូដែលមានផ្នែកមួយចំនួនចាក់ឡើងវិញ។

- 1 លើបញ្ជីនៃទម្រង់ថត សូមប៉ះ **ច្រើនទៀត** → **ថតម្តង**។
- 2 ប៉ះ  ដើម្បីថតទិដ្ឋភាពដែលអ្នកចង់។
- 3 នៅពេលអ្នកបានបញ្ចប់ សូមប៉ះរូបតូចៗបង្ហាញ។
ដើម្បីបង្ហាញលទ្ធផលផ្សេងទៀត សូមចាប់អូសអាយខុន — ឡើងលើ។ ដើម្បីរក្សាទុកលទ្ធផលមួយៗ សូមប៉ះ **ជ្រើស**, ផឹកធាតុដែលអ្នកចង់បាន រួចហើយប៉ះ ។

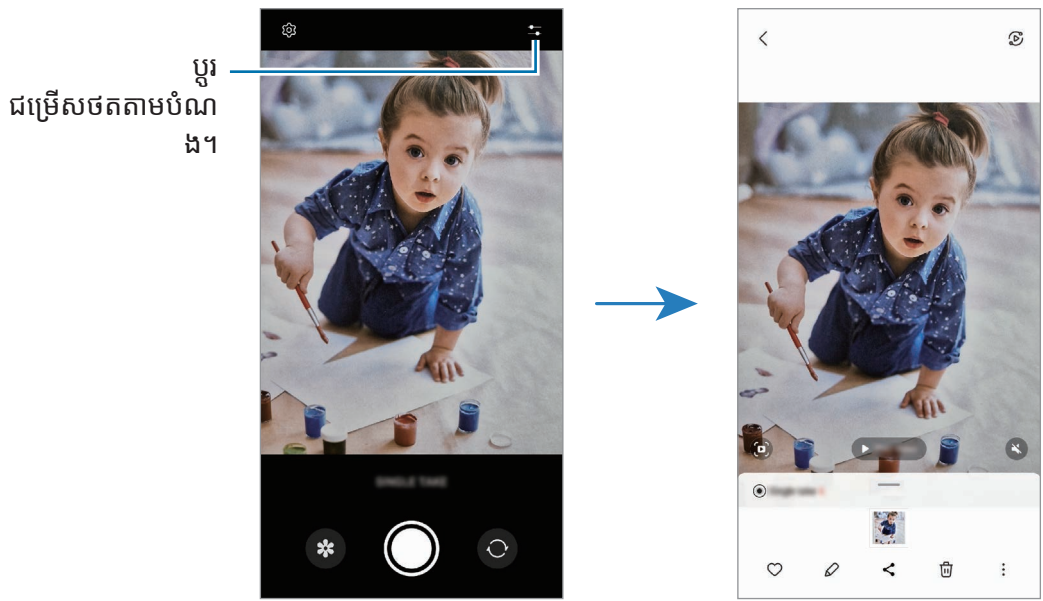

ទម្រង់រូបមួយកំណាត់ខ្លួន / ទម្រង់វីដេអូមួយកំណាត់ខ្លួន

ការមើរអនុញ្ញាតឲ្យអ្នកថតរូបភាពឬវីដេអូដែលធ្វើឲ្យផ្ទៃខាងក្រោយព្រិល ហើយរូបលេចឆ្លោយ៉ាងច្បាស់។ អ្នកក៏អាចប្រើបែបផែនផ្ទៃខាងក្រោយនិងកែវាធាងដែរ បន្ទាប់ពីថតរូបភាពមួយ។

- 1 លើបញ្ជីនៃទម្រង់ថត សូមប៉ះ **រូបមួយកំណាត់ខ្លួន** ឬក៏ប៉ះ **ច្រើនទៀត** → **វីដេអូមួយកំណាត់ខ្លួន**។
- 2 ប៉ះ  រួចជ្រើសបែបផែនផ្ទៃខាងក្រោយមួយដែលអ្នកចង់បាន។
ដើម្បីលៃតម្រូវប្រពលភាពនៃបែបផែនផ្ទៃខាងក្រោយ សូមចាប់អូសរង្វាស់លៃតម្រូវ។

3 នៅពេល រួចរាល់ លេចឡើងលើអេក្រង់បង្ហាញ សូមប៉ះ ដើម្បីថតរូបភាព ឬក៏ប៉ះ ដើម្បីថតវីដេអូមួយ។



- ជម្រើសដែលមានអាចខុសគ្នា អាស្រ័យលើទម្រង់ថត។
- ប្រើមុខងារនេះនៅកន្លែងដែលមានពន្លឺគ្រប់គ្រាន់។
- ភាពព្រិលនៅផ្ទៃខាងក្រោយអាចនឹងមិនត្រូវបានប្រើត្រឹមត្រូវក្នុងស្ថានភាពខាងក្រោម៖
 - ឧបករណ៍ឬរូបកំពុងផ្លាស់ទី។
 - រូបមានលក្ខណៈស្ទើងឬថ្លា។
 - រូបមានពណ៌ស្រដៀងគ្នានឹងផ្ទៃខាងក្រោយ។
 - រូបឬផ្ទៃខាងក្រោយមានផ្ទៃលាត។

ទម្រង់ Pro / ទម្រង់វីដេអូ Pro

ថតរូបភាពឬវីដេអូ ខណៈពេលលែតម្រូវជម្រើសថតផ្សេងៗដោយដៃ ដូចជាតម្លៃតន្ត្រីប៉ះ និង តម្លៃ ISO។

លើបញ្ជីនៃទម្រង់ថត សូមប៉ះ **ច្រើនទៀត** → **PRO** ឬ **វីដេអូ PRO**។ ជ្រើសជម្រើស ហើយប្តូរការកំណត់តាមបំណង រួចហើយ ប៉ះ  ដើម្បីថតរូបភាព ឬក៏ប៉ះ  ដើម្បីថតវីដេអូ។

ជម្រើសដែលមាន

-  ៖ ធ្វើការកំណត់ឡើងវិញ។
- **ISO**៖ ជ្រើសតម្លៃ ISO មួយ។ វាគ្រប់គ្រងភាពងាយចាប់នៃពន្លឺកាមេរ៉ា។ តម្លៃទាបគឺសម្រាប់វត្ថុនៅស្ងៀមឬមានពន្លឺ ភ្លឺ។ តម្លៃខ្ពស់គឺសម្រាប់វត្ថុដែលផ្លាស់ទីលឿនឬមានពន្លឺតិច។ ទោះជាយ៉ាងនេះក៏ដោយ ការកំណត់ ISO កាន់តែខ្ពស់ នឹង អាចនាំឲ្យមានភាពអ្វីក្នុងរូបភាពឬវីដេអូកាន់តែច្រើន។
- **SPEED**៖ លែតម្រូវល្បឿនថត។ ល្បឿនថតយឺតអនុញ្ញាតឲ្យមានពន្លឺច្រើនចូលក្នុងនោះ ដូច្នេះរូបភាពឬវីដេអូនឹងកាន់តែ ភ្លឺ។ លក្ខណៈនេះល្អប្រសើរសម្រាប់រូបភាពឬវីដេអូទេសភាព ឬក៏រូបភាពឬវីដេអូដែលថតនៅពេលយប់។ ល្បឿនថតលឿន អនុញ្ញាតឲ្យមានពន្លឺតិចក្នុងនោះ។ លក្ខណៈនេះល្អប្រសើរសម្រាប់ការថតរូបភាពឬវីដេអូដែលមានវត្ថុផ្លាស់ទីលឿន។
- **EV**៖ ប្តូរតម្លៃពន្លឺប៉ះ។ វាកំណត់ថាតើសិនសីកាមេរ៉ាត្រូវទទួលពន្លឺប៉ុន្មាន។ ក្នុងស្ថានភាពដែលមានពន្លឺតិច សូមប្រើពន្លឺប៉ះ ខ្ពស់។
- **FOCUS**៖ ប្តូរទម្រង់ផ្តោត។ ចាប់អូសរូបភាពលែតម្រូវ ដើម្បីលែតម្រូវការផ្តោតដោយដៃ។
- **WB**៖ ជ្រើសតុល្យភាពពណ៌សសមស្រប ដើម្បីឲ្យរូបមានវិសាលភាពពណ៌ដូចនឹងការពិត។ អ្នកអាចកំណត់សីតុណ្ហភាព ពណ៌។
- **MIC**៖ ជ្រើសសំឡេងនៅទិសដៅណាដែលអ្នកចង់ថតនៅកម្រិតកាន់តែខ្ពស់។ អ្នកក៏អាចប្រើមីក្រូហ្វូន USB ឬ Bluetooth ដោយភ្ជាប់វាជាមួយឧបករណ៍អ្នក (ទម្រង់វីដេអូ Pro) ផងដែរ។
- **ZOOM**៖ លែតម្រូវល្បឿនហ្សូម (ទម្រង់វីដេអូ Pro)។

ការថតវីដេអូ Pro ដែលមានវីសូលូសិនខ្ពស់

ថតវីដេអូ Pro ដែលមានវីសូលូសិនខ្ពស់ ជាមួយវីសូលូសិនអតិបរមា 8K។

ប៉ះ  →  និងថតវីដេអូ Pro មួយ។

នៅពេលអ្នកបញ្ចប់ការថតវីដេអូ Pro សូមចាក់វាក្នុងកម្មវិធី **វិចិត្រសាល**។ នៅពេលអ្នកប៉ះ  លើស៊ុមមួយដែលអ្នក ចូលចិត្ត ស៊ុមនោះនឹងត្រូវបានរក្សាទុកជារូបភាពដែលមានវីសូលូសិនខ្ពស់។

ការញែកតំបន់ផ្ដោតនិងតំបន់ពន្លឺប៉ះ

អ្នកអាចញែកតំបន់ផ្ដោតនិងតំបន់ពន្លឺប៉ះ។

ប៉ះឲ្យជាប់លើអេក្រង់បង្ហាញ។ ស៊ុម AF/AE នឹងលេចឡើងលើអេក្រង់។ ចាប់អូសស៊ុមទៅកន្លែងដែលអ្នកចង់ញែកឲ្យតំបន់ផ្ដោតនិងតំបន់ពន្លឺប៉ះ។



ទម្រង់យប់

ថតរូបភាពក្នុងស្ថានភាពពន្លឺតិច ដោយមិនប្រើភ្លាស។ នៅពេលអ្នកប្រើដើម្បីទម្រង់អាចទទួលបានលទ្ធផលកាន់តែភ្លឺនិងកាន់តែនឹង។

- 1 លើបញ្ជីនៃទម្រង់ថត សូមប៉ះ **ច្រើនទៀត** → **យប់**។
បើអ្នកកំណត់ម៉ោងដែលលេចឡើងនៅផ្នែកស្តាំខាងក្រោមនៃអេក្រង់ទៅ **អតិ** អ្នកអាចទទួលបានលទ្ធផលរូបភាពកាន់តែច្បាស់។
- 2 ប៉ះ ○ ហើយកាន់ឧបករណ៍អ្នកឲ្យនឹង ទាល់តែការថតបានបញ្ចប់។

ទម្រង់អាហារ

ថតរូបភាពអាហារដែលមានពណ៌រស់រវើក។

- 1 លើបញ្ជីនៃទម្រង់ថត សូមប៉ះ **ច្រើនទៀត** → **អាហារ**។
- 2 ប៉ះអេក្រង់ឬចាប់អូសស៊ុមរង្វង់លើផ្ទៃដើម្បីរំលេច។
ផ្ទៃខាងក្រៅស៊ុមរង្វង់នឹងព្រិល។
ដើម្បីប្តូរទំហំស៊ុមរង្វង់ សូមចាប់អូសជ្រុងនៃស៊ុម។
- 3 ប៉ះ ្ក ហើយចាប់អូសរូបភាពលៃតម្រូវ ដើម្បីលៃតម្រូវទឹកពណ៌។
- 4 ប៉ះ ○ ដើម្បីថតរូបភាពមួយ។

ទម្រង់សព្វទស្សន៍

ដោយប្រើទម្រង់សព្វទស្សន៍ សូមថតរូបភាពជាសេរីរួចហើយភ្ជាប់ពួកវាជាមួយគ្នា ដើម្បីបង្កើតទិដ្ឋភាពទូលាយ។

- 1 លើបញ្ជីនៃទម្រង់ថត សូមប៉ះ **ច្រើនទៀត** → **សព្វទស្សន៍**។
- 2 ប៉ះ រួចផ្លាស់ទីឧបករណ៍យឺតៗក្នុងទិសដៅណាមួយ។
រក្សារូបឲ្យស្ថិតនៅក្នុងស៊ុមលើអេក្រង់បង្ហាញរបស់កាមេរ៉ា។ បើបង្ហាញនៅក្រៅស៊ុមមគ្គុទេសក៍ ឬក៏អ្នកមិនផ្លាស់ទីឧបករណ៍ នោះឧបករណ៍នឹងឈប់ថតរូបភាពដោយស្វ័យប្រវត្តិ។
- 3 ប៉ះ ដើម្បីឈប់ថតរូបភាព។

 រៀបចំការថតរូបភាពដែលមានផ្ទៃខាងក្រោយមិនជាក់លាក់ ដូចជាផ្ទៃមេឃទេប្រដេញ្ចាំងលាត។

ទម្រង់ចលនាយឺតបំផុត

ចលនាយឺតបំផុតគឺជាមុខងារមួយដែលថតព្រឹត្តិការណ៍កន្លងផុតដ៏រហ័សយឺតៗ ដូច្នេះអ្នកអាចសរសើរវាពេលក្រោយ។

- 1 លើបញ្ជីនៃទម្រង់ថត សូមប៉ះ **ច្រើនទៀត** → **ចលនាយឺតបំផុត** ហើយប៉ះ ដើម្បីថតវីដេអូមួយ។
ឧបករណ៍នឹងថតព្រឹត្តិការណ៍ក្នុងចលនាយឺតបំផុត ហើយរក្សាទុកវាជាវីដេអូមួយ។
- 2 លើអេក្រង់បង្ហាញ សូមប៉ះរូបតូចៗបង្ហាញ។
ដើម្បីកែផ្នែកចលនាយឺតបំផុត សូមប៉ះ  ហើយចាប់អូសរបារកែផ្នែកនោះមកឆ្វេងឬទៅស្តាំ។

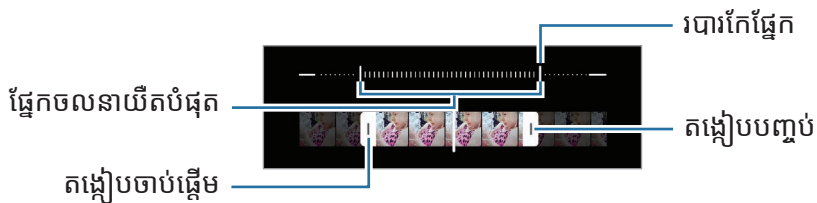

 ប្រើមុខងារនេះនៅកន្លែងដែលមានពន្លឺគ្រប់គ្រាន់។ នៅពេលថតវីដេអូក្នុងអគារដែលមានពន្លឺមិនគ្រប់គ្រាន់ឬអង្គ អេក្រង់នោះអាចលេចឡើងដង្ហើមឬគ្រាប់ៗ។ អេក្រង់អាចលោតភ្លឺភ្លែតក្នុងស្ថានភាពពន្លឺមួយចំនួន ដូចជាក្នុងកន្លែងដែលមានពន្លឺអំពូលម៉ែត្រ។

ការថតវីដេអូចលនាយឺតបំផុតដោយស្វ័យប្រវត្តិ

ដើម្បីថតព្រឹត្តិការណ៍នោះជាចលនាយឺតបំផុត នៅពេលចាប់បានចលនាក្នុងតំបន់ចាប់ចលនា សូមប៉ះ (្ក) ដើម្បីបើកដំណើរការវា។ មុខងារចាប់ចលនានឹងត្រូវបានបើកដំណើរការ ហើយតំបន់ចាប់ចលនានឹងលេចឡើងលើអេក្រងបង្ហាញ។

ប៉ះ (្ខ) ដើម្បីចាប់ផ្តើមការថត។ នៅពេលចាប់បានចលនា ឧបករណ៍នឹងចាប់ផ្តើមថតក្នុងចលនាយឺតបំផុត ហើយរក្សាទុកវាជាវីដេអូមួយ។

 ការថតចលនាយឺតបំផុតអាចចាប់ផ្តើមនៅពេលមិនចង់បាន បើមានលក្ខខណ្ឌដូចខាងក្រោម៖

- នៅពេលឧបករណ៍រញួយ ឬក៏នៅពេលវត្តមួយទៀតកំពុងផ្លាស់ទីក្បែររូបក្នុងតំបន់ស្គាល់ចលនា។
- នៅពេលថតក្រោមពន្លឺភ្លឺបំផុត ដូចជាក្នុងកន្លែងដែលមានពន្លឺអំពូលម៉ែត្រ។

ទម្រង់ចលនាយឺតៗ

ថតវីដេអូសម្រាប់ការបង្ហាញវាក្នុងចលនាយឺតៗ។ អ្នកអាចបញ្ជាក់ផ្នែកនៃវីដេអូរបស់អ្នកដែលត្រូវចាក់ក្នុងចលនាយឺតៗ។

- 1 លើបញ្ជីនៃទម្រង់ថត សូមប៉ះ ច្រើនទៀត → ចលនាយឺត ហើយប៉ះ (្ខ) ដើម្បីថតវីដេអូមួយ។
- 2 នៅពេលអ្នកបានបញ្ចប់ការថត សូមប៉ះ (្គ) ដើម្បីបញ្ចប់។
- 3 លើអេក្រងបង្ហាញ សូមប៉ះរូបតូចៗបង្ហាញ។
ផ្នែកលឿននៃវីដេអូនឹងត្រូវបានកំណត់ជាផ្នែកចលនាយឺត ហើយវីដេអូនឹងចាប់ផ្តើមចាក់។ ផ្នែកចលនាយឺតៗដល់ទៅពីរ នឹងត្រូវបានបង្កើតដោយផ្នែកលឿនវីដេអូ។
ដើម្បីកែផ្នែកចលនាយឺត សូមប៉ះ  ហើយចាប់អូសរចារកែផ្នែកនោះមកឆ្វេងឬទៅស្តាំ។

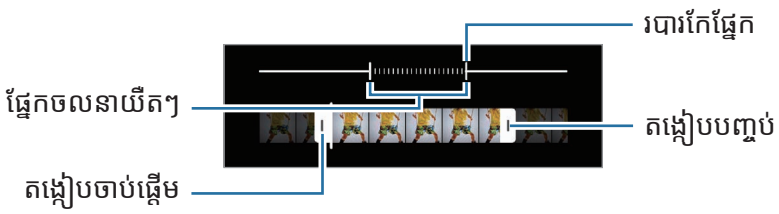

ទម្រង់ខារលឿន

ថតទិដ្ឋភាព ដូចជាមនុស្សឬឡានឆ្លងកាត់ ហើយបង្ហាញពួកវាជាវីដេអូដែលមានចលនាលឿន។

- 1 លើបញ្ជីនៃទម្រង់ថត សូមប៉ះ **ច្រើនទៀត** → **ខារលឿន**។
- 2 ប៉ះ **C_A** និងជ្រើសជម្រើសអត្រាប្រែម។
បើអ្នកកំណត់អត្រាប្រែមជា **C_A** ឧបករណ៍នឹងលៃតម្រូវអត្រាប្រែមដោយស្វ័យប្រវត្តិ យោងតាមអត្រាផ្លាស់ប្តូរនៃទិដ្ឋភាព។
- 3 ប៉ះ **☉** ដើម្បីចាប់ផ្តើមការថត។
- 4 ប៉ះ **☐** ដើម្បីបញ្ចប់ការថត។

ការប្តូរការកំណត់កាមេរ៉ាតាមបំណង

លើអេក្រង់បង្ហាញ សូមប៉ះ **📷**។ ជម្រើសខ្លះប្រហែលជាមិនអាចប្រើបានទេ អាស្រ័យលើទម្រង់ថត។

មុខងាររវាងវី

- **មុខងារធ្វើទិដ្ឋភាពល្អប្រសើរ**៖ កំណត់ឲ្យឧបករណ៍លៃតម្រូវការកំណត់ពណ៌ ព្រមទាំងប្រើបែបផែនដែលបានធ្វើឲ្យល្អប្រសើរដោយស្វ័យប្រវត្តិ អាស្រ័យលើរូបឬទិដ្ឋភាព។
- **ការស្នើការថត**៖ កំណត់ឲ្យឧបករណ៍ស្នើការតាក់តែងដ៏ល្អសម្រាប់រូបភាព តាមរយៈការស្គាល់ទីតាំងនិងមុំនៃរូបរបស់អ្នក។
- **ស្ថេរកូដ QR**៖ កំណត់ឲ្យឧបករណ៍ស្ថេរកូដ QR ពីអេក្រង់មុន។

រូបភាព

- **អូសប៊ូតុងថតដើម្បី**៖ ជ្រើសសកម្មភាពមួយត្រូវធ្វើ នៅពេលអ្នកអូសប៊ូតុងកាមេរ៉ាទៅតែមនៃអេក្រង់ ហើយទប់វាជាប់។
- **ទ្រង់ទ្រាយរូបភាព**៖ ជ្រើសរបៀបដែលអ្នកចង់រក្សាទុករូបភាព។
 - **រូបភាពមានប្រសិទ្ធផលខ្ពស់**៖ ថតរូបភាពជាទ្រង់ទ្រាយរូបដែលមានប្រសិទ្ធផលខ្ពស់ (HEIF)។
 - **សំណៅចម្លង RAW**៖ កំណត់ឧបករណ៍ឲ្យរក្សាទុករូបភាពជាឯកសារ RAW ដែលមិនបានបង្កាប់ (ទ្រង់ទ្រាយឯកសារ DNG) ក្នុងទម្រង់ Pro។ ឯកសារ RAW រក្សាទិន្នន័យរបស់រូបភាពទាំងអស់សម្រាប់គុណភាពរូបល្អបំផុត ប៉ុន្តែពួកវានឹងត្រូវការមេម៉ូរីច្រើន។ នៅពេលប្រើមុខងារ **សំណៅចម្លង RAW** នេះ រូបភាពនីមួយៗត្រូវបានរក្សាទុកជាទ្រង់ទ្រាយពីរ DNG និង JPG។

ថតខ្លួនឯង

- **រក្សាទុករូបថតខ្លួនឯងដូចបានបង្ហាញ**៖ កំណត់ឧបករណ៍ឲ្យរក្សាទុករូបភាព នៅពេលពួកវាលេចឡើងលើអេក្រង់បង្ហាញ ពេលប្រើកាមេរ៉ាមុខថត ដោយមិនត្រឡប់ពួកវា។
- **ទឹកពណ៌រូបថតខ្លួនឯង**៖ កំណត់ទឹកពណ៌មួយដែលត្រូវប្រើ នៅពេលអ្នកថតរូបខ្លួនឯង។

វីដេអូ

- **ស្វ័យ FPS:** កំណត់ឲ្យឧបករណ៍ថតវីដេអូកាន់តែក្តីក្នុងស្ថានភាពពន្លឺទាប ដោយធ្វើឲ្យអត្រាប្រែប្រួលល្អប្រសើរដោយស្វ័យប្រវត្តិ។
 - **លំនឹងវីដេអូ:** បើកដំណើរការមុខងារប្រឆាំងការញ្ជុយ ដើម្បីបន្ថយឬបំបាត់រូបព្រិលដែលកើតឡើងពីរញ្ជុយនៃកាមេរ៉ា ខណៈពេលកំពុងថតវីដេអូ។
 - **ជម្រើសថតកម្រិតខ្ពស់:** កំណត់ឲ្យឧបករណ៍ប្រើជម្រើសថតកម្រិតខ្ពស់។
 - **បន្ថយទំហំឯកសារ:** អ្នកអាចថតវីដេអូជាទ្រង់ទ្រាយកូដិកវីដេអូប្រសិទ្ធផលខ្ពស់ (HEVC)។ វីដេអូ HEVC របស់អ្នកនឹងត្រូវបានរក្សាទុកជាឯកសារដែលបានបង្ហាញ ដើម្បីសម្រេចម៉ូរីរបស់ឧបករណ៍។
 - **វីដេអូ HDR10+:** អ្នកអាចថតវីដេអូដែលពន្លឺក្នុងនិងពណ៌នៃទិដ្ឋភាពនីមួយៗ ត្រូវបានធ្វើឲ្យល្អប្រសើរ។
 - **មីក្រូហ្វូនប្រើចូល:** ខណៈពេលថតវីដេអូមួយ អ្នកអាចថតសំឡេងពីទិសដៅប្រើចូល ក្នុងកម្រិតសំឡេងកាន់តែខ្ពស់។
-  • អ្នកប្រហែលជាមិនអាចចាក់វីដេអូ HEVC លើឧបករណ៍ផ្សេងទៀត ឬក៏ចែករំលែកពួកវាលើបណ្តាញឡើយ។
- វីដេអូចលនាយឺតបំផុតនិងចលនាយឺតៗ មិនអាចថតជាទ្រង់ទ្រាយ HEVC ឡើយ។
 - ដើម្បីចាក់វីដេអូ HDR10+ ឲ្យបានត្រឹមត្រូវ ឧបករណ៍ត្រូវតែគាំទ្រ HDR10+។

ទូទៅ

- **ស្វ័យ HDR:** ថតរូបភាពដែលមានពណ៌សម្បូរបែបនិងបង្កើតភាពលម្អិតឡើងវិញ សូម្បីក្នុងតំបន់ភ្លឺនិងងងឹតក៏ដោយ។
 - **ស្វ័យផ្តោតតាម:** កំណត់ឲ្យឧបករណ៍តាមដាននិងផ្តោតលើរូបដោយស្វ័យប្រវត្តិ។ នៅពេលអ្នកជ្រើសរូបមួយលើអេក្រងបង្ហាញ ឧបករណ៍នឹងផ្តោតលើរូប សូម្បីរូបកំពុងផ្លាស់ទី ឬក៏អ្នកប្តូរទីតាំងរបស់កាមេរ៉ា។
-  ការតាមដានរូបអាចបរាជ័យក្នុងស្ថានភាពខាងក្រោម៖
- រូបធំពេកឬតូចពេក។
 - រូបផ្លាស់ទីហួសហេតុ។
 - រូបគឺពន្លឺក្រោយ ឬក៏អ្នកកំពុងថតក្នុងកន្លែងងងឹត។
 - ពណ៌ឬលំនាំលើរូបនិងផ្ទៃខាងក្រោយគឺដូចគ្នា។
 - រូបរួមបញ្ចូលលំនាំផ្តេក ដូចជាងងឹត។
 - កាមេរ៉ារញ្ជុយហួសហេតុ។
 - វីសូលូសិនវីដេអូខ្ពស់។
 - នៅពេលពង្រីកឬបង្រួមដោយប្រើហ្វូនអុបទិក។

- **បន្ទាត់ក្រឡា:** បង្ហាញមគ្គុទេសក៍លើអេក្រង់បង្ហាញ ដើម្បីជួយក្នុងការផ្សំ នៅពេលជ្រើសរូបនានា។
- **ស្លាកទឹកនៃ្នង:** ភ្ជាប់ស្លាកទឹកនៃ្នង GPS លើរូបភាព។
 - ✍ • កម្លាំងរលកសញ្ញា GPS អាចនឹងថយចុះក្នុងកន្លែងដែលរលកសញ្ញាមានឧបសគ្គ ដូចជានៅចន្លោះអគារឬតំបន់ទាប ឬក៏ក្នុងស្ថានភាពអាកាសធាតុមិនល្អ។
 - ទឹកនៃ្នងរបស់អ្នកអាចលេចឡើងលើរូបភាពរបស់អ្នក នៅពេលអ្នកបញ្ជូនពួកវាទៅអ៊ីនធឺណិត។ ដើម្បីជៀសវាងករណីនេះ សូមបិទដំណើរការការកំណត់ស្លាកទឹកនៃ្នង។
- **វិធីថត:** ជ្រើសវិធីថតបន្ថែមសម្រាប់ការថតរូបភាពមួយ ឬក៏ការថតវីដេអូមួយ។
- **ការកំណត់ត្រូវរក្សា:** រក្សាការកំណត់ចុងក្រោយដែលអ្នកបានប្រើ ដូចជាទម្រង់ថត នៅពេលអ្នកចាប់ផ្តើមកាមេរ៉ា។
- **ញ័រតប:** កំណត់ឲ្យឧបករណ៍ញ័រក្នុងស្ថានភាពមួយចំនួន ដូចជានៅពេលអ្នកប៉ះប៉ូតុងកាមេរ៉ា។

ភាពងកជន

- **សេចក្តីជូនដំណឹងពីភាពងកជន:** មើលសេចក្តីជូនដំណឹងពីភាពងកជន។
- **ការអនុញ្ញាត:** បង្ហាញការអនុញ្ញាតដែលចាំបាច់ដើម្បីប្រើកម្មវិធីកាមេរ៉ា។
- **កំណត់ការកំណត់ឡើងវិញ:** ធ្វើការកំណត់កាមេរ៉ាឡើងវិញ។
- **អំពីកាមេរ៉ា:** បង្ហាញកំណែកម្មវិធីកាមេរ៉ានិងព័ត៌មានអំពីច្បាប់។
- **ទាក់ទងយើង:** សួរសំណួរឬបង្ហាញសំណួរដែលសួរញឹកញាប់។

✍ មុខងារខ្លះប្រហែលជាមិនអាចប្រើបានទេ អាស្រ័យលើម៉ូដែល។

វិចិត្រសាល

ការណែនាំ

បង្ហាញបន្តិចបន្តួចដែលបានរក្សាទុកក្នុងឧបករណ៍អ្នក។ អ្នកក៏អាចគ្រប់គ្រងរូបនិងវីដេអូតាមអាល់ប៊ីម ឬក៏បង្កើតរឿងផងដែរ។

ការប្រើវិចិត្រសាល

ចាប់ផ្តើមកម្មវិធី វិចិត្រសាល។

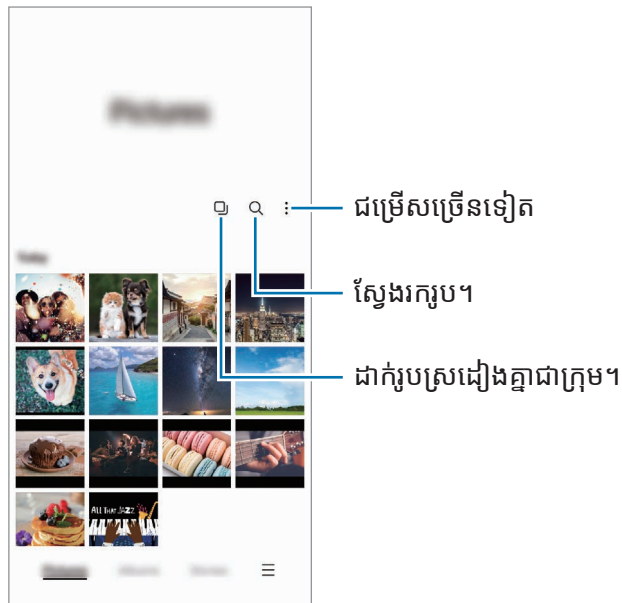

ការដាក់រូបស្រដៀងគ្នាជាក្រុម

ចាប់ផ្តើមកម្មវិធី វិចិត្រសាល ហើយប៉ះ ៀ ដើម្បីដាក់រូបស្រដៀងគ្នាជាក្រុម ព្រមទាំងបង្ហាញបន្តិចបន្តួចផុតប៉ុណ្ណោះជាការបង្ហាញនៃរូបទាំងនោះ។ នៅពេលអ្នកប៉ះការបង្ហាញបន្តិចបន្តួចនោះ អ្នកអាចមើលរូបទាំងអស់ក្នុងក្រុម។

ការបង្ហាញរូប

ចាប់ផ្តើមកម្មវិធី វិចិត្រសាល រួចហើយជ្រើសរូបមួយ។ ដើម្បីបង្ហាញឯកសារផ្សេងទៀត សូមអូសអេក្រង់មកឆ្វេងឬទៅស្តាំ។

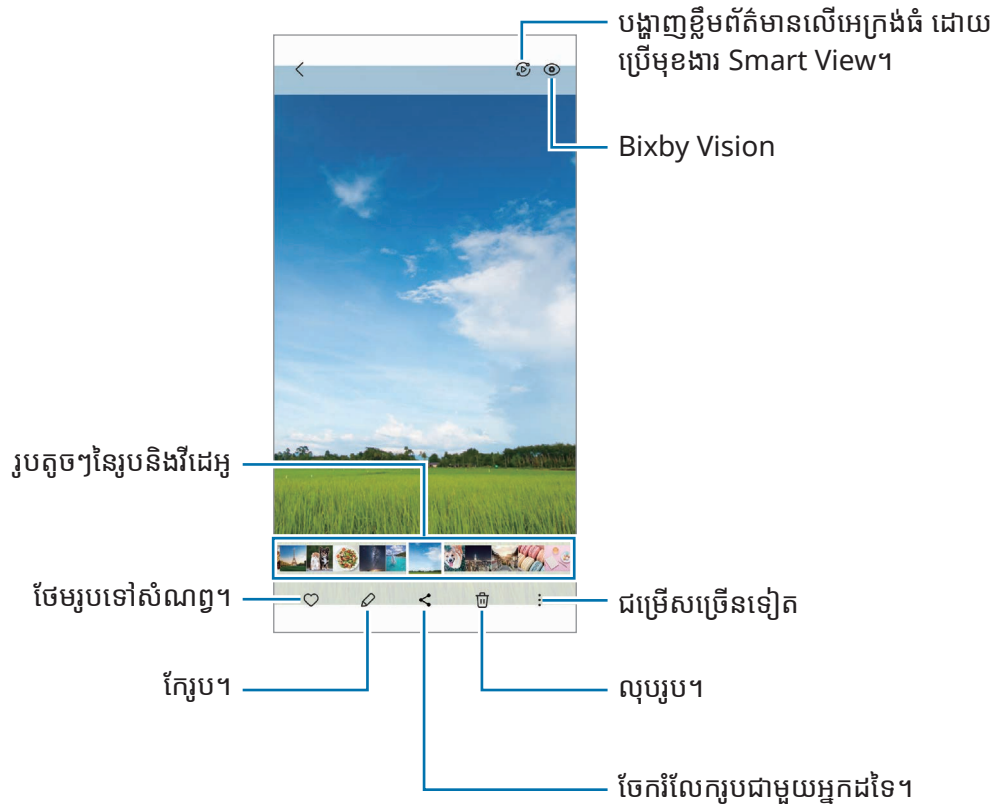

ការច្រើបរូបដែលបានពង្រីក

- 1 ចាប់ផ្តើមកម្មវិធី វិចិត្រសាល រួចហើយជ្រើសរូបមួយ។
- 2 ញែកម្រាមដៃពីរចេញពីគ្នាលើតំបន់ដែលអ្នកចង់រក្សាទុក ហើយប៉ះ ។ តំបន់ដែលបានច្រើបនឹងត្រូវបានរក្សាទុកជាឯកសារមួយ។

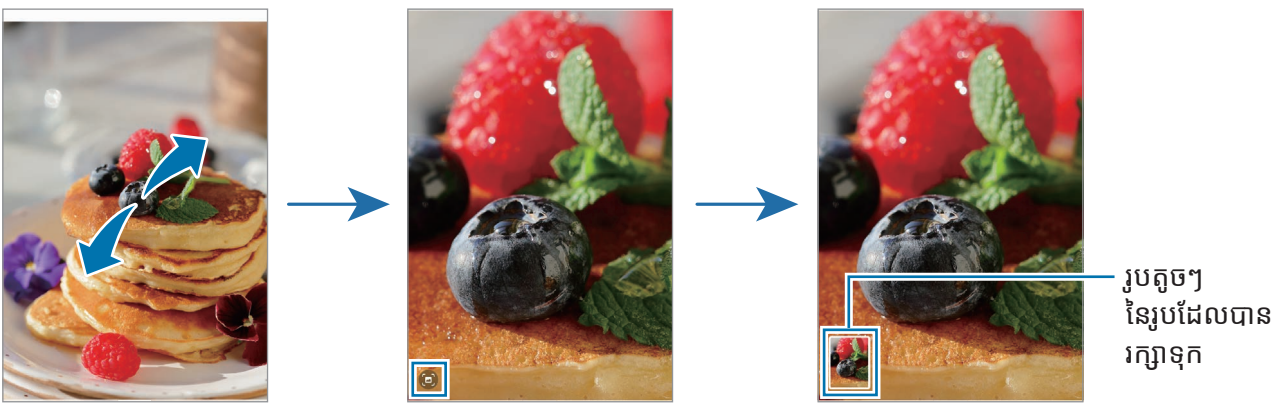

ការបង្ហាញវីដេអូ

ចាប់ផ្តើមកម្មវិធី **វិចិត្រសាល** ហើយជ្រើសរើសវីដេអូមួយដែលត្រូវចាក់។ ដើម្បីបង្ហាញឯកសារផ្សេងទៀត សូមអូសអេក្រងមកឆ្វេងឬទៅស្តាំ។

ដើម្បីប្រើជម្រើសច្រើនទៀតក្នុងពេលចាក់ សូមប៉ះ **☰** → **បើកកម្មវិធីចាក់វីដេអូ**។

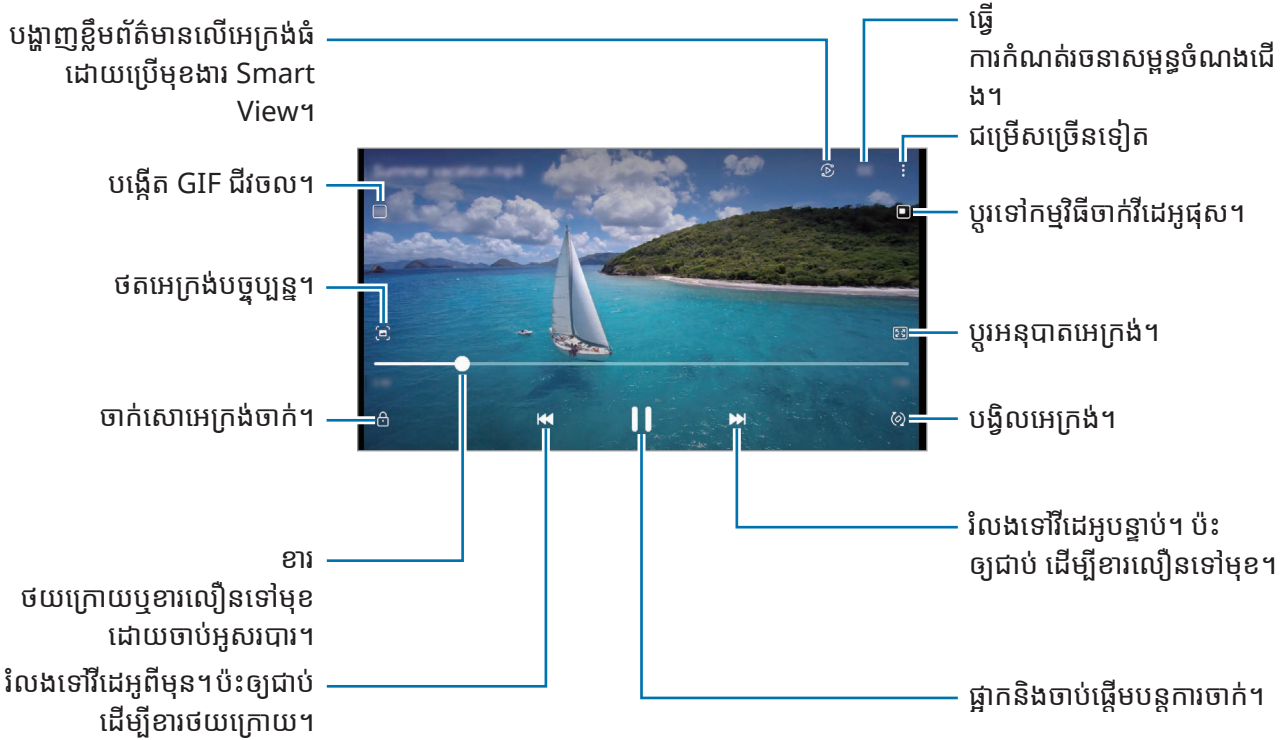

ចាប់អូសម្រាមដៃអ្នកឡើងលើឬចុះក្រោមលើជ្រុងខាងឆ្វេងនៃអេក្រងចាក់ ដើម្បីលៃតម្រូវពន្លឺ ឬក៏ចាប់អូសម្រាមដៃអ្នកឡើងលើឬចុះក្រោមលើជ្រុងខាងស្តាំនៃអេក្រងចាក់ ដើម្បីលៃតម្រូវកម្រិតសំឡេង។

ដើម្បីខាងថយក្រោយឬខាងលើទៅមុខ សូមអូសមកឆ្វេងឬទៅស្តាំលើអេក្រងចាក់។

ការបង្ហាញវីដេអូកាន់តែភ្លឺនិងកាន់តែច្បាស់

បង្កើនគុណភាពរូបនៃវីដេអូអ្នក ដើម្បីរីករាយនឹងពណ៌កាន់តែភ្លឺនិងកាន់តែរស់រវើក។ ចាប់ផ្តើមកម្មវិធី **ការកំណត់** ហើយប៉ះ **មុខងារកម្រិតខ្ពស់** → **ពន្លឺវីដេអូ** → **ភ្លឺ**។

- មុខងារនេះអាចប្រើបានតែក្នុងកម្មវិធីខ្លះប៉ុណ្ណោះ។
- ការប្រើមុខងារនេះនឹងបង្កើនការស៊ីច្នៃ។

អាល់ប៊ុម

បង្កើតអាល់ប៊ុម ហើយតម្រៀបរូបនិងវីដេអូអ្នក។

- 1 ចាប់ផ្តើមកម្មវិធី **វិចិត្រសាល** ហើយប៉ះ **អាល់ប៊ុម** → **៖** → **បង្កើតអាល់ប៊ុម** ដើម្បីបង្កើតអាល់ប៊ុមមួយ។
- 2 ជ្រើសអាល់ប៊ុមមួយ, ប៉ះ **ថែមធាតុ** រួចហើយចម្លង ឬក៏ផ្លាស់ទីរូបឬវីដេអូដែលអ្នកចង់។

រឿង

នៅពេលអ្នកថតប្តូរក្បាច់រូបនិងវីដេអូ ឧបករណ៍នឹងអានកាលបរិច្ឆេទនិងស្លាកទឹកនៃរូបរបស់ពួកវា, តម្រៀបរូបនិងវីដេអូ រួចហើយបង្កើតរឿង។

ចាប់ផ្តើមកម្មវិធី **វិចិត្រសាល**, ប៉ះ **រឿង** រួចហើយជ្រើសរឿងមួយ។

ដើម្បីថែមឬលុបរូបឬវីដេអូ សូមជ្រើសរឿងមួយ ហើយប៉ះ **៖** → **ថែម** ឬ **កែ**។

ការធ្វើសមកាលរូបនិងវីដេអូ

ចាប់ផ្តើមកម្មវិធី **វិចិត្រសាល**, ប៉ះ **≡** → **ការកំណត់** → **សមកាលជាមួយ OneDrive** រួចហើយធ្វើតាមការណែនាំលើអេក្រង ដើម្បីបញ្ចប់សមកាល។ កម្មវិធី **វិចិត្រសាល** នឹងក្លោដ នឹងត្រូវបានធ្វើសមកាល។

នៅពេលកម្មវិធី **វិចិត្រសាល** របស់អ្នកត្រូវបានធ្វើសមកាលជាមួយក្លោដ នោះរូបភាពនិងវីដេអូដែលអ្នកថតក៏នឹងត្រូវបានរក្សាទុកក្នុងក្លោដផងដែរ។ អ្នកអាចបង្ហាញរូបនិងវីដេអូដែលរក្សាទុកក្នុងក្លោដក្នុងកម្មវិធី **វិចិត្រសាល** របស់អ្នកនិងពីឧបករណ៍ផ្សេងទៀត។

 នៅពេលអ្នកភ្ជាប់ Samsung Account និងគណនី Microsoft របស់អ្នក អ្នកអាចកំណត់ឃ្លាំងផ្ទុកក្លោដជា Microsoft OneDrive។

ការលុបរូបឬវីដេអូ

ចាប់ផ្តើមកម្មវិធី**វិចិត្រសាល**, ប៉ះឲ្យជាប់លើរូបមួយ, វីដេអូមួយ ឬក៏រឿងត្រូវលុប រួចហើយប៉ះ **លុប**។

ការប្រើមុខងារផ្ទងសំរាម

អ្នកអាចរក្សារូបនិងវីដេអូដែលបានលុបក្នុងផ្ទងសំរាម។ ឯកសារនឹងត្រូវបានលុប បន្ទាប់ពីអំឡុងពេលមួយ។

ចាប់ផ្តើមកម្មវិធី**វិចិត្រសាល**, ប៉ះ **≡** → **ការកំណត់** រួចហើយប៉ះក្នុងតារាង **សំរាម** ដើម្បីបើកដំណើរការវា។

ដើម្បីបង្ហាញឯកសារក្នុងផ្ទងសំរាម សូមចាប់ផ្តើមកម្មវិធី**វិចិត្រសាល** ហើយប៉ះ **≡** → **សំរាម**។

តំបន់ AR

ការណែនាំ

AR Zone ផ្តល់ជូនអ្នកនូវមុខងារពាក់ព័ន្ធនឹង AR។ ជ្រើសមុខងារមួយ ហើយថតរូបភាពឬវីដេអូសប្បាយ។

ការចាប់ផ្តើម AR Zone

ប្រើវិធីខាងក្រោម ដើម្បីចាប់ផ្តើម AR Zone:

- ចាប់ផ្តើមកម្មវិធី **តំបន់ AR**។
- ចាប់ផ្តើមកម្មវិធី **កាមេរ៉ា** ហើយប៉ះ **ច្រើនទៀត** → **តំបន់ AR**។

 មុខងារខ្លះប្រហែលជាមិនអាចប្រើបានឡើយ អាស្រ័យលើអ្នកផ្តល់សេវាឬម៉ូដែល។

ស្នូឌីយ៉ូ My Emoji

បង្កើត emojis តាមវិធីដែលអ្នកចង់ និងមានភាពសប្បាយរីករាយ ដោយប្រើពួកវាក្នុងមុខងារផ្សេងៗ។

ការបង្កើត AR Emoji

- 1 ចាប់ផ្តើមកម្មវិធី **តំបន់ AR** ហើយប៉ះ **ស្នូឌីយ៉ូ My Emoji**។
- 2 អ្នកអាចរើស emoji ដែលបានបង្កើតជាមុន ដើម្បីចាប់ផ្តើមយ៉ាងរហ័ស។ អូសមកឆ្វេងឬទៅស្តាំ, ជ្រើស emoji មួយ រួចហើយប៉ះ ។
បើអ្នកចង់បង្កើត emoji ផ្ទាល់ខ្លួនរបស់អ្នក សូមថតរូបខ្លួនឯង ឬក៏ជ្រើសរូបមួយ។

3 ធ្វើតាមការណែនាំលើអេក្រង ដើម្បីបង្កើត emoji មួយ។

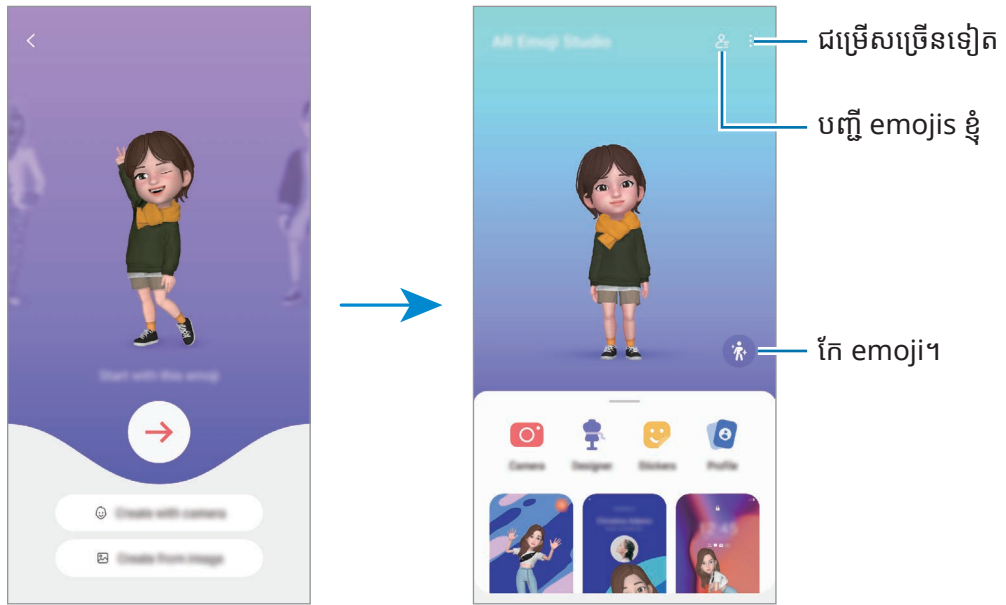

ការជ្រើស AR Emoji ដែលត្រូវប្រើ

ចាប់ផ្តើមកម្មវិធី តំបន់ AR, ប៉ះ ស្នូឌីយ៉ូ My Emoji → ខ្លឹមរូបហើយជ្រើស emoji ដែលអ្នកចង់បាន។

ការលុប AR Emoji

ចាប់ផ្តើមកម្មវិធី តំបន់ AR, ប៉ះ ស្នូឌីយ៉ូ My Emoji → ខ្លឹម → ប្រិ, ជីក emojis ត្រូវលុប រួចហើយប៉ះ លុប។

ការបង្កើតវីដេអូខ្លី AR Emoji និងការតុបតែងឧបករណ៍អ្នកជាមួយវា

អ្នកអាចបង្កើតវីដេអូខ្លីមួយជាមួយ emoji និងប្រើវាជារូបផ្ទៃអេក្រង ឬក៏រូបផ្ទៃខាងក្រោយនៃការហៅ។

- 1 ចាប់ផ្តើមកម្មវិធី តំបន់ AR ហើយប៉ះ ស្នូឌីយ៉ូ My Emoji។
- 2 ជ្រើស បង្កើតវីដេអូ, អេក្រងហៅ ឬ អេក្រងជាប់សោ។
- 3 ជ្រើសពុម្ពកំរូមួយដែលអ្នកចង់បាន។
ដើម្បីប្តូររូបផ្ទៃខាងក្រោយ សូមប៉ះ ។
- 4 ប៉ះ រក្សាទុក ដើម្បីរក្សាទុកវីដេអូ។
អ្នកអាចបង្ហាញវីដេអូដែលបានរក្សាទុកក្នុង វិចិត្រសាល។
- 5 ដើម្បីប្រើវីដេអូដោយផ្ទាល់ សូមជ្រើសជម្រើសមួយនៅផ្នែកខាងក្រោមនៃអេក្រង។

ការបង្កើតទម្រង់ទំនាក់ទំនងរបស់អ្នកជាមួយ AR emoji

ប្រើ emoji មួយជាប្រភពទម្រង់របស់អ្នកសម្រាប់ Samsung Account របស់អ្នក និងក្នុងកម្មវិធី ទំនាក់ទំនង។ អ្នកអាចជ្រើសរើសពីឥរិយាបថផ្សេងៗ ឬក៏បង្កើតទឹកមុខផ្ទាល់របស់អ្នក។

- 1 ចាប់ផ្តើមកម្មវិធី តំបន់ AR ហើយប៉ះ ស្នូឌីយ៉ូ My Emoji។
- 2 ប៉ះ ទម្រង់ ហើយជ្រើស emoji មួយ។
- 3 ប៉ះ  ដើម្បីថតទឹកមុខអ្នក ឬក៏ជ្រើសឥរិយាបថមួយដែលអ្នកចង់បាន។
- 4 ប៉ះ រួចរាល់ → រក្សាទុក។

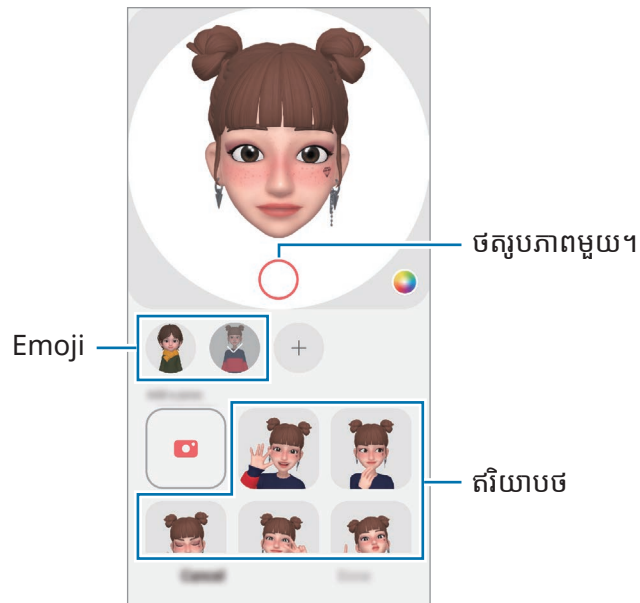

ការប្រើ AR Emoji

បង្កើតរូបភាពប្រើដៃអូសប្រាយៗជាមួយ emojis ដោយប្រើទម្រង់ថតជាច្រើន។

- 1 ចាប់ផ្តើមកម្មវិធី **តំបន់ AR** ហើយប៉ះ **ការប្រើ AR Emoji**។
- 2 ជ្រើស emoji និងទម្រង់ដែលអ្នកចង់ប្រើ។ ទម្រង់ដែលមានអាចខុសគ្នា អាស្រ័យលើ emojis ដែលអ្នកជ្រើស។
 - **ទិដ្ឋភាព**៖ emoji ធ្វើត្រាប់តាមទឹកមុខអ្នក។ អ្នកក៏អាចប្តូររូបផ្ទៃខាងក្រោយផងដែរ។
 - **របាំងមុខ**៖ ផ្ទៃមុខរបស់ emoji លេចឡើងលើផ្ទៃមុខអ្នក ដូច្នេះមើលទៅវា ដូចជាអ្នកកំពុងពាក់របាំងមុខមួយ។
 - **កញ្ចក់**៖ emoji ធ្វើត្រាប់តាមចលនារាងកាយរបស់អ្នក។
 - **លេង**៖ emoji ផ្លាស់ទីលើផ្ទៃខាងក្រោយពិត។

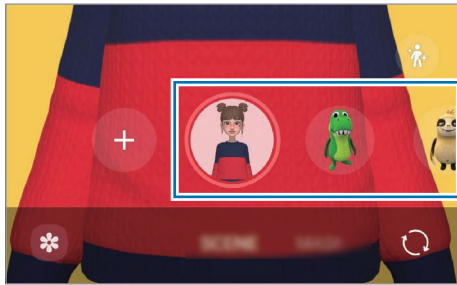

- 3 ប៉ះអាយខុន emoji ដើម្បីថតរូបភាពមួយ ឬក៏ប៉ះឲ្យជាប់លើអាយខុននោះ ដើម្បីថតវីដេអូមួយ។ អ្នកអាចបង្ហាញនិងចែករំលែករូបភាពនិងវីដេអូដែលអ្នកបានថតក្នុង **វិចិត្រសាល**។

ស្លឹកឃ័រ AR Emoji

បង្កើតស្លឹកឃ័រផ្ទាល់ខ្លួនរបស់អ្នកជាមួយទឹកមុខនិងសកម្មភាព emoji របស់អ្នក។ អ្នកអាចប្រើស្លឹកឃ័រ emoji របស់អ្នក នៅពេលផ្ញើសារ ឬក៏តាមបណ្តាញសង្គម។

ការបង្កើតស្លឹកឃ័រផ្ទាល់ខ្លួនរបស់អ្នក

- 1 ចាប់ផ្តើមកម្មវិធី **តំបន់ AR** ហើយប៉ះ **ស្លឹកឃ័រ AR Emoji**។
- 2 ប៉ះ **+** នៅផ្នែកខាងលើនៃបញ្ជីស្លឹកឃ័រ។
- 3 កែស្លឹកឃ័រតាមរបៀបដែលអ្នកចង់បាន ហើយប៉ះ **រក្សាទុក**។ អ្នកអាចបង្ហាញស្លឹកឃ័រដែលអ្នកបានបង្កើតដោយប៉ះ **តាមបំណង**។

ការលុបស្លឹកយ័រ AR emoji

ចាប់ផ្តើមកម្មវិធី តំបន់ AR ហើយប៉ះ ស្លឹកយ័រ AR Emoji → ៖ → លុបស្លឹកយ័រ។ ជ្រើសស្លឹកយ័រ emoji ដែលត្រូវលុប ហើយប៉ះ លុប។

ការប្រើស្លឹកយ័រ AR emoji របស់អ្នកក្នុងឆាត

អ្នកអាចប្រើស្លឹកយ័រ emoji របស់អ្នកក្នុងអំឡុងសន្ទនាតាមសារ ឬក៏តាមបណ្តាញសង្គម។ សកម្មភាពខាងក្រោម គឺជាឧទាហរណ៍មួយនៃការប្រើស្លឹកយ័រ emoji របស់អ្នកក្នុងកម្មវិធី សារ។

- 1 ខណៈពេលកំពុងតែងសារមួយក្នុងកម្មវិធី សារ សូមប៉ះ 😊 លើក្តារចុច Samsung។
- 2 ប៉ះអាយខុន emoji។
- 3 ជ្រើសស្លឹកយ័រ emoji របស់អ្នកណាមួយ។ ស្លឹកយ័រ emoji នឹងត្រូវបានបញ្ជូល។

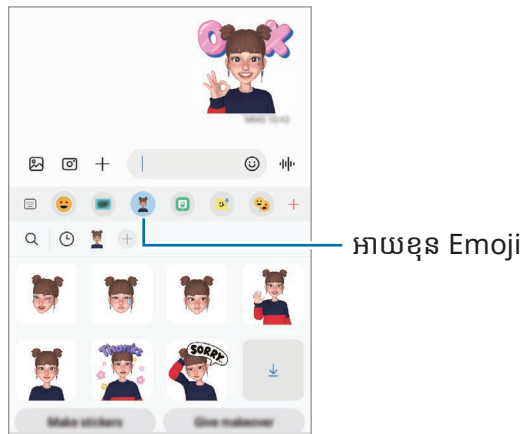

AR Doodle

ថតរឺដេអូសប្បាយៗជាមួយសំណេរដៃឬការគូសនិមិត្តលើផ្ទៃមុខរបស់មនុស្សនិងសត្វចិញ្ចឹម (ឆ្កានិងឆ្កែ) ឬក៏កន្លែងផ្សេងទៀត។ នៅពេលកាមេរ៉ាស្គាល់ផ្ទៃមុខឬលំហ គំនូរខ្សែកលើផ្ទៃមុខនឹងតាមផ្ទៃមុខ នៅពេលវាផ្លាស់ទី ហើយគំនូរខ្សែកក្នុងលំហនោះនឹងស្ថិតនៅនឹងក្នុងកន្លែងតែមួយ សូម្បីកាមេរ៉ាផ្លាស់ទីក៏ដោយ។

1 ចាប់ផ្តើមកម្មវិធី តំបន់ AR ហើយប៉ះ AR Doodle។

នៅពេលកាមេរ៉ាស្គាល់រូប តំបន់ស្គាល់នឹងលេចឡើងលើអេក្រង។

2 ប៉ះ និងសរសេរឬគូសក្នុងតំបន់ស្គាល់។

- បើអ្នកប្តូរទៅកាមេរ៉ាក្រោយ អ្នកក៏អាចសរសេរឬគូសខាងក្រៅតំបន់ទទួលស្គាល់ផងដែរ។
- បើអ្នកប៉ះ  រួចហើយចាប់ផ្តើមគូរខ្សែក អ្នកអាចថតខ្លួនអ្នកកំពុងគូរខ្សែក។

លុបគំនូរខ្សែក។

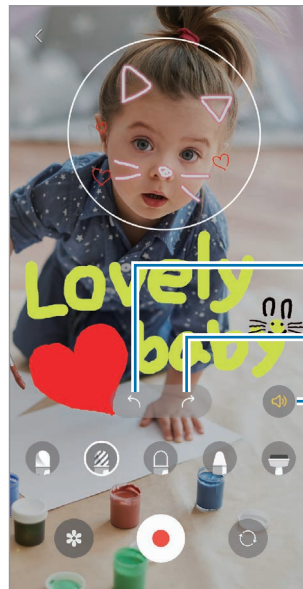
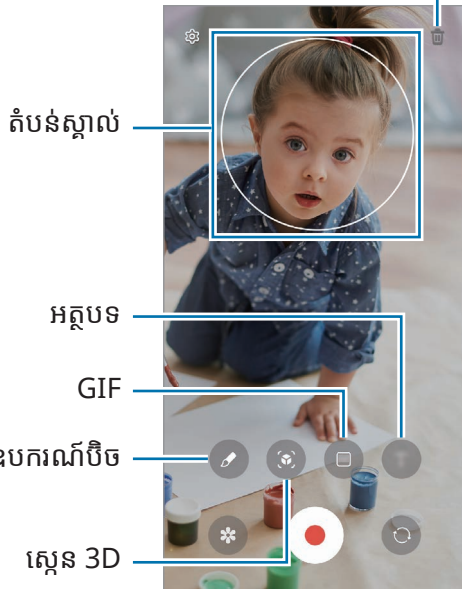

3 ប៉ះ ដើម្បីថតរឺដេអូ។

4 ប៉ះ ដើម្បីបញ្ចប់ការថតរឺដេអូ។

អ្នកអាចមើលនិងចែករំលែករឺដេអូក្នុង វិទីត្រួសាល។



មុខងារដែលមានលើអេក្រងបង្ហាញអាចខុសគ្នា អាស្រ័យលើកាមេរ៉ាណាកំពុងប្រើ។

Deco Pic

ថតរូបភាពឬរឺដេអូជាមួយស្លឹកឃើញផ្សេងៗ។

ចាប់ផ្តើមកម្មវិធី តំបន់ AR ហើយប៉ះ Deco Pic។

Bixby

ការណែនាំ

Bixby គឺជាអ៊ីនធឺហ្វេសអ្នកប្រើប្រាស់ ដែលជួយឲ្យអ្នកប្រើប្រាស់បញ្ជាបករណ៍អ្នកកាន់តែងាយស្រួល។

អ្នកអាចនិយាយទៅកាន់ Bixby ឬក៏វាយអត្ថបទ។ Bixby នឹងចាប់ផ្តើមមុខងារមួយដែលស្នើឬបង្ហាញព័ត៌មានដែលអ្នកចង់បាន។ សូមចូលមើល www.samsung.com/bixby ដើម្បីទទួលព័ត៌មានបន្ថែម។

 Bixby អាចប្រើបានតែជាភាសាខ្លះប៉ុណ្ណោះ ហើយវាប្រហែលជាមិនអាចប្រើបានទេ អាស្រ័យលើតំបន់។

ការចាប់ផ្តើម Bixby

ចុចឲ្យជាប់លើគ្រាប់ចុចខាង ដើម្បីចាប់ផ្តើម Bixby។ ទំព័រណែនាំអំពី Bixby នឹងលេចឡើង។ បន្ទាប់ពីអ្នកជ្រើសរើសភាសា ត្រូវប្រើជាមួយ Bixby សូមចុះឈ្មោះចូល Samsung Account របស់អ្នក និងបញ្ចប់ការរៀបចំ ដោយធ្វើតាមការណែនាំលើអេក្រង់ នោះអេក្រង់ Bixby នឹងលេចឡើង។



ការប្រើ Bixby

ខណៈពេលចុចជាប់លើគ្រាប់ចុចខាង សូមនិយាយអ្វីដែលអ្នកចង់និយាយទៅកាន់ Bixby រួចហើយលែងម្រាមដៃរបស់អ្នកពីគ្រាប់ចុចនោះ។ ជម្រើសផ្សេង សូមនិយាយ "Hi, Bixby" និងនិយាយអ្វីដែលអ្នកចង់។

ឧទាហរណ៍ ខណៈពេលកំពុងចុចជាប់លើគ្រាប់ចុចខាង សូមនិយាយ "How's the weather today?" ព័ត៌មានអាកាសធាតុនឹងលេចឡើងលើអេក្រង់។



បើអ្នកចង់ដឹងអាកាសធាតុនៅថ្ងៃស្អែក ខណៈពេលចុចជាប់លើគ្រាប់ចុចខាង សូមគ្រាន់តែនិយាយ "Tomorrow?"។

បើ Bixby សួរសំណួរអ្នកក្នុងអំឡុងពេលសន្ទនា ខណៈពេលកំពុងចុចជាប់លើគ្រាប់ចុចខាង សូមឆ្លើយប្រាប់ Bixby។ ឬក៏ប៉ះ  ហើយឆ្លើយប្រាប់ Bixby។

បើអ្នកកំពុងប្រើកាសប្រើប្រាស់ឬបករណ៍អូឌីយ៉ូ Bluetooth ឬក៏ចាប់ផ្តើមសន្ទនាដោយនិយាយ "Hi, Bixby" អ្នកអាចបន្តសន្ទនាដោយមិនប៉ះអាយឌុននេះ។ ចាប់ផ្តើមកម្មវិធី **Bixby** ហើយប៉ះ  →  → **Settings** → **Automatic listening** → **Hands-free only**។

ការដាស់ Bixby ដោយប្រើសំឡេងអ្នក

អ្នកអាចចាប់ផ្តើមសន្ទនាជាមួយ Bixby ដោយនិយាយ “Hi, Bixby”។ ចុះបញ្ជីសំឡេងអ្នក ដើម្បីឲ្យ Bixby ឆ្លើយតបនឹងសំឡេងអ្នក នៅពេលអ្នកនិយាយ “Hi, Bixby”។

- 1 ចាប់ផ្តើមកម្មវិធី **Bixby** ហើយចុះ  →  → **Settings** → **Voice wake-up**។
- 2 ចុះក្នុងតារាង **Wake with “Hi, Bixby”** ដើម្បីបើកដំណើរការវា។
- 3 ចុះក្នុងតារាង **Recognise voice** ដើម្បីបើកដំណើរការវា។
- 4 ធ្វើតាមការណែនាំលើអេក្រង ដើម្បីបញ្ចប់ការរៀបចំ។
ឥឡូវ អ្នកអាចនិយាយ “Hi, Bixby” និងចាប់ផ្តើមសន្ទនា។

ការប្រាស្រ័យទាក់ទងតាមការវាយអត្ថបទ

បើសំឡេងអ្នកមិនត្រូវបានទទួលស្គាល់ដោយសារបរិស្ថានអ្វីមួយ ឬក៏បើអ្នកស្ថិតក្នុងស្ថានភាពណាមួយដែលការនិយាយមានការពិបាក អ្នកអាចប្រាស្រ័យទាក់ទងជាមួយ Bixby តាមអត្ថបទ។

ចាប់ផ្តើមកម្មវិធី **Bixby**, ចុះ  រួចហើយវាយអ្វីដែលអ្នកចង់បាន។

ក្នុងអំឡុងពេលប្រាស្រ័យទាក់ទង Bixby ក៏នឹងឆ្លើយប្រាប់អ្នកតាមអត្ថបទជំនួសឲ្យសំឡេងតបផងដែរ។

Bixby Vision

ការណែនាំ

Bixby Vision គឺជាសេវាមួយដែលផ្តល់មុខងារជាច្រើនផ្នែកលើការស្គាល់រូប។ អ្នកអាចប្រើ Bixby Vision ដើម្បីស្វែងរក ព័ត៌មានយ៉ាងរហ័ស តាមរយៈការសម្គាល់រូប។ ប្រើមុខងារ Bixby Vision ដែលមានប្រយោជន៍ជាច្រើន។



- មុខងារនេះប្រហែលជាមិនអាចប្រើបានទេ ឬក៏អ្នកប្រហែលជាមិនទទួលបានលទ្ធផលស្វែងរកត្រឹមត្រូវឡើយ អាស្រ័យលើទំហំរូប ទ្រង់ទ្រាយ ឬវីស្យូលូសិន។
- Samsung មិនទទួលខុសត្រូវចំពោះព័ត៌មានផលិតផលដែលផ្តល់ដោយ Bixby Vision ឡើយ។

ការចាប់ផ្តើម Bixby Vision





ចាប់ផ្តើម Bixby Vision ដោយប្រើវិធីមួយក្នុងចំណោមវិធីទាំងនេះ។

- ក្នុងកម្មវិធី **កាមេរ៉ា**, ប៉ះ **ច្រើនទៀត** លើបញ្ជីទម្រង់ថត ហើយប៉ះ **BIXBY VISION**។
- ក្នុងកម្មវិធី **វិចិត្រសាល** សូមជ្រើសរូប ហើយប៉ះ ។
- ក្នុងកម្មវិធី **អ៊ីនធឺណិត** សូមប៉ះឲ្យជាប់លើរូបមួយ ហើយប៉ះ **ស្វែងរកជាមួយ Bixby Vision**។
- បើអ្នកបានថែមអាយុខុសកម្មវិធី Bixby Vision ទៅក្រៅកម្មវិធី សូមចាប់ផ្តើមកម្មវិធី **Bixby Vision**។

ការប្រើ Bixby Vision

1 ចាប់ផ្តើម Bixby Vision។

2 ជ្រើសមុខងារមួយ ដែលអ្នកចង់ប្រើ។

-  ៖ ទទួលស្គាល់អត្ថបទពីឯកសារឃ្លុប ហើយបកប្រែវា។
-  ៖ ទទួលស្គាល់អត្ថបទពីឯកសារឃ្លុប ហើយស្រង់វា។
-  ៖ ស្វែងរករូបដែលស្រដៀងនឹងរូបដែលបានស្គាល់នៅលើបណ្តាញនិងព័ត៌មានពាក់ព័ន្ធ។
-  ៖ ស្វែងរកព័ត៌មានផលិតផល។



មុខងារដែលអាចប្រើបាននិងលទ្ធផលស្វែងរកអាចខុសគ្នា អាស្រ័យលើតំបន់ឬអ្នកផ្តល់សេវា។

Bixby Routines

ការណែនាំ

ថែមលំនាំនៃការប្រើប្រាស់ដដែលៗរបស់អ្នកជាទម្លាប់ និងប្រើឧបករណ៍អ្នកកាន់តែងាយស្រួល។

ឧទាហរណ៍ ទម្លាប់ 'មុនពេលគេង' នឹងធ្វើសកម្មភាព ដូចជាការបើកទម្រង់ស្ងាត់និងទម្រង់ងងឹត ដើម្បីកុំឲ្យខានភ្នែកនិងត្រចៀក អ្នក នៅពេលអ្នកប្រើឧបករណ៍ មុនពេលចូលគេង។

ការថែមទម្លាប់

- 1 ចាប់ផ្តើមកម្មវិធី ការកំណត់ ហើយប៉ះ **មុខងារកម្រិតខ្ពស់** → **Bixby Routines**។
- 2 លើបញ្ជី **រុករក** សូមជ្រើសទម្លាប់មួយដែលអ្នកចង់ ឬក៏ប៉ះ **ថែមទម្លាប់** ដើម្បីថែមទម្លាប់ផ្ទាល់ខ្លួនរបស់អ្នក។
 - អ្នកអាចកំណត់លក្ខខណ្ឌនិងសកម្មភាពនៃទម្លាប់លើបញ្ជី **រុករក**។
 - បើអ្នកចង់កំណត់លក្ខខណ្ឌដំណើរការរបស់ទម្លាប់នេះជា ដោយដៃ សូមប៉ះ **ចាប់ផ្តើមដោយដៃ**។ ជម្រើសនេះនឹងលេចឡើងតែនៅពេលមិនបានកំណត់លក្ខខណ្ឌកំពុងដំណើរការប៉ុណ្ណោះ។ នៅពេលវិនិច្ឆ័យលេចឡើង សូមប៉ះ **ថែម**។ អ្នកអាចថែមទម្លាប់ទៅគេហអេក្រង់ជាវីដេអូមួយ ហើយចូលប្រើវាយ៉ាងរហ័ស។



ការប្រើទម្លាប់

ការដំណើរការទម្លាប់ស្វ័យប្រវត្តិ

ទម្លាប់ស្វ័យប្រវត្តិនឹងដំណើរការដោយស្វ័យប្រវត្តិនៅពេលចាប់បានលក្ខខណ្ឌរបស់ពួកវា។

ការដំណើរការទម្លាប់ដោយដៃ

សម្រាប់ទម្លាប់ដែលអ្នកកំណត់លក្ខខណ្ឌដំណើរការជា **ចាប់ផ្តើមដោយដៃ** អ្នកអាចដំណើរការពួកវាដោយដៃ តាមរយៈការប៉ះ ប៊ូតុង គ្រប់ពេលដែលអ្នកចង់។

ចាប់ផ្តើមកម្មវិធី **ការកំណត់** ហើយប៉ះ **មុខងារកម្រិតខ្ពស់** → **Bixby Routines** → **ទម្លាប់ខ្ញុំ** ហើយប៉ះ  ជាប់នឹងទម្លាប់ ដែលអ្នកចង់ដំណើរការ។ ជម្រើសផ្សេង សូមប៉ះវីដេអូដើម្បីទម្លាប់លើគេហទំព័រ។

ការបង្ហាញទម្លាប់កំពុងដំណើរការ

ទម្លាប់កំពុងដំណើរការបច្ចុប្បន្ននឹងលេចឡើងក្នុងផ្ទាំងជូនដំណឹង។ ដើម្បីបង្ហាញព័ត៌មានលម្អិតរបស់ទម្លាប់ សូមប៉ះ ការជូនដំណឹង។

អ្នកក៏អាចបញ្ឈប់ទម្លាប់កំពុងដំណើរការយ៉ាងរហ័សផងដែរ។ លើផ្ទាំងជូនដំណឹង សូមប៉ះ  ជាប់នឹងទម្លាប់មួយ ហើយ ប៉ះ **ឈប់**។

ការគ្រប់គ្រងទម្លាប់

ចាប់ផ្តើមកម្មវិធី **ការកំណត់** ហើយប៉ះ **មុខងារកម្រិតខ្ពស់** → **Bixby Routines** → **ទម្លាប់ខ្ញុំ**។ ទម្លាប់អ្នកនឹងលេចឡើង។

ដើម្បីបិទដំណើរការទម្លាប់មួយ សូមប៉ះទម្លាប់នោះ → **ច្រើនទៀត** → **បិទទម្លាប់នេះ**។

ដើម្បីលុបទម្លាប់នានា សូមប៉ះ  → **កែ**, ផឹកទម្លាប់ត្រូវលុប រួចហើយប៉ះ **លុប**។

ពហុវីនដូ

ការណែនាំ

ពហុវីនដូអនុញ្ញាតឱ្យអ្នកដំណើរការកម្មវិធីពីក្នុងពេលតែមួយ នៅក្នុងទិដ្ឋភាពអេក្រង់បំបែក។ អ្នកក៏អាចដំណើរការកម្មវិធីច្រើន ក្នុងពេលតែមួយនៅក្នុងទិដ្ឋភាពផុសផងដែរ។

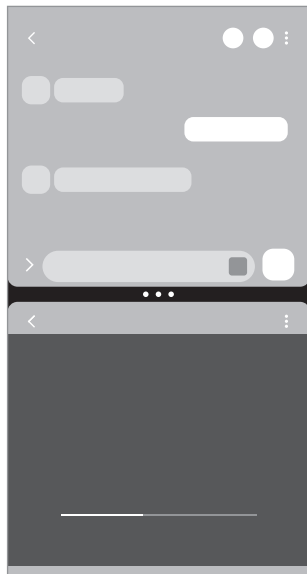

ទិដ្ឋភាពបំបែកអេក្រង់

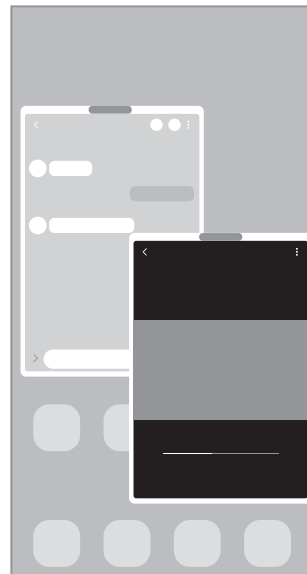

ទិដ្ឋភាពផុស



 កម្មវិធីខ្លះប្រហែលជាមិនគាំទ្រមុខងារនេះទេ។

ទិដ្ឋភាពបំបែកអេក្រង់

- 1 ប៉ះប៉ូតុងថ្មីៗ ដើម្បីបើកបញ្ជីនៃកម្មវិធីទើបប្រើថ្មីៗ។
- 2 អូសមកឆ្វេងឬទៅស្តាំ, ប៉ះអាយខុនរបស់កម្មវិធីមួយ រួចហើយប៉ះ **លើក្នុងទិដ្ឋភាពបំបែកអេក្រង់**។
- 3 លើបញ្ជីកម្មវិធី សូមជ្រើសកម្មវិធីមួយទៀតដែលត្រូវចាប់ផ្តើម។

ការចាប់ផ្តើមកម្មវិធីពីឆ្នាំងតែម

- 1 ខណៈពេលកំពុងប្រើកម្មវិធីមួយ សូមចាប់អូសបង្គាន់ឆ្នាំងតែមទៅរកផ្នែកកណ្តាលនៃអេក្រង់។
- 2 ប៉ះឲ្យជាប់លើកម្មវិធីមួយ, ចាប់អូសវាមកឆ្វេង រួចហើយទម្លាប់វា នៅកន្លែង **ទម្លាក់ទីនេះដើម្បីបើក** លេចឡើង។ កម្មវិធីដែលបានជ្រើស នឹងចាប់ផ្តើមក្នុងទិដ្ឋភាពបំបែកអេក្រង់។

 អ្នកអាចកំណត់ឲ្យចាប់ផ្តើមកម្មវិធីមួយក្នុងទិដ្ឋភាពបំបែកអេក្រង់ ដោយប៉ះវាម្តង។ ប៉ះ  → **តែ** →  ហើយប៉ះ **ប៉ះ** ក្រោម **បើកក្នុងទិដ្ឋភាពបំបែកអេក្រង់**។ បើអ្នកប៉ះកុងតាក់ **បង្ហាញកម្មវិធីថ្មី** ដើម្បីបើកដំណើរការវា អ្នកអាចចាប់ផ្តើមកម្មវិធីដែលបានប្រើថ្មីៗក្នុងទិដ្ឋភាពបំបែកអេក្រង់ពីឆ្នាំងតែម។

ការថែមតូកម្មវិធី

ថែមកម្មវិធីដែលបានប្រើញឹកញាប់ទៅឆ្នាំងតែម ដើម្បីចាប់ផ្តើមពួកវាជាមួយគ្នាក្នុងទិដ្ឋភាពបំបែកអេក្រង់ ដោយប៉ះម្តងប៉ុណ្ណោះ។

- 1 ក្នុងទិដ្ឋភាពបំបែកអេក្រង់ សូមប៉ះរង្វង់រាងវ៉ែនដូរកម្មវិធី។
- 2 ប៉ះ ។
កម្មវិធីដែលអ្នកកំពុងប្រើក្នុងទិដ្ឋភាពបំបែកអេក្រង់ នឹងត្រូវបានរក្សាទុកលើឆ្នាំងតែមជាតូកម្មវិធី។

ការលៃតម្រូវទំហំវ៉ែនដូរ

ចាប់អូសរង្វង់នៅចន្លោះវ៉ែនដូរកម្មវិធី ដើម្បីលៃតម្រូវទំហំនៃវ៉ែនដូរទាំងនោះ។

នៅពេលអ្នកចាប់អូសរង្វង់នៅចន្លោះវ៉ែនដូរកម្មវិធីទៅរកតែមអេក្រង់ វ៉ែនដូរនោះនឹងពង្រីកអតិបរមា។

ទិដ្ឋភាពផុស

- 1 ប៉ះចូលក្នុងថ្មីៗ ដើម្បីបើកបញ្ជីនៃកម្មវិធីទើបប្រើថ្មីៗ។
- 2 អូសមកឆ្វេងឬទៅស្តាំ, ប៉ះអាយខុនរបស់កម្មវិធីមួយ រួចហើយប៉ះ **បើកក្នុងទិដ្ឋភាពផុស**។
 អេក្រង់កម្មវិធីនឹងលេចឡើងក្នុងទិដ្ឋភាពផុស។
 បើអ្នកប៉ះគេហប៊ូតុង ខណៈពេលកំពុងប្រើវីនដូរផុស វីនដូរនោះនឹងត្រូវបានបង្រួមអប្បបរមានិងបង្ហាញជាអាយខុន
 កម្មវិធី។ ដើម្បីប្រើវីនដូរផុសម្តងទៀត សូមប៉ះអាយខុនកម្មវិធី។

ការចាប់ផ្តើមកម្មវិធីពីឆ្នាំងតែម

- 1 ចាប់អូសបង្កាន់ឆ្នាំងតែមទៅចំណុចកណ្តាលនៃអេក្រង់។
- 2 ប៉ះឲ្យជាប់លើកម្មវិធីមួយ, ចាប់អូសវាមកឆ្វេង រួចហើយទម្លាប់វា នៅកន្លែង **ទម្លាក់ទីនេះសម្រាប់ទិដ្ឋភាពផុស** លេចឡើង។
 កម្មវិធីដែលបានជ្រើសនឹងចាប់ផ្តើមក្នុងទិដ្ឋភាពផុស។

ការផ្លាស់ទីវីនដូរផុស

ដើម្បីផ្លាស់ទីវីនដូរផុស សូមប៉ះរចនាបញ្ជីរបស់វីនដូរនោះ រួចចាប់អូសវាទៅទីកន្លែងថ្មីមួយ។

Samsung Health

ការណែនាំ

កម្មវិធី Samsung Health ជួយអ្នកឲ្យគ្រប់គ្រងសុខុមាលភាពនិងភាពមាំទាំរបស់អ្នក។ កំណត់គោលដៅនៃភាពមាំទាំ, ពិនិត្យវឌ្ឍនភាពរបស់អ្នក ព្រមទាំងរក្សាការតាមដានសុខុមាលភាពនិងភាពមាំទាំទូទៅរបស់អ្នក។ អ្នកក៏អាចប្រៀបធៀបកំណត់ត្រានៃការរាប់ជំហានរបស់អ្នកជាមួយអ្នកប្រើប្រាស់ Samsung Health ដទៃទៀត និងមើលបណ្តាញសុខភាពផងដែរ។ សូមចូលមើល www.samsung.com/samsung-health ដើម្បីទទួលបានព័ត៌មានបន្ថែម។

ការប្រើ Samsung Health

ចាប់ផ្តើមកម្មវិធី **Samsung Health**។ នៅពេលដំណើរការកម្មវិធីនេះជាលើកដំបូង ឬក៏ចាប់ផ្តើមវាឡើងវិញបន្ទាប់ពីធ្វើការកំណត់ទិន្នន័យឡើងវិញ សូមធ្វើតាមការណែនាំលើអេក្រង ដើម្បីបញ្ចប់ការរៀបចំ។

ដើម្បីកែធាតុលើគេហអេក្រង Samsung Health សូមប៉ះ  → **គ្រប់គ្រងធាតុ**។

-  • មុខងារខ្លះប្រហែលជាមិនអាចប្រើបានទេ អាស្រ័យលើតំបន់។
- បើអ្នកប្រើបណ្តាជំហាន ខណៈពេលកំពុងធ្វើដំណើរតាមឡានឬថភ្លើង រំញ័រអាចប៉ះពាល់ដល់ការរាប់ជំហានរបស់អ្នក។



Samsung Notes

ការណែនាំ

បង្កើតកំណត់សម្គាល់ដោយវាយបញ្ចូលអត្ថបទពីក្តារចុច ឬក៏តាមសំណេរដៃ ឬគូសលើអេក្រង់។ អ្នកក៏អាចបញ្ចូលរូបឬការថតសំឡេងទៅក្នុងកំណត់សម្គាល់របស់អ្នកផងដែរ។

 មុខងារខ្លះប្រហែលជាមិនអាចប្រើបានទេ អាស្រ័យលើម៉ូដែល។

ការបង្កើតកំណត់សម្គាល់

- 1 ចាប់ផ្តើមកម្មវិធី **Samsung Notes**, ប៉ះ  រួចហើយបង្កើតកំណត់សម្គាល់មួយ។
អ្នកអាចប្តូរវិធីបញ្ចូល ដោយប៉ះ  ឬ  ។

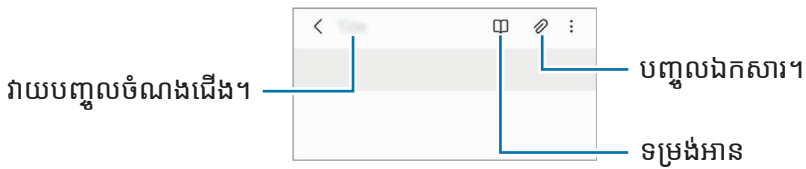

- 2 នៅពេលអ្នកបានបញ្ចប់ការតែងកំណត់សម្គាល់ សូមប៉ះប៊ូតុងថយ ដើម្បីរក្សាទុកវា។
បើអ្នកចង់រក្សាទុកកំណត់សម្គាល់ជាទ្រង់ទ្រាយឯកសារមួយទៀត សូមប៉ះ  → **រក្សាទុកជាឯកសារ**។

ការលុបកំណត់សម្គាល់

ប៉ះឲ្យជាប់លើកំណត់សម្គាល់ដែលត្រូវលុប ហើយប៉ះ **លុប**។

ការតែងកំណត់សម្គាល់ជាមួយសំណេរដៃ

លើអេក្រងតែងកំណត់សម្គាល់ សូមប៉ះ  ដើម្បីគូសឬសរសេរជាសំណេរដៃផ្ទាល់ខ្លួនរបស់អ្នក។

អ្នកអាចបញ្ចូលសំណេរដៃរបស់អ្នកកាន់តែងាយស្រួល បើអ្នកពង្រីកអេក្រង ដោយញែកម្រាមដៃពីរបស់អ្នកលើវា។

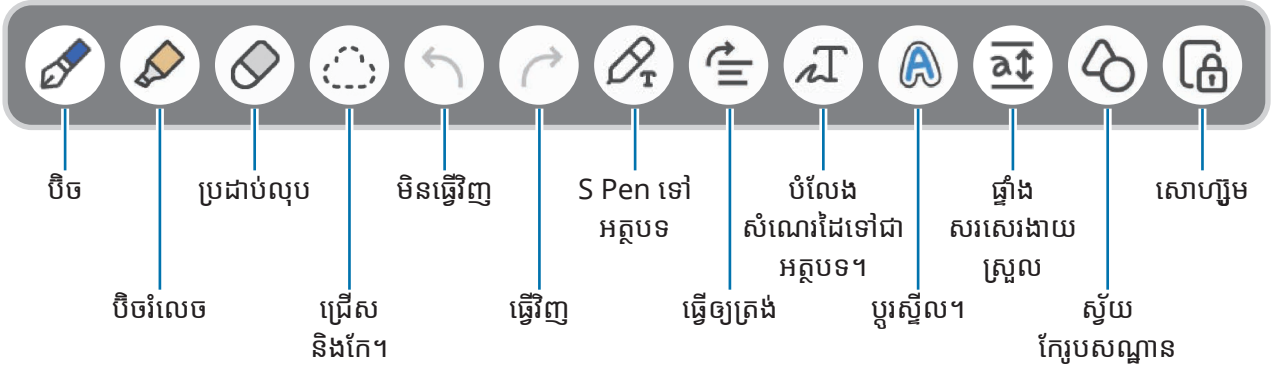

 បើការប្រើម្រាមដៃបញ្ចូលមិនដំណើរការលើម៉ូដែលដែលគាំទ្រ S Pen ទេ សូមប៉ះ  → បើកម្រាមដៃតូស។

ការប្រើប្រដាប់លុប

នៅពេលអ្នកចង់លុបសំណេរដៃពីកំណត់សម្គាល់ សូមប៉ះ  ហើយជ្រើសតំបន់ត្រូវលុប។ ជម្រើសផ្សេង សូមជ្រើសតំបន់មួយ ខណៈពេលកំពុងចុចជាប់លើប៊ូតុង S Pen។



ដើម្បីប្តូរប្រភេទប្រដាប់លុប សូមប៉ះ  ម្តងទៀត។

- **ប្រដាប់លុបគំនូស៖** លុបបន្ទាត់ដែលអ្នកជ្រើស។
- **ប្រដាប់លុបផ្ទះ៖** លុបតំបន់ដែលអ្នកជ្រើសប៉ុណ្ណោះ។ អ្នកអាចលៃតម្រូវទំហំនៃប្រដាប់លុប ដោយចាប់អូសរន្ធកែបលៃតម្រូវទំហំ។

 សូម្បីជាមួយប្រដាប់លុបតូចក៏ដោយ ក៏អ្នកនៅតែអាចលុបផ្នែកដែលចង់លុបយ៉ាងជាក់លាក់ដែរ។

ការកែកំណត់សម្គាល់សំណេរដៃ

កែកំណត់សម្គាល់សំណេរដៃដោយប្រើជម្រើសកែផ្សេងៗ ដូចជាការកាត់ ការផ្លាស់ទី ឬការប្តូរទំហំ។

- 1 នៅពេលមានសំណេរដៃលើកំណត់សម្គាល់ សូមប៉ះ ។ ដើម្បីប្តូររូបសណ្ឋាននៃការជ្រើស សូមប៉ះ  ម្តងទៀត។

2 ប៉ះឬគូសបន្ទាត់មួយជុំវិញការបញ្ចូលដើម្បីជ្រើស។

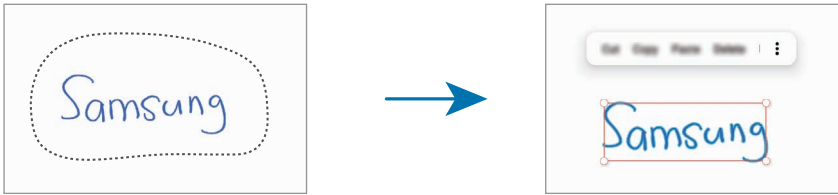

- ដើម្បីផ្លាស់ទីការបញ្ចូលទៅទីកន្លែងមួយទៀត សូមជ្រើសការបញ្ចូល រួចចាប់អូសវាទៅទីកន្លែងថ្មីមួយ។
- ដើម្បីប្តូរទំហំនៃការជ្រើស សូមប៉ះការបញ្ចូល ហើយចាប់អូសជ្រុងមួយនៃស៊ីមដែលលេចឡើង។



3 កែការបញ្ចូលដោយប្រើជម្រើសដែលមាន។

ការបំប្លែងសំណេរដៃទៅជាអត្ថបទ

ប៉ះ  ហើយប្រើ S Pen សរសេរលើអេក្រង់។ សំណេរដៃនឹងត្រូវបានជំនួសដោយអត្ថបទភ្លាមៗ។

បន្ទាប់ពីសរសេរលើអេក្រង់ សូមប៉ះ  ជម្រើសផ្សេងៗនឹងលេចឡើងលើវីនដូបង្ហាញ។ បើអ្នកចាប់អូស  ឬ  អ្នកអាចជ្រើសសំណេរដៃដែលអ្នកចង់បាន។ ដើម្បីជំនួសសំណេរដៃជាមួយអត្ថបទ សូមប៉ះ **បំលែង**។



ការតម្រង់ខ្លឹមព័ត៌មានតាមជួរដេក

អ្នកអាចតម្រង់សំណេរដៃនិងការគូសរបស់អ្នកតាមជួរដេក។

បន្ទាប់ពីសរសេរឬគូសលើអេក្រង់ សូមប៉ះ  ។

ការប្តូរស្ទីល

អ្នកអាចប្តូរស្ទីលនៃសំណេរដៃនិងការគូសរបស់អ្នក។

បន្ទាប់ពីសរសេរឬគូសលើអេក្រង់ សូមប៉ះ **A** ពីរដង ហើយជ្រើសពណ៌ឬកម្រាសបន្ទាត់ដែលអ្នកចង់បាន។ រួចចង្អុល S Pen ទៅរកកន្លែងដែលអ្នកចង់ប្រើស្ទីលនោះ។ នៅពេលអាយខុន → លេចឡើង, ប៉ះកន្លែងដែលអ្នកចង់ប្តូរស្ទីល។



ការប្រើផ្ទាំងសរសេរងាយស្រួល

ប្រើផ្ទាំងសរសេរងាយស្រួល ដើម្បីបញ្ចូលសំណេរដៃរបស់អ្នកកាន់តែងាយស្រួល។

លើអេក្រង់តែងកំណត់សម្គាល់ សូមប៉ះ **ai**។ វាលបញ្ចូលនឹងត្រូវបានពង្រីកនិងលេចឡើងជាផ្ទាំងសរសេរងាយស្រួល។

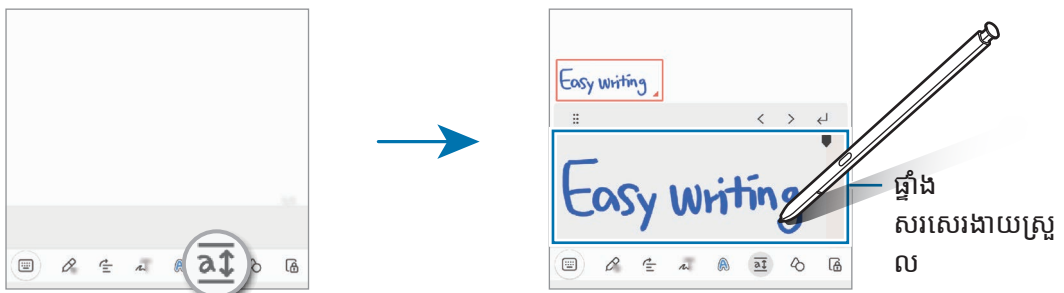

ការកែរូបសណ្ឋានដោយស្វ័យប្រវត្តិ

ប៉ះ **o** និងគូសរូបសណ្ឋានមួយ។ រូបសណ្ឋាននឹងត្រូវបានកែ។

ការថតសំឡេងដាក់កំណត់សម្គាល់

ធ្វើការថតសំឡេងអ្នក ខណៈពេលកំពុងបង្កើតកំណត់សម្គាល់មួយ រួចហើយខ្លឹមព័ត៌មាននោះនឹងត្រូវបានធ្វើសមកាលជាមួយការថត។

លើអេក្រង់តែងកំណត់សម្គាល់ សូមប៉ះ **o** → **ការថតសំឡេង** ដើម្បីបង្កើតកំណត់សម្គាល់មួយ។

ជ្រើសកំណត់សម្គាល់មួយពីបញ្ជី ហើយប៉ះ **▶** ដើម្បីចាក់ការថត។ បន្ទាប់មក ខ្លឹមព័ត៌មានដែលអ្នកបានបង្កើត ខណៈពេលកំពុងថត នឹងបង្ហាញលើអេក្រង់ជាមួយការថត។

ការថែមមេម៉ូទៅឯកសារ PDF

ចាប់ផ្តើមកម្មវិធី **Samsung Notes**, ប៉ះ  រួចហើយជ្រើសឯកសារ PDF មួយ។ អ្នកអាចថែមមេម៉ូទៅឯកសារ PDF។

ការខ្ចាស់កំណត់សម្គាល់មួយលើគេហអេក្រង់

ខ្ចាស់កំណត់សម្គាល់មួយលើគេហអេក្រង់ ដើម្បីបង្ហាញវាយ៉ាងរហ័ស ឬក៏បើកឬកែវា។

- 1 ចាប់ផ្តើមកម្មវិធី **Samsung Notes**។
- 2 ជ្រើសកំណត់សម្គាល់មួយ ហើយប៉ះ  → ថែមទៅ → គេហអេក្រង់។
កំណត់សម្គាល់នឹងត្រូវបានថែមលើគេហអេក្រង់។

ការខ្ចាស់ខ្លឹមព័ត៌មាន

អ្នកអាចថែមខ្លឹមព័ត៌មានយ៉ាងរហ័ស ដូចជាតំណទំព័ររូប ឬរូប ទៅកំណត់សម្គាល់។

- 1 នៅពេលមានខ្លឹមព័ត៌មានដែលអ្នកចង់ខ្ចាស់ ខណៈពេលកំពុងប្រើកម្មវិធី **អ៊ីនធឺណិត**, **សារ** ឬ **វិទ្យុស្រសាល** សូមចាប់ផ្តើមកម្មវិធី **Samsung Notes** ក្នុងទិដ្ឋភាពបំបែកអេក្រង់ ឬក្នុងទិដ្ឋភាពផុស។ សម្រាប់ព័ត៌មានបន្ថែមអំពីទិដ្ឋភាពអេក្រង់បំបែក ឬទិដ្ឋភាពផុស សូមមើល [ពហុវីនដូ](#)។

ជម្រើសផ្សេង សូមប៉ះពីរដងលើអេក្រង់ ខណៈពេលកំពុងចុចជាប់លើប៊ូតុង S Pen ឬក៏បើកផ្ទាំងការបញ្ជា លើអាកាស ហើយប៉ះ **បង្កើតកំណត់សម្គាល់**។

ជម្រើសដែលអ្នកអាចប្រើ នឹងលេចឡើងនៅផ្នែកខាងក្រោមនៃអេក្រង់កម្មវិធីតែងកំណត់សម្គាល់។

- 2 ជ្រើសជម្រើសដែលអ្នកចង់។

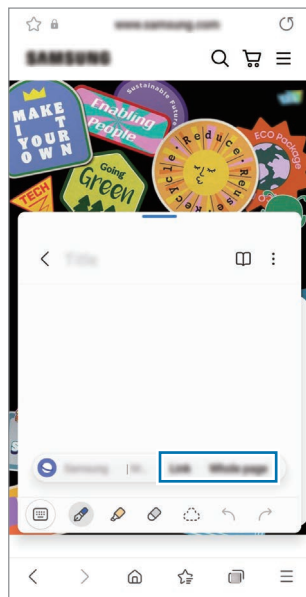





Samsung Members

Samsung Members ផ្តល់សេវាគាំទ្រដល់អតិថិជន ដូចជា កំហុសវិនិច្ឆ័យនៃបញ្ហាឧបករណ៍ ព្រមទាំងអនុញ្ញាតឲ្យអ្នកប្រើប្រាស់ប្រគល់សំណួរនិងរបាយការណ៍កំហុស។ អ្នកក៏អាចចែករំលែកព័ត៌មានជាមួយអ្នកដទៃក្នុងសហគមន៍អ្នកប្រើប្រាស់ Galaxy ឬក៏បង្ហាញដំណឹងនិងបណ្តែងផងដែរ។ **Samsung Members** អាចជួយអ្នកដោះស្រាយបញ្ហានានាដែលអ្នកអាចជួបប្រទះ ខណៈពេលកំពុងប្រើឧបករណ៍អ្នក។

Samsung Kids

អ្នកអាចកំហិតការចូលប្រើរបស់ក្មេងត្រឹមកម្មវិធីមួយចំនួន, កំណត់រយៈពេលប្រើប្រាស់របស់ពួកគេ ព្រមទាំងធ្វើការកំណត់ចនាសម្ពន្ធដើម្បីផ្តល់បរិស្ថានសប្បាយរីករាយនិងមានសុវត្ថិភាពសម្រាប់ក្មេងៗ នៅពេលពួកគេប្រើឧបករណ៍។

បើកផ្ទាំងជូនដំណឹង, អូសចុះក្រោម រួចហើយប៉ះ  (Kids) ដើម្បីបើកដំណើរការវា។ បើអ្នកមិនអាចរកឃើញ  (Kids) លើផ្ទាំងរហ័សទេ សូមប៉ះ  ហើយចាប់អូសចុះត្រង់នោះទៅលើផ្ទាំងរហ័ស ដើម្បីថែមវា។ នៅពេលចាប់ផ្តើម Samsung Kids ជាលើកដំបូង ឬក៏បន្ទាប់ពីធ្វើការកំណត់ទិន្នន័យឡើងវិញ សូមធ្វើតាមការណែនាំលើអេក្រង ដើម្បីបញ្ចប់ការរៀបចំ។ លើអេក្រង Samsung Kids សូមជ្រើសកម្មវិធីដែលអ្នកចង់ប្រើ។

 វិធីចាក់សោអេក្រងបុរេកំណត់របស់អ្នក ឬក៏ PIN ដែលអ្នកបានបង្កើត នឹងត្រូវបានប្រើ នៅពេលបើកដំណើរការមុខងារ ការត្រួតត្រារបស់ឪពុកម្តាយ ឬក៏បិទ Samsung Kids។

ការប្រើមុខងារការត្រួតត្រារបស់ឪពុកម្តាយ

អ្នកអាចធ្វើការកំណត់ចនាសម្ពន្ធសម្រាប់ Samsung Kids ព្រមទាំងបង្ហាញប្រវត្តិនៃការប្រើប្រាស់។ លើអេក្រង Samsung Kids សូមប៉ះ  → ការត្រួតត្រារបស់ឪពុកម្តាយ រួចហើយវាយបញ្ចូលកូដដោះសោរបស់អ្នក។

ការបិទ Samsung Kids

ដើម្បីបិទ Samsung Kids សូមប៉ះប៊ូតុងថយ ឬក៏ប៉ះ  → បិទ Samsung Kids រួចហើយវាយបញ្ចូលកូដដោះសោរបស់អ្នក។

Samsung Global Goals

គោលបំណងសាកលដែលត្រូវបានបង្កើតដោយមហាសន្និបាតរបស់អង្គការសហប្រជាជាតិក្នុងឆ្នាំ 2015 មានគោលបំណងផ្សេងៗដែលបង្កើតសង្គមប្រកបដោយចីរភាព។ គោលបំណងទាំងនេះមានអានុភាពក្នុងការបញ្ចប់ភាពក្រីក្រ, ប្រយុទ្ធនឹងអសមភាព ព្រមទាំងបញ្ឈប់បម្រែបម្រួលអាកាសធាតុ។

ជាមួយ Samsung Global Goals សូមស្វែងយល់បន្ថែមអំពីគោលបំណងសាកលនិងចូលរួមក្នុងចលនានេះ ដើម្បីអនាគតកាន់តែប្រសើរ។

Samsung TV Plus

ជ្រើសរើសប៉ុស្តិ៍ដូចដែលអ្នកប្រើ TV ដែរ ហើយរីករាយនឹងខ្លឹមសារដែលបានជ្រើសរើសដោយឥតគិតថ្លៃ។

ចាប់ផ្តើមកម្មវិធី **Samsung TV Plus**។

 កម្មវិធីនេះប្រហែលជាមិនអាចប្រើបានឡើយ អាស្រ័យលើអ្នកផ្តល់សេវាប្រើប្រាស់។

Galaxy Shop

ចូលប្រើប្រាស់ Samsung និងបង្ហាញព័ត៌មានផ្សេងៗដែលពាក់ព័ន្ធជាមួយផលិតផល។

ចាប់ផ្តើមកម្មវិធី **Galaxy Shop**។

Galaxy Wearable

Galaxy Wearable គឺជាកម្មវិធីមួយដែលអាចអនុញ្ញាតឱ្យអ្នកគ្រប់គ្រងឧបករណ៍ពាក់បានរបស់អ្នក។ នៅពេលអ្នកភ្ជាប់ឧបករណ៍អ្នកជាមួយឧបករណ៍ពាក់បាន អ្នកអាចប្តូរការកំណត់និងកម្មវិធីរបស់ឧបករណ៍ពាក់បានតាមបំណង។

ចាប់ផ្តើមកម្មវិធី **Galaxy Wearable**។

ប៉ះ **ចាប់ផ្តើម** ដើម្បីភ្ជាប់ឧបករណ៍អ្នកជាមួយឧបករណ៍ពាក់បាន។ ធ្វើតាមការណែនាំលើអេក្រង់ ដើម្បីបញ្ចប់ការរៀបចំ។ សូមមើលសៀវភៅណែនាំអ្នកប្រើប្រាស់នៃឧបករណ៍ពាក់បាន សម្រាប់ព័ត៌មានបន្ថែមអំពីរបៀបភ្ជាប់និងប្រើឧបករណ៍ពាក់បានជាមួយឧបករណ៍អ្នក។



PENUP (Galaxy S22 Ultra)

PENUP គឺជាសេវាបណ្តាញសង្គមសម្រាប់ការចែករំលែកស្នាដៃសិល្បៈដែលបានគូសជាមួយ S Pen។ ប្រកាសស្នាដៃសិល្បៈរបស់អ្នក បង្ហាញស្នាដៃសិល្បៈរបស់អ្នកដទៃ និងទទួលបណ្តឹងមានប្រយោជន៍អំពីការគូស។ ចាប់ផ្តើមកម្មវិធី PENUP។

ប្រតិទិន



គ្រប់គ្រងកាលវិភាគអ្នក ដោយវាយបញ្ចូលព្រឹត្តិការណ៍នឹងមកដល់ក្នុងកម្មវិធីរៀបចំគម្រោងរបស់អ្នក។

ការបង្កើតព្រឹត្តិការណ៍

- 1 ចាប់ផ្តើមកម្មវិធី **ប្រតិទិន** ហើយប៉ះ  ឬក៏ប៉ះពីរដងលើកាលបរិច្ឆេទមួយ។
បើកាលបរិច្ឆេទនោះមានព្រឹត្តិការណ៍ឬកិច្ចការដែលបានរក្សាទុកក្នុងនោះហើយ សូមប៉ះកាលបរិច្ឆេទនោះ ហើយប៉ះ ។
- 2 វាយបញ្ចូលព័ត៌មានលម្អិតព្រឹត្តិការណ៍ ហើយប៉ះ **រក្សាទុក**។

ការធ្វើសមកាលព្រឹត្តិការណ៍ជាមួយគណនីអ្នក

- 1 ចាប់ផ្តើមកម្មវិធី **ការកំណត់**, ប៉ះ **គណនី** និង **ការចម្លងទុក** → **គ្រប់គ្រងគណនី** រួចហើយជ្រើសគណនីដែលត្រូវធ្វើសមកាលជាមួយ។
- 2 ប៉ះ **ធ្វើសមកាលគណនី** រួចប៉ះកុងតាក់ **ប្រតិទិន** ដើម្បីបើកដំណើរការ។

ដើម្បីថែមគណនីដែលត្រូវធ្វើសមកាលជាមួយ សូមចាប់ផ្តើមកម្មវិធី **ប្រតិទិន** ហើយប៉ះ  →  → **គ្រប់គ្រងប្រតិទិន** → ។ រួចជ្រើសគណនីមួយដែលត្រូវធ្វើសមកាលជាមួយនិងចុះឈ្មោះចូល។ នៅពេលគណនីមួយត្រូវបានថែម រង្វង់ខៀវត្រូវបានបង្ហាញឡើងជាប់នឹងឈ្មោះគណនីនោះ។

ការរំព្យក

ចុះបញ្ជីកិច្ចត្រូវធ្វើជាការរំព្យក និងទទួលការជូនដំណឹងទៅតាមលក្ខខណ្ឌដែលអ្នកកំណត់។



- ដើម្បីទទួលការជូនដំណឹងកាន់តែសុក្រិត សូមភ្ជាប់ទៅ Wi-Fi ឬបណ្តាញចល័ត។
- ដើម្បីប្រើការរំព្យកទឹកនៃឆ្នេរ មុខងារ GPS ត្រូវតែបានបើកដំណើរការ។ ការរំព្យកទឹកនៃឆ្នេរប្រហែលជាមិនអាចប្រើបានទេ អាស្រ័យលើម៉ូដែល។

ការចាប់ផ្តើមការរំព្យក

ចាប់ផ្តើមកម្មវិធី **ប្រតិទិន** ហើយប៉ះ  → **ការរំព្យក**។ អេក្រង់ការរំព្យកនឹងលេចឡើង ហើយអាយខុនកម្មវិធីការរំព្យក () នឹងត្រូវបានថែមទៅអេក្រង់កម្មវិធី។

ការបង្កើតការរំព្យក

- 1 ចាប់ផ្តើមកម្មវិធី **ការរំព្យក**។
- 2 ប៉ះ , វាយបញ្ចូលព័ត៌មានលម្អិត រួចហើយប៉ះ **រក្សាទុក**។

ការបញ្ចប់ការរំព្យក

លើបញ្ជីនៃការរំព្យក សូមប៉ះ ឬក៏ជ្រើសការរំព្យកមួយ ហើយប៉ះ **បញ្ចប់**។

ការស្តារការរំព្យក

ស្តារការរំព្យកដែលបានបញ្ចប់ហើយ។



- 1 លើបញ្ជីការរំព្យក សូមប៉ះ  → **បានបញ្ចប់**។
- 2 ជ្រើសប្រភេទមួយ ហើយប៉ះ **តែ**។
- 3 ជ្រើសការរំព្យកមួយ ដើម្បីស្តារ ហើយប៉ះ **ស្តារ**។
ការរំព្យកនឹងត្រូវបានថែមទៅបញ្ជីការរំព្យក ហើយអ្នកនឹងត្រូវបានរំព្យកម្តងទៀត។

ការលុបការរំព្យក

ដើម្បីលុបការរំព្យកមួយ សូមជ្រើសការរំព្យកមួយ ហើយប៉ះ **លុប**។ ដើម្បីលុបការរំព្យកច្រើន សូមប៉ះឲ្យជាប់លើការរំព្យកមួយ, ដឹកការរំព្យកដែលត្រូវលុប រួចហើយប៉ះ **លុប**។

ថតសំឡេង

ថតឬចាក់ការថតសំឡេង។

- 1 ចាប់ផ្តើមកម្មវិធី ថតសំឡេង។
- 2 ប៉ះ  ដើម្បីចាប់ផ្តើមការថត។ សូមនិយាយដាក់មីក្រូហ្វូន។
 - ប៉ះ  ដើម្បីផ្អាកការថត។
 - ខណៈពេលកំពុងថតសំឡេង សូមប៉ះ **ទីចំណាំ** ដើម្បីបញ្ចូលទីចំណាំ។
- 3 ប៉ះ  ដើម្បីបញ្ចប់ការថត។
- 4 វាយបញ្ចូលឈ្មោះឯកសារ ហើយប៉ះ **រក្សាទុក**។



ការប្តូរទម្រង់ថត

ជ្រើសរើសទម្រង់មួយពីផ្នែកខាងលើនៃអេក្រង់កម្មវិធីថតសំឡេង។

- **ស្តង់ដារ**៖ នេះជាទម្រង់ថតធម្មតា។
- **សម្ភាសន៍**៖ ឧបករណ៍នឹងថតសំឡេងពីផ្នែកខាងលើនិងខាងក្រោមនៃឧបករណ៍ក្នុងកម្រិតសំឡេងខ្ពស់ ខណៈពេលបន្ថយកម្រិតសំឡេងពីខាង។
- **សម្តីទៅអត្ថបទ**៖ ឧបករណ៍នឹងថតសំឡេងអ្នក ហើយបំប្លែងវាក្នុងពេលដំណាលគ្នាទៅជាអត្ថបទលើអេក្រង់។ ដើម្បីទទួលបានលទ្ធផលល្អបំផុត សូមដាក់ឧបករណ៍ក្បែរមាត់របស់អ្នក ហើយនិយាយឲ្យឮៗនិងច្បាស់ៗក្នុងកន្លែងស្ងាត់។
 -  បើភាសាប្រព័ន្ធនៃមេម៉ូសំឡេងមិនត្រូវគ្នានឹងភាសាដែលអ្នកកំពុងនិយាយ ឧបករណ៍នឹងមិនស្គាល់សំឡេងអ្នកឡើយ។ ក្នុងករណីនេះ មុនពេលប្រើមុខងារនេះ សូមប៉ះភាសាបច្ចុប្បន្ន ដើម្បីកំណត់ភាសាប្រព័ន្ធនៃមេម៉ូសំឡេង។

ការចាក់ការថតសំឡេងដែលបានជ្រើស

នៅពេលអ្នកត្រួតពិនិត្យការថតសំឡេងសម្ភាស អ្នកអាចបិទឬបើកប្រភពសំឡេងមួយចំនួនក្នុងការថត។

- 1 ប៉ះ **បញ្ជី** ហើយជ្រើសការថតសំឡេងដែលបានធ្វើក្នុងទម្រង់សម្ភាសន៍។
- 2 ដើម្បីបិទសំឡេងពីប្រភពសំឡេងមួយចំនួន សូមប៉ះ  សម្រាប់ទិសដៅត្រូវគ្នាដែលសំឡេងនោះត្រូវបិទ។ អាយខុននឹងប្តូរទៅ  ហើយសំឡេងនឹងត្រូវបានបិទ។

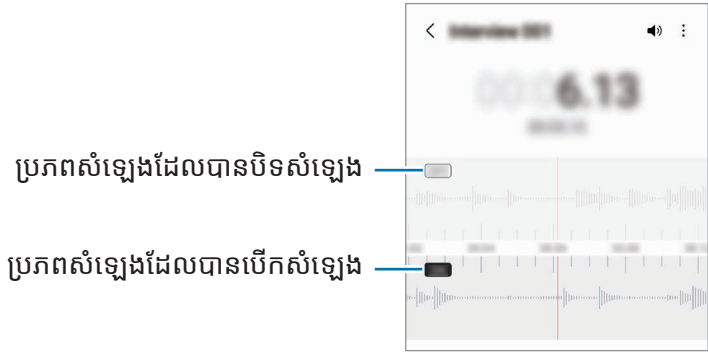

ឯកសារខ្ញុំ

ចូលប្រើនិងគ្រប់គ្រងឯកសារផ្សេងៗដែលបានរក្សាទុកក្នុងឧបករណ៍។

ចាប់ផ្តើមកម្មវិធី **ឯកសារខ្ញុំ**។

ដើម្បីពិនិត្យរកទិន្នន័យមិនចាំបាច់និងធ្វើឲ្យឃ្លាំងផ្ទុកក្នុងឧបករណ៍ទំនេរ សូមប៉ះ **វិភាគឃ្លាំងផ្ទុក**។

ដើម្បីស្វែងរកឯកសារឬស៊ីមី សូមប៉ះ **Q**។

នាឡិកា





កំណត់ម៉ោងរោង, ពិនិត្យម៉ោងបច្ចុប្បន្នក្នុងទីក្រុងជាច្រើនជុំវិញពិភពលោក, វាស់ពេលព្រឹត្តិការណ៍មួយ ឬក៏កំណត់ចំរើនវេលាជាក់លាក់។

ចាប់ផ្តើមកម្មវិធី **នាឡិកា**។

គិតលេខ

ធ្វើការគណនាធម្មតាឬស្មុគស្មាញ។



ចាប់ផ្តើមកម្មវិធី **គិតលេខ**។

-  ៖ បង្ហាញប្រវត្តិនៃការគណនា។ ដើម្បីជម្រះប្រវត្តិ សូមប៉ះ **ជម្រះប្រវត្តិ**។ ដើម្បីបិទផ្ទាំងប្រវត្តិគណនា សូមប៉ះ ។
-  ៖ ប្រើឧបករណ៍បំប្លែងឯកតា។ អ្នកអាចបំប្លែងតម្លៃផ្សេងៗដូចជាផ្ទៃ ប្រវែង ឬសីតុណ្ហភាព ទៅជាឯកតាផ្សេងៗ។
-  ៖ បង្ហាញកម្មវិធីគិតលេខខិទ្យាសាស្ត្រ។

Game Launcher

Game Launcher ប្រមូលហ្គេមដែលបានទាញយកពី **Play Store** និង **Galaxy Store** ទុកក្នុងកន្លែងមួយសម្រាប់ការចូលលេងយ៉ាងងាយស្រួល។ អ្នកអាចកំណត់ឧបករណ៍ជាទម្រង់ហ្គេម ដើម្បីលេងហ្គេមកាន់តែងាយស្រួល។

ចាប់ផ្តើមកម្មវិធី **Game Launcher** រួចជ្រើសហ្គេមដែលអ្នកចង់លេង។

-  បើ **Game Launcher** មិនលេចឡើងទេ សូមចាប់ផ្តើមកម្មវិធី **ការកំណត់**, ប៉ះ **មុខងារកម្រិតខ្ពស់** រួចហើយប៉ះក្នុងតារាង **Game Launcher** ដើម្បីបើកដំណើរការវា។
- ហ្គេមដែលបានទាញយកពី **Play Store** និង **Galaxy Store** នឹងបង្ហាញឡើងដោយស្វ័យប្រវត្តិលើអេក្រង **Game Launcher**។ បើអ្នកមិនអាចឃើញហ្គេមអ្នកទេ សូមប៉ះ **ហ្គេមខ្ញុំ** →  → **ថែមហ្គេម**។

ការលុបហ្គេមមួយចេញពី Game Launcher

ប៉ះ **ហ្គេមខ្ញុំ**, ប៉ះឲ្យជាប់លើហ្គេមមួយ រួចហើយប៉ះ **លុប**។

ការប្តូរទម្រង់ប្រសិទ្ធផល

អ្នកអាចប្តូរទម្រង់ប្រសិទ្ធផលហ្គេម។

ចាប់ផ្តើមកម្មវិធី **Game Launcher**, ប៉ះ  → **ប៊ូស្ទ័រហ្គេម** → **ការធ្វើឲ្យហ្គេមល្អប្រសើរ**, រួចហើយជ្រើសទម្រង់ដែលអ្នកចង់ប្រើ។







- **ប្រសិទ្ធផល**៖ នេះផ្តោតលើការផ្តល់ជូនអ្នកនូវប្រសិទ្ធផលដែលអាចមានល្អបំផុត នៅពេលអ្នកលេងហ្គេម។
- **ស្តង់ដារ**៖ នេះរក្សាគុណភាពរវាងប្រសិទ្ធផលនិងពេលប្រើប្រាស់ថ្ម។
- **មុខងារសំចៃ**៖ នេះសំចៃថាមពលថ្ម ខណៈពេលកំពុងលេងហ្គេម។



 ប្រសិទ្ធផលនៃថាមពលថ្មអាចខុសគ្នាទៅតាមហ្គេម។

ប៊ូស្ត័រហ្គេម

ប៊ូស្ត័រហ្គេមអនុញ្ញាតឲ្យអ្នកលេងហ្គេមក្នុងបរិស្ថានកាន់តែប្រសើរ។ អ្នកអាចប្រើប៊ូស្ត័រហ្គេម ខណៈពេលកំពុងលេងហ្គេម។

ដើម្បីបើកផ្ទាំងប៊ូស្ត័រហ្គេម ខណៈពេលកំពុងលេងហ្គេម សូមប៉ះ  លើរូបតំណាងហ្គេម។ បើរូបតំណាងហ្គេមត្រូវបានលាក់ សូមចាប់អូសអេក្រងពីក្រោមឡើងលើ ដើម្បីបង្ហាញវា។ បើអ្នកបានកំណត់រូបតំណាងហ្គេមឲ្យប្រើ **កាយវិការអូស** សូមបើកផ្ទាំងជូនដំណឹង ហើយប៉ះ **ប៉ះ ដើម្បីបើកប៊ូស្ត័រហ្គេម**។

-  ៖ ចាក់សោអេក្រងប៉ះ ខណៈពេលកំពុងលេងហ្គេម។ ដើម្បីដោះសោអេក្រងប៉ះ សូមចាប់អូសអាយខុនសោក្នុងទិសដៅណាមួយ។
-  ៖ លាក់ប៊ូស្ត័រលើរូបតំណាងហ្គេម។ ដើម្បីបង្ហាញប៊ូស្ត័រឡើងវិញ សូមប៉ះ  លើរូបតំណាងហ្គេម។
-  ៖ ថតរូបអេក្រង។
-  ៖ ថតវេលាលេងហ្គេមរបស់អ្នក។ ដើម្បីបញ្ឈប់ការថត សូមប៉ះ  ។
-  ៖ ធ្វើការកំណត់ចំណុចសម្រាប់ប៊ូស្ត័រហ្គេម។
- **ទម្រង់អាទិភាព**៖ កំណត់ឲ្យឧបករណ៍ខ្ទប់ការហៅចូលនិងការជូនដំណឹងទាំងអស់ លើកលែងម៉ោងរោទិ៍ ដើម្បីរារាំងកុំឲ្យរំខានហ្គេមអ្នក។
- **ត្រួតពិនិត្យស័ក្តិសមភាព / ត្រួតពិនិត្យមេម៉ូរី**៖ កំណត់ឲ្យឧបករណ៍លៃតម្រូវកម្រិតសំឡេងឬអត្រាប្រែប្រួលវីដេអូដោយស្វ័យប្រវត្តិ ដើម្បីរារាំងកុំឲ្យឧបករណ៍ឡើងកម្ដៅជ្រួល និងដើម្បីបញ្ឈប់ការដំណើរការកម្មវិធីនៅផ្ទៃខាងក្រោយ នៅពេលមិនមានមេម៉ូរីគ្រប់គ្រាន់។

-  • អ្នកអាចកំណត់ឲ្យបើកផ្ទាំងប៊ូស្ត័រហ្គេមពីរូបតំណាងហ្គេម ខណៈពេលរូបតំណាងហ្គេមត្រូវបានកំណត់ជា **កាយវិការអូស**។ លើផ្ទាំងប៊ូស្ត័រហ្គេម សូមប៉ះ  → **ខ្ទប់ ក្នុងពេលលេងហ្គេម** ហើយប៉ះក្នុងតារាង **កាយវិការអូស** ដើម្បីបើកដំណើរការវា។
- ជម្រើសដែលមានអាចខុសគ្នា អាស្រ័យលើហ្គេម។

ការចាប់ផ្ដើមកម្មវិធីក្នុងវីនដូវធុស ខណៈពេលកំពុងលេងហ្គេម

អ្នកអាចចាប់ផ្ដើមកម្មវិធីក្នុងវីនដូវធុស ខណៈពេលកំពុងលេងហ្គេម។

ប៉ះ  ហើយជ្រើសកម្មវិធីមួយពីបញ្ជីកម្មវិធី។

SmartThings

បញ្ហានិងគ្រប់គ្រងប្រដាប់ប្រដារប្រើប្រាស់វិទ្យុសញ្ញា និងផលិតផលឧបករណ៍អ៊ីនធឺណិត (IoT) ដោយប្រើទូរស័ព្ទវិទ្យុសញ្ញាសម្រាប់អ្នក។ ដើម្បីបង្ហាញព័ត៌មានច្រើនទៀត សូមចាប់ផ្តើមកម្មវិធី **SmartThings** ហើយប៉ះ **ម៉ឺនុយ** → **របៀបប្រើ**។

- 1 ចាប់ផ្តើមកម្មវិធី **SmartThings**។
- 2 ប៉ះ **ឧបករណ៍** → **ថែមឧបករណ៍** ឬ **+**។
- 3 ជ្រើសឧបករណ៍មួយនិងភ្ជាប់ទៅវា ដោយធ្វើតាមការណែនាំលើអេក្រង។

-  • វិធីភ្ជាប់អាចខុសគ្នាទៅតាមប្រភេទនៃឧបករណ៍ដែលបានភ្ជាប់ ឬក៏ខ្លឹមព័ត៌មានដែលបានចែករំលែក។
- ឧបករណ៍ដែលអ្នកអាចភ្ជាប់អាចខុសគ្នា អាស្រ័យលើតំបន់។ មុខងារដែលមានអាចខុសគ្នាទៅតាមឧបករណ៍ដែលបានភ្ជាប់។
- កំហុសឬវិការៈផ្ទាល់ខ្លួននៃឧបករណ៍ដែលភ្ជាប់ មិនត្រូវបានរ៉ាប់រងក្រោមការធានាពី Samsung ឡើយ។ នៅពេលកំហុសឬវិការៈកើតឡើងលើឧបករណ៍ដែលបានភ្ជាប់ សូមទាក់ទងឧស្សាហករណ៍នៃឧបករណ៍នោះ។

ការចែករំលែកខ្លឹមព័ត៌មាន

ចែករំលែកខ្លឹមព័ត៌មានដោយប្រើជម្រើសចែករំលែកផ្សេងៗ។ សកម្មភាពខាងក្រោម គឺជាឧទាហរណ៍នៃការចែករំលែករូប។



- 1 ចាប់ផ្តើមកម្មវិធី **វិចិត្រសាល** រួចហើយជ្រើសរូបមួយ។
- 2 ប៉ះ  រួចជ្រើសវិធីចែករំលែកដែលអ្នកចង់។

 អ្នកអាចបង់ប្រាក់បន្ថែម នៅពេលចែករំលែកឯកសារតាមបណ្តាញចល័ត។

ចែករំលែករហ័ស

ការចែករំលែកខ្លឹមព័ត៌មានជាមួយឧបករណ៍នៅក្បែរ

ចែករំលែកខ្លឹមព័ត៌មានជាមួយឧបករណ៍នៅក្បែរតាម Wi-Fi Direct ឬ Bluetooth ឬក៏ជាមួយឧបករណ៍ដែលគាំទ្រ SmartThings។

- 1 ចាប់ផ្តើមកម្មវិធី **វិចិត្រសាល** រួចហើយជ្រើសរូបមួយ។
- 2 លើឧបករណ៍ផ្សេងទៀត សូមបើកផ្ទាំងជូនដំណឹង, អូសចុះក្រោម រួចហើយប៉ះ  (**ចែករំលែករហ័ស**) ដើម្បីបើកដំណើរការវា។ បើអ្នកមិនអាចរកឃើញ  (**ចែករំលែករហ័ស**) លើផ្ទាំងរហ័សទេ សូមប៉ះ  ហើយចាប់អូសប៊ូតុងនោះទៅលើផ្ទាំងរហ័ស ដើម្បីថែមវា។

3 ប៉ះ  → **ចែករំលែកហ្វីស** ហើយជ្រើសរើសឧបករណ៍មួយដែលត្រូវផ្ទេរទៅ។

4 ទទួលយកសំណើផ្ទេរឯកសារលើឧបករណ៍ផ្សេងទៀតនោះ។





មុខងារនេះមិនគាំទ្រការចែករំលែកវីដេអូជាមួយ TVs ឬឧបករណ៍ដែលគាំទ្រ SmartThings ទេ។ ដើម្បីមើលវីដេអូលើ TV សូមប្រើមុខងារ Smart View។

ការចង្អុលដើម្បីចែករំលែក (Galaxy S22 Ultra, Galaxy S22+)

ចែករំលែកខ្លឹមសារព័ត៌មាន ដោយចង្អុលឧបករណ៍ក្នុងចំណោមឧបករណ៍នៅក្បែរ។

មុខងារនេះអាចប្រើបានតែលើឧបករណ៍ Galaxy ដែលគាំទ្រមុខងារបែនដ៏ទូលាយបំផុត (UWB) ប៉ុណ្ណោះ។ ដូចគ្នានេះដែរ អេក្រង់របស់ឧបករណ៍ផ្សេងទៀតដែលទទួលឯកសារត្រូវតែបានបើក។

1 ចាប់ផ្តើមកម្មវិធី **វិចិត្រសាល** រួចហើយជ្រើសរើសរូបមួយ។

2 លើឧបករណ៍ផ្សេងទៀត សូមបើកផ្ទាំងជូនដំណឹង, អូសចុះក្រោម រួចហើយប៉ះ  (**ចែករំលែកហ្វីស**) ដើម្បីបើកដំណើរការវា។ បើអ្នកមិនអាចរកឃើញ  (**ចែករំលែកហ្វីស**) លើផ្ទាំងរហ័សទេ សូមប៉ះ  ហើយចាប់អូសប៊ូតុងនោះទៅលើផ្ទាំងរហ័ស ដើម្បីថែមវា។

3 លើឧបករណ៍ផ្សេងទៀត សូមប៉ះឲ្យជាប់លើ  (**ចែករំលែកហ្វីស**) ហើយប៉ះក្នុងតាក់ **បង្ហាញទីតាំងខ្ញុំដល់អ្នកដទៃ** ដើម្បីបើកដំណើរការវា។

4 ប៉ះ  → **ចែករំលែកហ្វីស** ហើយចង្អុលខ្នងនៃឧបករណ៍អ្នកដាក់ឧបករណ៍ផ្សេងទៀត។

5 ប៉ះឧបករណ៍ផ្សេងទៀត នៅពេលវាលេចឡើងនៅផ្នែកខាងលើនៃអេក្រង់។

6 ទទួលយកសំណើផ្ទេរឯកសារលើឧបករណ៍ផ្សេងទៀតនោះ។



មុខងារបែនដ៏ទូលាយបំផុត (UWB) ប្រហែលជាមិនអាចប្រើបានឡើយ អាស្រ័យលើតំបន់។

ការកំណត់នរណាអាចរកឃើញឧបករណ៍អ្នក

កំណត់នរណាទទួលបានការអនុញ្ញាតឲ្យរកនិងធ្វើខ្លឹមសារព័ត៌មានទៅឧបករណ៍អ្នក។

1 បើកផ្ទាំងជូនដំណឹង, អូសចុះក្រោម រួចហើយប៉ះ  (**ចែករំលែកហ្វីស**)។

2 ជ្រើសរើសមួយ។

- **គ្មានមួយ៖** កុំអនុញ្ញាតឲ្យអ្នកដទៃរកឃើញឧបករណ៍អ្នក។
- **ទំនាក់ទំនងប៉ុណ្ណោះ៖** អនុញ្ញាតឲ្យតែអ្នកប្រើប្រាស់ Samsung ក្នុងទំនាក់ទំនងរបស់អ្នកប៉ុណ្ណោះ ចែករំលែកជាមួយឧបករណ៍អ្នក។
- **នរណាម្នាក់នៅក្បែរ៖** អនុញ្ញាតឲ្យឧបករណ៍នៅក្បែរទាំងឡាយចែករំលែកជាមួយឧបករណ៍អ្នក។

ចែករំលែកជាតំណ

បញ្ជូនឯកសារទៅស៊ីរីយ៉ាងផ្ទុក Samsung ហើយចែករំលែកពួកវាជាមួយអ្នកដទៃតាមតំណវិប។

- 1 ចាប់ផ្តើមកម្មវិធី **វិចិត្រសាល** រួចហើយជ្រើសរូបមួយ។
- 2 ប៉ះ  → **ចែករំលែកហ័ស** ហើយជ្រើសជម្រើសដែលអ្នកចង់បានក្រោម **ចែករំលែកជាតំណ**។
 - **ចែករំលែកដោយប្រើកូដ QR**៖ តំណទៅកាន់ស៊ីរី ដែលរូបត្រូវបានបញ្ជូន នឹងត្រូវបានបង្កើតជាកូដ QR។ ស្តេនកូដ QR លើឧបករណ៍ផ្សេងទៀត ដើម្បីចែករំលែកតំណ។
 - **ចែករំលែកក្នុងកម្មវិធីមួយ**៖ នៅពេលអ្នកជ្រើសកម្មវិធីមួយ តំណទៅកាន់ស៊ីរី ដែលរូបត្រូវបានបញ្ជូន នឹងបង្ហាញឡើង។ ចែករំលែកតំណជាមួយអ្នកដទៃ។

Music Share

ការណែនាំ

មុខងារ Music Share អនុញ្ញាតឲ្យអ្នកចែករំលែកឧបល័រ Bluetooth របស់អ្នកដែលបានភ្ជាប់ហើយជាមួយឧបករណ៍អ្នក ជាមួយនឹងម្នាក់ទៀត។ អ្នកក៏អាចស្តាប់តន្ត្រីតែមួយលើ Galaxy Buds របស់អ្នក និង Galaxy Buds របស់ម្នាក់ទៀតផងដែរ។

មុខងារនេះអាចប្រើបានតែលើឧបករណ៍ដែលគាំទ្រមុខងារ Music Share ប៉ុណ្ណោះ។

ការចែករំលែកឧបល័រ Bluetooth

អ្នកអាចស្តាប់តន្ត្រីលើទូរសព្ទឆ្លាតរបស់អ្នកនិងទូរសព្ទឆ្លាតរបស់មិត្តអ្នកតាមឧបល័រ Bluetooth របស់អ្នក។

- 1 ត្រូវប្រាកដថា ទូរសព្ទឆ្លាតរបស់អ្នកនិងឧបល័រ Bluetooth របស់អ្នកបានភ្ជាប់គ្នា។
សូមមើល [ការផ្តោតជាមួយឧបករណ៍ Bluetooth ផ្សេងទៀត](#) សម្រាប់របៀបភ្ជាប់។
- 2 លើទូរសព្ទឆ្លាតរបស់អ្នក សូមចាប់ផ្តើមកម្មវិធី**ការកំណត់**, ប៉ះ **ការភ្ជាប់** → **Bluetooth** →  → **កម្រិតខ្ពស់** រួចហើយប៉ះក្នុងតារាង **Music Share** ដើម្បីបើកដំណើរការវា។
អ្នកអាចប្រើមុខងារបន្ថែម ដូចជាការកំណត់នរណាត្រូវចែករំលែកឧបករណ៍អ្នកជាមួយ ដោយប៉ះ **Music Share**។
- 3 លើទូរសព្ទឆ្លាតរបស់មិត្តអ្នក សូមជ្រើសឧបល័រអ្នកពីបញ្ជីនៃឧបករណ៍ Bluetooth។
- 4 លើទូរសព្ទឆ្លាតរបស់អ្នក សូមទទួលយកសំណើភ្ជាប់។
ឧបល័រអ្នកនឹងត្រូវបានចែករំលែក។
នៅពេលអ្នកចាក់តន្ត្រីតាមទូរសព្ទឆ្លាតរបស់មិត្តអ្នក ការចាក់តន្ត្រីតាមទូរសព្ទឆ្លាតរបស់អ្នកនឹងត្រូវបានផ្អាក។

ការស្តាប់តន្ត្រីជាមួយគ្នាជាមួយ Galaxy Buds

អ្នកអាចស្តាប់តន្ត្រីលើទូរស័ព្ទស្ត្រាតរបស់អ្នកជាមួយគ្នាតាម Buds របស់អ្នក និង Buds របស់មិត្តអ្នក។

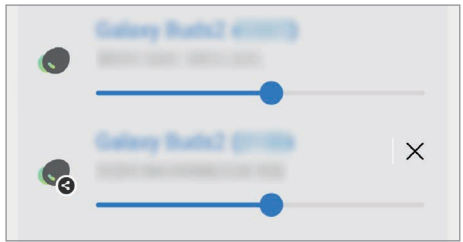

មុខងារនេះទទួលបានការគាំទ្រតែលើស៊េរី Galaxy Buds ប៉ុណ្ណោះ។

- 1 ត្រូវប្រាកដថា ទូរស័ព្ទស្ត្រាតនីមួយៗនិងគូ Buds បានភ្ជាប់គ្នា។
សូមមើល ការផ្តោតជាមួយឧបករណ៍ Bluetooth ផ្សេងទៀត សម្រាប់របៀបភ្ជាប់។
- 2 លើទូរស័ព្ទស្ត្រាតរបស់មិត្តអ្នក សូមចាប់ផ្តើមកម្មវិធី ការកំណត់, ប៉ះ ការភ្ជាប់ → Bluetooth → ៖ → កម្រិតខ្ពស់ រួច
ហើយប៉ះកុងតាក់ Music Share ដើម្បីបើកដំណើរការ។
អ្នកអាចប្រើមុខងារបន្ថែម ដូចជាការកំណត់នរណាត្រូវចែករំលែកឧបករណ៍អ្នកជាមួយ ដោយប៉ះ Music Share។
- 3 លើទូរស័ព្ទស្ត្រាតរបស់អ្នក សូមបើកផ្ទាំងជូនដំណឹង ហើយប៉ះ មេរៀងចេញ។
- 4 ប៉ះ Music Share ហើយជ្រើស Buds របស់មិត្តអ្នកពីបញ្ជីឧបករណ៍ដែលចាប់បាន។
- 5 លើទូរស័ព្ទស្ត្រាតរបស់មិត្តអ្នក សូមទទួលយកសំណើភ្ជាប់។
នៅពេលអ្នកចាក់តន្ត្រីតាមទូរស័ព្ទស្ត្រាតរបស់អ្នក អ្នកអាចស្តាប់វាជាមួយគ្នាតាម Buds ទាំងពីរ។



Smart View

បង្ហាញខ្លឹមសារព័ត៌មានដែលបានបង្ហាញលើឧបករណ៍អ្នកនៅលើអេក្រង់ធំ ដោយភ្ជាប់ឧបករណ៍អ្នកជាមួយ TV ឬម៉ូនីទ័រដែលបានបើកប្រើ Screen Mirroring។

- 1 បើកផ្ទាំងជូនដំណឹង, អូសចុះក្រោម រួចហើយប៉ះ  (Smart View)។
 - 2 ជ្រើសឧបករណ៍មួយ ដើម្បីឆ្លុះអេក្រង់របស់ឧបករណ៍អ្នក។
-  នៅពេលអ្នកចាក់វីដេអូមួយជាមួយ Smart View វិស្វកម្មសិរសាអាចខុសគ្នា អាស្រ័យលើម៉ូដែល TV។

ភ្ជាប់ជាមួយ Windows

អ្នកអាចភ្ជាប់ឧបករណ៍អ្នកទៅ Windows PC ដើម្បីចូលប្រើទិន្នន័យនៃឧបករណ៍អ្នកភ្លាមៗនៅលើកុំព្យូទ័រ ដូចជារូបភាពបួសារ។

នៅពេលការហៅឬសារចូលមក អ្នកអាចទទួលពួកវាលើកុំព្យូទ័រ។



- វាជាយោបល់ដែលត្រូវប្រើកំណែថ្មីបំផុតនៃ Windows និងកម្មវិធី **កម្មវិធីទូរស័ព្ទរបស់អ្នក** ដើម្បីប្រើមុខងារនេះឲ្យបានពេញលេញ។
- ត្រូវការគណនី Microsoft ដើម្បីប្រើមុខងារនេះ។ នៅពេលអ្នកបង្កើតគណនី Microsoft មួយ អ្នកអាចចុះឈ្មោះចូលឧបករណ៍និងសេវា Microsoft ទាំងអស់ ដូចជាកម្មវិធី Microsoft Office និង Windows 10។

ការភ្ជាប់ទៅកុំព្យូទ័រ

1 ចាប់ផ្តើមកម្មវិធី **ការកំណត់** ហើយប៉ះ **មុខងារកម្រិតខ្ពស់** → **ភ្ជាប់ជាមួយ Windows**។

2 ធ្វើតាមការណែនាំលើអេក្រង ដើម្បីបញ្ចប់ការភ្ជាប់។



សូមចូលមើល <https://aka.ms/setup1tw> សម្រាប់ព័ត៌មានលម្អិត។

ការបង្ហាញទិន្នន័យនិងការជូនដំណឹងពីឧបករណ៍អ្នកនៅលើកុំព្យូទ័រ

ចាប់ផ្តើមកម្មវិធី **កម្មវិធីទូរស័ព្ទរបស់អ្នក** លើកុំព្យូទ័រ ហើយជ្រើសប្រភេទមួយដែលអ្នកចង់បាន។

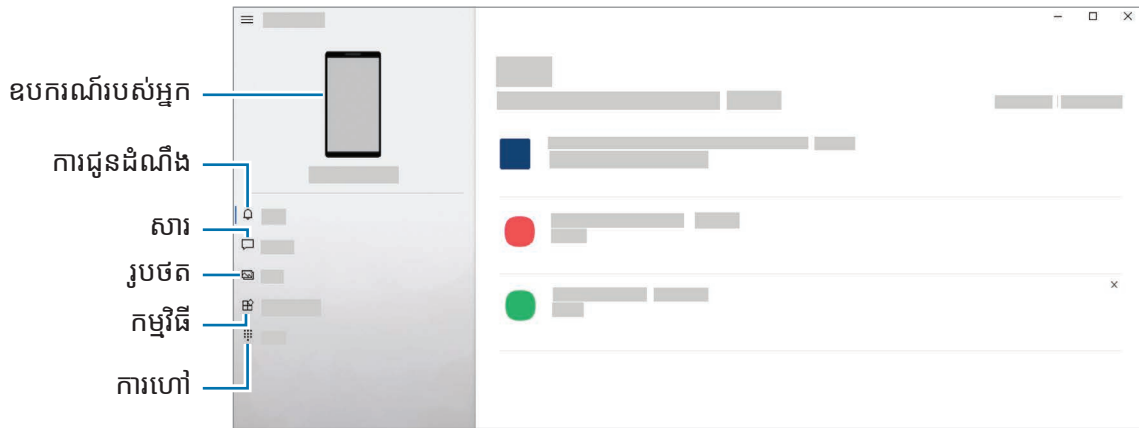

មុខងារនិងម៉ឺនុយដែលមានអាចខុសគ្នា អាស្រ័យលើកំណែសុហ្វវែរឬម៉ូដែល។

Samsung DeX

ការណែនាំ

Samsung DeX គឺជាសេវាដែលអនុញ្ញាតឱ្យអ្នកប្រើទូរស័ព្ទស្លាតរបស់អ្នក ដូចជាកុំព្យូទ័រ ដោយភ្ជាប់ទូរស័ព្ទស្លាតរបស់អ្នកទៅអេក្រង់ខាងក្រៅ ដូចជា TV ឬម៉ូនីទ័រ ឬក៏ទៅកុំព្យូទ័រ។ បំពេញកិច្ចការដែលអ្នកចង់ធ្វើឱ្យរហ័សលឿនទូរស័ព្ទស្លាតរបស់អ្នកយ៉ាងរហ័សនិងងាយស្រួល នៅលើអេក្រង់ធំ ដោយប្រើក្តារចុចនិងម៉ោស៊ី។ ខណៈពេលកំពុងប្រើ Samsung DeX អ្នកអាចប្រើទូរស័ព្ទស្លាតរបស់អ្នកក្នុងពេលដំណាលគ្នា។

ការភ្ជាប់ឧបករណ៍និងការចាប់ផ្តើម Samsung DeX

ការភ្ជាប់មានខ្សែទៅអេក្រង់ខាងក្រៅ

អ្នកអាចភ្ជាប់ទូរស័ព្ទស្លាតរបស់អ្នកទៅអេក្រង់ខាងក្រៅ ដោយប្រើអាដាប់ទ័រ HDMI (USB Type-C ទៅ HDMI)។

 ប្រើគ្រឿងបន្លំដែលគាំទ្រដោយ Samsung DeX ផ្លូវការដែលផ្តល់ជូនដោយ Samsung ប៉ុណ្ណោះ។ បញ្ហាប្រសិទ្ធផលនិងការធ្វើមុខងារខុសដែលបង្កឡើងដោយការប្រើគ្រឿងបន្លំដែលមិនទទួលបានការគាំទ្រផ្លូវការ មិនត្រូវបានរ៉ាប់រងក្រោមការធានាឡើយ។

- 1 ភ្ជាប់អាដាប់ទ័រ HDMI ទៅទូរស័ព្ទស្លាតរបស់អ្នក។
- 2 ភ្ជាប់ខ្សែ HDMI ទៅអាដាប់ទ័រ HDMI និងទៅច្រក HDMI របស់ TV ឬម៉ូនីទ័រ។

3 លើអេក្រង់ទូរស័ព្ទស្នាមរូបស្រដៀងសម្រាប់ សូមប៉ះ ចាប់ផ្តើម។

ដោយមិនប្តូរអេក្រង់ទូរស័ព្ទស្នាមរូបស្រដៀងអេក្រង់ Samsung DeX នឹងលេចឡើងលើ TV ឬម៉ូនីទ័រដែលបានភ្ជាប់។

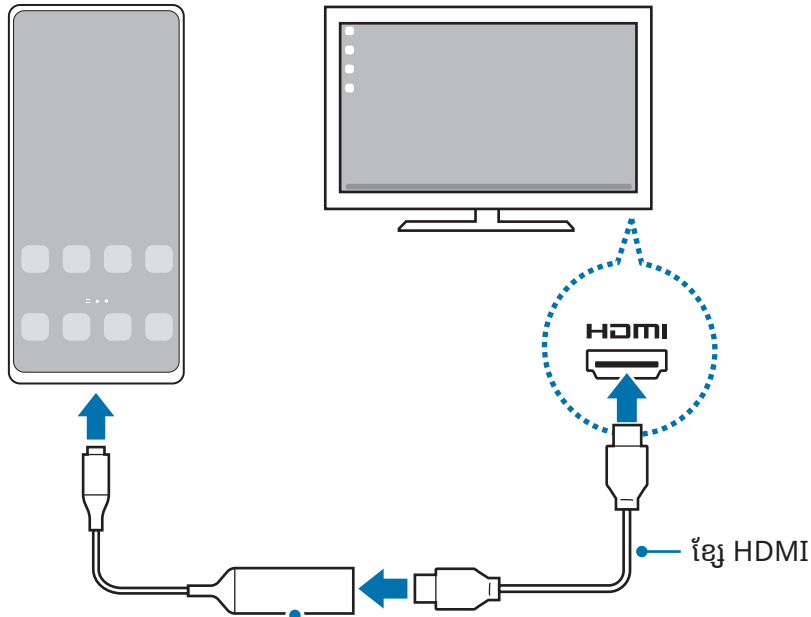

អាដាប់ទ័រ HDMI (USB Type-C ទៅ HDMI)

ការភ្ជាប់មានខ្សែជាមួយកុំព្យូទ័រ

អ្នកអាចប្រើ Samsung DeX ដោយភ្ជាប់ទូរស័ព្ទស្នាមរូបស្រដៀងជាមួយកុំព្យូទ័រ ដោយប្រើខ្សែ USB។ ដើម្បីប្រើខ្សែ USB ដែលអមមកជាមួយឧបករណ៍ កុំព្យូទ័រត្រូវតែមានច្រក USB Type-C។

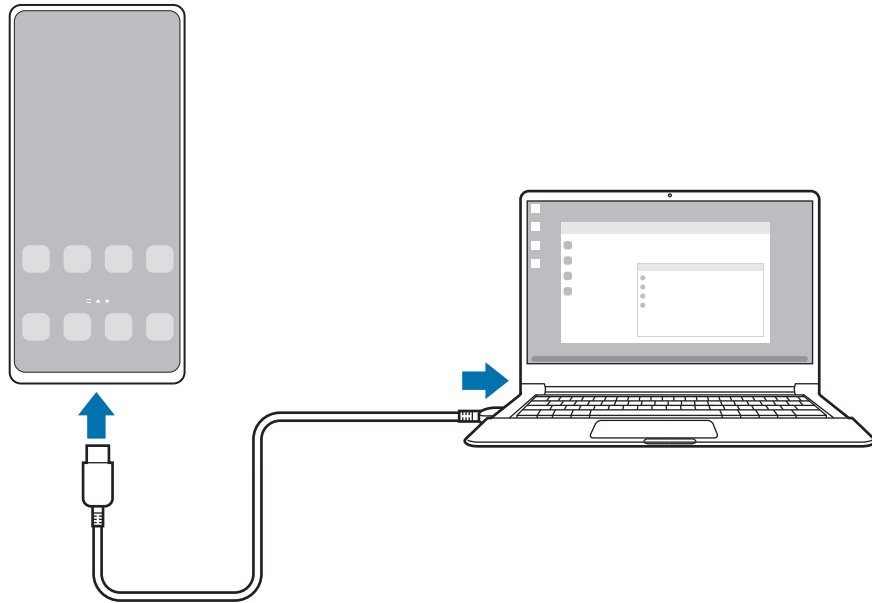

- 1 លើកុំព្យូទ័រ សូមមើល www.samsung.com/samsung-dex និងទាញយកកម្មវិធី Samsung DeX។
- 2 ភ្ជាប់ទូរស័ព្ទស្នាមរូបស្រដៀងជាមួយកុំព្យូទ័រ ដោយប្រើខ្សែ USB។

3 លើអេក្រង់ទូរសព្ទដៃឆ្លាតវៃរបស់អ្នក សូមប៉ះ **ចាប់ផ្តើមឥឡូវ**។
នៅពេលពួកវាបានភ្ជាប់គ្នា អេក្រង់ Samsung DeX នឹងលេចឡើងលើកុំព្យូទ័រ។



ការភ្ជាប់ឥតខ្សែ

អ្នកអាចប្រើ Samsung DeX ដោយភ្ជាប់ទូរសព្ទដៃឆ្លាតវៃរបស់អ្នកជាមួយ TV ឬកុំព្យូទ័រ ដោយឥតខ្សែ។

- 1 លើទូរសព្ទដៃឆ្លាតវៃរបស់អ្នក សូមបើកផ្ទាំងជូនដំណឹង, អូសចុះក្រោម រួចហើយប៉ះ  (DeX)។
 - 2 ប៉ះ **DeX លើ TV** ឬ **ម៉ូនីទ័រ** ឬ **DeX លើ PC**។
 - 3 ជ្រើស TV ឬកុំព្យូទ័រមួយពីបញ្ជីឧបករណ៍ដែលបានរកឃើញ ហើយប៉ះ **ចាប់ផ្តើមឥឡូវ**។
TVs ខ្លះនឹងត្រូវបានស្គាល់តែនៅពេលទម្រង់ Screen Mirroring របស់វាត្រូវបានបើកប៉ុណ្ណោះ។
កុំព្យូទ័រត្រូវតែបានភ្ជាប់ជាមួយបណ្តាញ Wi-Fi ដូចគ្នានឹងទូរសព្ទដៃឆ្លាតវៃរបស់អ្នក ហើយកម្មវិធី Samsung DeX ត្រូវតែដំឡើងលើវា។
 - 4 បើរឹនដូរស្នើការភ្ជាប់លេចឡើងលើ TV ឬកុំព្យូទ័រ សូមទទួលយកសំណើនោះ។
 - 5 ធ្វើតាមការណែនាំលើអេក្រង់ ដើម្បីបញ្ចប់ការភ្ជាប់។
នៅពេលពួកវាបានភ្ជាប់គ្នា អេក្រង់ Samsung DeX នឹងលេចឡើងលើ TV ឬកុំព្យូទ័រ។
-  • យើងឲ្យយោបល់ប្រើ Samsung Smart TV ដែលបានផលិតក្រោយឆ្នាំ 2019។
 - ត្រូវប្រាកដថា ការឆ្លុះអេក្រង់ទទួលបានការគាំទ្រលើ TV ដែលអ្នកចង់ភ្ជាប់ជាមួយ។

ការត្រួតត្រាអេក្រង់ Samsung DeX

ការត្រួតត្រាលើអេក្រង់ខាងក្រៅ

ការត្រួតត្រាជាមួយក្តារចុចខាងក្រៅនិងម៉ៅស

អ្នកអាចប្រើក្តារចុច/ម៉ៅសឥតខ្សែ។ សូមមើលសៀវភៅណែនាំឧបករណ៍នីមួយៗ ដើម្បីទទួលបានព័ត៌មានបន្ថែម។



- អ្នកអាចកំណត់សញ្ញាចង្អុលម៉ៅសឲ្យឆ្លងពីអេក្រង់ខាងក្រៅ ទៅអេក្រង់របស់ទូរសព្ទផ្ទៃឆ្លាត។ ចាប់ផ្តើមកម្មវិធី ការកំណត់, ជ្រើស Samsung DeX → ម៉ៅស និង ទ្រទ្រង់ជាន់ រួចហើយជ្រើសកុងតាក់ ផ្លាស់ទីសញ្ញាចង្អុលទៅអេក្រង់ទូរសព្ទ ដើម្បីបើកដំណើរការ។
- អ្នកក៏អាចប្រើក្តារចុចខាងក្រៅលើអេក្រង់របស់ទូរសព្ទផ្ទៃឆ្លាតផងដែរ។

ការប្រើទូរសព្ទផ្ទៃឆ្លាតរបស់អ្នកជាផ្ទាំងប៉ះ

អ្នកអាចប្រើទូរសព្ទផ្ទៃឆ្លាតរបស់អ្នកជាផ្ទាំងប៉ះ។

លើទូរសព្ទផ្ទៃឆ្លាតរបស់អ្នក សូមប៉ះ  លើរូបតម្រាប។ បើអ្នកបានកំណត់ឲ្យរូបតម្រាបប្រើ កាយវិការអូស សូមបើកផ្ទាំងជូនដំណឹង ហើយប៉ះ ប្រើទូរសព្ទរបស់អ្នកជាផ្ទាំងប៉ះ។



- បើអ្នកប៉ះពីរដងលើ  នៅលើផ្ទាំងប៉ះ អ្នកអាចបង្ហាញកាយវិការដែលអ្នកអាចប្រើជាមួយផ្ទាំងប៉ះ។
- បើស្រោមទូរសព្ទផ្ទៃឆ្លាតរបស់អ្នកមានគម្របមុខ សូមបើកគម្របមុខដើម្បីប្រើទូរសព្ទផ្ទៃឆ្លាតរបស់អ្នកជាផ្ទាំងប៉ះ។ បើគម្របមុខបិទ ផ្ទាំងប៉ះអាចមិនដំណើរការត្រឹមត្រូវ។
- បើអេក្រង់ទូរសព្ទផ្ទៃឆ្លាតរបស់អ្នករលត់ សូមចុចគ្រាប់ចុចខាង ឬក៏ប៉ះអេក្រង់ពីរដងដើម្បីបើកអេក្រង់។

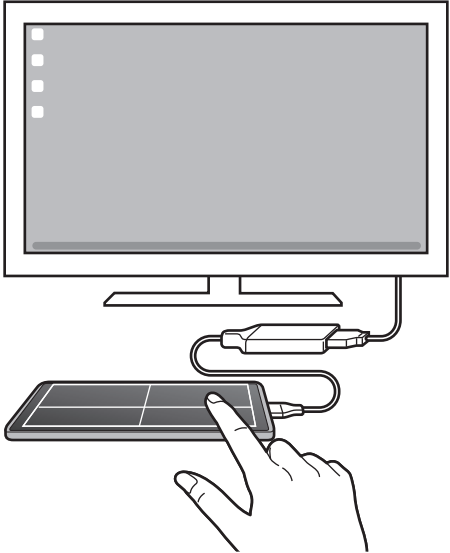

ការប្រើក្តារចុចលើអេក្រង

នៅពេលអ្នកវាយបញ្ចូលអត្ថបទដើម្បីផ្ញើសារ, បង្កើតកំណត់សម្គាល់ ឬក៏ធ្វើកិច្ចការផ្សេងទៀត ក្តារចុចលើអេក្រងនឹងលេចឡើង ដោយស្វ័យប្រវត្តិលើអេក្រងទូរសព្ទផ្ទៃឆ្នោតរបស់អ្នក ដោយមិនភ្ជាប់ក្តារចុចខាងក្រៅ។

ការត្រួតត្រាលើកុំព្យូទ័រ

ត្រួតត្រាអេក្រង Samsung DeX ដោយប្រើក្តារចុចនិងម៉ៅសដែលបានភ្ជាប់ទៅកុំព្យូទ័រ។

អ្នកអាចផ្លាស់ទីឯកសារយ៉ាងងាយស្រួលរវាងកុំព្យូទ័រនិង Samsung DeX ដោយចាប់អូសនិងទម្លាក់ ហើយអ្នកក៏អាចចម្លង និងបិទភ្ជាប់អត្ថបទផងដែរ។

 ដើម្បីបង្ហាញផ្លូវកាត់នៃក្តារចុចដែលមាន ខណៈពេលកំពុងប្រើ Samsung DeX សូមចាប់ផ្តើមកម្មវិធី **ការកំណត់** ហើយប៉ះ **ការគ្រប់គ្រងទូទៅ** → **ក្តារចុចជាក់ស្តែង** → **ផ្លូវកាត់ក្តារចុច**។

ការប្រើ Samsung DeX

ប្រើមុខងារនៃទូរសព្ទផ្ទៃឆ្នោតរបស់អ្នកក្នុងបរិស្ថានអ៊ីនធឺណិតស្រដៀងនឹងកុំព្យូទ័រ។ អ្នកអាចធ្វើពហុកិច្ចការដោយដំណើរការ កម្មវិធីច្រើនក្នុងពេលដំណាលគ្នា។ អ្នកក៏អាចពិនិត្យការជូនដំណឹងនិងស្ថានភាពនៃទូរសព្ទផ្ទៃឆ្នោតរបស់អ្នកផងដែរ។

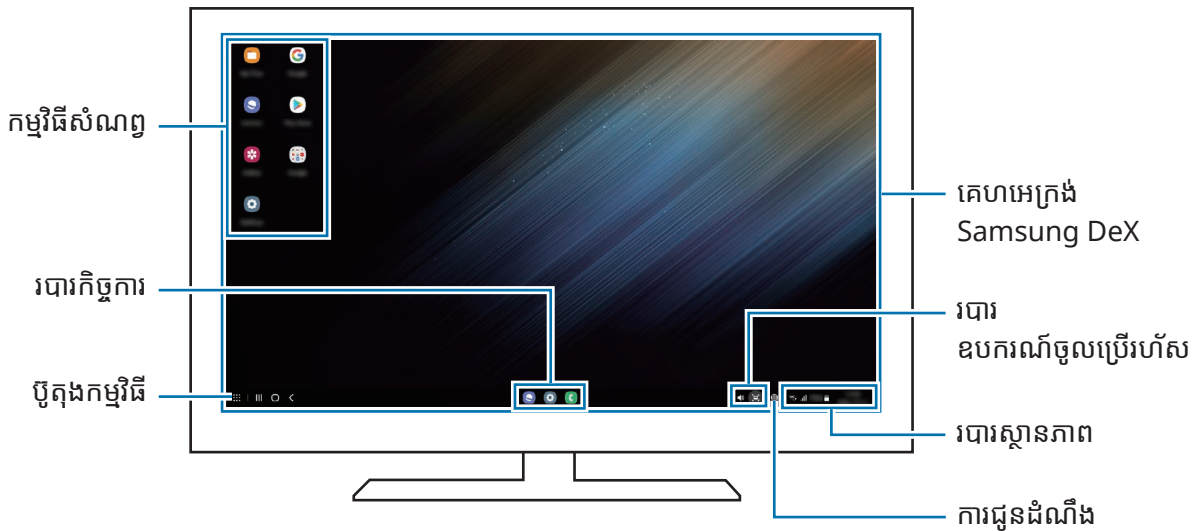

- ប្លង់អេក្រង Samsung DeX អាចខុសគ្នា អាស្រ័យលើឧបករណ៍ដែលបានភ្ជាប់។
- នៅពេលចាប់ផ្តើមឬបញ្ចប់ Samsung DeX កម្មវិធីកំពុងដំណើរការអាចបិទ។
- កម្មវិធីនិងមុខងារខ្លះប្រហែលជាមិនអាចប្រើបានឡើយ នៅពេលប្រើ Samsung DeX។
- ដើម្បីលែងតម្រូវការកំណត់អេក្រង សូមប្រើការកំណត់អេក្រងរបស់ TV ឬម៉ូនីទ័រដែលបានភ្ជាប់។
- ដើម្បីប្តូរការបញ្ចេញអូឌីយ៉ូ សូមប៉ះរបារស្ថានភាព, ជ្រើស **មេឡៅចេញ** រួចហើយជ្រើសឧបករណ៍មួយ។

ការប្រើ Samsung DeX និងទូរសព្ទផ្ទៃឆ្លាតក្នុងពេលដំណាលគ្នា

ខណៈពេលកំពុងប្រើ Samsung DeX អ្នកអាចប្រើកម្មវិធីដាច់ដោយឡែកលើអេក្រង់ខាងក្រៅឬកុំព្យូទ័រ ជាមួយនឹងទូរសព្ទផ្ទៃឆ្លាតរបស់អ្នកក្នុងពេលដំណាលគ្នា។

ឧទាហរណ៍ ខណៈពេលកំពុងមើលវីដេអូលើ TV ឬម៉ូនីទ័រដែលបានភ្ជាប់ អ្នកអាចឆាតជាមួយមិត្តភក្តិរបស់អ្នកលើសារហាវីមួយ។ លើ TV ឬម៉ូនីទ័រដែលបានភ្ជាប់ សូមចាប់ផ្តើមកម្មវិធីមួយដើម្បីដំណើរការលើអេក្រង់ Samsung DeX។ បន្ទាប់មក សូមចាប់ផ្តើមកម្មវិធីមួយទៀតលើទូរសព្ទផ្ទៃឆ្លាតរបស់អ្នក។

ការចាក់សោអេក្រង់ Samsung DeX

បើអ្នកចង់ចាក់សោអេក្រង់ Samsung DeX និងអេក្រង់នៃទូរសព្ទផ្ទៃឆ្លាតរបស់អ្នក ខណៈពេលកំពុងប្រើ Samsung DeX សូមជ្រើស  → ចាក់សោ DeX។

 ខណៈពេលកំពុងប្រើ Samsung DeX អ្នកមិនអាចចាក់សោអេក្រង់ Samsung DeX និងអេក្រង់នៃទូរសព្ទផ្ទៃឆ្លាតរបស់អ្នកដោយចុចគ្រាប់ចុចខាងឆ្វេងឡើយ។

ការផ្ទេរទិន្នន័យជាមួយកុំព្យូទ័រ

ការចម្លងឯកសារ

លើអេក្រង់ Samsung DeX សូមចុចឲ្យជាប់លើឯកសារ ដើម្បីជ្រើសរកក្នុងកម្មវិធី **ឯកសារខ្ញុំ** ឬកម្មវិធី **វិចិត្រសាល** ហើយចាប់អូសទៅអេក្រង់កុំព្យូទ័រ។ លើអេក្រង់កុំព្យូទ័រ សូមជ្រើសឯកសារមួយ ហើយចាប់អូសទៅអេក្រង់ Samsung DeX, កម្មវិធី **ឯកសារខ្ញុំ** ឬក៏កម្មវិធី **វិចិត្រសាល**។

ការចម្លងនិងការបិទភ្ជាប់អត្ថបទ

ដោយប្រើគ្រាប់ចុចនៃផ្លូវកាត់ក្តារចុច សូមចម្លងអត្ថបទលើអេក្រង់ Samsung DeX ឬអេក្រង់កុំព្យូទ័រ ហើយបិទភ្ជាប់វាក្នុងវាលបញ្ចូលអត្ថបទលើអេក្រង់ផ្សេងទៀត។

កម្មវិធី Google

Google ផ្តល់ការកម្សាន្ត បណ្តាញសង្គម និងកម្មវិធីអាជីវកម្មនានា។ អ្នកប្រហែលជាត្រូវការគណនី Google ដើម្បីចូលប្រើកម្មវិធីខ្លះៗ។

ដើម្បីបង្ហាញព័ត៌មានកម្មវិធីច្រើនទៀត សូមចូលប្រើម៉ឺនុយជំនួយនៃកម្មវិធីនីមួយៗ។

- **Chrome:** ស្វែងរកព័ត៌មាននិងបើកមើលទំព័រវិប។
- **Gmail:** ផ្ញើប្តូរទម្រង់អ៊ីមែលតាមសេវា Google Mail។
- **ផែនទី:** ស្វែងរកទីកន្លែងអ្នកនៅលើផែនទី ស្វែងរកផែនទីពិភពលោក និងបង្ហាញព័ត៌មានទីកន្លែងសម្រាប់កន្លែងផ្សេងៗនៅជុំវិញអ្នក។
- **YT Music:** សូមរីករាយជាមួយតន្ត្រីនិងវីដេអូជាច្រើនដែលបានផ្តល់ជូនដោយ YouTube Music។ អ្នកក៏អាចបង្ហាញសមូហភាពតន្ត្រីដែលអ្នកបានរក្សាទុកលើឧបករណ៍អ្នកនិងចាក់ពួកវាផងដែរ។
- **Google Play Movies:** ទិញឬជួលវីដេអូ ដូចជាភាពយន្តនិងកម្មវិធី TV ពី **Play Store**។
- **ចាស់:** រក្សាទុកខ្លឹមព័ត៌មានអ្នកលើក្លោដ, ចូលប្រើវាពីគ្រប់ទីកន្លែង និងចែករំលែកវាជាមួយអ្នកដទៃ។
- **YouTube:** ទស្សនាឬបង្កើតវីដេអូ ព្រមទាំងចែករំលែកពួកវាជាមួយអ្នកដទៃ។
- **រូបថត:** ស្វែងរក គ្រប់គ្រង និងកែប្រែភាពនិងវីដេអូអ្នកទាំងអស់ ពីប្រភពផ្សេងៗក្នុងកន្លែងមួយ។
- **Google:** ស្វែងរកធាតុនានាលើអ៊ីនធឺណិតឬឧបករណ៍អ្នកយ៉ាងរហ័ស។
- **Duo:** ធ្វើការហៅវីដេអូធម្មតា។
- **Messages:** ផ្ញើនិងទទួលសារលើឧបករណ៍ឬកុំព្យូទ័រអ្នក ហើយចែករំលែកខ្លឹមព័ត៌មានផ្សេងៗ ដូចជារូបនិងវីដេអូ។

 កម្មវិធីខ្លះប្រហែលជាមិនអាចប្រើបានឡើយ អាស្រ័យលើអ្នកផ្តល់សេវាឬម៉ូដែល។

ការកំណត់

ការណែនាំ

ប្តូរការកំណត់ឧបករណ៍តាមបំណង។

ចាប់ផ្តើមកម្មវិធី **ការកំណត់**។

ដើម្បីស្វែងរកការកំណត់ដោយវាយបញ្ចូលពាក្យគន្លឹះ សូមប៉ះ **Q**។ អ្នកក៏អាចស្វែងរកការកំណត់ផងដែរ ដោយជ្រើសរើសស្លាកមួយ ក្រោម **សំណើ**។

Samsung Account

ចុះឈ្មោះចូល Samsung Account របស់អ្នក និងគ្រប់គ្រងវា។

លើអេក្រងការកំណត់ សូមប៉ះ **Samsung Account**។

ការភ្ជាប់

ជម្រើស

ប្តូរការកំណត់សម្រាប់ការភ្ជាប់ផ្សេងៗ ដូចជាមុខងារ Wi-Fi និង Bluetooth។

លើអេក្រងការកំណត់ សូមប៉ះ **ការភ្ជាប់**។

- **Wi-Fi**៖ បើកដំណើរការមុខងារ Wi-Fi ដើម្បីភ្ជាប់ទៅបណ្តាញ Wi-Fi និងចូលប្រើអ៊ីនធឺណិតឬឧបករណ៍បណ្តាញផ្សេងទៀត។ សូមមើល **Wi-Fi** សម្រាប់ព័ត៌មានបន្ថែម។
- **Bluetooth**៖ ប្រើ Bluetooth ដើម្បីដោះដូរទិន្នន័យឬឯកសារមេរៀនជាមួយឧបករណ៍ផ្សេងទៀតដែលបានបើកប្រើ Bluetooth។ សូមមើល **Bluetooth** សម្រាប់ព័ត៌មានបន្ថែម។
- **NFC និងការបង់ប្រាក់ដោយមិនប៉ះ**៖ កំណត់ឲ្យឧបករណ៍អនុញ្ញាតឲ្យអ្នកអានស្លាកគមនាគមន៍ក្នុងដែនជិតៗ (NFC) ដែលមានព័ត៌មានអំពីផលិតផល។ អ្នកក៏អាចប្រើមុខងារនេះផងដែរ ដើម្បីធ្វើការបង់ប្រាក់និងទិញសំបុត្រសម្រាប់ការធ្វើដំណើរឬព្រឹត្តិការណ៍នានា បន្ទាប់ពីទាញយកកម្មវិធីដែលត្រូវការ។ សូមមើល **NFC និងការបង់ប្រាក់ដោយមិនប៉ះ** សម្រាប់ព័ត៌មានបន្ថែម។

- **ទម្រង់យន្តហោះ៖** កំណត់ឲ្យឧបករណ៍បិទមុខងារឥតខ្សែទាំងអស់លើឧបករណ៍អ្នក។ អ្នកអាចប្រើសេវាដែលមិនប្រើបណ្តាញប៉ុណ្ណោះ។
 - ❗ សូមគោរពតាមបទបញ្ជាដែលផ្តល់ដោយក្រុមហ៊ុនអាកាសចរណ៍ និងការណែនាំរបស់បុគ្គលិកបម្រើការលើយន្តហោះ។ ក្នុងករណីដែលមានការអនុញ្ញាតឲ្យប្រើឧបករណ៍ សូមប្រើវាក្នុងទម្រង់យន្តហោះជានិច្ច។
- **បណ្តាញចល័ត៖** ធ្វើការកំណត់រចនាសម្ព័ន្ធបណ្តាញចល័តរបស់អ្នក។
- **ការប្រើប្រាស់ទិន្នន័យ៖** រក្សាការតាមដានបរិមាណនៃការប្រើប្រាស់ទិន្នន័យរបស់អ្នក និងប្តូរការកំណត់តាមបំណងសម្រាប់ដែនកំណត់។ កំណត់ឲ្យឧបករណ៍បិទការភ្ជាប់ទិន្នន័យចល័តដោយស្វ័យប្រវត្តិ នៅពេលបរិមាណទិន្នន័យចល័តដែលអ្នកបានប្រើឈានដល់ដែនកំណត់ដែលអ្នកបានបញ្ជាក់។

អ្នកអាចបើកដំណើរការមុខងារសំចៃទិន្នន័យ ដើម្បីរារាំងកម្មវិធីខ្លះដែលដំណើរការនៅផ្ទៃខាងក្រោយមិនឲ្យធ្វើប្តូរទិន្នន័យ។ សូមមើល **មុខងារសំចៃទិន្នន័យ** សម្រាប់ព័ត៌មានបន្ថែម។

អ្នកក៏អាចជ្រើសកម្មវិធីឲ្យប្រើទិន្នន័យចល័តជានិច្ចផងដែរ សូម្បីនៅពេលឧបករណ៍អ្នកបានភ្ជាប់ទៅបណ្តាញ Wi-Fi ក៏ដោយ។ សូមមើល **កម្មវិធីប្រើទិន្នន័យចល័តប៉ុណ្ណោះ** សម្រាប់ព័ត៌មានបន្ថែម។
- **អភិបាលកាត SIM៖** បើកដំណើរការកាត SIM ឬ USIM រួចប្តូរការកំណត់កាត SIM តាមបំណង។ សូមមើល **អភិបាលកាត SIM** សម្រាប់ព័ត៌មានបន្ថែម។
- **ហត់ស្លៀតចល័ត និង ចំណង៖** ប្រើឧបករណ៍ជាហត់ស្លៀតចល័ត ដើម្បីចែករំលែកការភ្ជាប់ទិន្នន័យចល័តនៃឧបករណ៍ជាមួយឧបករណ៍ផ្សេងទៀត។ សម្រាប់ព័ត៌មានបន្ថែមអំពីហត់ស្លៀតចល័ត សូមមើល **ហត់ស្លៀតចល័ត**។
 - ✍ អ្នកអាចបង់ប្រាក់បន្ថែម នៅពេលប្រើមុខងារនេះ។
- **ការកំណត់ការភ្ជាប់ច្រើនទៀត៖** ប្តូរការកំណត់តាមបំណង ដើម្បីត្រួតត្រាមុខងារផ្សេងទៀត។ សូមមើល **ការកំណត់ការភ្ជាប់ច្រើនទៀត** សម្រាប់ព័ត៌មានបន្ថែម។

Wi-Fi

បើកដំណើរការមុខងារ Wi-Fi ដើម្បីភ្ជាប់ទៅបណ្តាញ Wi-Fi និងចូលប្រើអ៊ីនធឺណិតឬឧបករណ៍បណ្តាញផ្សេងទៀត។

ការភ្ជាប់ទៅបណ្តាញ Wi-Fi

1 លើអេក្រងការកំណត់ សូមប៉ះ **ការភ្ជាប់** → **Wi-Fi** រួចប៉ះកុងតាក់ ដើម្បីបើកដំណើរការវា។

2 ជ្រើសបណ្តាញមួយពីបញ្ជីបណ្តាញ Wi-Fi។
បណ្តាញដែលមានអាយខុនសោត្រូវការពាក្យសម្ងាត់។



- នៅពេលឧបករណ៍ភ្ជាប់ទៅបណ្តាញ Wi-Fi មួយ ឧបករណ៍នឹងភ្ជាប់ទៅបណ្តាញនោះឡើងវិញគ្រប់ពេលដែលអាចប្រើបាន ដោយមិនត្រូវការពាក្យសម្ងាត់។ ដើម្បីរារាំងឧបករណ៍កុំឲ្យភ្ជាប់ទៅបណ្តាញនោះដោយស្វ័យប្រវត្តិ សូមប៉ះ ជាប់នឹងបណ្តាញនោះ ហើយប៉ះកុងតាក់ **ស្វ័យភ្ជាប់ឡើងវិញ** ដើម្បីបិទដំណើរការវា។
- បើអ្នកមិនអាចភ្ជាប់ទៅបណ្តាញ Wi-Fi បានត្រឹមត្រូវទេ សូមចាប់ផ្តើមមុខងារ Wi-Fi ឬរើរថតខ្សែនៃឧបករណ៍អ្នកឡើងវិញ។

ការបង្ហាញព័ត៌មានគុណភាពបណ្តាញ Wi-Fi

បង្ហាញព័ត៌មានគុណភាពបណ្តាញ Wi-Fi ដូចជាល្បឿននិងស្ថិរភាព។

លើអេក្រងការកំណត់ សូមប៉ះ **ការភ្ជាប់** → **Wi-Fi** រួចប៉ះកុងតាក់ ដើម្បីបើកដំណើរការវា។ ព័ត៌មានគុណភាពបណ្តាញនឹងលេចឡើងក្រោមបណ្តាញ Wi-Fi។ បើវាមិនលេចឡើងទេ សូមប៉ះ → **កម្រិតខ្ពស់** ហើយប៉ះកុងតាក់ **បង្ហាញព័ត៌មានគុណភាពបណ្តាញ** ដើម្បីបើកដំណើរការវា។



ព័ត៌មានគុណភាពប្រហែលជាមិនលេចឡើងទេ អាស្រ័យលើបណ្តាញ Wi-Fi។

ការចែករំលែកពាក្យសម្ងាត់បណ្តាញ Wi-Fi

បើអ្នកធ្វើសំណើមួយទៅកាន់មនុស្សដែលបានភ្ជាប់ជាមួយបណ្តាញ Wi-Fi មានសន្តិសុខ ដើម្បីចែករំលែកពាក្យសម្ងាត់របស់វា អ្នកអាចភ្ជាប់ទៅបណ្តាញ ដោយមិនវាយបញ្ចូលពាក្យសម្ងាត់។ មុខងារនេះអាចប្រើបានរវាងឧបករណ៍ដែលប៉ះជាមួយគ្នា ហើយអេក្រងនៃឧបករណ៍ផ្សេងទៀតត្រូវតែបានបើក។

1 លើអេក្រងការកំណត់ សូមប៉ះ **ការភ្ជាប់** → **Wi-Fi** រួចប៉ះកុងតាក់ ដើម្បីបើកដំណើរការវា។

2 ជ្រើសបណ្តាញមួយពីបញ្ជីបណ្តាញ Wi-Fi។

3 ប៉ះ **ស្នើពាក្យសម្ងាត់**។

4 ទទួលយកសំណើចែករំលែកលើឧបករណ៍ផ្សេងទៀតនោះ។
ពាក្យសម្ងាត់ Wi-Fi ត្រូវបានវាយបញ្ចូលលើឧបករណ៍អ្នក ហើយវាបានភ្ជាប់ជាមួយបណ្តាញ។

Wi-Fi Direct

Wi-Fi Direct ភ្ជាប់ឧបករណ៍ដោយផ្ទាល់តាមបណ្តាញ Wi-Fi ដោយមិនត្រូវការចំណុចចូលប្រើ។

- 1 លើអេក្រងការកំណត់ សូមប៉ះ **ការភ្ជាប់** → **Wi-Fi** រួចប៉ះកុងតាក់ ដើម្បីបើកដំណើរការ។
- 2 ប៉ះ  → **Wi-Fi Direct**។
ឧបករណ៍ដែលរកឃើញត្រូវបានរាយក្នុងបញ្ជី។
បើឧបករណ៍ដែលអ្នកចង់ភ្ជាប់ទៅមិនស្ថិតក្នុងបញ្ជី សូមស្នើឲ្យឧបករណ៍នោះបើកមុខងារ Wi-Fi Direct។
- 3 ជ្រើសឧបករណ៍មួយដែលត្រូវភ្ជាប់ទៅ។
ឧបករណ៍នឹងត្រូវបានភ្ជាប់ នៅពេលឧបករណ៍ផ្សេងទទួលយកសំណើភ្ជាប់ Wi-Fi Direct។
ដើម្បីបញ្ចប់ការភ្ជាប់ឧបករណ៍ សូមជ្រើសឧបករណ៍ ដើម្បីផ្តាច់ពីបញ្ជី។

Bluetooth

ប្រើ Bluetooth ដើម្បីដោះដូរទិន្នន័យឬឯកសារមេឌីយ៉ាមួយឧបករណ៍ផ្សេងទៀតដែលបានបើកប្រើ Bluetooth។

ការប្រុងប្រយ័ត្នចំពោះការប្រើ Bluetooth

- Samsung មិនទទួលខុសត្រូវលើការបាត់បង់ ការអាក់អន់ ឬការប្រើមិនត្រឹមត្រូវលើទិន្នន័យដែលបានផ្ញើឬទទួលតាម Bluetooth ឡើយ។
- ជានិច្ចកាល សូមប្រាកដថា អ្នកចែករំលែកនិងទទួលទិន្នន័យជាមួយឧបករណ៍ដែលអាចជឿទុកចិត្តបាននិងមានសន្តិសុខត្រឹមត្រូវ។ បើមានឧបសគ្គរវាងឧបករណ៍ទាំងនោះ ចម្ងាយប្រតិបត្តិការអាចត្រូវបានកាត់បន្ថយ។
- ឧបករណ៍ខ្លះ ជាពិសេសឧបករណ៍ដែលមិនត្រូវបានធ្វើតេស្តឬយល់ព្រមដោយ Bluetooth SIG ប្រហែលជាមិនត្រូវគ្នាជាមួយឧបករណ៍អ្នកឡើយ។
- ចូរកុំប្រើមុខងារ Bluetooth ក្នុងគោលបំណងឧសច្បាប់ (ឧទាហរណ៍ការលួចចម្លងឯកសារឬការបន្តិទាក់ទងឧសច្បាប់ក្នុងគោលបំណងពាណិជ្ជកម្ម)។ Samsung មិនទទួលខុសត្រូវលើផលវិបាកនៃការប្រើប្រាស់ឧសច្បាប់លើមុខងារ Bluetooth ឡើយ។

ការផ្គូផ្គងឧបករណ៍ Bluetooth ផ្សេងទៀត

- 1 លើអេក្រងការកំណត់ សូមប៉ះ **ការភ្ជាប់** → **Bluetooth** រួចប៉ះកុងតាក់ ដើម្បីបើកដំណើរការ។
ឧបករណ៍ដែលរកឃើញនឹងត្រូវបានរាយក្នុងបញ្ជី។
- 2 ជ្រើសឧបករណ៍មួយដើម្បីផ្គូផ្គង។
បើឧបករណ៍ដែលអ្នកចង់ផ្គូផ្គងមិនមានក្នុងបញ្ជីទេ សូមកំណត់ឲ្យឧបករណ៍នោះចូលទម្រង់ផ្គូផ្គង Bluetooth។ សូមមើលសៀវភៅណែនាំអ្នកប្រើប្រាស់របស់ឧបករណ៍ផ្សេងទៀត។

 ឧបករណ៍អ្នកអាចឲ្យឧបករណ៍ផ្សេងទៀតមើលឃើញ ខណៈពេលអេក្រងការកំណត់ Bluetooth បានបើក។

- 3 ទទួលយកសំណើភ្ជាប់ Bluetooth លើឧបករណ៍អ្នក ដើម្បីបញ្ជាក់។
ឧបករណ៍នឹងត្រូវបានភ្ជាប់ នៅពេលឧបករណ៍ផ្សេងទៀតទទួលយកសំណើភ្ជាប់ Bluetooth។
ដើម្បីឈប់ផ្តល់ឧបករណ៍ សូមប៉ះ  ជាប់នឹងឈ្មោះឧបករណ៍ ដើម្បីឈប់ផ្តល់ ហើយប៉ះ **ឈប់ផ្តល់**។

ការផ្ញើនិងការទទួលទិន្នន័យ

កម្មវិធីជាច្រើនគាំទ្រការផ្ទេរទិន្នន័យតាម Bluetooth។ អ្នកអាចចែករំលែកទិន្នន័យ ដូចជាទំនាក់ទំនងឬឯកសារមេឌៀ ជាមួយឧបករណ៍ Bluetooth ផ្សេងទៀត។ សកម្មភាពខាងក្រោម គឺជាឧទាហរណ៍នៃការផ្ញើទៅឧបករណ៍ផ្សេងទៀត។

- 1 ចាប់ផ្តើមកម្មវិធី **វិចិត្រសាល** រួចហើយជ្រើសរូបមួយ។
- 2 ប៉ះ  → **Bluetooth** រួចជ្រើសឧបករណ៍មួយដែលត្រូវផ្ញើទៅ។
បើឧបករណ៍ដែលអ្នកចង់ផ្តល់ជាមួយមិនស្ថិតក្នុងបញ្ជី សូមស្នើឲ្យឧបករណ៍នោះបើកជម្រើសភាពមើលឃើញរបស់វា។
- 3 ទទួលយកសំណើភ្ជាប់ Bluetooth លើឧបករណ៍ផ្សេងទៀត។

NFC និងការបង់ប្រាក់ដោយមិនប៉ះ

ឧបករណ៍អ្នកអនុញ្ញាតឲ្យអ្នកអានស្លាកគមនាគមន៍ក្នុងដែនជិតៗ (NFC) ដែលមានព័ត៌មានអំពីផលិតផល។ អ្នកក៏អាចប្រើមុខងារនេះផងដែរ ដើម្បីធ្វើការបង់ប្រាក់និងទិញសំបុត្រសម្រាប់ការធ្វើដំណើរឬព្រឹត្តិការណ៍នានា បន្ទាប់ពីទាញយកកម្មវិធីដែលត្រូវការ។

-  ឧបករណ៍មានអង់តែន NFC ជាប់មកជាមួយ។ សូមកាន់ឧបករណ៍ដោយយកចិត្តទុកដាក់ ដើម្បីបញ្ចៀសការខូចអង់តែន NFC។

ការអានព័ត៌មានពីស្លាក NFC

ប្រើមុខងារ NFC ដើម្បីអានព័ត៌មានផលិតផលពីស្លាក NFC។

- 1 លើអេក្រងការកំណត់ សូមប៉ះ **ការភ្ជាប់** ហើយប៉ះក្នុងតារាង **NFC និងការបង់ប្រាក់ដោយមិនប៉ះ** ដើម្បីបើកដំណើរការវា។

2 ដាក់តំបន់អង់តែន NFC នៅខាងខ្នងនៃឧបករណ៍អ្នកជិតស្នាក់ NFC។ ព័ត៌មានពីស្លាកនឹងលេចឡើង។

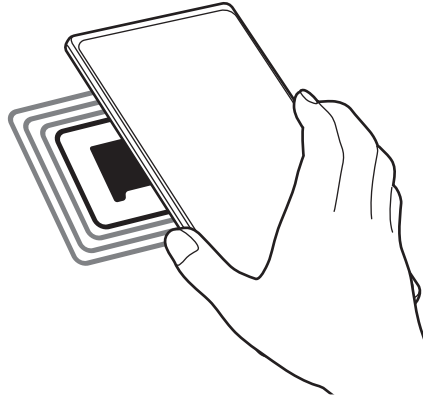

 ត្រូវប្រាកដថាអេក្រង់របស់ឧបករណ៍ត្រូវបានបើកនិងបានដោះសោ។ ពុំនោះសោត ឧបករណ៍នឹងមិនអានស្លាក NFC ឬក៏ទទួលទិន្នន័យឡើយ។

ការធ្វើការបង់ប្រាក់ដោយប្រើមុខងារ NFC

មុនពេលអ្នកអាចប្រើមុខងារ NFC ដើម្បីធ្វើការបង់ប្រាក់ អ្នកត្រូវតែចុះបញ្ជីសម្រាប់សេវាបង់ប្រាក់ចល័ត។ ដើម្បីចុះបញ្ជីឬទទួលព័ត៌មានបន្ថែមអំពីសេវានេះ សូមទាក់ទងអ្នកផ្តល់សេវាឲ្យអ្នក។

- 1 លើអេក្រង់ការកំណត់ សូមប៉ះ **ការភ្ជាប់** ហើយប៉ះក្នុងតារាង **NFC និងការបង់ប្រាក់ដោយមិនប៉ះ** ដើម្បីបើកដំណើរការវា។
- 2 ប៉ះតំបន់អង់តែន NFC នៅខាងខ្នងនៃឧបករណ៍អ្នកជាមួយប្រដាប់អានបណ្ណ NFC។

ដើម្បីកំណត់កម្មវិធីបង់ប្រាក់លំនាំដើម សូមបើកអេក្រង់ការកំណត់ ហើយប៉ះ **ការភ្ជាប់** → **NFC និងការបង់ប្រាក់ដោយមិនប៉ះ** → **ការបង់ប្រាក់ដោយមិនប៉ះ** → **ការបង់ប្រាក់** រួចហើយជ្រើសកម្មវិធីមួយ។

-  បញ្ជីនៃសេវាបង់ប្រាក់អាចមិនរួមបញ្ចូលកម្មវិធីបង់ប្រាក់ដែលមានទាំងអស់។
- បើអ្នកអាប់ដេតកម្មវិធីបង់ប្រាក់ ឬដំឡើងថ្មីមួយ សេវាបង់ប្រាក់ដែលអ្នកបានប្រើពីមុន អាចមិនដំណើរការត្រឹមត្រូវ។ បើមានករណីនោះ លើអេក្រង់ការកំណត់ សូមប៉ះ **ការភ្ជាប់** → **NFC និងការបង់ប្រាក់ដោយមិនប៉ះ** → **ការបង់ប្រាក់ដោយមិនប៉ះ** → **ការបង់ប្រាក់** ឬ **ផ្សេងទៀត** រួចហើយជ្រើសកម្មវិធីមួយទៀត ជំនួសឲ្យកម្មវិធីដែលបានអាប់ដេតឬដំឡើងថ្មី។ ឬក៏ឈប់ជ្រើសកម្មវិធីដែលបានជ្រើស។

មុខងារសំចៃទិន្នន័យ

កាត់បន្ថយការប្រើប្រាស់ទិន្នន័យរបស់អ្នក ដោយរារាំងកម្មវិធីខ្លះដែលដំណើរការនៅផ្ទៃខាងក្រោយ មិនឲ្យធ្វើឬទទួលទិន្នន័យ។
លើអេក្រង់ការកំណត់ សូមប៉ះ ការភ្ជាប់ → ការប្រើប្រាស់ទិន្នន័យ → មុខងារសំចៃទិន្នន័យ ហើយប៉ះក្នុងតាក់ ដើម្បីបើក
ដំណើរការ។

នៅពេលមុខងារសំចៃទិន្នន័យត្រូវបានបើកដំណើរការ អាយខុន  នឹងលេចឡើងលើរបារស្ថានភាព។

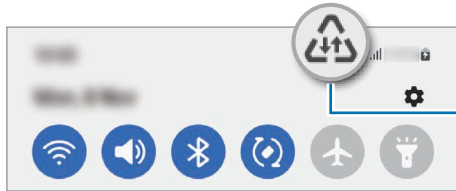

បាន
បើកដំណើរការមុខងារសំចៃទិន្នន័យ

 ដើម្បីជ្រើសកម្មវិធីដែលត្រូវប្រើទិន្នន័យដោយគ្មានកំហិត សូមប៉ះ បានអនុញ្ញាតឲ្យប្រើទិន្នន័យ ពេលបើកមុខងារសំចៃ
ទិន្នន័យ រួចជ្រើសកម្មវិធី។

កម្មវិធីប្រើទិន្នន័យចល័តប៉ុណ្ណោះ

ជ្រើសកម្មវិធីឲ្យប្រើទិន្នន័យចល័តជានិច្ច សូម្បីនៅពេលឧបករណ៍អ្នកបានភ្ជាប់ទៅបណ្តាញ Wi-Fi ក៏ដោយ។
ឧទាហរណ៍ អ្នកអាចកំណត់ឲ្យឧបករណ៍ប្រើទិន្នន័យចល័តសម្រាប់តែកម្មវិធីដែលអ្នកចង់រក្សាសន្តិសុខឬកម្មវិធីស្រ្តីមីងដែលអាច
ជាប់ប៉ុណ្ណោះ។ សូម្បីតែអ្នកមិនបិទដំណើរការមុខងារ Wi-Fi ក៏ដោយ ក៏កម្មវិធីទាំងនោះនឹងចាប់ផ្តើមប្រើទិន្នន័យចល័តដែរ។
លើអេក្រង់ការកំណត់ សូមប៉ះ ការភ្ជាប់ → ការប្រើប្រាស់ទិន្នន័យ → កម្មវិធីប្រើទិន្នន័យចល័តប៉ុណ្ណោះ ហើយប៉ះក្នុងតាក់ជាប់
នឹងកម្មវិធីដែលអ្នកចង់បាន។

 អ្នកអាចបង់ប្រាក់បន្ថែម នៅពេលប្រើមុខងារនេះ។

ហាត់ស្សៀតចល័ត

ប្រើឧបករណ៍អ្នកជាហាត់ស្សៀតចល័ត ដើម្បីចែករំលែកការភ្ជាប់ទិន្នន័យចល័តនៃឧបករណ៍អ្នកជាមួយឧបករណ៍ផ្សេងទៀត។

- 1 លើអេក្រង់ការកំណត់ សូមប៉ះ ការភ្ជាប់ → ហាត់ស្សៀតចល័ត និង ចំណង → ហាត់ស្សៀតចល័ត។
- 2 ប៉ះក្នុងតាក់ ដើម្បីបើកដំណើរការ។
អាយខុន  លេចឡើងលើរបារស្ថានភាព។
អ្នកអាចប្តូរកម្រិតសន្តិសុខនិងពាក្យសម្ងាត់ ដោយប៉ះ កំណត់រចនាសម្ព័ន្ធ។

3 លើអេក្រង់ឧបករណ៍ផ្សេងទៀត សូមស្វែងរក រួចជ្រើសរើសឧបករណ៍អ្នកពីបញ្ជីបណ្តាញ Wi-Fi។

ជម្រើសផ្សេង សូមប៉ះ **កូដ QR** លើអេក្រង់ហាត់ស្ស៊ីត់ចល័តនិងស្តេនកូដ QR ជាមួយឧបករណ៍ផ្សេងទៀត។



- បើហាត់ស្ស៊ីត់ចល័តមិនត្រូវបានរកឃើញទេ លើឧបករណ៍អ្នក សូមប៉ះ **កំណត់រចនាសម្ព័ន្ធ** ហើយកំណត់ **បេនដ៍** ទៅ **2.4 GHz**, ប៉ះ **កម្រិតខ្ពស់** រួចហើយប៉ះកុងតាក់ **បណ្តាញដែលបានលាក់** ដើម្បីបិទដំណើរការវា។
- បើអ្នកបើកដំណើរការមុខងារ **ស្វ័យហាត់ស្ស៊ីត់** អ្នកអាចចែករំលែកការភ្ជាប់ទិន្នន័យចល័តនៃឧបករណ៍អ្នកជាមួយឧបករណ៍ផ្សេងទៀតដែលបានចុះឈ្មោះចូល Samsung Account របស់អ្នក។

ការកំណត់ការភ្ជាប់ច្រើនទៀត

ប្តូរការកំណត់តាមបំណង ដើម្បីត្រួតត្រាមុខងារការភ្ជាប់ផ្សេងទៀត។

លើអេក្រង់ការកំណត់ សូមប៉ះ **ការភ្ជាប់** → **ការកំណត់ការភ្ជាប់ច្រើនទៀត**។

- **ការស្តែនឧបករណ៍នៅក្បែរ**៖ កំណត់ឲ្យឧបករណ៍ស្តែនរកឧបករណ៍នៅក្បែរ ដើម្បីភ្ជាប់ទៅ។
- **ការបោះពុម្ព**៖ ធ្វើការកំណត់រចនាសម្ព័ន្ធសម្រាប់កម្មវិធីបន្ថែមនៃម៉ាស៊ីនបោះពុម្ពដែលបានដំឡើងលើឧបករណ៍។ អ្នកអាចស្វែងរកម៉ាស៊ីនបោះពុម្ពដែលអាចប្រើបាន ឬក៏ថែមមួយដោយដៃ ដើម្បីបោះពុម្ពឯកសារនានា។ សូមមើល **ការបោះពុម្ពសម្រាប់ព័ត៌មានបន្ថែម**។
- **VPN**៖ រៀបចំបណ្តាញឯកជននិម្មិត (VPNs) លើឧបករណ៍អ្នក ដើម្បីភ្ជាប់ទៅបណ្តាញឯកជនរបស់សាលារៀនឬក្រុមហ៊ុន។
- **DNS ឯកជន**៖ កំណត់ឲ្យឧបករណ៍ប្រើ DNS ឯកជនដែលបានបង្កើនសន្តិសុខ។
- **អ៊ីស៊ីណិត**៖ នៅពេលអ្នកភ្ជាប់អាដាប់ទ័រអ៊ីស៊ីណិត អ្នកអាចប្រើបណ្តាញមានខ្សែនិងធ្វើការកំណត់រចនាសម្ព័ន្ធបណ្តាញ។

ការបោះពុម្ព

ធ្វើការកំណត់រចនាសម្ព័ន្ធសម្រាប់កម្មវិធីបន្ថែមនៃម៉ាស៊ីនបោះពុម្ពដែលបានដំឡើងលើឧបករណ៍។ អ្នកអាចភ្ជាប់ឧបករណ៍ទៅម៉ាស៊ីនបោះពុម្ពតាម Wi-Fi ឬ Wi-Fi Direct ព្រមទាំងបោះពុម្ពរូបឬឯកសារ។



ម៉ាស៊ីនបោះពុម្ពខ្លះអាចមិនត្រូវគ្នាជាមួយឧបករណ៍នេះ។

ការថែមកម្មវិធីបន្ថែមនៃម៉ាស៊ីនបោះពុម្ព

ថែមកម្មវិធីបន្ថែមនៃម៉ាស៊ីនបោះពុម្ពសម្រាប់ម៉ាស៊ីនបោះពុម្ពដែលអ្នកចង់ភ្ជាប់ឧបករណ៍ទៅ។

- 1 លើអេក្រង់ការកំណត់ សូមប៉ះ **ការភ្ជាប់** → **ការកំណត់ការភ្ជាប់ច្រើនទៀត** → **ការបោះពុម្ព** → **ទាញយកកម្មវិធីបន្ថែម**។
- 2 ជ្រើសកម្មវិធីបន្ថែមនៃម៉ាស៊ីនបោះពុម្ព រួចដំឡើងវា។
- 3 ជ្រើសកម្មវិធីបន្ថែមនៃម៉ាស៊ីនបោះពុម្ពដែលបានដំឡើង។
ឧបករណ៍នឹងស្វែងរកម៉ាស៊ីនបោះពុម្ពដែលបានភ្ជាប់ទៅបណ្តាញ Wi-Fi តែមួយដូចនឹងឧបករណ៍អ្នកដោយស្វ័យប្រវត្តិ។

4 ជ្រើសម៉ាស៊ីនបោះពុម្ពដែលត្រូវថែម។



ដើម្បីថែមម៉ាស៊ីនបោះពុម្ពដោយដៃ សូមប៉ះ **⋮** → **ថែមម៉ាស៊ីនបោះពុម្ព**។

ការបោះពុម្ពខ្លឹមព័ត៌មាន

ខណៈពេលកំពុងបង្ហាញខ្លឹមព័ត៌មាន ដូចជារូបប្លងកសារ សូមចូលប្រើបញ្ជីជម្រើស, ប៉ះ **បោះពុម្ព** → **▼** → **ម៉ាស៊ីនបោះពុម្ពទាំងអស់ ...** រួចហើយជ្រើសម៉ាស៊ីនបោះពុម្ពមួយ។



វិធីបោះពុម្ពអាចខុសគ្នា អាស្រ័យលើប្រភេទខ្លឹមព័ត៌មាន។

សំឡេង និង រំញ័រ

ជម្រើស

ប្តូរការកំណត់សម្រាប់សំឡេងផ្សេងៗលើឧបករណ៍។

លើអេក្រងការកំណត់ សូមប៉ះ **សំឡេង និង រំញ័រ**។

- **ទម្រង់សំឡេង**៖ កំណត់ឲ្យឧបករណ៍ប្រើទម្រង់សំឡេង ទម្រង់ញ័រ ឬទម្រង់ស្ងាត់។
- **ញ័រ ខណៈពេលរោទិ៍**៖ កំណត់ឲ្យឧបករណ៍ញ័រនិងចាក់សូររោទិ៍សម្រាប់ការហៅចូល។
- **បិទសំឡេងបណ្តោះអាសន្ន**៖ កំណត់ឲ្យឧបករណ៍ប្រើទម្រង់ស្ងាត់ក្នុងអំឡុងពេលជាក់លាក់មួយ។
- **សូររោទិ៍**៖ ប្តូរសូររោទិ៍ការហៅ។
- **សំឡេងជូនដំណឹង**៖ ប្តូរសំឡេងនៃការជូនដំណឹង។
- **សំឡេងប្រព័ន្ធ**៖ ប្តូរសំឡេងដែលត្រូវប្រើសម្រាប់សកម្មភាពមួយចំនួន ដូចជាការសាកឧបករណ៍។
- **កម្រិតសំឡេង**៖ លៃតម្រូវកម្រិតសំឡេងរបស់ឧបករណ៍។
- **លំនាំរំញ័រការហៅ**៖ ប្តូរលំនាំរំញ័រការហៅ។
- **លំនាំរំញ័រការជូនដំណឹង**៖ ប្តូរលំនាំរំញ័រការជូនដំណឹង។
- **ប្រពលភាពរំញ័រ**៖ លៃតម្រូវកម្លាំងនៃរំញ័រជូនដំណឹង។
- **សំឡេងប្រព័ន្ធ/ការត្រួតត្រារំញ័រ**៖ កំណត់ឲ្យឧបករណ៍បន្លឺសំឡេងឬញ័រសម្រាប់សកម្មភាព ដូចជាការត្រួតត្រាអេក្រងប៉ះ។
- **គុណភាព និង បែបផែនសំឡេង**៖ កំណត់គុណភាពនិងបែបផែនសំឡេងរបស់ឧបករណ៍។ សូមមើល **គុណភាព និង បែបផែនសំឡេង** សម្រាប់ព័ត៌មានបន្ថែម។
- **សំឡេងកម្មវិធីដាច់ដោយឡែក**៖ កំណត់ឲ្យឧបករណ៍ចាក់សំឡេងមេខ្សែពីកម្មវិធីជាក់លាក់មួយដាច់ដោយឡែកពីគ្នា នៅលើឧបករណ៍អូឌីយ៉ូផ្សេងទៀត។ សូមមើល **សំឡេងកម្មវិធីដាច់ដោយឡែក** សម្រាប់ព័ត៌មានបន្ថែម។



មុខងារខ្លះប្រហែលជាមិនអាចប្រើបានទេ អាស្រ័យលើម៉ូដែល។

គុណភាព និង បែបផែនសំឡេង

កំណត់គុណភាពនិងបែបផែនសំឡេងរបស់ឧបករណ៍។

លើអេក្រង់ការកំណត់ សូមប៉ះ **សំឡេង និង រំញ័រ** → **គុណភាព និង បែបផែនសំឡេង**។

- **Dolby Atmos**៖ ជ្រើសទម្រង់សំឡេងជុំវិញដែលបានកែលម្អសម្រាប់ប្រភេទអូឌីយ៉ូផ្សេងៗ ដូចជាភាពយន្ត តន្ត្រី និងសំឡេង។ ជាមួយ Dolby Atmos អ្នកអាចរីករាយនឹងសំឡេងអូឌីយ៉ូផ្លាស់ទីដែលលាន់ព្រំជុំវិញខ្លួនអ្នក។
- **Dolby Atmos សម្រាប់ការលេងហ្គេម**៖ រីករាយនឹងសំឡេង Dolby Atmos ដែលបានធ្វើឲ្យប្រសើរសម្រាប់ហ្គេម ខណៈពេលលេងហ្គេម។
- **អេហ្គុយ**៖ ជ្រើសជម្រើសមួយសម្រាប់បែបនៃតន្ត្រីជាក់លាក់មួយ ហើយរីករាយនឹងសំឡេងដែលបានធ្វើឲ្យល្អប្រសើរ។
- **គ្រឿងលើក UHQ**៖ បង្កើនវិស្វលូសិនសំឡេងនៃតន្ត្រីនិងវីដេអូ នៅពេលប្រើកាសមានខ្សែ។
- **សំឡេងសម្រប**៖ កំណត់សំឡេងល្អបំផុតសម្រាប់អ្នក។

 អាស្រ័យលើម៉ូដែល អ្នកត្រូវតែភ្ជាប់កាស ដើម្បីប្រើមុខងារខ្លះ។

សំឡេងកម្មវិធីដាច់ដោយឡែក

កំណត់ឲ្យឧបករណ៍ចាក់សំឡេងមេខ្សែពីកម្មវិធីជាក់លាក់មួយលើឧបករណ៍កាស Bluetooth ដែលបានភ្ជាប់។

ឧទាហរណ៍ អ្នកអាចស្តាប់កម្មវិធីប្រាប់ទិសដៅតាមឧបករណ៍របស់ឧបករណ៍អ្នក ខណៈពេលកំពុងស្តាប់ការចាក់តន្ត្រីពីកម្មវិធីតន្ត្រីតាមឧបករណ៍ Bluetooth របស់យានយន្ត។

- 1 លើអេក្រង់ការកំណត់ សូមប៉ះ **សំឡេង និង រំញ័រ** → **សំឡេងកម្មវិធីដាច់ដោយឡែក** ហើយប៉ះកុងតាក់ ដើម្បីបើកដំណើរការវា។
- 2 ជ្រើសកម្មវិធីមួយដើម្បីចាក់សំឡេងមេខ្សែដាច់ដោយឡែក ហើយប៉ះប៊ូតុងថយ។
- 3 ជ្រើសឧបករណ៍មួយសម្រាប់ការចាក់សំឡេងមេខ្សែរបស់កម្មវិធីដែលបានជ្រើស។

ការជូនដំណឹង

ប្តូរការកំណត់នៃការជូនដំណឹង។

លើអេក្រង់ការកំណត់ សូមប៉ះ **ការជូនដំណឹង**។

- **ស្នើសុំផុសជូនដំណឹង**៖ ជ្រើសស្នើសុំផ្ទាំងផុសជូនដំណឹង និងប្តូរការកំណត់។
- **បានធ្វើថ្មីៗ**៖ បង្ហាញកម្មវិធីដែលបានទទួលការជូនដំណឹងថ្មីៗ ព្រមទាំងប្តូរការកំណត់នៃការជូនដំណឹង។ ដើម្បីប្តូរតាមបំណងសម្រាប់ការកំណត់នៃការជូនដំណឹងសម្រាប់កម្មវិធីច្រើនទៀត សូមប៉ះ **ច្រើនទៀត** → ▼ → **ទាំងអស់** រួចជ្រើសកម្មវិធីមួយពីបញ្ជីកម្មវិធី។
- **កុំរំខាន**៖ កំណត់ឲ្យឧបករណ៍បិទសំឡេងទាំងអស់ ក្រៅពីការលើកលែងដែលបានអនុញ្ញាត។
- **ការកំណត់កម្រិតខ្ពស់**៖ ធ្វើការកំណត់រចនាសម្ព័ន្ធកម្រិតខ្ពស់សម្រាប់ការជូនដំណឹង។

អេក្រង់

ជម្រើស

ប្តូរការកំណត់នៃអេក្រង់និងគេហអេក្រង់។

លើអេក្រង់ការកំណត់ សូមប៉ះ **អេក្រង់**។

- **ស្រាល / ងងឹត**៖ បើកដំណើរការឬបិទដំណើរការទម្រង់ងងឹត។
- **ការកំណត់ទម្រង់ងងឹត**៖ កាត់បន្ថយការឈឺភ្នែកដោយប្រើរូបរាងងងឹត នៅពេលប្រើឧបករណ៍នៅពេលយប់ ឬក៏ក្នុងកន្លែងងងឹត។ អ្នកអាចកំណត់កាលវិភាគឲ្យប្រើទម្រង់ងងឹត។
 រូបរាងងងឹតប្រហែលជាមិនអាចប្រើឡើយក្នុងកម្មវិធីខ្លះ។
- **ពន្លឺ**៖ លៃតម្រូវពន្លឺនៃអេក្រង់។
- **ពន្លឺសម្រប**៖ កំណត់ឲ្យឧបករណ៍តាមដានការលៃតម្រូវពន្លឺរបស់អ្នកនិងប្រើពួកវាដោយស្វ័យប្រវត្តិ ក្នុងស្ថានភាពពន្លឺស្រដៀងគ្នា។
- **ពន្លឺបន្ថែម**៖ កំណត់ឲ្យអេក្រង់ភ្លឺជាងពន្លឺអតិបរមា។ មុខងារនេះអាចប្រើបាន នៅពេលអ្នកបិទដំណើរការមុខងារ **ពន្លឺសម្រប**។
- **ភាពរលូននៃចលនា**៖ ប្តូរអត្រាធ្វើឲ្យស្រស់នៃអេក្រង់។ នៅពេលអត្រាធ្វើឲ្យស្រស់ខ្ពស់ត្រូវបានកំណត់ អេក្រង់នឹងរំកិលកាន់តែរលូន។ សូមមើល **ភាពរលូននៃចលនា** សម្រាប់ព័ត៌មានបន្ថែម។
- **ខែលជាសុកភ្នែក**៖ កាត់បន្ថយការហាយភ្នែក ដោយកម្រិតបរិមាណនៃពន្លឺខៀវដែលបញ្ចេញដោយអេក្រង់។ អ្នកអាចកំណត់កាលវិភាគមួយសម្រាប់ការប្រើមុខងារនេះ។
- **ទម្រង់អេក្រង់**៖ ប្តូរទម្រង់អេក្រង់ ដើម្បីលៃតម្រូវពណ៌និងពន្លឺក្នុងរបស់អេក្រង់។ សូមមើល **ការប្តូរទម្រង់អេក្រង់** ឬ **ការលៃតម្រូវពណ៌អេក្រង់** សម្រាប់ព័ត៌មានបន្ថែម។

- **ទំហំពុម្ពអក្សរនិងស្ទីល**៖ ប្តូរទំហំពុម្ពអក្សរនិងស្ទីល។
- **ហ្សឺមអក្រុង**៖ ធ្វើឲ្យធាតុលើអក្រុងកាន់តែធំឬកាន់តែតូច។
- **វីស្តូលូសិនអក្រុង**៖ ប្តូរវីស្តូលូសិនអក្រុង។ វីស្តូលូសិនកាន់តែខ្ពស់ធ្វើឲ្យអក្រុងកាន់តែងើតស្អាត ប៉ុន្តែវានឹងស៊ីថាមពលថ្មច្រើន។ កម្មវិធីកំពុងដំណើរការបច្ចុប្បន្នខ្លះអាចបិទ នៅពេលអ្នកប្តូរវីស្តូលូសិន។
- **កម្មវិធីពេញអក្រុង**៖ ជ្រើសកម្មវិធីដែលត្រូវប្រើជាមួយអនុបាតទិដ្ឋភាពពេញអក្រុង។
- **អក្រុងត្រូវលត់**៖ កំណត់រយៈពេលដែលឧបករណ៍រង់ចាំ មុនពេលបិទពន្លឺអក្រុង។
- **ទម្រង់ងាយស្រួល**៖ ប្តូរទៅទម្រង់ងាយស្រួល ដើម្បីបង្ហាញអាយខុនធំៗនិងប្រើប្លង់សាមញ្ញចំពោះគេហអក្រុង។
- **ផ្ទាំងតែម**៖ ប្តូរការកំណត់សម្រាប់ផ្ទាំងតែម។
- **របាររុករក**៖ ប្តូរការកំណត់នៃរបាររុករក។ សូមមើល **របាររុករក (ប៊ូតុងទន់)** សម្រាប់ព័ត៌មានបន្ថែម។
- **ការការពារការប៉ះដោយចៃដន្យ**៖ កំណត់ឲ្យឧបករណ៍រារាំងអក្រុងមិនឲ្យស្គាល់ការប៉ះ នៅពេលវាស្ថិតក្នុងទីងងឹត ដូចជាក្នុងហោប៉ៅឬកាបូប។
- **ភាពចាប់បានការប៉ះ**៖ បង្កើនភាពងាយចាប់នៃការប៉ះអក្រុងសម្រាប់ការប្រើជាមួយគ្រឿងការពារអក្រុង។
- **បង្ហាញព័ត៌មានសាក**៖ កំណត់ឲ្យឧបករណ៍បង្ហាញព័ត៌មានសាក ដូចជាភាគរយថ្មនៅសល់ នៅពេលអក្រុងលត់។
- **ធាតុរក្សាអក្រុង**៖ កំណត់ឲ្យឧបករណ៍ចាប់ផ្តើមធាតុរក្សាអក្រុង នៅពេលឧបករណ៍កំពុងសាកថ្ម។

 មុខងារខ្លះប្រហែលជាមិនអាចប្រើបានទេ អាស្រ័យលើម៉ូដែល។

ភាពល្អនៃចលនា

អត្រាធ្វើឲ្យស្រស់គឺជាចំនួនដងដែលអក្រុងត្រូវបានធ្វើឲ្យស្រស់រៀងរាល់វិនាទី។ ប្រើអត្រាធ្វើឲ្យស្រស់ខ្ពស់ ដើម្បីបង្ការអក្រុងកុំឲ្យលោតភ្លឺបញ្ច្រែក នៅពេលប្តូររាងអក្រុង។ អក្រុងនឹងរំកិលកាន់តែល្អនូវ។ នៅពេលអ្នកជ្រើសអត្រាធ្វើឲ្យស្រស់ស្តង់ដារ អ្នកអាចប្រើថ្មកាន់តែវែង។

1 លើអក្រុងការកំណត់ សូមប៉ះ **អក្រុង** → **ភាពល្អនៃចលនា**។

2 ជ្រើសអត្រាធ្វើឲ្យស្រស់។

- **សម្រប**៖ ទទួលបានល្អនិងការរំកិលកាន់តែល្អនូវ ដោយលៃតម្រូវអត្រាធ្វើឲ្យអក្រុងរបស់អ្នកស្រស់ដោយស្វ័យប្រវត្តិដល់ទៅ 120 Hz។
- **ស្តង់ដារ**៖ ប្រើអត្រាធ្វើឲ្យស្រស់ស្តង់ដារក្នុងស្ថានភាពធម្មតា ដើម្បីសំចៃថាមពលថ្ម។

ការប្តូរទម្រង់អេក្រង់ ឬ ការលៃតម្រូវពណ៌អេក្រង់

ប្តូរទម្រង់អេក្រង់ ឬក៏លៃតម្រូវពណ៌អេក្រង់តាមចំណូលចិត្តរបស់អ្នក។

ការប្តូរទម្រង់អេក្រង់

លើអេក្រង់ការកំណត់ សូមប៉ះ **អេក្រង់** → **ទម្រង់អេក្រង់** រួចជ្រើសទម្រង់ដែលអ្នកចង់ប្រើ។

- **រស់រវើក**: វាធ្វើឲ្យវិសាលភាពពណ៌ ភាពសើម និងភាពមុតនៃអេក្រង់អ្នកល្អប្រសើរ។ អ្នកក៏អាចលៃតម្រូវគុណភាពពណ៌អេក្រង់តាមតម្លៃពណ៌ផងដែរ។
- **ធម្មជាតិ**: វាលៃតម្រូវអេក្រង់ទៅតាមទឹកពណ៌ធម្មជាតិ។



- អ្នកអាចលៃតម្រូវពណ៌អេក្រង់តែក្នុងទម្រង់ **រស់រវើក** ប៉ុណ្ណោះ។
- ទម្រង់ **រស់រវើក** អាចមិនត្រូវគ្នាជាមួយកម្មវិធីតតិយភាគី។

ការធ្វើឲ្យគុណភាពពណ៌ពេញអេក្រង់ល្អប្រសើរ

ធ្វើឲ្យពណ៌អេក្រង់ល្អប្រសើរ ដោយលៃតម្រូវទឹកពណ៌តាមចំណូលចិត្តរបស់អ្នក។

លើអេក្រង់ការកំណត់ សូមប៉ះ **អេក្រង់** → **ទម្រង់អេក្រង់** → **រស់រវើក** រួចលៃតម្រូវបារលៃតម្រូវពណ៌ក្រោម **គុណភាពពណ៌ស**។

នៅពេលអ្នកចាប់អូសបារលៃតម្រូវពណ៌ទៅ **ត្រជាក់** នោះទឹកពណ៌ខៀវនឹងកើនឡើង។ នៅពេលអ្នកចាប់អូសបារនោះទៅ **កក់ក្តៅ** នោះទឹកពណ៌ក្រហមនឹងកើនឡើង។

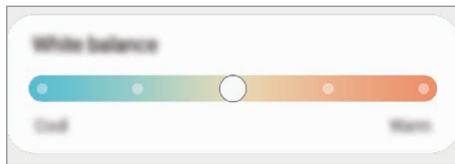

ការលៃតម្រូវទឹកពណ៌អេក្រង់តាមតម្លៃពណ៌

បង្កើនឬបន្ថាបទឹកពណ៌មួយចំនួនដោយលៃតម្រូវតម្លៃពណ៌ក្រហម បៃតង ឬខៀវ មួយម្តងៗ។

- 1 លើអេក្រង់ការកំណត់ សូមប៉ះ **អេក្រង់** → **ទម្រង់អេក្រង់** → **រស់រវើក**។
- 2 ប៉ះ **ការកំណត់កម្រិតខ្ពស់**។
- 3 លៃតម្រូវបារពណ៌ **R** (ក្រហម), **G** (បៃតង), ឬ **B** (ខៀវ) ទៅតាមចំណូលចិត្តអ្នក។ ទឹកពណ៌អេក្រង់នឹងត្រូវបានលៃតម្រូវ។

រូបថតអេក្រងនិងស្ទីល

ប្តូរការកំណត់រូបថតអេក្រងសម្រាប់គេហអេក្រងនិងអេក្រងជាប់សោ។

លើអេក្រងការកំណត់ សូមប៉ះ **រូបថតអេក្រងនិងស្ទីល**។

រូបរាង

ប្រើរូបរាងផ្សេងៗចំពោះឧបករណ៍ ដើម្បីប្តូរវត្ថុធាតុមើលឃើញនៃគេហអេក្រង, អេក្រងជាប់សោ និងអាយខុន។

លើអេក្រងការកំណត់ សូមប៉ះ **រូបរាង**។

គេហអេក្រង

ធ្វើការកំណត់រចនាសម្ព័ន្ធសម្រាប់គេហអេក្រង ដូចជាប្លង់អេក្រង។

លើអេក្រងការកំណត់ សូមប៉ះ **គេហអេក្រង**។

អេក្រងជាប់សោ

ជម្រើស

ប្តូរការកំណត់សម្រាប់អេក្រងជាប់សោ។

លើអេក្រងការកំណត់ សូមប៉ះ **អេក្រងជាប់សោ**។

- **ប្រភេទសោអេក្រង**៖ ប្តូរវិធីចាក់សោអេក្រង។
- **Smart Lock**៖ កំណត់ឲ្យឧបករណ៍ដោះសោដោយខ្លួនឯង នៅពេលចាប់បានទឹកកន្លែងឬឧបករណ៍ដែលទុកចិត្ត។ សូមមើល **Smart Lock** សម្រាប់ព័ត៌មានបន្ថែម។
- **ការកំណត់សោសន្តិសុខ**៖ ប្តូរការកំណត់សោអេក្រងសម្រាប់វិធីចាក់សោដែលបានជ្រើស។
- **Always On Display**៖ កំណត់ឲ្យឧបករណ៍បង្ហាញព័ត៌មាន ខណៈពេលអេក្រងបិទ។ សូមមើល **Always On Display** សម្រាប់ព័ត៌មានបន្ថែម។
- **សេរូបថតអេក្រង**៖ កំណត់ឲ្យឧបករណ៍ប្រើសេរូបថតអេក្រង ដូចជាអេក្រងជាប់សោថាមវន្ត។
- **ស្ទីលនាឡិកា**៖ ប្តូរប្រភេទនិងពណ៌នាឡិកាលើអេក្រងជាប់សោ។

- **នាឡិកាប៊ូមីង**៖ ប្តូរនាឡិកាបង្ហាញទាំងតំបន់ម៉ោងក្នុងស្រុក ទាំងតំបន់ម៉ោងនៅគេហដ្ឋានលើអេក្រងជាប់សោ នៅពេលកំពុងប៊ូមីង។
- **វីដេអូ**៖ ប្តូរការកំណត់នៃធាតុដែលបង្ហាញលើអេក្រងជាប់សោ។
- **ព័ត៌មានទំនាក់ទំនង**៖ កំណត់ឲ្យឧបករណ៍បង្ហាញព័ត៌មានទំនាក់ទំនង ដូចជាអាសយដ្ឋានអ៊ីមែលអ្នក លើអេក្រងជាប់សោ។
- **ការជូនដំណឹង**៖ កំណត់របៀបបង្ហាញការជូនដំណឹងលើអេក្រងជាប់សោ។
- **ផ្លូវកាត់**៖ ជ្រើសកម្មវិធីដែលត្រូវបង្ហាញផ្លូវកាត់ទៅកាន់ពួកវាលើអេក្រងជាប់សោ។
- **អំពីអេក្រងជាប់សោ**៖ បង្ហាញកំណែនៃអេក្រងជាប់សោនិងព័ត៌មានអំពីច្បាប់។



- មុខងារខ្លះប្រហែលជាមិនអាចប្រើបានឡើយ អាស្រ័យលើអ្នកផ្តល់សេវាឬម៉ូដែល។
- ជម្រើសដែលមានអាចខុសគ្នាទៅតាមវិធីចាក់សោអេក្រងដែលបានជ្រើស។

Smart Lock

អ្នកអាចកំណត់ឲ្យឧបករណ៍ដោះសោដោយខ្លួនឯង ហើយនៅតែដោះសោ នៅពេលចាប់បានទឹកនៃឡឬឧបករណ៍ដែលទុកចិត្ត។ ឧទាហរណ៍ បើអ្នកបានកំណត់ផ្ទះអ្នកជាទឹកនៃឡដែលទុកចិត្ត នៅពេលអ្នកមកដល់ផ្ទះ ឧបករណ៍អ្នកនឹងស្គាល់ទឹកនៃឡនេះ រួចដោះសោខ្លួនឯងដោយស្វ័យប្រវត្តិ។

លើអេក្រងការកំណត់ សូមប៉ះ **អេក្រងជាប់សោ** → **Smart Lock** រួចធ្វើតាមការណែនាំលើអេក្រង ដើម្បីបញ្ចប់ការរៀបចំ។



- មុខងារនេះនឹងអាចប្រើបាន បន្ទាប់ពីអ្នកបានកំណត់វិធីចាក់សោអេក្រងមួយ។
- បើអ្នកមិនប្រើឧបករណ៍អ្នកក្នុងពេលបួនម៉ោង ឬក៏នៅពេលអ្នកបើកថាមពលឧបករណ៍ អ្នកត្រូវតែដោះសោអេក្រងដោយប្រើលំនាំ, PIN ឬពាក្យសម្ងាត់ ដែលអ្នកបានកំណត់។

Always On Display

អ្នកអាចមើលព័ត៌មាន ដូចជានាឡិកាឬប្រតិទិន ឬក៏បញ្ហាការចាក់តន្ត្រីលើអេក្រងជានិច្ច នៅពេលវារលត់។

អ្នកក៏អាចពិនិត្យមើលការជូនដំណឹងសម្រាប់សារថ្មីៗឬការហៅដែលបានខកខានផងដែរ។

Always On Display ត្រូវបានកំណត់ឲ្យលេចឡើងតែនៅពេលអ្នកប៉ះអេក្រងនោះប៉ុណ្ណោះ។ ដើម្បីប្តូរការកំណត់ធ្វើឲ្យវាលេចឡើងជាបន្តបន្ទាប់ ឬក៏ក្នុងអំឡុងពេលដែលបានកំណត់ ឬពេលទទួលបានការជូនដំណឹង លើអេក្រងការកំណត់ សូមប៉ះ **អេក្រងជាប់សោ** → **Always On Display** រួចហើយជ្រើសទម្រង់ដែលអ្នកចង់បាន។



ពន្លឺនៃ Always On Display អាចផ្លាស់ប្តូរដោយស្វ័យប្រវត្តិទៅតាមស្ថានភាពពន្លឺ។

ការបើកការជូនដំណឹងលើ Always On Display

នៅពេលអ្នកទទួលសារ ការហៅដែលបានខកខាន ឬការជូនដំណឹងនៃកម្មវិធី អាយខុនការជូនដំណឹងនឹងលេចឡើងលើ Always On Display។ ប៉ះពីរដងលើអាយខុនការជូនដំណឹង ដើម្បីបង្ហាញការជូនដំណឹងរបស់វា។



បើអេក្រងជាប់សោ អ្នកត្រូវតែដោះសោវា ដើម្បីបង្ហាញការជូនដំណឹង។

ការបិទដំណើរការមុខងារ Always On Display

បើកផ្ទាំងជូនដំណឹង, អូសចុះក្រោម រួចហើយប៉ះ (Always On Display) ដើម្បីបិទដំណើរការវា។ បើអ្នកមិនអាចរកឃើញ (Always On Display) លើផ្ទាំងរហ័សទេ សូមប៉ះ ហើយចាប់អូសប៊ូតុងនោះទៅលើផ្ទាំងរហ័ស ដើម្បីថែមវា។

ជម្រើសផ្សេង លើអេក្រងការកំណត់ សូមប៉ះ **អេក្រងជាប់សោ** រួចហើយប៉ះក្នុងតាក់ **Always On Display** ដើម្បីបិទដំណើរការវា។

ជីវមាត្រ និង សន្តិសុខ

ជម្រើស

ប្តូរការកំណត់ដើម្បីរក្សាសន្តិសុខឧបករណ៍។

លើអេក្រងការកំណត់ សូមប៉ះ **ជីវមាត្រ និង សន្តិសុខ**។

- **ការស្គាល់ផ្ទៃមុខ**៖ កំណត់ឲ្យឧបករណ៍ដោះសោអេក្រងតាមរយៈការស្គាល់ផ្ទៃមុខអ្នក។ សូមមើល **ការស្គាល់ផ្ទៃមុខ** សម្រាប់ព័ត៌មានបន្ថែម។
- **ខ្មៅដៃ**៖ ចុះបញ្ជីខ្មៅដៃអ្នក ដើម្បីដោះសោអេក្រង។ សូមមើល **ការស្គាល់ខ្មៅដៃ** សម្រាប់ព័ត៌មានបន្ថែម។
- **ការកំណត់ជីវមាត្រច្រើនទៀត**៖ ប្តូរការកំណត់សម្រាប់ទិន្នន័យជីវមាត្រ។ អ្នកក៏អាចបង្ហាញផងដែរនូវកំណែនៃបំណះសន្តិសុខជីវមាត្រនិងពិនិត្យរកអាប់ដេត។
- **Google Play Protect**៖ កំណត់ឲ្យឧបករណ៍ពិនិត្យរកកម្មវិធីនិងអំពើបង្កអន្តរាយ ហើយព្រមានអំពីអន្តរាយដែលអាចកើតមាន រួចលុបបញ្ជាក់។
- **បច្ចុប្បន្នភាពសុវត្ថិភាព**៖ បង្ហាញកំណែនៃសុហ្វវែររបស់ឧបករណ៍អ្នកនិងពិនិត្យរកអាប់ដេត។

- **រកឧបករណ៍ចល័តខ្ញុំ**៖ បើកដំណើរការឬបិទដំណើរការមុខងាររកឧបករណ៍ចល័តខ្ញុំ។ ចូលទៅវិបសៃតុឧបករណ៍ចល័តខ្ញុំ (findmymobile.samsung.com) ដើម្បីតាមដាននិងត្រួតត្រាឧបករណ៍ដែលអ្នកបាត់ឬត្រូវបានគេលួច។
- **Samsung Pass**៖ រៀនផ្ទាល់អត្តសញ្ញាណអ្នកយ៉ាងងាយស្រួលនិងមានសន្តិសុខ តាមទិន្នន័យជីវមាត្រអ្នក។ សូមមើល **Samsung Pass** សម្រាប់ព័ត៌មានបន្ថែម។
- **ស៊ីមីសន្តិសុខ**៖ បង្កើតស៊ីមីសន្តិសុខមួយ ដើម្បីការពារខ្លួនពីការឯកជននិងកម្មវិធីអ្នកពីអ្នកដទៃ។ សូមមើល **ស៊ីមីសន្តិសុខ** សម្រាប់ព័ត៌មានបន្ថែម។
- **Wi-Fi មានសន្តិសុខ**៖ កំណត់ឲ្យឧបករណ៍ការពារទិន្នន័យអ្នក ខណៈពេលកំពុងប្រើបណ្តាញ Wi-Fi អសន្តិសុខ។ សូមមើល **Wi-Fi មានសន្តិសុខ** សម្រាប់ព័ត៌មានបន្ថែម។
- **Private Share**៖ ចែករំលែកឯកសារជាមួយអ្នកដទៃយ៉ាងមានសន្តិសុខ ដោយប្រើបច្ចេកវិទ្យាប្តូរធន។
- **Samsung Blockchain Keystore**៖ គ្រប់គ្រងសោឯកជននៃប្តូរធនរបស់អ្នកយ៉ាងមានសុវត្ថិភាព។
- **ដំឡើងកម្មវិធីមិនស្គាល់**៖ កំណត់ឲ្យឧបករណ៍អនុញ្ញាតការដំឡើងកម្មវិធីពីប្រភពមិនស្គាល់។
- **ការកំណត់សន្តិសុខផ្សេងទៀត**៖ ធ្វើការកំណត់រចនាសម្ព័ន្ធសន្តិសុខបន្ថែម។

 មុខងារខ្លះប្រហែលជាមិនអាចប្រើបានឡើយ អាស្រ័យលើអ្នកផ្តល់សេវាឬម៉ូដែល។

ការស្គាល់ផ្ទៃមុខ

អ្នកអាចកំណត់ឲ្យឧបករណ៍ដោះសោអេក្រងតាមរយៈការស្គាល់ផ្ទៃមុខអ្នក។

- បើអ្នកប្រើផ្ទៃមុខអ្នកជាវិធីចាក់សោអេក្រង អ្នកនឹងមិនអាចប្រើផ្ទៃមុខអ្នកដោះសោអេក្រងជាលើកដំបូងឡើយ បន្ទាប់ពីអ្នកបើកឧបករណ៍។ ដើម្បីប្រើឧបករណ៍ អ្នកត្រូវតែដោះសោអេក្រងដោយប្រើលំនាំ, PIN ឬពាក្យសម្ងាត់ដែលអ្នកបានកំណត់ នៅពេលចុះបញ្ជីផ្ទៃមុខ។ សូមប្រយ័ត្នកុំភ្លេចលំនាំ, PIN ឬពាក្យសម្ងាត់អ្នកឲ្យសោះ។
- បើអ្នកប្តូរវិធីចាក់សោអេក្រងទៅ **អូស** ឬ **គ្មាន** ដែលអសន្តិសុខ ទិន្នន័យជីវមាត្រអ្នកទាំងអស់នឹងត្រូវបានលុប។

ការប្រុងប្រយ័ត្នចំពោះការប្រើការស្គាល់ផ្ទៃមុខ

មុនពេលប្រើការស្គាល់ផ្ទៃមុខដើម្បីដោះសោឧបករណ៍អ្នក សូមប្រុងប្រយ័ត្នដូចខាងក្រោម។

- ឧបករណ៍អ្នកអាចត្រូវបានដោះសោដោយនរណាម្នាក់ឬអ្វីមួយដែលមើលទៅដូចរូបអ្នក។
- ការស្គាល់ផ្ទៃមុខមិនសូវមានសន្តិសុខដូចលំនាំ, PIN ឬពាក្យសម្ងាត់ឡើយ។

ដើម្បីស្គាល់ផ្ទៃមុខកាន់តែប្រសើរ

សូមពិចារណាខាងក្រោម នៅពេលប្រើការស្គាល់ផ្ទៃមុខ៖

- គិតអំពីស្ថានភាពនៅពេលចុះបញ្ជី ដូចជាការពាក់វ៉ែនតា មួក របាំងមុខ ពុកមាត់ ឬការជាប់មុខខ្លាំង
- ត្រូវប្រាកដថា អ្នកស្ថិតក្នុងកន្លែងដែលមានពន្លឺភ្លឺល្អ ហើយឡើងកាមេរ៉ាស្អាតល្អ នៅពេលចុះបញ្ជី
- ត្រូវប្រាកដថា រូបអ្នកមិនព្រិល ដើម្បីទទួលបានលទ្ធផលផ្ទៃមុខកាន់តែប្រសើរ

ការចុះបញ្ជីផ្ទៃមុខអ្នក

ដើម្បីចុះបញ្ជីផ្ទៃមុខឲ្យបានល្អប្រសើរ សូមចុះបញ្ជីផ្ទៃមុខអ្នកនៅក្នុងអគារនិងមិនត្រូវពន្លឺថ្ងៃផ្ទាល់។

- 1 លើអេក្រងការកំណត់ សូមប៉ះ **ជីវមាត្រ និង សន្តិសុខ** → **ការស្គាល់ផ្ទៃមុខ**។
- 2 សូមអានការណែនាំលើអេក្រង ហើយប៉ះ **បន្ត**។
- 3 កំណត់វិធីចាក់សោអេក្រង។
- 4 កំណត់ទីតាំងផ្ទៃមុខអ្នកឲ្យនៅក្នុងស៊ុមលើអេក្រង។
កាមេរ៉ានឹងស្កេនផ្ទៃមុខអ្នក។



- បើការដោះសោអេក្រងដោយប្រើផ្ទៃមុខអ្នកមិនដំណើរការត្រឹមត្រូវទេ សូមប៉ះ **លុបទិន្នន័យផ្ទៃមុខ** ដើម្បីលុបផ្ទៃមុខដែលអ្នកបានចុះបញ្ជី រួចចុះបញ្ជីផ្ទៃមុខអ្នកម្តងទៀត។
- ដើម្បីកែលម្អការស្គាល់ផ្ទៃមុខ សូមប៉ះ **ថែមរូបរាងឆ្មាស់ ដើម្បីកែលម្អការស្គាល់** ហើយថែមរូបរាងឆ្មាស់មួយ។

ការដោះសោអេក្រងដោយប្រើផ្ទៃមុខអ្នក

អ្នកអាចដោះសោអេក្រងដោយប្រើផ្ទៃមុខអ្នកជំនួសឲ្យការប្រើលំនាំ, PIN ឬពាក្យសម្ងាត់។

- 1 លើអេក្រងការកំណត់ សូមប៉ះ **ជីវមាត្រ និង សន្តិសុខ** → **ការស្គាល់ផ្ទៃមុខ**។
- 2 ដោះសោអេក្រងដោយប្រើវិធីចាក់សោអេក្រងបុរេកំណត់។
- 3 ប៉ះក្នុងតាក់ **ផ្ទៃមុខដោះសោ** ដើម្បីបើកដំណើរការវា។
- 4 លើអេក្រងជាប់សោ សូមមើលអេក្រង។

នៅពេលផ្ទៃមុខអ្នកត្រូវបានស្គាល់ អ្នកអាចដោះសោអេក្រងដោយមិនចាំបាច់ប្រើវិធីចាក់សោអេក្រងបន្ថែមទៀតឡើយ។ បើផ្ទៃមុខអ្នកមិនត្រូវបានស្គាល់ទេ សូមប្រើវិធីចាក់សោអេក្រងបុរេកំណត់។

ការលុបទិន្នន័យផ្ទៃមុខដែលបានចុះបញ្ជី

អ្នកអាចលុបទិន្នន័យផ្ទៃមុខដែលអ្នកបានចុះបញ្ជីហើយ។

- 1 លើអេក្រងការកំណត់ សូមប៉ះ **ជីវមាត្រ និង សន្តិសុខ** → **ការស្គាល់ផ្ទៃមុខ**។
- 2 ដោះសោអេក្រងដោយប្រើវិធីចាក់សោអេក្រងបុរេកំណត់។
- 3 ប៉ះ **លុបទិន្នន័យផ្ទៃមុខ** → **លុប**។

នៅពេលផ្ទៃមុខដែលបានចុះបញ្ជីត្រូវបានលុបហើយ មុខងារពាក់ព័ន្ធទាំងអស់ក៏នឹងត្រូវបានបិទដំណើរការផងដែរ។

ការស្គាល់ខ្មៅដៃ

ដើម្បីឲ្យការស្គាល់ខ្មៅដៃធ្វើមុខងារ អ្នកត្រូវចុះបញ្ជីព័ត៌មានខ្មៅដៃអ្នកនិងរក្សាទុកវាក្នុងឧបករណ៍អ្នក។



- មុខងារនេះប្រហែលជាមិនអាចប្រើបានឡើយ អាស្រ័យលើអ្នកផ្តល់សេវាប្តូរម៉ូដែល។
- ការស្គាល់ខ្មៅដៃប្រើប្រាស់លក្ខណៈនៃខ្មៅដៃនីមួយៗ ដើម្បីបង្កើនសន្តិសុខនៃឧបករណ៍អ្នក។ លទ្ធភាពដែលសិនសីខ្មៅដៃច្រឡំខ្មៅដៃពីរផ្សេងគ្នាគឺទាបណាស់។ ទោះជាយ៉ាងនេះក៏ដោយ ក្នុងករណីកម្រដែលខ្មៅដៃពីរផ្សេងគ្នាមានលក្ខណៈស្រដៀងគ្នាខ្លាំង សិនសីអាចនឹងសម្គាល់ពួកវាថាដូចគ្នា។
- ហ្វីលការពារក្រាស់អាចប៉ះពាល់ដល់ប្រសិទ្ធផល។ បើអ្នកប្រើស្រ្តីនការពារអេក្រង សូមពិនិត្យដើម្បីឲ្យប្រាកដថា វាត្រូវបានដាក់ស្លាកថាត្រូវគ្នាជាមួយសិនសីខ្មៅដៃលើអេក្រង។ (ដូចជាស្រ្តីនការពារអេក្រងលក់ដោយ Samsung)
- បើអ្នកប្រើខ្មៅដៃអ្នកជាវិធីចាក់សោអេក្រង នោះអ្នកនឹងមិនអាចប្រើខ្មៅដៃអ្នកដោះសោអេក្រងជាលើកដំបូងឡើយ បន្ទាប់ពីបើកឧបករណ៍។ ដើម្បីប្រើឧបករណ៍ អ្នកត្រូវតែដោះសោអេក្រងដោយប្រើលំនាំ, PIN ឬពាក្យសម្ងាត់ដែលអ្នកបានកំណត់នៅពេលចុះបញ្ជីខ្មៅដៃ។ សូមប្រយ័ត្នកុំភ្លេចលំនាំ, PIN ឬពាក្យសម្ងាត់អ្នកឲ្យសោះ។
- បើខ្មៅដៃអ្នកមិនត្រូវបានស្គាល់ទេ សូមដោះសោឧបករណ៍ដោយប្រើលំនាំ, PIN ឬពាក្យសម្ងាត់ដែលអ្នកបានកំណត់នៅពេលចុះបញ្ជីខ្មៅដៃ រួចហើយសូមចុះបញ្ជីខ្មៅដៃអ្នកម្តងទៀត។ បើអ្នកភ្លេចលំនាំ, PIN ឬពាក្យសម្ងាត់អ្នក អ្នកនឹងមិនអាចប្រើឧបករណ៍ឡើយ បើអ្នកមិនកំណត់វាឡើងវិញ។ Samsung មិនទទួលខុសត្រូវលើការបាត់បង់ទិន្នន័យ ឬក៏ភាពមិនសុខស្រួលដែលកើតឡើងដោយការភ្លេចកូដដោះសោទេ។
- បើអ្នកប្តូរវិធីចាក់សោអេក្រងទៅ **អូស** ឬ **គ្មាន** ដែលអសន្តិសុខ ទិន្នន័យជីវមាត្រអ្នកទាំងអស់នឹងត្រូវបានលុប។

ដើម្បីស្គាល់ខ្មៅដៃកាន់តែប្រសើរ

នៅពេលអ្នកស្មានខ្មៅដៃអ្នកលើឧបករណ៍ សូមយកចិត្តទុកដាក់លើស្ថានភាពខាងក្រោមដែលអាចប៉ះពាល់ដល់ប្រសិទ្ធផលនៃមុខងារនេះ៖

- ឧបករណ៍អាចមិនស្គាល់ខ្មៅដៃដែលមានស្នាមជ្រួញឬសម្លាក។
- ឧបករណ៍អាចមិនស្គាល់ខ្មៅដៃពីម្រាមដៃដែលតូចឬស្លើង។
- ដើម្បីបង្កើនប្រសិទ្ធផលនៃការស្គាល់ សូមចុះបញ្ជីខ្មៅដៃពីម្រាមដៃដែលអ្នកប្រើញឹកញាប់ដើម្បីធ្វើកិច្ចការនានាលើឧបករណ៍។
- ឧបករណ៍អ្នកមានសិនសីស្គាល់ខ្មៅដៃជាប់មកជាមួយ នៅផ្នែកកណ្តាលខាងក្រោមនៃអេក្រង់។ ត្រូវប្រាកដថា ស្រ្តីនការពារអេក្រង់ឬអេក្រង់ប៉ះលើតំបន់សិនសីស្គាល់ខ្មៅដៃ មិនឆ្លុះឬខូចដោយសារវត្ថុ ដូចជាកាក់ សោ បិច និងខ្សែក។
- ត្រូវប្រាកដថា តំបន់សិនសីស្គាល់ខ្មៅដៃនៅផ្នែកកណ្តាលខាងក្រោមនៃអេក្រង់និងម្រាមដៃរបស់អ្នក ស្អាតនិងស្ងួត។
- បើអ្នកបត់ម្រាមដៃអ្នក ឬក៏ប្រើចុងម្រាមដៃ ឧបករណ៍អាចមិនស្គាល់ខ្មៅដៃអ្នក។ សង្កត់អេក្រង់ ដើម្បីឲ្យចុងម្រាមដៃអ្នកលាតលើផ្ទៃទូលាយនៃតំបន់សិនសីស្គាល់ខ្មៅដៃ។

ការចុះបញ្ជីខ្មៅដៃ

- 1 លើអេក្រង់ការកំណត់ សូមប៉ះ **ដីរមាត្រ និង សន្តិសុខ** → **ខ្មៅដៃ**។
- 2 សូមអានការណែនាំលើអេក្រង់ ហើយប៉ះ **បន្ត**។
- 3 កំណត់វិធីចាក់សោអេក្រង់។
- 4 ដាក់ម្រាមដៃរបស់អ្នកលើសិនសីស្គាល់ខ្មៅដៃ។ បន្ទាប់ពីឧបករណ៍ស្គាល់ម្រាមដៃអ្នក សូមលើកវាឡើង រួចដាក់វាលើសិនសីស្គាល់ខ្មៅដៃម្តងទៀត។
សូមធ្វើសកម្មភាពនេះឡើងវិញ រហូតទាល់តែខ្មៅដៃអ្នកត្រូវបានចុះបញ្ជី។

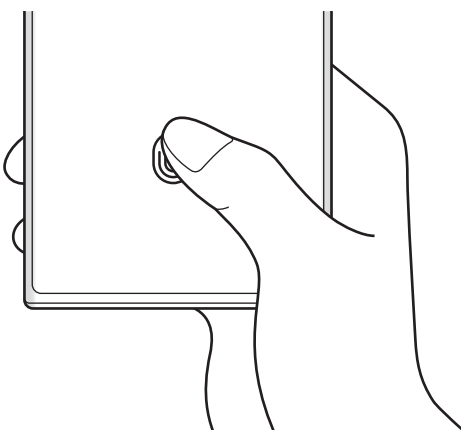

- 5 នៅពេលអ្នកបានបញ្ចប់ការចុះបញ្ជីខ្មៅដៃអ្នកហើយ សូមប៉ះ **រួចរាល់**។
អ្នកអាចពិនិត្យថាតើខ្មៅដៃអ្នកត្រូវបានចុះបញ្ជីឬទេ ដោយប៉ះ **ពិនិត្យខ្មៅដៃដែលបានថែម**។

ការដោះសោអេក្រង់ដោយប្រើខ្មៅដៃអ្នក

អ្នកអាចដោះសោអេក្រង់ដោយប្រើខ្មៅដៃអ្នក ជំនួសឲ្យការប្រើលំនាំ, PIN ឬពាក្យសម្ងាត់។

- 1 លើអេក្រង់ការកំណត់ សូមប៉ះ **ជីវមាត្រ និង សន្តិសុខ** → **ខ្មៅដៃ**។
- 2 ដោះសោអេក្រង់ដោយប្រើវិធីចាក់សោអេក្រង់បុរេកំណត់។
- 3 ប៉ះក្នុងតាក់ **ខ្មៅដៃដោះសោ** ដើម្បីបើកដំណើរការវា។
- 4 លើអេក្រង់ជាប់សោ សូមដាក់ម្រាមដៃអ្នកលើសិនស៊ីស្តាល់ខ្មៅដៃ រួចស្តេនខ្មៅដៃអ្នក។

ការប្តូរការកំណត់អាយុខុសស្គាល់ខ្មៅដៃ

កំណត់ឲ្យឧបករណ៍បង្ហាញឬលាក់អាយុខុសស្គាល់ខ្មៅដៃ នៅពេលអ្នកប៉ះអេក្រង់ ខណៈពេលអេក្រង់រលត់។

- 1 លើអេក្រង់ការកំណត់ សូមប៉ះ **ជីវមាត្រ និង សន្តិសុខ** → **ខ្មៅដៃ**។
- 2 ដោះសោអេក្រង់ដោយប្រើវិធីចាក់សោអេក្រង់បុរេកំណត់។
- 3 ប៉ះ **បង្ហាញអាយុខុស នៅពេលអេក្រង់រលត់** និងជ្រើសជម្រើសមួយ។

ការលុបខ្មៅដៃដែលបានចុះបញ្ជី

អ្នកអាចលុបខ្មៅដៃដែលបានចុះបញ្ជី។

- 1 លើអេក្រង់ការកំណត់ សូមប៉ះ **ជីវមាត្រ និង សន្តិសុខ** → **ខ្មៅដៃ**។
- 2 ដោះសោអេក្រង់ដោយប្រើវិធីចាក់សោអេក្រង់បុរេកំណត់។
- 3 ជ្រើសខ្មៅដៃមួយដែលត្រូវលុប ហើយប៉ះ **លុប**។

Samsung Pass

ចុះបញ្ជីទិន្នន័យដីរមាត្រអ្នកជាមួយ Samsung Pass ហើយផ្ទៀងផ្ទាត់អត្តសញ្ញាណអ្នកយ៉ាងងាយស្រួល នៅពេលប្រើសេវាដែលត្រូវការនូវព័ត៌មានចុះឈ្មោះចូលឬព័ត៌មានផ្ទាល់ខ្លួនរបស់អ្នក។



- មុខងារចុះឈ្មោះចូលវិបសៃអាចប្រើបានតែចំពោះវិបសៃដែលអ្នកចូលប្រើតាមកម្មវិធី **អ៊ីនធឺណិត** ប៉ុណ្ណោះ។ វិបសៃខ្លះអាចមិនគាំទ្រមុខងារនេះ។
- ទិន្នន័យដីរមាត្រដែលបានចុះបញ្ជីត្រូវបានរក្សាទុកក្នុងឧបករណ៍អ្នកប៉ុណ្ណោះ ហើយមិនត្រូវបានធ្វើសមកាលជាមួយឧបករណ៍ឬស៊ីរីផ្សេងទៀតឡើយ។

ការចុះបញ្ជី Samsung Pass

មុនពេលប្រើ Samsung Pass សូមចុះបញ្ជីទិន្នន័យដីរមាត្រអ្នកក្នុង Samsung Pass។

លើអេក្រង់ការកំណត់ សូមប៉ះ **ដីរមាត្រ និង សន្តិសុខ** → **Samsung Pass**។ ធ្វើតាមការណែនាំលើអេក្រង់ ដើម្បីបញ្ចប់ការរៀបចំ។

ការផ្ទៀងផ្ទាត់ពាក្យសម្ងាត់ Samsung Account

អ្នកអាចប្រើទិន្នន័យដីរមាត្រដែលអ្នកបានចុះបញ្ជី ដើម្បីផ្ទៀងផ្ទាត់អត្តសញ្ញាណអ្នក ជំនួសឲ្យការវាយបញ្ចូលពាក្យសម្ងាត់នៃ Samsung Account របស់អ្នក ឧទាហរណ៍នៅពេលអ្នកទិញខ្លឹមព័ត៌មានពី **Galaxy Store**។

លើអេក្រង់មេនៃ Samsung Pass សូមប៉ះ **៖** → **ការកំណត់** → **គណនីនិងការធ្វើសមកាល** រួចហើយប៉ះក្នុងតាក់ **ផ្ទៀងផ្ទាត់ជាមួយ Samsung Pass** ដើម្បីបើកដំណើរការវា។

ការប្រើ Samsung Pass ដើម្បីចុះឈ្មោះចូលវិបសៃ

អ្នកអាចប្រើ Samsung Pass ដើម្បីចុះឈ្មោះចូលវិបសៃដែលគាំទ្រស្វ័យប័ពេញ ID និងពាក្យសម្ងាត់យ៉ាងងាយស្រួល។

- 1 លើទំព័រចុះឈ្មោះចូលរបស់វិបសៃ សូមវាយបញ្ចូល ID និងពាក្យសម្ងាត់អ្នក រួចហើយប៉ះបូកុងចុះឈ្មោះចូលរបស់វិបសៃនោះ។
- 2 នៅពេលវិនិច្ឆ័យលេចឡើងសួរថា តើអ្នកចង់រក្សាទុកព័ត៌មាននៃការចុះឈ្មោះចូលឬទេ សូមដឹក **ចុះឈ្មោះចូលដោយប្រើ Samsung Pass** ហើយប៉ះ **ចងចាំ**។

ការប្រើ Samsung Pass ដើម្បីចុះឈ្មោះចូលកម្មវិធីនានា

អ្នកអាចប្រើ Samsung Pass ដើម្បីចុះឈ្មោះចូលកម្មវិធីដែលគាំទ្រស្វ័យប័ពេញ ID និងពាក្យសម្ងាត់យ៉ាងងាយស្រួល។

- 1 លើទំព័រចុះឈ្មោះចូលរបស់កម្មវិធី សូមវាយបញ្ចូល ID និងពាក្យសម្ងាត់អ្នក រួចហើយប៉ះបូកុងចុះឈ្មោះចូលរបស់កម្មវិធីនោះ។
- 2 នៅពេលវិនិច្ឆ័យលេចឡើងសួរថា តើអ្នកចង់រក្សាទុកព័ត៌មាននៃការចុះឈ្មោះចូលឬទេ សូមប៉ះ **រក្សាទុក**។

ការគ្រប់គ្រងព័ត៌មានចុះឈ្មោះចូល

បង្ហាញបញ្ជីនៃវិបសែនិងកម្មវិធីដែលអ្នកបានកំណត់ឲ្យប្រើ Samsung Pass និងគ្រប់គ្រងព័ត៌មានចុះឈ្មោះចូលរបស់អ្នក។

- 1 លើអេក្រង់មេនៃ Samsung Pass សូមប៉ះ **កម្មវិធី** ឬ **វិបសែន** ហើយជ្រើសរើសវិបសែនឬកម្មវិធីមួយពីបញ្ជី។
- 2 ប៉ះ **កែរូបថត ID** របស់អ្នក, ពាក្យសម្ងាត់ និងឈ្មោះរបស់វិបសែនឬកម្មវិធីនោះ។
ដើម្បីលុបព័ត៌មានចុះឈ្មោះចូលរបស់អ្នក សូមប៉ះ **លុប**។

ការប្រើ Samsung Pass ជាមួយវិបសែននិងកម្មវិធី

នៅពេលប្រើវិបសែនឬកម្មវិធីដែលគាំទ្រ Samsung Pass អ្នកអាចចុះឈ្មោះចូលយ៉ាងងាយស្រួលដោយប្រើ Samsung Pass។

ដើម្បីមើលបញ្ជីនៃវិបសែននិងកម្មវិធីដែលគាំទ្រ Samsung Pass នៅលើអេក្រង់មេនៃ Samsung Pass សូមប៉ះ **⋮** → **ការកំណត់** → **ដៃគូ**។ បើគ្មានវិបសែនឬកម្មវិធីដែលគាំទ្រ Samsung Pass ទេ **ដៃគូ** នឹងមិនលេចឡើងឡើយ។



- វិបសែននិងកម្មវិធីដែលអាចប្រើបានអាចខុសគ្នា អាស្រ័យលើអ្នកផ្តល់សេវាឬម៉ូដែល។
- Samsung មិនទទួលខុសត្រូវលើការបាត់បង់ណាមួយ ឬភាពមិនសុខស្រួលដែលកើតឡើង ដោយសារការចុះឈ្មោះចូលវិបសែនឬកម្មវិធីតាម Samsung Pass ឡើយ។

ការវាយបញ្ចូលព័ត៌មានផ្ទាល់ខ្លួនរបស់អ្នកដោយស្វ័យប្រវត្តិ

អ្នកអាចប្រើ Samsung Pass ដើម្បីវាយបញ្ចូលព័ត៌មានផ្ទាល់ខ្លួនរបស់អ្នកយ៉ាងងាយស្រួល ដូចជាព័ត៌មានអាសយដ្ឋានឬបណ្ណបង់ប្រាក់របស់អ្នកលើកម្មវិធីដែលគាំទ្រស្វ័យប្រវត្តិ។

- 1 លើអេក្រង់មេនៃ Samsung Pass សូមជ្រើសជម្រើសមួយក្រោម **ព័ត៌មានឯកជន**។
- 2 វាយបញ្ចូលព័ត៌មាន ហើយប៉ះ **រក្សាទុក**។
ឥឡូវ អ្នកអាចប្រើទិន្នន័យជីវមាត្រដែលអ្នកបានចុះបញ្ជីក្នុង Samsung Pass នៅពេលវាយបញ្ចូលព័ត៌មានផ្ទាល់ខ្លួនដោយស្វ័យប្រវត្តិលើកម្មវិធីដែលបានគាំទ្រ។

ការប្រើសោឌីជីថលជាមួយ Samsung Pass

ចុះបញ្ជីសោឌីជីថលនៃយានយន្តអ្នកក្នុងទូរស័ព្ទស្អាតរបស់អ្នក ដើម្បីឲ្យអ្នកអាចដោះសោឬចាក់សោទ្វារយានយន្ត និងចាប់ផ្តើមយានយន្ត។

ចាប់ផ្តើមការចុះបញ្ជីសោឌីជីថល ដោយដំឡើងកម្មវិធីសោឌីជីថលរបស់យានយន្តអ្នក ឬក៏ប្រើសារមគ្គុទេសក៍ ដូចជាអ៊ីមែលឬសារអត្ថបទ ដែលធ្វើដោយផលិតករយានយន្តរបស់អ្នក។ បន្ទាប់មក សូមធ្វើតាមសេចក្តីណែនាំលើអេក្រង់ប្រាប់ទិសដៅរបស់យានយន្ត និងអេក្រង់ Samsung Pass នៃទូរស័ព្ទស្អាតរបស់អ្នក ដើម្បីបញ្ចប់ការចុះបញ្ជី។



- មុខងារនេះប្រហែលជាមិនអាចប្រើបានទេ អាស្រ័យលើតំបន់។
- ដើម្បីប្រើមុខងារនេះ យានយន្តត្រូវតែគាំទ្រមុខងារសោឌីជីថល។ ប្រឹក្សាជាមួយផលិតករយានយន្តរបស់អ្នក សម្រាប់ការគាំទ្រសោឌីជីថល។
- សោឌីជីថលដែលបានចុះបញ្ជីត្រូវបានរក្សាទុកក្នុងទូរស័ព្ទស្អាតរបស់អ្នកប៉ុណ្ណោះ ហើយបើទូរស័ព្ទស្អាតត្រូវបានប្តូរ សោឌីជីថលត្រូវតែចុះបញ្ជីម្តងទៀត។

ការប្រើសោឌីជីថលជាមួយមុខងារ NFC

ប៉ះតំបន់អង់តែន NFC នៃទូរស័ព្ទស្អាតជាមួយសោឌីជីថលដែលបានចុះបញ្ជីជាមួយទ្វារយានយន្ត។ ទ្វារនឹងដោះសោឬចាក់សោ។

បន្ទាប់ពីអ្នកដាក់ទូរស័ព្ទស្អាតលើទ្រនាប់សាកឥតខ្សែរបស់យានយន្ត ហើយសោឌីជីថលត្រូវបានផ្ទៀងផ្ទាត់ភាពពិតប្រាកដ អ្នកអាចចាប់ផ្តើមយានយន្តដោយប្រើប៊ូតុងចាប់ផ្តើម។



- ដើម្បីប្រើមុខងារនេះ ទូរស័ព្ទស្អាតនិងយានយន្តត្រូវតែគាំទ្រមុខងារ NFC។
- ដើម្បីបើកដំណើរការមុខងារ NFC លើទូរស័ព្ទស្អាត សូមចាប់ផ្តើមកម្មវិធី **ការកំណត់**, ប៉ះ **ការភ្ជាប់** → **NFC និងការបង់ប្រាក់ដោយមិនប៉ះ** រួចហើយប៉ះក្នុងតារាង ដើម្បីបើកដំណើរការវា។
- ដើម្បីដឹងពីទីកន្លែងនៃទ្រនាប់សាកឥតខ្សែ និងថាតើទ្វារយានយន្តណាមួយគាំទ្រ NFC សូមមើលសៀវភៅណែនាំអ្នកប្រើប្រាស់របស់យានយន្តអ្នក។

ការប្រើសោឌីជីថលជាមួយមុខងារបែនដ៍ទូលាយបំផុត (UWB) (Galaxy S22 Ultra, Galaxy S22+)

ទ្វារយានយន្តនឹងដោះសោ នៅពេលអ្នកទៅជិតយានយន្តជាមួយទូរស័ព្ទស្អាតរបស់អ្នក ហើយនឹងចាក់សោ នៅពេលអ្នកចេញឆ្ងាយ។

បន្ទាប់ពីសោឌីជីថលត្រូវបានផ្ទៀងផ្ទាត់ភាពពិតប្រាកដ ពេលអ្នកចូលទៅក្នុងយានយន្ត អ្នកអាចចាប់ផ្តើមយានយន្តដោយប្រើប៊ូតុងចាប់ផ្តើម។



- ដើម្បីប្រើមុខងារនេះ ទូរស័ព្ទស្អាតនិងយានយន្តត្រូវតែគាំទ្រមុខងារបែនដ៍ទូលាយបំផុត (UWB)។
- បើយានយន្តគាំទ្រទាំងមុខងារ NFC ទាំងបែនដ៍ទូលាយបំផុត (UWB) អ្នកអាចជ្រើសរើសដែលអ្នកចង់បាន។ សូមមើលសៀវភៅណែនាំអ្នកប្រើប្រាស់របស់យានយន្តអ្នក ដើម្បីទទួលបានព័ត៌មានបន្ថែម។
- មុខងារបែនដ៍ទូលាយបំផុត (UWB) ប្រហែលជាមិនអាចប្រើបានឡើយ អាស្រ័យលើតំបន់។

ការលុបសោឌីដីថល

អ្នកអាចលុបសោឌីដីថលដែលបានចុះបញ្ជីពីទូរស័ព្ទផ្ទៃក្នុងរបស់អ្នក។

ចាប់ផ្តើមកម្មវិធី **ការកំណត់**, ប៉ះ **ជីវមាត្រ និង សន្តិសុខ** → **Samsung Pass**, ប៉ះសោឌីដីថលដែលបានចុះបញ្ជីរួចហើយ ប៉ះ  → **លុប**។

ការលុបទិន្នន័យ Samsung Pass

អ្នកអាចលុបទិន្នន័យជីវមាត្រអ្នក ព័ត៌មានចុះឈ្មោះចូល និងទិន្នន័យកម្មវិធីដែលបានចុះបញ្ជីជាមួយ Samsung Pass។

លើអេក្រងមេ Samsung Pass សូមប៉ះ  → **ការកំណត់** → **ឃើញឧបករណ៍ទាំងអស់ដែលប្រើ Samsung Pass** →  → **ចាកចេញពី Samsung Pass**។



- Samsung Account របស់អ្នកនឹងនៅតែសកម្មដដែល។
- ទិន្នន័យ Samsung Pass លើឧបករណ៍ផ្សេងទៀតដែលបានចុះឈ្មោះចូល Samsung Account របស់អ្នក ក៏នឹងត្រូវបានលុបផងដែរ។

សីមីសន្តិសុខ

សីមីសន្តិសុខការពារខ្លួនព័ត៌មាននិងកម្មវិធីឯកជនរបស់អ្នក ដូចជាប្រព័ន្ធនិងទំនាក់ទំនង មិនឲ្យអ្នកដទៃចូលប្រើពួកវា។ អ្នកអាចរក្សាសន្តិសុខនៃខ្លួនព័ត៌មាននិងកម្មវិធីឯកជនរបស់អ្នក សូម្បីនៅពេលឧបករណ៍ត្រូវបានដោះសោក៏ដោយ។





សីមីសន្តិសុខគឺជាកន្លែងឃ្នាំងផ្ទុកដាច់ដោយឡែកនិងមានសន្តិសុខ។ ទិន្នន័យក្នុងសីមីសន្តិសុខមិនអាចផ្ទេរទៅឧបករណ៍ផ្សេងទៀតតាមវិធីចែករំលែកដែលមិនទទួលការយល់ព្រម ដូចជា USB ឬ Wi-Fi Direct ឡើយ។ ការប៉ុនប៉ងប្តូរប្រព័ន្ធប្រតិបត្តិការតាមបំណង ឬក៏ការកែសុហ្វវែរ នឹងធ្វើឲ្យសីមីសន្តិសុខចាក់សោដោយស្វ័យប្រវត្តិនិងមិនអាចចូលប្រើបានឡើយ។ មុនពេលរក្សាទុកទិន្នន័យក្នុងសីមីសន្តិសុខ ត្រូវប្រាកដថា អ្នកបានចម្លងទុកទិន្នន័យនោះក្នុងទីកន្លែងដែលមានសន្តិសុខផ្សេងទៀត។

ការរៀបចំសីមីសន្តិសុខ

1 ចាប់ផ្តើមកម្មវិធី **ការកំណត់** ហើយប៉ះ **ជីវមាត្រ និង សន្តិសុខ** → **សីមីសន្តិសុខ**។

2 ធ្វើតាមការណែនាំលើអេក្រង ដើម្បីបញ្ចប់ការរៀបចំ។

អេក្រងសីមីសន្តិសុខនឹងលេចឡើង ហើយអាយខុនកម្មវិធីសីមីសន្តិសុខ () នឹងត្រូវបានថែមទៅអេក្រងកម្មវិធី។

ដើម្បីប្តូរឈ្មោះឬអាយខុននៃសីមីសន្តិសុខ សូមប៉ះ  → **ប្តូរតាមបំណង**។



- នៅពេលអ្នកចាប់ផ្តើមកម្មវិធី **សីមីសន្តិសុខ** អ្នកត្រូវតែដោះសោកម្មវិធីនោះ ដោយប្រើវិធីចាក់សោបុរេកំណត់របស់អ្នក។
- បើអ្នកភ្លេចកូដដោះសោសីមីសន្តិសុខរបស់អ្នក អ្នកអាចកំណត់វាឡើងវិញដោយប្រើ Samsung Account របស់អ្នក។ ប៉ះប៊ូតុងនៅផ្នែកខាងក្រោមនៃអេក្រងជាប់សោរួចវាយបញ្ចូលពាក្យសម្ងាត់ Samsung Account របស់អ្នក។

ការកំណត់លក្ខខណ្ឌស្វ័យចាក់សោសម្រាប់សីមីសន្តិសុខ

- 1 ចាប់ផ្តើមកម្មវិធី **សីមីសន្តិសុខ** ហើយប៉ះ **⋮** → **ការកំណត់** → **ស្វ័យចាក់សោសីមីសន្តិសុខ**។
- 2 ជ្រើសជម្រើសចាក់សោមួយ។
-  ដើម្បីចាក់សោសីមីសន្តិសុខរបស់អ្នកដោយដៃ សូមប៉ះ **⋮** → **ចាក់សោនិងចាកចេញ**។

ការផ្លាស់ទីខ្លឹមព័ត៌មានទៅសីមីសន្តិសុខ

ផ្លាស់ទីខ្លឹមព័ត៌មាន ដូចជារូបភាពនិងវីដេអូ ទៅសីមីសន្តិសុខ។ សកម្មភាពខាងក្រោម គឺជាឧទាហរណ៍នៃការផ្លាស់ទីរូបពីឃ្លាំងផ្ទុកលំនាំដើមទៅសីមីសន្តិសុខ។

- 1 ចាប់ផ្តើមកម្មវិធី **សីមីសន្តិសុខ** ហើយប៉ះ **⋮** → **ថែមឯកសារ**។
- 2 ប៉ះ **រូប**, រករូបដែលត្រូវផ្លាស់ទី រួចហើយប៉ះ **រួចរាល់**។
- 3 ប៉ះ **ផ្លាស់ទី**។
ធាតុដែលបានជ្រើសនឹងត្រូវបានលុបពីសីមីដើម ហើយផ្លាស់ទីទៅសីមីសន្តិសុខ។ ដើម្បីចម្លងធាតុនានា សូមប៉ះ **ចម្លង**។

 វិធីសម្រាប់ការផ្លាស់ទីខ្លឹមព័ត៌មានអាចខុសគ្នាទៅតាមប្រភេទខ្លឹមព័ត៌មាន។

ការផ្លាស់ទីខ្លឹមព័ត៌មានពីសីមីសន្តិសុខ

ផ្លាស់ទីខ្លឹមព័ត៌មានពីសីមីសន្តិសុខទៅកម្មវិធីត្រូវគ្នាក្នុងឃ្លាំងផ្ទុកលំនាំដើម។ សកម្មភាពខាងក្រោម គឺជាឧទាហរណ៍នៃការផ្លាស់ទីរូបមួយពីសីមីសន្តិសុខទៅឃ្លាំងផ្ទុកលំនាំដើម។

- 1 ចាប់ផ្តើមកម្មវិធី **សីមីសន្តិសុខ** ហើយប៉ះ **វិចិត្រសាល**។
- 2 ជ្រើសរូបមួយ ហើយប៉ះ **⋮** → **ផ្លាស់ទីចេញពីសីមីសន្តិសុខ**។
ធាតុដែលបានជ្រើសនឹងត្រូវបានផ្លាស់ទីទៅ **វិចិត្រសាល** ក្នុងឃ្លាំងផ្ទុកលំនាំដើម។

ការថែមកម្មវិធី

ថែមកម្មវិធីមួយដែលត្រូវប្រើក្នុងសីមីសន្តិសុខ។

- 1 ចាប់ផ្តើមកម្មវិធី **សីមីសន្តិសុខ** ហើយប៉ះ **+**។
- 2 រកកម្មវិធីមួយឬច្រើនដែលបានដំឡើងលើឧបករណ៍ ហើយប៉ះ **ថែម**។

ការលុបកម្មវិធីពីសីមីសន្តិសុខ

ប៉ះឲ្យជាប់លើកម្មវិធីមួយដែលត្រូវលុប ហើយប៉ះ **លុប**។

ការថែមគណនី



ថែម Samsung Account និងគណនី Google របស់អ្នក ឬក៏គណនីផ្សេងទៀត ដើម្បីធ្វើសមកាលជាមួយកម្មវិធីក្នុងស៊ីមីសន្តិសុខ។

- 1 ចាប់ផ្តើមកម្មវិធី **ស៊ីមីសន្តិសុខ** ហើយប៉ះ  → **ការកំណត់** → **គ្រប់គ្រងគណនី** → **ថែមគណនី**។
- 2 ជ្រើសសេវាគណនីមួយ។
- 3 ធ្វើតាមការណែនាំលើអេក្រង ដើម្បីបញ្ចប់ការរៀបចំគណនី។

ការលាក់ស៊ីមីសន្តិសុខ

អ្នកអាចលាក់ផ្លូវកាត់នៃស៊ីមីសន្តិសុខពីអេក្រងកម្មវិធី។

ចាប់ផ្តើមកម្មវិធី **ស៊ីមីសន្តិសុខ**, ប៉ះ  → **ការកំណត់** រួចហើយប៉ះក្នុងតារាង **ថែម ស៊ីមីសន្តិសុខ ទៅអេក្រងកម្មវិធី** ដើម្បីបិទដំណើរការវា។

ជម្រើសផ្សេង សូមបើកផ្ទាំងជូនដំណឹង, អូសចុះក្រោម រួចហើយប៉ះ  (**ស៊ីមីសន្តិសុខ**) ដើម្បីបិទដំណើរការមុខងារនេះ។ បើអ្នកមិនអាចរកឃើញ  (**ស៊ីមីសន្តិសុខ**) លើផ្ទាំងរហ័សទេ សូមប៉ះ  ហើយចាប់អូសចុះក្នុងនោះទៅលើផ្ទាំងរហ័ស ដើម្បីថែមវា។

បើអ្នកចង់បង្ហាញស៊ីមីសន្តិសុខម្តងទៀត សូមចាប់ផ្តើមកម្មវិធី **ការកំណត់**, ប៉ះ **ជីវមាត្រ និង សន្តិសុខ** → **ស៊ីមីសន្តិសុខ** រួចហើយប៉ះក្នុងតារាង **ថែម ស៊ីមីសន្តិសុខ ទៅអេក្រងកម្មវិធី** ដើម្បីបើកដំណើរការវា។

ការលុបស៊ីមីសន្តិសុខ

អ្នកអាចលុបស៊ីមីសន្តិសុខ រួមទាំងខ្លឹមព័ត៌មាននិងកម្មវិធីក្នុងនោះ។

ចាប់ផ្តើមកម្មវិធី **ស៊ីមីសន្តិសុខ** ហើយប៉ះ  → **ការកំណត់** → **ការកំណត់ច្រើនទៀត** → **លុប**។

ដើម្បីចម្លងទុកខ្លឹមព័ត៌មាន មុនពេលលុបស៊ីមីសន្តិសុខ សូមដឹក **ផ្លាស់ទីឯកសារមេឌៀចេញពីស៊ីមីសន្តិសុខ** ហើយប៉ះ **លុប**។ ដើម្បីចូលប្រើទិន្នន័យដែលបានចម្លងទុកពីស៊ីមីសន្តិសុខ សូមចាប់ផ្តើមកម្មវិធី **ឯកសារខ្ញុំ** ហើយប៉ះ **ឃ្លាំងផ្ទុកខាងក្នុង** → **Download** → **Secure Folder**។

 កំណត់សម្គាល់ដែលបានរក្សាទុកក្នុង **Samsung Notes** នឹងមិនត្រូវបានចម្លងទុកឡើយ។

Wi-Fi មានសន្តិសុខ

Wi-Fi មានសន្តិសុខគឺជាសេវាមួយដែលរក្សាសន្តិសុខការភ្ជាប់បណ្តាញ Wi-Fi របស់អ្នក។ វាអ៊ិនត្រីបទិន្នន័យដែលប្រើបណ្តាញ Wi-Fi និងបិទការតាមដានកម្មវិធីនិងវិបសៃ ដើម្បីឲ្យអ្នកអាចប្រើបណ្តាញ Wi-Fi យ៉ាងមានសុវត្ថិភាព។ ឧទាហរណ៍ នៅពេលប្រើបណ្តាញ Wi-Fi អសន្តិសុខក្នុងកន្លែងសាធារណៈ ដូចជាហាងកាហ្វេឬអាកាសយានដ្ឋាន Wi-Fi មានសន្តិសុខ ត្រូវបានបើកដំណើរការដោយស្វ័យប្រវត្តិ ដូច្នេះហើយនឹងគ្មាននរណាម្នាក់អាចលួចព័ត៌មានចុះឈ្មោះចូលរបស់អ្នក ឬក៏ត្រួតពិនិត្យសកម្មភាពរបស់អ្នកក្នុងកម្មវិធីនិងវិបសៃនានាទេ។

លើអេក្រង់ការកំណត់ សូមប៉ះ **ជីវមាត្រ និង សន្តិសុខ** → **Wi-Fi មានសន្តិសុខ** រួចធ្វើតាមការណែនាំលើអេក្រង់ ដើម្បីបញ្ចប់ការរៀបចំ។

នៅពេល Wi-Fi មានសន្តិសុខ ត្រូវបានបើកដំណើរការ អាយខុន  នឹងលេចឡើងលើបារស្ថានភាព។



- ការប្រើមុខងារនេះអាចនាំឲ្យគិតថ្លៃបន្ថែមក្នុងល្បឿនបណ្តាញ Wi-Fi យឺត។
- មុខងារនេះប្រហែលជាមិនអាចប្រើបានឡើយ អាស្រ័យលើបណ្តាញ Wi-Fi, អ្នកផ្តល់សេវា ឬម៉ូដែល។

ការជ្រើសរើសកម្មវិធីត្រូវការការពារដោយប្រើ Wi-Fi មានសន្តិសុខ

ជ្រើសរើសកម្មវិធីត្រូវការការពារដោយប្រើ Wi-Fi មានសន្តិសុខ ដូច្នេះអ្នកអាចការពារទិន្នន័យ ដូចជាពាក្យសម្ងាត់អ្នក ឬសកម្មភាពអ្នកក្នុងកម្មវិធីទាំងនោះយ៉ាងមានសុវត្ថិភាព កុំឲ្យអ្នកដទៃចូលប្រើវា។

លើអេក្រង់ការកំណត់ សូមប៉ះ **ជីវមាត្រ និង សន្តិសុខ** → **Wi-Fi មានសន្តិសុខ** →  → **ការកំណត់** → **កម្មវិធីដែលបានការពារ** ហើយប៉ះក្នុងតារាងជាប់នឹងកម្មវិធីដែលអ្នកចង់ការពារដោយប្រើ Wi-Fi មានសន្តិសុខ។



កម្មវិធីខ្លះប្រហែលជាមិនគាំទ្រមុខងារនេះទេ។

ការទិញគម្រោងការពារ

អ្នកបានទទួលគម្រោងការពារឥតគិតថ្លៃសម្រាប់បណ្តាញ Wi-Fi ជារៀងរាល់ខែ។ អ្នកក៏អាចទិញគម្រោងការពារគិតថ្លៃផងដែរ និងទទួលបានការការពារវិសាលភាពបែនដីគ្មានដែនកំណត់ ក្នុងអំឡុងពេលគ្មានដែនកំណត់។

1 លើអេក្រង់ការកំណត់ សូមប៉ះ **ជីវមាត្រ និង សន្តិសុខ** → **Wi-Fi មានសន្តិសុខ**។

2 ប៉ះ **គម្រោងការពារ** → **ជំឿនថ្នាក់** ហើយជ្រើសគម្រោងដែលអ្នកចង់បាន។



ចំពោះគម្រោងការពារមួយចំនួន អ្នកអាចផ្ទេរគម្រោងការពារទៅឧបករណ៍មួយទៀតដែលបានចុះឈ្មោះចូល Samsung Account របស់អ្នក។

3 ធ្វើតាមការណែនាំលើអេក្រង់ ដើម្បីបញ្ចប់ការទិញ។

ភាពឯកជន

ប្តូរការកំណត់សម្រាប់ភាពឯកជន។

លើអេក្រង់ការកំណត់ សូមប៉ះ **ភាពឯកជន**។

- **ការអនុញ្ញាតដែលបានប្រើ 24 ម៉ោងចុងក្រោយ**៖ បង្ហាញប្រវត្តិប្រើប្រាស់ការអនុញ្ញាតរបស់កម្មវិធីមុខងារ។
- **អភិបាលការអនុញ្ញាត**៖ បង្ហាញបញ្ជីនៃមុខងារនិងកម្មវិធីដែលមានការជូនដំណឹង ដើម្បីប្រើប្រាស់វា។ អ្នកក៏អាចកែការកំណត់នៃការអនុញ្ញាតផងដែរ។
- **ការត្រួតត្រា និង ការប្រាប់ដំណឹង**៖ ធ្វើការកំណត់ចនាសម្ពន្ធសម្រាប់ការចូលប្រើកម្មវិធី។
- **Samsung**៖ គ្រប់គ្រងទិន្នន័យផ្ទាល់ខ្លួនពាក់ព័ន្ធជាមួយ Samsung Account របស់អ្នក និងប្តូរការកំណត់សម្រាប់សេវាការប្តូរតាមបំណង។
- **Google**៖ ធ្វើការកំណត់ចនាសម្ពន្ធកម្រិតខ្ពស់សម្រាប់ភាពឯកជន។

 មុខងារខ្លះប្រហែលជាមិនអាចប្រើបានឡើយ អាស្រ័យលើអ្នកផ្តល់សេវាឬម៉ូដែល។

ទឹកនៃង

ប្តូរការកំណត់សម្រាប់ការអនុញ្ញាតព័ត៌មានទឹកនៃង។

លើអេក្រង់ការកំណត់ សូមប៉ះ **ទឹកនៃង**។

- **ការអនុញ្ញាតកម្មវិធី**៖ បង្ហាញបញ្ជីនៃកម្មវិធីដែលមានការអនុញ្ញាតក្នុងការចូលប្រើទឹកនៃងរបស់ឧបករណ៍ ព្រមទាំងកែការកំណត់ការអនុញ្ញាត។
- **សេវាទឹកនៃង**៖ បង្ហាញសេវាទឹកនៃងដែលឧបករណ៍អ្នកកំពុងប្រើ។
- **ការចូលប្រើថ្មីៗ**៖ បង្ហាញកម្មវិធីណាដែលស្នើព័ត៌មានទឹកនៃងអ្នកបច្ចុប្បន្ន។

សុវត្ថិភាពនិងភាពអាសន្ន

គ្រប់គ្រងព័ត៌មានវេជ្ជសាស្ត្ររបស់អ្នក និងទំនាក់ទំនងពេលអាសន្ន។ អ្នកក៏អាចប្តូរការកំណត់សម្រាប់មុខងារភាពអាសន្នផងដែរ ដូចជាការប្រាប់ដំណឹងអាសន្នឥតខ្សែ។

លើអេក្រងការកំណត់ សូមប៉ះ **សុវត្ថិភាពនិងភាពអាសន្ន**។

- **ព័ត៌មានវេជ្ជសាស្ត្រ**៖ វាយបញ្ចូលព័ត៌មានវេជ្ជសាស្ត្ររបស់អ្នក។
- **ទំនាក់ទំនងពេលអាសន្ន**៖ វាយបញ្ចូលទំនាក់ទំនងពេលអាសន្នរបស់អ្នក។
- **ផ្ញើសារ SOS**៖ កំណត់ឲ្យឧបករណ៍ផ្ញើសារជំនួយ ដោយចុចគ្រាប់ចុចខាងជាច្រើនដង។
- **ការប្រាប់ដំណឹងអាសន្នឥតខ្សែ**៖ ប្តូរការកំណត់សម្រាប់ការប្រាប់ដំណឹងអាសន្នឥតខ្សែ។
- **សេវាកម្មទីតាំងពេលមានអាសន្ន**៖ បើកដំណើរការមុខងារសេវាទីកន្លែងអាសន្ន (ELS)។
- **ទម្រង់អាសន្ន**៖ ប្តូរឧបករណ៍ទៅទម្រង់អាសន្ន ដើម្បីកាត់បន្ថយការប្រើថ្នាំ។ សូមមើល **ទម្រង់អាសន្ន** សម្រាប់ព័ត៌មានបន្ថែម។

 មុខងារខ្លះប្រហែលជាមិនអាចប្រើបានទេ អាស្រ័យលើម៉ូដែល។

គណនី និង ការចម្លងទុក

ជម្រើស

ធ្វើសមកាល ចម្លងទុក ឬស្តារទិន្នន័យនៃឧបករណ៍អ្នក ដោយប្រើ Samsung Cloud។ អ្នកក៏អាចចុះឈ្មោះចូលគណនី ដូចជា Samsung Account ឬគណនី Google របស់អ្នក ឬក៏ផ្ទេរទិន្នន័យទៅឬពីឧបករណ៍ផ្សេងទៀតតាម Smart Switch ផងដែរ។

លើអេក្រងការកំណត់ សូមប៉ះ **គណនី និង ការចម្លងទុក**។

- **គ្រប់គ្រងគណនី**៖ ថែម Samsung Account និងគណនី Google របស់អ្នក ឬក៏គណនីផ្សេងទៀត ដើម្បីធ្វើសមកាលជាមួយ។
- **Samsung Cloud**៖ ចម្លងទុកទិន្នន័យនិងការកំណត់របស់អ្នក ហើយស្តារទិន្នន័យនិងការកំណត់របស់ឧបករណ៍ពីមុន សូម្បីនៅពេលអ្នកមិនមានវាក៏ដោយ។ សូមមើល **Samsung Cloud** សម្រាប់ព័ត៌មានបន្ថែម។
- **Google Drive**៖ រក្សាព័ត៌មានផ្ទាល់ខ្លួន ទិន្នន័យកម្មវិធី និងការកំណត់របស់អ្នកដោយសុវត្ថិភាព លើឧបករណ៍អ្នក។ អ្នកអាចចម្លងទុកព័ត៌មានរសើបរបស់អ្នក។ អ្នកត្រូវតែចុះឈ្មោះចូលគណនី Google របស់អ្នក ដើម្បីចម្លងទុកទិន្នន័យ។

- **Smart Switch**៖ ចាប់ផ្តើម Smart Switch រួចផ្ទេរទិន្នន័យពីឧបករណ៍អ្នកពីមុន។ សូមមើល [ការផ្ទេរទិន្នន័យពីឧបករណ៍អ្នកពីមុន \(Smart Switch\)](#) សម្រាប់ព័ត៌មានបន្ថែម។



ចម្លងទុកទិន្នន័យអ្នកជាប្រចាំទៅទីកន្លែងមានសុវត្ថិភាព ដូចជា Samsung Cloud ឬកុំព្យូទ័រ ដើម្បីឲ្យអ្នកអាចស្តារវា បើទិន្នន័យនោះខូចឬបាត់ ដោយសារការកំណត់ទិន្នន័យពីរោងចក្រឡើងវិញដោយអចេតនា។

Samsung Cloud

ចម្លងទុកទិន្នន័យរបស់ឧបករណ៍អ្នកទៅ Samsung Cloud និងស្តារវាមកវិញពេលក្រោយ។

ការចម្លងទុកទិន្នន័យ

អ្នកអាចចម្លងទុកទិន្នន័យរបស់ឧបករណ៍អ្នកទៅ Samsung Cloud។

- 1 លើអេក្រងការកំណត់ សូមប៉ះ **គណនី និង ការចម្លងទុក** ហើយប៉ះ **ចម្លងទុកទិន្នន័យ** ក្រោម **Samsung Cloud**។
- 2 ប៉ះក្នុងតារាងជាប់នឹងធាតុដែលអ្នកចង់ចម្លងទុក ហើយប៉ះ **ចម្លងទុកឥឡូវ**។
- 3 ប៉ះ **រួចរាល់**។



- ទិន្នន័យខ្លះនឹងមិនត្រូវបានចម្លងទុកឡើយ។ ដើម្បីពិនិត្យថាទិន្នន័យណានឹងត្រូវបានចម្លងទុក លើអេក្រងការកំណត់ សូមប៉ះ **គណនី និង ការចម្លងទុក** ហើយប៉ះ **ចម្លងទុកទិន្នន័យ** ក្រោម **Samsung Cloud**។
- ដើម្បីបង្ហាញទិន្នន័យចម្លងទុកសម្រាប់ឧបករណ៍ផ្សេងទៀតក្នុង Samsung Cloud របស់អ្នក លើអេក្រងការកំណត់ សូមប៉ះ **គណនី និង ការចម្លងទុក** → **ស្តារទិន្នន័យ** រួចហើយជ្រើសឧបករណ៍មួយដែលអ្នកចង់។

ការស្តារទិន្នន័យ

អ្នកអាចស្តារទិន្នន័យចម្លងទុករបស់អ្នកពី Samsung Cloud ដាក់ឧបករណ៍អ្នក។

- 1 លើអេក្រងការកំណត់ សូមប៉ះ **គណនី និង ការចម្លងទុក**។
- 2 ប៉ះ **ស្តារទិន្នន័យ** ហើយជ្រើសឧបករណ៍មួយដែលអ្នកចង់បាន។
- 3 ផឹកធាតុដែលអ្នកចង់ស្តារ ហើយប៉ះ **ស្តារ**។

Google

ធ្វើការកំណត់រចនាសម្ព័ន្ធសម្រាប់មុខងារខ្លះដែល Google បានផ្តល់ជូន។

លើអេក្រងការកំណត់ សូមប៉ះ **Google**។

មុខងារកម្រិតខ្ពស់

ជម្រើស

បើកដំណើរការមុខងារកម្រិតខ្ពស់និងប្តូរការកំណត់ដែលត្រូវត្រួតពិនិត្យ។

លើអេក្រង់ការកំណត់ សូមប៉ះ **មុខងារកម្រិតខ្ពស់**។

- **ភ្ជាប់ជាមួយ Windows**៖ ចូលប្រើទិន្នន័យដែលបានរក្សាទុកក្នុងឧបករណ៍អ្នកភ្លាមៗ នៅលើកុំព្យូទ័ររបស់អ្នក។ សូមមើល **ភ្ជាប់ជាមួយ Windows** សម្រាប់ព័ត៌មានបន្ថែម។
- **ការហៅ & សារអត្ថបទ លើឧបករណ៍ផ្សេងទៀត**៖ ប្រើមុខងារហៅនិងសាររបស់ឧបករណ៍អ្នកលើឧបករណ៍ផ្សេងទៀត ដែលបានចុះឈ្មោះចូល Samsung Account របស់អ្នក។
- **បន្តកម្មវិធីលើឧបករណ៍ដទៃ**៖ ប្រើកម្មវិធីលើឧបករណ៍អ្នក នៅលើឧបករណ៍ផ្សេងទៀតដែលបានចុះឈ្មោះចូល Samsung Account របស់អ្នក។
- **Samsung DeX**៖ កំណត់ឧបករណ៍ឲ្យប្រើដូចជាកុំព្យូទ័រ។ សូមមើល **Samsung DeX** សម្រាប់ព័ត៌មានបន្ថែម។
- **Android Auto**៖ ភ្ជាប់ឧបករណ៍អ្នកជាមួយយានយន្ត និងត្រួតត្រាមុខងារនៃឧបករណ៍អ្នក លើអេក្រង់យានយន្ត។
- **ចែករំលែកហ្វីល**៖ ប្តូរការកំណត់ចែករំលែកហ្វីល។ សូមមើល **ចែករំលែកហ្វីល** សម្រាប់ព័ត៌មានបន្ថែម។
- **មន្ទីរពិសោធន៍**៖ ប្រើមុខងារថ្មីៗរបស់ឧបករណ៍។
- **S Pen**៖ ប្តូរការកំណត់សម្រាប់ការប្រើ S Pen។ សូមមើល **S Pen (Galaxy S22 Ultra)** សម្រាប់ព័ត៌មានបន្ថែម។
- **គ្រាប់ចុចខាង**៖ ជ្រើសកម្មវិធីមុខងារមួយដែលត្រូវចាប់ផ្តើមដោយប្រើគ្រាប់ចុចខាង។ សូមមើល **ការកំណត់គ្រាប់ចុចខាង** សម្រាប់ព័ត៌មានបន្ថែម។
- **ចលនានិងកាយវិការ**៖ បើកដំណើរការមុខងារចលនា និងធ្វើការកំណត់រចនាសម្ព័ន្ធ។ សូមមើល **ចលនានិងកាយវិការ** សម្រាប់ព័ត៌មានបន្ថែម។
- **ទម្រង់ប្រើដៃម្ខាង**៖ បើកដំណើរការទម្រង់ប្រតិបត្តិការប្រើដៃម្ខាង ដើម្បីឲ្យអ្នកមានភាពងាយស្រួល នៅពេលប្រើឧបករណ៍ជាមួយដៃម្ខាង។
- **Bixby Routines**៖ ថែមទម្រង់ ដើម្បីធ្វើស្វ័យប្រវត្តិកម្មការកំណត់ដែលអ្នកប្រើដដែលៗ។ ឧបករណ៍ក៏ស្នើទម្រង់មានប្រយោជន៍ផងដែរ ទៅតាមស្ថានភាពព្រឹកញាប់របស់អ្នក។ សូមមើល **Bixby Routines** សម្រាប់ព័ត៌មានបន្ថែម។
- **សំណើវៃឆ្លាត**៖ កំណត់ឲ្យឧបករណ៍វិភាគព័ត៌មានសំខាន់ៗក្នុងអត្ថបទដែលបានជ្រើស ឬសារដែលបានទទួល ដូចជាព្រឹត្តិការណ៍និងអាសយដ្ឋាន និងស្នើឲ្យថែមពួកវាជាព្រឹត្តិការណ៍ទៅប្រតិទិន ឬក៏ប្រើកម្មវិធីពាក់ព័ន្ធ។ អ្នកក៏អាចទទួលសំណើផងដែរសម្រាប់សកម្មភាពមានប្រយោជន៍ ឬអត្ថបទត្រូវវាយបញ្ចូល ផ្អែកលើប្រវត្តិនៃការប្រើប្រាស់កម្មវិធីរបស់អ្នក។ នៅពេលអ្នកទទួលសំណើវៃឆ្លាត អាយខុន ✨ នឹងលេចឡើង។



ព័ត៌មានដែលបានប្រមូលត្រូវបានរក្សានិងប្រើតែក្នុងឧបករណ៍នេះប៉ុណ្ណោះ ដើម្បីការពារព័ត៌មានផ្ទាល់ខ្លួនរបស់អ្នក។

- **រូបថតអេក្រងនិងកម្មវិធីថតអេក្រង៖** ប្តូរការកំណត់សម្រាប់រូបថតអេក្រងនិងកម្មវិធីថតអេក្រង។
- **បង្ហាញទំនាក់ទំនង នៅពេលចែករំលែកខ្លឹមព័ត៌មាន៖** កំណត់ឲ្យឧបករណ៍បង្ហាញមនុស្សដែលអ្នកបានទាក់ទងលើផ្ទាំងជម្រើសចែករំលែក ដើម្បីអនុញ្ញាតឲ្យអ្នកចែករំលែកខ្លឹមព័ត៌មានដោយផ្ទាល់។
- **បែបផែននៃការហៅវីដេអូ៖** កំណត់ ដើម្បីប្រើមុខងារដែលប្តូរផ្ទៃខាងក្រោយ ឬខ្ទប់សំឡេងអូឌីយ៉ូនៅផ្ទៃខាងក្រោយ ក្នុងអំឡុងការហៅវីដេអូ។ សូមមើល **បែបផែននៃការហៅវីដេអូ** សម្រាប់ព័ត៌មានបន្ថែម។
 - មុខងារនេះអាចប្រើបានតែក្នុងកម្មវិធីខ្លះប៉ុណ្ណោះ។
 - មុខងារខ្លះប្រហែលជាមិនអាចប្រើបានទេ អាស្រ័យលើម៉ូដែល។
- **Game Launcher៖** បើកដំណើរការ Game Launcher។ សូមមើល **Game Launcher** សម្រាប់ព័ត៌មានបន្ថែម។
- **ពន្លឺវីដេអូ៖** បង្កើនគុណភាពរូបនៃវីដេអូអ្នក ដើម្បីរីករាយនឹងពណ៌កាន់តែភ្លឺនិងកាន់តែរស់រវើក។
 - មុខងារនេះអាចមិនមានក្នុងកម្មវិធីខ្លះ។
- **Dual Messenger៖** ដំឡើងកម្មវិធីទីពីរនិងប្រើគណនីដាច់ពីគ្នាពីរ សម្រាប់កម្មវិធីផ្ញើសារតែមួយ។ សូមមើល **Dual Messenger** សម្រាប់ព័ត៌មានបន្ថែម។
 - មុខងារខ្លះប្រហែលជាមិនអាចប្រើបានឡើយ អាស្រ័យលើអ្នកផ្តល់សេវាឬម៉ូដែល។

ចលនានិងកាយវិការ

បើកដំណើរការមុខងារចលនានិងធ្វើការកំណត់រចនាសម្ព័ន្ធ។

លើអេក្រងការកំណត់ សូមប៉ះ **មុខងារកម្រិតខ្ពស់** → **ចលនានិងកាយវិការ**។

- **លើកដើម្បីដាស់៖** កំណត់ឲ្យឧបករណ៍បើកអេក្រង នៅពេលអ្នកលើកវា។
- **ប៉ះពីរដង ដើម្បីបើកអេក្រង៖** កំណត់ឲ្យឧបករណ៍បើកអេក្រង ដោយប៉ះពីរដងលើកន្លែងណាមួយនៅលើអេក្រង ខណៈពេលអេក្រងរលត់។
- **ប៉ះពីរដង ដើម្បីបិទអេក្រង៖** កំណត់ឲ្យឧបករណ៍បិទអេក្រង ដោយប៉ះពីរដងលើតំបន់ទេនៅលើគេហអេក្រង ឬក៏អេក្រងជាប់សោ។
- **រក្សាការបើកអេក្រង ខណៈពេលកំពុងបង្ហាញ៖** កំណត់ឲ្យឧបករណ៍រារាំងអេក្រងកុំឲ្យបិទ ខណៈពេលអ្នកសំឡឹងមើលវា។
- **ប្រាប់ដំណឹង នៅពេលលើកទូរសព្ទ៖** កំណត់ឲ្យឧបករណ៍ប្រាប់ដំណឹងអ្នក បើអ្នកបានខកខានការហៅឬបានទទួលសារថ្មីៗ នៅពេលអ្នកលើកឧបករណ៍។
 - មុខងារនេះប្រហែលជាមិនដំណើរការទេ បើអេក្រងបើកឬឧបករណ៍មិនស្ថិតលើផ្ទៃរាបស្មើ។

- **បិទសំឡេងជាមួយកាយវិការ៖** កំណត់ឲ្យឧបករណ៍បិទសំឡេងមួយចំនួន ដោយប្រើចលនាបូកាយវិការ។
- **អូសបាតដៃដើម្បីថតអេក្រង៖** កំណត់ឲ្យឧបករណ៍ថតរូបអេក្រង នៅពេលអ្នកអូសដៃលើអេក្រងមកឆ្វេងឬទៅស្តាំ។ អ្នកអាចបង្ហាញរូបដែលបានថតក្នុង **វិចិត្រសាល**។ អ្នកមិនអាចថតរូបអេក្រងទេ ខណៈពេលកំពុងប្រើកម្មវិធីនិងមុខងារខ្លះ។



ការអង្រួនខ្លាំងឬការប៉ះទង្គិចឧបករណ៍ អាចធ្វើឲ្យមានការបញ្ចូលដោយអចេតនាសម្រាប់មុខងារខ្លះដែលប្រើសិនសី។

បែបផែននៃការហៅវីដេអូ

អ្នកអាចប្រើមុខងារដែលផ្តល់ប្តូរផ្ទៃខាងក្រោយឬខ្ទប់សំឡេងអ្វីនៅផ្ទៃខាងក្រោយ ក្នុងអំឡុងការហៅវីដេអូ។ លើអេក្រងការកំណត់ សូមប៉ះ **មុខងារកម្រិតខ្ពស់** → **បែបផែននៃការហៅវីដេអូ** ហើយប៉ះកុងតាក់ ដើម្បីបើកដំណើរការវា។ អាយខុន នឹងត្រូវបានថែមលើអេក្រងកម្មវិធីហៅវីដេអូ។

ការប្រើបែបផែននៃការហៅវីដេអូ

លើអេក្រងកម្មវិធីហៅវីដេអូ សូមប៉ះ ។

- **កំណត់ឡើងវិញទាំងអស់៖** ធ្វើការកំណត់ឡើងវិញ។
- **ផ្ទៃខាងក្រោយ៖** ប្តូរឬធ្វើឲ្យព្រិលផ្ទៃខាងក្រោយ ក្នុងអំឡុងពេលហៅវីដេអូ។
- **ស្វ័យប្រៀប៖** បើកដំណើរការឬបិទដំណើរការមុខងារស្វ័យប្រៀប។ នៅពេលអ្នកបើកដំណើរការមុខងារនេះ ឧបករណ៍ប្តូរមុំថតនិងហ្ស៊ីមដោយស្វ័យប្រវត្តិ តាមរយៈការទទួលស្គាល់និងតាមដានមនុស្ស ក្នុងអំឡុងពេលហៅវីដេអូ។
- **ទម្រង់មីក្រូហ្វូន៖** ខ្ទប់សំឡេងអ្វីនៅផ្ទៃខាងក្រោយ ដើម្បីធ្វើឲ្យសំឡេងនោះកាន់តែច្បាស់។
 - **ស្តង់ដារ៖** លុបសំឡេងអ្វី ដើម្បីឲ្យវាសំឡេងដូចជាការហៅសំឡេងធម្មតា។
 - **ផ្តោតលើសំឡេង៖** ផ្តោតលើសំឡេងដែលចេញពីទិសដៅនៃកាមេរ៉ាមុខ។
 - **សំឡេងទាំងអស់៖** បញ្ជូនសំឡេងទាំងអស់ជុំវិញអ្នក ដូចជាសំឡេងនៃតន្ត្រី។
- **ការកំណត់៖** ជ្រើសរើសថែមពណ៌ឬប្តូរផ្ទៃខាងក្រោយដែលត្រូវប្រើក្នុងពេលហៅវីដេអូ។



- មុខងារខ្លះប្រហែលជាមិនអាចប្រើបានទេ អាស្រ័យលើម៉ូដែល។
- មុខងារខ្លះអាចប្រើបានតែនៅពេលប្រើកាមេរ៉ាមុខប៉ុណ្ណោះ។

Dual Messenger

ដំឡើងកម្មវិធីទីពីរនិងប្រើគណនីដាច់ពីគ្នាពីរ សម្រាប់កម្មវិធីផ្ញើសារតែមួយ។

1 លើអេក្រងការកំណត់ សូមប៉ះ **មុខងារកម្រិតខ្ពស់** → **Dual Messenger**។

កម្មវិធីដែលទទួលការគាំទ្រនឹងលេចឡើង។

2 ប៉ះក្នុងតារាងនៃកម្មវិធីមួយ ដើម្បីដំឡើងកម្មវិធីទីពីរ។

កម្មវិធីទីពីរនឹងត្រូវបានដំឡើង។ អាយខុននៃកម្មវិធីទីពីរនឹងត្រូវបានបង្ហាញជាមួយ  ។

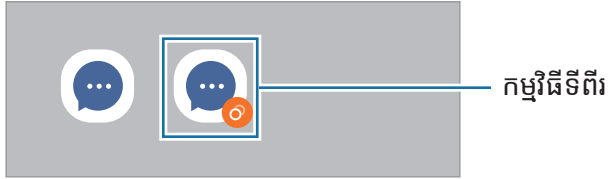

-  • មុខងារ Dual Messenger ប្រហែលជាមិនអាចប្រើបានទេ អាស្រ័យលើកម្មវិធី។
- មុខងារខ្លះនៃកម្មវិធីនេះអាចមានកម្រិតសម្រាប់កម្មវិធីទីពីរ។

ការលុបកម្មវិធីទីពីរ

1 លើអេក្រងការកំណត់ សូមប៉ះ **មុខងារកម្រិតខ្ពស់** → **Dual Messenger**។

2 ប៉ះក្នុងតារាងនៃកម្មវិធីដែលអ្នកចង់លុប ហើយប៉ះ **លុប**។

ទិន្នន័យទាំងអស់ដែលទាក់ទងនឹងកម្មវិធីទីពីរនឹងត្រូវបានលុប។

-  បើអ្នកលុបកម្មវិធីទីមួយ កម្មវិធីទីពីរក៏នឹងត្រូវបានលុបផងដែរ។

សុខុមាលភាពឌីជីថល និង ការត្រួតត្រារបស់ឪពុកម្តាយ

បង្ហាញប្រវត្តិការប្រើប្រាស់ឧបករណ៍អ្នក ព្រមទាំងប្រើមុខងារដើម្បីរារាំងកុំឲ្យឧបករណ៍អ្នករំខានដល់ជីវិតអ្នក។ អ្នកក៏អាចរៀបចំការត្រួតត្រារបស់ឪពុកម្តាយសម្រាប់កូនអ្នក ព្រមទាំងគ្រប់គ្រងការប្រើប្រាស់ឌីជីថលរបស់ពួកគេផងដែរ។

លើក្រុងការកំណត់ សូមប៉ះ **សុខុមាលភាពឌីជីថល និង ការត្រួតត្រារបស់ឪពុកម្តាយ**។

- **ពេលបើកអេក្រង៖** កំណត់គោលបំណងរយៈពេលប៉ុន្មាន ដែលអ្នកប្រើឧបករណ៍អ្នកក្នុងមួយថ្ងៃ។
- **រង្វាស់ពេលកម្មវិធី៖** កម្រិតរយៈពេលនៃការប្រើប្រាស់ប្រចាំថ្ងៃសម្រាប់កម្មវិធីនីមួយៗ ដោយកំណត់រង្វាស់ពេលមួយ។ នៅពេលអ្នកឈានដល់ដែនកំណត់នេះ កម្មវិធីនោះនឹងត្រូវបានបិទដំណើរការ ហើយអ្នកមិនអាចប្រើវាឡើយ។
- **ទម្រង់ផ្តោត៖** បើកដំណើរការទម្រង់ផ្តោត ដើម្បីជៀសវាងការរំខានពីឧបករណ៍អ្នក ហើយរក្សាការផ្តោតលើអ្វីដែលអ្នកចង់។ អ្នកអាចប្រើកម្មវិធីដែលអ្នកបានអនុញ្ញាតឲ្យប្រើក្នុងទម្រង់ផ្តោត។
- **ទម្រង់ពេលគេង៖** បើកដំណើរការទម្រង់ពេលគេង ដើម្បីកាត់បន្ថយការឈឺភ្នែក មុនពេលគេង ព្រមទាំងរារាំងការរំខានដំណេកអ្នក។
- **ឧបទស្សន៍កម្រិតសំឡេង៖** បើកដំណើរការឧបទស្សន៍កម្រិតសំឡេង ដើម្បីការពារត្រចៀកអ្នក។
- **ឧបទស្សន៍បើកបរ៖** បើកដំណើរការឧបទស្សន៍បើកបរ ដើម្បីត្រួតពិនិត្យបរិមាណពេលវេលាដែលអ្នកប្រើឧបករណ៍អ្នក ខណៈពេលបើកបរ។
- **ការត្រួតត្រារបស់ឪពុកម្តាយ៖** គ្រប់គ្រងការប្រើប្រាស់ឌីជីថលរបស់កូនអ្នក។

ការថែទាំថ្មនិងឧបករណ៍

ការណែនាំ

មុខងារថែទាំឧបករណ៍ផ្តល់នូវទិដ្ឋភាពទូទៅនៃស្ថានភាពថ្ម ឃ្នាំងផ្ទុក មេម៉ូរី និងសន្តិសុខប្រព័ន្ធនៃឧបករណ៍អ្នក។ អ្នកក៏អាចធ្វើឲ្យឧបករណ៍ល្អប្រសើរដោយប្រើម្រាមដៃអ្នកប៉ះម្តងផងដែរ។

ការធ្វើឲ្យឧបករណ៍អ្នកល្អប្រសើរ

លើក្រុងការកំណត់ សូមប៉ះ **ការថែទាំថ្មនិងឧបករណ៍** → **ធ្វើឲ្យល្អប្រសើរឥឡូវ**។

មុខងារធ្វើឲ្យល្អប្រសើររហ័សនឹងបង្កើនប្រសិទ្ធផលនៃឧបករណ៍តាមរយៈសកម្មភាពខាងក្រោម។

- ការបិទកម្មវិធីដែលកំពុងដំណើរការនៅផ្ទៃខាងក្រោយ។
- ការគ្រប់គ្រងការប្រើប្រាស់ថ្មមិនប្រក្រតី។
- ការស្តុកទឹកមើលកម្មវិធីតាំងនិងសុហ្វ្វែរព្យាបាទ។

ការប្រើមុខងារធ្វើឲ្យល្អប្រសើរស្វ័យប្រវត្តិ

អ្នកអាចកំណត់ឲ្យឧបករណ៍អនុវត្តការធ្វើឲ្យល្អប្រសើរស្វ័យប្រវត្តិ នៅពេលមិនកំពុងប្រើឧបករណ៍អ្នក។ ប៉ះ  → **ស្វ័យប្រវត្តិកម្ម**
→ **ស្វ័យធ្វើឲ្យល្អប្រសើរប្រចាំថ្ងៃ** ហើយប៉ះក្នុងតារាងនោះ ដើម្បីបើកដំណើរការវា។ បើអ្នកចង់កំណត់ពេលត្រូវអនុវត្តការធ្វើឲ្យល្អប្រសើរស្វ័យប្រវត្តិ សូមប៉ះ **ម៉ោង**។

ថ្ម

ពិនិត្យថាមពលថ្មនៅសល់និងរយៈពេលប្រើឧបករណ៍។ ចំពោះឧបករណ៍ដែលមានកម្រិតថ្មខ្សោយ នឹងសំចៃថាមពលថ្មដោយការបើកដំណើរការមុខងារសំចៃថាមពល។

លើអេក្រង់ការកំណត់ សូមប៉ះ **ការចែកចំណែកនិងឧបករណ៍** → **ថ្ម**។

- **ការសំចៃថាមពល**៖ បើកដំណើរការទម្រង់សំចៃថាមពល ដើម្បីពន្យារពេលប្រើប្រាស់ថ្ម។
- **ដែនកំណត់ការប្រើប្រាស់ផ្ទៃខាងក្រោយ**៖ កម្រិតការប្រើប្រាស់ថ្មសម្រាប់កម្មវិធីដែលអ្នកមិនប្រើញឹកញាប់។
- **ការចែករំលែកថាមពលឥតខ្សែ**៖ សាកឧបករណ៍មួយទៀតដោយប្រើថ្មរបស់ឧបករណ៍អ្នក។ សូមមើល **ការចែករំលែកថាមពលឥតខ្សែ** សម្រាប់ព័ត៌មានបន្ថែម។
- **ការកំណត់ថ្មច្រើនទៀត**៖ ធ្វើការកំណត់រចនាសម្ព័ន្ធកម្រិតខ្ពស់សម្រាប់ថ្ម។



- រយៈពេលប្រើប្រាស់នៅសល់បង្ហាញពីរយៈពេលដែលនៅសល់ មុនពេលអស់ថ្ម។ រយៈពេលប្រើប្រាស់នៅសល់អាចខុសគ្នា អាស្រ័យលើការកំណត់នៃឧបករណ៍អ្នកនិងលក្ខខណ្ឌប្រតិបត្តិការ។
- អ្នកអាចមិនទទួលបានការជូនដំណឹងពីកម្មវិធីខ្លះដែលប្រើទម្រង់សំចៃថាមពល។

ឃ្លាំងផ្ទុក

ពិនិត្យស្ថានភាពនៃមេម៉ូរីដែលបានប្រើនិងទំនេរ។

លើអេក្រង់ការកំណត់ សូមប៉ះ **ការចែកចំណែកនិងឧបករណ៍** → **ឃ្លាំងផ្ទុក**។ ដើម្បីលុបឯកសារ ឬក៏លុបកម្មវិធីដែលអ្នកមិនប្រើទៀត សូមជ្រើសប្រភេទមួយ។ រួចប៉ះឲ្យជាប់ ឬក៏ជ្រើសធាតុមួយ ហើយប៉ះ **លុប** ឬ **លុប**។



- ចំណុះមេម៉ូរីទំនេរជាក់ស្តែងនៃមេម៉ូរីខាងក្នុងតិចជាងចំណុះដែលបានបញ្ជាក់ ដោយសារប្រព័ន្ធប្រតិបត្តិការនិងកម្មវិធីលំនាំដើមប្រើមេម៉ូរីនោះអស់មួយផ្នែក។ ចំណុះមេម៉ូរីទំនេរអាចប្រែប្រួល នៅពេលអ្នកអាប់ដេតឧបករណ៍។
- អ្នកអាចបង្ហាញចំណុះទំនេរនៃមេម៉ូរីខាងក្នុង នៅក្នុងផ្នែកលក្ខណៈពិសេសបច្ចេកទេស សម្រាប់ឧបករណ៍អ្នកលើវិបសៃ Samsung។

មេម៉ូរី

លើអេក្រង់ការកំណត់ សូមប៉ះ **ការថែទាំថ្មនិងឧបករណ៍** → **មេម៉ូរី**។

ដើម្បីបង្កើនល្បឿនឧបករណ៍អ្នកដោយបញ្ឈប់កម្មវិធីដែលដំណើរការនៅផ្ទៃខាងក្រោយ សូមផឹកកម្មវិធីទាំងនោះពីបញ្ជីកម្មវិធី ហើយប៉ះ **សម្អាតឥឡូវ**។

ការការពារឧបករណ៍

ពិនិត្យស្ថានភាពសន្តិសុខរបស់ឧបករណ៍។ មុខងារនេះស្ដែងឧបករណ៍អ្នករកមើលសុហ្វ័រែរព្យាបាទ។

លើអេក្រង់ការកំណត់ សូមប៉ះ **ការថែទាំថ្មនិងឧបករណ៍** → **ការការពារឧបករណ៍** → **ស្ដែងទូរសព្ទ**។

អាប៊ែតសុហ្វ័រែរ

អាប៊ែតសុហ្វ័រែរនៃឧបករណ៍អ្នកតាមសេវាហ្វ័រែរតាមអាកាស (FOTA)។ អ្នកក៏អាចរៀបកាលវិភាគអាប៊ែតសុហ្វ័រែរផងដែរ។

លើអេក្រង់ការកំណត់ សូមប៉ះ **ការថែទាំថ្មនិងឧបករណ៍** → **អាប៊ែតសុហ្វ័រែរ**។

កំហុសវិនិច្ឆ័យ

ធ្វើតេស្តឧបករណ៍អ្នកដោយប្រើ Samsung Members។

លើអេក្រង់ការកំណត់ សូមប៉ះ **ការថែទាំថ្មនិងឧបករណ៍** → **កំហុសវិនិច្ឆ័យ**។ ជ្រើសធាតុមួយត្រូវធ្វើតេស្ត ឬក៏ប៉ះ **ធ្វើតេស្តទាំងអស់** ដើម្បីធ្វើតេស្តធាតុទាំងអស់។

កម្មវិធី

គ្រប់គ្រងកម្មវិធីរបស់ឧបករណ៍និងប្តូរការកំណត់របស់ពួកវា។ អ្នកអាចបង្ហាញព័ត៌មាននៃការប្រើប្រាស់របស់កម្មវិធី, ប្តូរការជូនដំណឹងរបស់ពួកវាឬការកំណត់ការអនុញ្ញាត ឬក៏លុបឬបិទកម្មវិធីដែលមិនចាំបាច់។

លើអេក្រង់ការកំណត់ សូមប៉ះ **កម្មវិធី**។

ការគ្រប់គ្រងទូទៅ

ប្តូរការកំណត់ប្រព័ន្ធនៃឧបករណ៍អ្នកតាមបំណង ឬក៏កំណត់ឧបករណ៍ឡើងវិញ។

លើអេក្រង់ការកំណត់ សូមប៉ះ **ការគ្រប់គ្រងទូទៅ**។

- **ភាសា**៖ ជ្រើសភាសាឧបករណ៍។ សូមមើល **ការថែមភាសាឧបករណ៍** សម្រាប់ព័ត៌មានបន្ថែម។
- **អត្ថបទ-ទៅ-សម្តី**៖ ប្តូរការកំណត់សម្រាប់មុខងារអត្ថបទ-ទៅ-សម្តីដែលបានប្រើ នៅពេលបានបើកដំណើរការ TalkBack ដូចជាភាសា ល្បឿន ជាដើម។
- **កាលបរិច្ឆេទ និង ម៉ោង**៖ ចូលប្រើនិងកែការកំណត់ ដើម្បីត្រួតត្រារបៀបដែលឧបករណ៍បង្ហាញម៉ោងនិងកាលបរិច្ឆេទ។
 បើចូលទៅតែអស់បន្តកទាំងស្រុង នោះម៉ោងនិងកាលបរិច្ឆេទនឹងត្រូវបានកំណត់ឡើងវិញ។
- **ការកំណត់ ក្តារចុច Samsung**៖ ប្តូរការកំណត់សម្រាប់ក្តារចុច Samsung។
- **បញ្ជីក្តារចុចនិងលំនាំដើម**៖ ជ្រើសក្តារចុចត្រូវប្រើតាមលំនាំដើម និងប្តូរការកំណត់ក្តារចុច។
- **ក្តារចុចជាក់ស្តែង**៖ ប្តូរការកំណត់សម្រាប់ក្តារចុចខាងក្រៅ។
- **ម៉ោង និង ទ្រនាប់ដាន**៖ ប្តូរការកំណត់សម្រាប់ម៉ោងឬឆ្នាំងដានខាងក្រៅ។
- **ពាក្យសម្ងាត់និង ស្វ័យបំពេញ**៖ ជ្រើសសេវាស្វ័យបំពេញមួយដែលត្រូវប្រើ។
- **កំណត់ឡើងវិញ**៖ ធ្វើការកំណត់ឧបករណ៍អ្នកឡើងវិញ ឬក៏ធ្វើការកំណត់ទិន្នន័យពីរោងចក្រឡើងវិញ។
- **សេវាការប្តូរតាមបំណង**៖ កំណត់ឲ្យទទួលសេវាតាមបុគ្គល ផ្អែកលើចំណាប់អារម្មណ៍របស់អ្នកនិងរបៀបដែលអ្នកប្រើឧបករណ៍អ្នក។
- **ទាក់ទងយើង**៖ សួរសំណួរប្តូរបង្ហាញសំណួរដែលសួរញឹកញាប់។

ការថែមភាសាឧបករណ៍

អ្នកអាចថែមភាសាដែលត្រូវប្រើលើឧបករណ៍អ្នក។

- 1 លើអេក្រង់ការកំណត់ សូមប៉ះ **ការគ្រប់គ្រងទូទៅ** → **ភាសា** → **ថែមភាសា**។
ដើម្បីបង្ហាញភាសាទាំងអស់ដែលអាចថែមបាន សូមប៉ះ **⋮** → **ភាសាទាំងអស់**។
- 2 ជ្រើសភាសាមួយដែលត្រូវថែម។
- 3 ដើម្បីកំណត់ភាសាដែលបានជ្រើសជាភាសាលំនាំដើម សូមប៉ះ **កំណត់ជាលំនាំដើម**។ ដើម្បីរក្សាការកំណត់ភាសាបច្ចុប្បន្ន សូមប៉ះ **រក្សាបច្ចុប្បន្ន**។
ភាសាដែលបានជ្រើសនឹងត្រូវបានថែមទៅបញ្ជីភាសាអ្នក។ បើអ្នកបានប្តូរភាសាលំនាំដើម ភាសាដែលបានជ្រើសនឹងត្រូវបានថែមទៅផ្នែកខាងលើនៃបញ្ជី។

ដើម្បីប្តូរភាសាលំនាំដើមពីបញ្ជីភាសាអ្នក សូមជ្រើសភាសាដែលអ្នកចង់បាន ហើយប៉ះ **ប្រើ**។ បើកម្មវិធីមួយមិនគាំទ្រភាសាលំនាំដើមទេ ភាសាដែលបានគាំទ្របន្ទាប់នៅក្នុងបញ្ជី នឹងត្រូវបានប្រើ។

ភាពស្រួលប្រើ

ធ្វើការកំណត់រចនាសម្ព័ន្ធផ្សេងៗ ដើម្បីបង្កើនភាពស្រួលប្រើរបស់ឧបករណ៍។ សូមមើល **ភាពស្រួលប្រើ** សម្រាប់ព័ត៌មានបន្ថែម។
លើអេក្រង់ការកំណត់ សូមប៉ះ **ភាពស្រួលប្រើ**។

អាប៊ែរដេតនៃសុហ្វវែរ

អាប៊ែរដេតនៃសុហ្វវែរនៃឧបករណ៍អ្នកតាមសេវាហ្វឺមវែរតាមអាកាស (FOTA)។ អ្នកក៏អាចរៀបចំកាលវិភាគអាប៊ែរដេតសុហ្វវែរផងដែរ។
លើអេក្រង់ការកំណត់ សូមប៉ះ **អាប៊ែរដេតនៃសុហ្វវែរ**។

- **ទាញយកនិងដំឡើង**៖ ពិនិត្យរកនិងដំឡើងអាប៊ែរដេតដោយដៃ។
- **ស្វ័យទាញយកតាម Wi-Fi**៖ កំណត់ឲ្យឧបករណ៍ទាញយកអាប៊ែរដេតដោយស្វ័យប្រវត្តិ នៅពេលបានភ្ជាប់ទៅបណ្តាញ Wi-Fi។
- **អាប៊ែរដេតចុងក្រោយ**៖ បង្ហាញព័ត៌មានអំពីអាប៊ែរដេតនៃសុហ្វវែរចុងក្រោយ។

 បើអាប៊ែរដេតនៃសុហ្វវែរអាសន្នត្រូវបានបញ្ចេញ ដើម្បីការពារសន្តិសុខនៃឧបករណ៍អ្នក ហើយដើម្បីខ្ចប់ប្រភេទនៃការកំណត់កំហែងសន្តិសុខថ្មីៗ ពួកវានឹងត្រូវបានដំឡើងដោយស្វ័យប្រវត្តិដោយគ្មានការយល់ព្រមពីអ្នក។

ព័ត៌មានអំពីអាប៊ែរដេតនៃសន្តិសុខ

អាប៊ែរដេតនៃសន្តិសុខត្រូវបានផ្តល់ជូន ដើម្បីពង្រឹងសន្តិសុខនៃឧបករណ៍អ្នកនិងការពារព័ត៌មានផ្ទាល់ខ្លួនរបស់អ្នក។ ចំពោះអាប៊ែរដេតនៃសន្តិសុខសម្រាប់ម៉ូដែលអ្នក សូមមើល security.samsungmobile.com។

 វិបសៃនេះគាំទ្រជាភាសាខ្លះប៉ុណ្ណោះ។

អំពីទូរសព្ទ

ចូលមើលព័ត៌មាននៃឧបករណ៍អ្នក។

លើអេក្រង់ការកំណត់ សូមប៉ះ **អំពីទូរសព្ទ**។

ដើម្បីប្តូរឈ្មោះនៃឧបករណ៍អ្នក សូមប៉ះ **តែ**។

- **ព័ត៌មានស្ថានភាព**៖ បង្ហាញព័ត៌មានផ្សេងៗរបស់ឧបករណ៍ ដូចជាស្ថានភាពកាត SIM, អាសយដ្ឋាន MAC នៃ Wi-Fi និងលេខសៀវភៅ ជាដើម។
- **ព័ត៌មានអំពីច្បាប់**៖ បង្ហាញព័ត៌មានផ្លូវច្បាប់ដែលពាក់ព័ន្ធនឹងឧបករណ៍ ដូចជាព័ត៌មានសុវត្ថិភាព និងអាជ្ញាបណ្ណប្រភពបើកទូលាយ ជាដើម។
- **ព័ត៌មានសុហ្វវែរ**៖ បង្ហាញព័ត៌មានសុហ្វវែររបស់ឧបករណ៍ ដូចជាកំណែប្រព័ន្ធប្រតិបត្តិការរបស់វា និងកំណែហ្វីមវែរ ជាដើម។
- **ព័ត៌មានថ្ម**៖ បង្ហាញស្ថានភាពនិងព័ត៌មានអំពីថ្មរបស់ឧបករណ៍។

សេចក្តីជូនដំណឹងពីការប្រើប្រាស់

ការប្រុងប្រយ័ត្នចំពោះការប្រើឧបករណ៍

សូមអានសៀវភៅណែនាំនេះ នៅពេលប្រើឧបករណ៍ ដើម្បីធានាឲ្យបាននូវការប្រើប្រាស់ដែលត្រឹមត្រូវនិងមានសុវត្ថិភាព។



- ការពណ៌នាទាំងឡាយគឺផ្អែកលើការកំណត់លំនាំដើមរបស់ឧបករណ៍។
- ខ្លឹមព័ត៌មានមួយចំនួនអាចខុសពីឧបករណ៍អ្នក អាស្រ័យលើតំបន់ អ្នកផ្តល់សេវា លក្ខណៈពិសេសបច្ចេកទេសនៃម៉ូដែល ឬសុហ្វវែរឧបករណ៍។
- ឧបករណ៍នេះអាចត្រូវការការភ្ជាប់ទៅ Wi-Fi ឬបណ្តាញចល័ត នៅពេលប្រើកម្មវិធីឬមុខងារខ្លះៗ។
- ខ្លឹមព័ត៌មាន (ខ្លឹមព័ត៌មានគុណភាពខ្ពស់) ដែលតម្រូវឲ្យប្រើ CPU និង RAM ខ្ពស់ នឹងប៉ះពាល់ដល់ប្រសិទ្ធផលទូទៅរបស់ឧបករណ៍។ កម្មវិធីដែលពាក់ព័ន្ធនឹងខ្លឹមព័ត៌មាននោះ អាចមិនដំណើរការប្រក្រតី អាស្រ័យលើលក្ខណៈពិសេសបច្ចេកទេសឧបករណ៍ និងបរិស្ថានដែលប្រើវាក្នុងនោះ។
- Samsung មិនទទួលខុសត្រូវលើបញ្ហាប្រសិទ្ធផលដែលបង្កឡើងដោយកម្មវិធីដែលបានផ្តល់ជូនដោយអ្នកផ្តល់ក្រៅពី Samsung ឡើយ។
- Samsung មិនទទួលខុសត្រូវលើបញ្ហាប្រសិទ្ធផលឬភាពមិនត្រូវគ្នា ដែលបង្កឡើងដោយការកែការកំណត់នៃកំណត់ហេតុចុះបញ្ជី ឬការកែសុហ្វវែរប្រព័ន្ធប្រតិបត្តិការឡើយ។ ការប៉ុនប៉ងប្តូរប្រព័ន្ធប្រតិបត្តិការតាមបំណង អាចធ្វើឲ្យឧបករណ៍ឬកម្មវិធីដំណើរការមិនប្រក្រតី។
- សុហ្វវែរ ប្រភពសំឡេង រូបថតអេក្រង់ រូប និងមេឌៀផ្សេងទៀតដែលបានផ្តល់ជូនលើឧបករណ៍នេះ ត្រូវបានទទួលអាជ្ញាបណ្ណសម្រាប់ការប្រើប្រាស់មានកម្រិត។ ការស្រង់និងការប្រើប្រាស់ឯកសារទាំងនេះក្នុងគោលបំណងពាណិជ្ជកម្មឬគោលបំណងផ្សេងទៀត គឺជាការបំពានលើច្បាប់សិទ្ធិអ្នកនិពន្ធ។ អ្នកប្រើប្រាស់ត្រូវទទួលខុសត្រូវទាំងស្រុងលើការប្រើប្រាស់ខុសច្បាប់លើមេឌៀនោះ។
- អ្នកអាចបង់ប្រាក់បន្ថែមសម្រាប់សេវាទិន្នន័យ ដូចជាការផ្ញើសារ ការបញ្ជូននិងការទាញយក ស្វ័យសមកាល ឬការប្រើសេវាទឹកនៃឆ្លង អាស្រ័យលើគម្រោងទិន្នន័យអ្នក។ សម្រាប់ការផ្ទេរទិន្នន័យធំ យើងសូមណែនាំឲ្យប្រើមុខងារ Wi-Fi។
- កម្មវិធីលំនាំដើមដែលអមមកជាមួយឧបករណ៍អាចនឹងត្រូវបានអាប់ដេត ហើយអាចនឹងលែងប្រើបាន ដោយគ្មានការជូនដំណឹងជាមុន។
- ការកែប្រព័ន្ធប្រតិបត្តិការឧបករណ៍ ឬក៏ការដំឡើងសុហ្វវែរពីប្រភពក្រៅផ្លូវការ អាចនាំឲ្យឧបករណ៍ធ្វើមុខងារខុស ព្រមទាំងខូចឬបាត់ទិន្នន័យ។ សកម្មភាពទាំងនេះគឺជាការបំពានលើកិច្ចព្រមព្រៀងអាជ្ញាបណ្ណ Samsung របស់អ្នក ហើយធ្វើឲ្យការធានាជូនអ្នកទុកជាមោឃៈ។

- អ្នកអាចឃើញអេក្រង់ប៉ះយ៉ាងច្បាស់ សូម្បីក្រោមពន្លឺថ្ងៃក្រៅអគារចាំងខ្លាំងក៏ដោយ តាមរយៈការលៃតម្រូវវិសាលភាពពន្លឺ ក្នុងដោយស្វ័យប្រវត្តិផ្អែកលើបរិស្ថានជុំវិញ។ ដោយសារសភាពនៃផលិតផល ការបង្ហាញក្រាហ្វិកនឹងក្នុងរយៈពេលយូរអាច បណ្តាលឲ្យមានសំណល់រូប (ឆេះអេក្រង់) ឬប្រស្រមោលខ្មៅ។
 - សូមកុំប្រើក្រាហ្វិកនឹងនៅលើផ្នែកណាមួយឬទាំងមូលនៃអេក្រង់ប៉ះ ក្នុងរយៈពេលយូរ ហើយត្រូវបិទ អេក្រង់ប៉ះ នៅពេលមិនប្រើឧបករណ៍។
 - អ្នកអាចកំណត់ឲ្យអេក្រង់ប៉ះបិទដោយស្វ័យប្រវត្តិ នៅពេលអ្នកមិនកំពុងប្រើវា។ ចាប់ផ្តើមកម្មវិធី **ការកំណត់**, ប៉ះ **អេក្រង់** → **អេក្រង់ត្រូវលត់** រួចហើយជ្រើសរយៈពេលដែលអ្នកចង់ឲ្យឧបករណ៍រង់ចាំ មុនពេលបិទអេក្រង់ប៉ះ។
 - ដើម្បីកំណត់ឲ្យអេក្រង់ប៉ះលៃតម្រូវពន្លឺរបស់វាដោយស្វ័យប្រវត្តិផ្អែកលើបរិស្ថានជុំវិញ សូមចាប់ផ្តើម កម្មវិធី **ការកំណត់**, ប៉ះ **អេក្រង់** រួចហើយប៉ះក្នុងតាក់ **ពន្លឺសម្រប** ដើម្បីបើកដំណើរការវា។
- អាស្រ័យលើតំបន់ឬម៉ូដែល ឧបករណ៍ខ្លះត្រូវបានតម្រូវឲ្យទទួលការយល់ព្រមពីគណៈកម្មការគមនាគមន៍ សហព័ន្ធ (FCC)។

បើឧបករណ៍អ្នកទទួលការយល់ព្រមពី FCC អ្នកអាចឃើញ FCC ID នៃឧបករណ៍នេះ។ ដើម្បីបង្ហាញ FCC ID សូម ចាប់ផ្តើមកម្មវិធី **ការកំណត់** រួចប៉ះ **អំពីទូរសព្ទ** → **ព័ត៌មានស្ថានភាព**។ បើឧបករណ៍អ្នកមិនមាន FCC ID ទេ វា មានន័យថា ឧបករណ៍នោះមិនបានទទួលសិទ្ធិសម្រាប់ការលក់នៅសហរដ្ឋអាមេរិកឬដែនដីរបស់ខ្លួនទេ ហើយអាចនាំមក សហរដ្ឋអាមេរិកសម្រាប់ការប្រើប្រាស់ផ្ទាល់ខ្លួនរបស់ម្ចាស់ប៉ុណ្ណោះ។
- ការប្រើឧបករណ៍ចល័តលើយន្តហោះឬកប៉ាល់ អាចស្ថិតក្រោមគោលការណ៍ណែនាំឬកំហិតក្នុងស្រុកនិងរបស់ សហព័ន្ធ។ ការប្រើឧបករណ៍បញ្ជូនបែនដ៏ទូលាយបំផុត (UWB) ត្រូវបានហាមប្រាម ពេលឡើងជិះយន្តហោះឬ កប៉ាល់។ ទម្រង់យន្តហោះនឹងបិទ UWB។ ពិគ្រោះជាមួយអាជ្ញាធរសមស្រប ហើយជានិច្ចកាល ត្រូវគោរពតាមការណែនាំ របស់នាវិក ពាក់ព័ន្ធនឹងពេលវេលានិងរបៀបដែលអ្នកអាចប្រើឧបករណ៍អ្នក។ (Galaxy S22 Ultra, Galaxy S22+)
- វិសាលភាពបែនដីដែលគាំទ្រដោយឧបករណ៍អាចខុសគ្នា អាស្រ័យលើតំបន់ឬអ្នកផ្តល់សេវា។
- ភាពមាននៃបណ្តាញ 5G អាចខុសគ្នា អាស្រ័យលើប្រទេស អ្នកផ្តល់បណ្តាញ និងបរិស្ថានអ្នកប្រើប្រាស់។

- ឧបករណ៍អ្នកមានមេដៃក។ សូមរក្សាចម្ងាយសុវត្ថិភាពរវាងឧបករណ៍របស់អ្នកនិងវត្ថុដែលអាចទទួលរងពីមេដៃក ដូចជា បណ្ណុតណាទាន និងឧបករណ៍វេជ្ជសាស្ត្រដែលបានបំពាក់ក្នុងខ្លួន។ បើអ្នកមានឧបករណ៍វេជ្ជសាស្ត្រដែលបានបំពាក់ក្នុងខ្លួន សូមពិគ្រោះជាមួយគ្រូពេទ្យអ្នក មុនពេលប្រើ។

អាយខុនណែនាំ

-  **ព្រមាន៖** ស្ថានភាពដែលអាចបង្កគ្រោះថ្នាក់ដល់ខ្លួនអ្នកឬអ្នកដទៃ
-  **ប្រុងប្រយ័ត្ន៖** ស្ថានភាពដែលអាចបង្កការខូចខាតដល់ឧបករណ៍ឬគ្រឿងបរិក្ខារអ្នកផ្សេងទៀត
-  **សេចក្តីជូនដំណឹង៖** កំណត់សម្គាល់ បណ្តែងអំពីការប្រើប្រាស់ ឬព័ត៌មានបន្ថែម

កំណត់សម្គាល់អំពីរបស់និងគ្រឿងបន្សុំក្នុងប្រអប់

សូមមើលមគ្គុទេសក៍ចាប់ផ្តើមរបស់ ដើម្បីដឹងថាមានរបស់អ្វីខ្លះនៅក្នុងប្រអប់។

- របស់ដែលអមមកជាមួយឧបករណ៍និងគ្រឿងបន្សុំដែលមាន អាចខុសគ្នា អាស្រ័យលើតំបន់ឬអ្នកផ្តល់សេវា។
- របស់ដែលបានផ្តល់ជូនត្រូវបានរចនាឡើងសម្រាប់តែឧបករណ៍នេះប៉ុណ្ណោះ ហើយអាចមិនត្រូវគ្នាជាមួយឧបករណ៍ផ្សេង។
- រូបរាងនិងលក្ខណៈពិសេសបច្ចេកទេសអាចត្រូវបានផ្លាស់ប្តូរ ដោយគ្មានការជូនដំណឹងជាមុន។
- អ្នកអាចទិញគ្រឿងបន្សុំបន្ថែមពីអ្នកលក់រាយផលិតផល Samsung ក្នុងស្រុក។ សូមប្រាកដថា ពួកវាត្រូវគ្នាជាមួយឧបករណ៍ មុនពេលទិញ។
- សូមប្រើតែគ្រឿងបន្សុំដែល Samsung បានយល់ព្រមឲ្យប្រើប៉ុណ្ណោះ។ ការប្រើគ្រឿងបន្សុំដែលមិនបានយល់ព្រមឲ្យប្រើ អាចធ្វើឲ្យមានបញ្ហាប្រសិទ្ធផលនិងការធ្វើមុខងារខុស ដែលមិនត្រូវបានរ៉ាប់រងក្រោមការធានាឡើយ។
- ភាពមាននៃគ្រឿងបន្សុំអាចមានការផ្លាស់ប្តូរ អាស្រ័យទាំងស្រុងលើក្រុមហ៊ុនផលិត។ សម្រាប់ព័ត៌មានបន្ថែមអំពីគ្រឿងបន្សុំដែលមាន សូមមើលវិបសៃ Samsung។
- កាស (USB Type-C) ដែលគាំទ្រគ្រឿងបញ្ចេញឌីជីថលអាចប្រើជាមួយឧបករណ៍នេះ។ ទោះជាយ៉ាងនេះក៏ដោយ ឧបករណ៍នេះអាចមិនត្រូវគ្នាជាមួយកាសដែលប្រើវិធីបញ្ចេញអូឌីយ៉ូផ្សេង ឬក៏ផលិតដោយឧស្សាហកម្មផ្សេង។

ការថែទាំគ្រឿងការពារជម្រាបទឹកនិងធូលី

ឧបករណ៍នេះត្រូវបានធ្វើតេស្តក្នុងបរិស្ថានគ្រប់គ្រងនិងទទួលការឲ្យតម្លៃ IP68 ក្រោមស្តង់ដារ IEC 60529 ពីមន្ទីរពិសោធន៍ធ្វើតេស្តដែលមានការទទួលស្គាល់។ (លក្ខខណ្ឌតេស្ត៖ ទឹកសាប, 1.5 m, 30 នាទី, 15–35 °C, 86–106 kPa)

អ្នកត្រូវតែគោរពតាមគោលការណ៍ណែនាំខាងក្រោម ដើម្បីរក្សាភាពធន់នឹងទឹកនិងធូលីនៃឧបករណ៍អ្នក។

- ចូរកុំជ្រមុជឧបករណ៍ក្នុងទឹកជ្រៅជាង 1.5 m លើសពី 30 នាទី។
- ចូរកុំដាក់ឲ្យឧបករណ៍ត្រូវទឹកមិនស្អាតឬវត្ថុរាវផ្សេងទៀត ដូចជាទឹកប្រៃ, ទឹកអាងហែលទឹក, ទឹកសាប៊ូ, ប្រេង, ទឹកអប់, ឡេការពារកម្ដៅថ្ងៃ, ទឹកសម្អាតដៃ, ផលិតផលគីមី ដូចជាគ្រឿងសម្អាត ឬវត្ថុរាវដែលមានអាកុល។
- ចូរកុំដាក់ឧបករណ៍ឲ្យប៉ះត្រូវទឹកដែលមានចលនាខ្លាំង។
- ចូរកុំប្រើឧបករណ៍ក្នុងកន្លែងដែលមានសីតុណ្ហភាពខ្ពស់ជាងវិសាលភាពធម្មតា ឬមានសំណើមច្រើន ដូចជាបន្ទប់សោណា។
- ចូរកុំឲ្យឧបករណ៍ធ្លាក់ ឬក៏ឲ្យវាទទួលការប៉ះទង្គិចខ្លាំង។

បើឧបករណ៍ប៉ះត្រូវទឹកឬសារធាតុពុល សូមធ្វើតាមគោលការណ៍ណែនាំខាងក្រោម៖

- ជូតឧបករណ៍ដោយប្រើក្រណាត់ទន់ស្អាត ឲ្យវាស្ងួតសព្វ។
- បើមីក្រូហ្វូនឬឧបករណ៍មិនស្អាតទាំងស្រុង វាអាចនាំឲ្យមានសំឡេងមិនច្បាស់ក្នុងអំឡុងពេលហៅ។
- អេក្រង់ប៉ះនិងមុខងារផ្សេងទៀតអាចមិនដំណើរការប្រក្រតី បើឧបករណ៍នោះត្រូវបានប្រើក្នុងទឹក។
- ចូរកុំភ្ជាប់គ្រឿងសាកឬគ្រឿងបន្សំណាមួយ ទាល់តែឧបករណ៍ស្ងួតទាំងស្រុង។ ឧបករណ៍អាចខូច បើគ្រឿងបន្សំឬគ្រឿងសាកបានភ្ជាប់ នៅពេលស្លាកពហុបំណងមិនទាន់ស្ងួត។

ស្ថានភាពឧបករណ៍ឡើងកម្ដៅ និង ដំណោះស្រាយ

នៅពេលឧបករណ៍ឡើងកម្ដៅ ខណៈពេលកំពុងសាកថ្ម

ខណៈពេលកំពុងសាកថ្ម ឧបករណ៍និងគ្រឿងសាកអាចនឹងក្ដៅ។ ក្នុងអំឡុងពេលសាកថ្មឥតខ្ចីឬសាកថ្មរហ័ស ឧបករណ៍អាចក្ដៅជាងមុន នៅពេលបិទ។ វាមិនប៉ះពាល់ដល់អាយុកាលប្រសិទ្ធផលឧបករណ៍ទេ ហើយវាជាស្ថានភាពធម្មតានៃប្រតិបត្តិការឧបករណ៍។ បើថ្មក្ដៅខ្លាំងពេក ល្បឿនសាកអាចថយចុះ ឬក៏គ្រឿងសាកអាចឈប់សាក។

សូមធ្វើដូចខាងក្រោម នៅពេលឧបករណ៍ឡើងកម្ដៅ៖

- ផ្តាច់គ្រឿងសាកពីឧបករណ៍ រួចបិទកម្មវិធីដែលកំពុងដំណើរការ។ រង់ចាំឲ្យឧបករណ៍ចុះត្រជាក់សិន សឹមចាប់ផ្តើមសាកថ្មឧបករណ៍ម្តងទៀត។
- បើផ្នែកខាងក្រោមនៃឧបករណ៍ក្ដៅជ្រុល វាអាចបណ្តាលមកពីខ្សែ USB ដែលបានភ្ជាប់នោះខូច។ ផ្លាស់ខ្សែ USB ដែលខូចដោយខ្សែថ្មីមួយដែល Samsung បានយល់ព្រមឲ្យប្រើ។
- នៅពេលប្រើគ្រឿងសាកឥតខ្ចី ចូរកុំដាក់សម្ភារៈផ្សេងទៀត ដូចជាវត្ថុលោហៈ មេដៃក បណ្តុំដែលមានចម្រៀក ម៉ាញ៉េទិក នៅចន្លោះឧបករណ៍និងគ្រឿងសាកឥតខ្ចី។

 មុខងារសាកថ្មឥតខ្ចីឬសាករហ័ស អាចប្រើបានតែចំពោះម៉ូដែលដែលទទួលបានការគាំទ្រប៉ុណ្ណោះ។

នៅពេលឧបករណ៍ឡើងកម្ដៅក្នុងអំឡុងពេលប្រើ

នៅពេលអ្នកប្រើមុខងារឬកម្មវិធីដែលត្រូវការថាមពលច្រើន ឬក៏ប្រើវាក្នុងរយៈពេលយូរ ឧបករណ៍របស់អ្នកអាចនឹងឡើងកម្ដៅជាបណ្តោះអាសន្ន ដោយសារមានការប្រើប្រាស់ថ្មច្រើន។ បិទកម្មវិធីដែលកំពុងដំណើរការ ហើយសូមកុំប្រើឧបករណ៍នោះមួយរយៈពេល។

សូមមើលឧទាហរណ៍អំពីស្ថានភាពខាងក្រោម ដែលអាចធ្វើឲ្យឧបករណ៍ឡើងកម្ដៅ។

- អំឡុងពេលរៀបចំដំបូងបន្ទាប់ពីទិញ ឬក៏នៅពេលស្ដារទិន្នន័យមកវិញ
- នៅពេលទាញយកឯកសារធំ
- នៅពេលប្រើកម្មវិធីដែលត្រូវការថាមពលច្រើន ឬក៏ប្រើកម្មវិធីក្នុងរយៈពេលយូរ
 - នៅពេលលេងហ្គេមគុណភាពខ្ពស់រយៈពេលយូរ
 - នៅពេលថតវីដេអូរយៈពេលយូរ
 - នៅពេលស្រ្តីមីងវីដេអូ ខណៈពេលកំពុងប្រើការកំណត់ពន្លឺអតិបរមា
 - នៅពេលភ្ជាប់ទៅ TV

- ខណៈពេលកំពុងធ្វើពហុកិច្ចការ (ឬក៏នៅពេលដំណើរការកម្មវិធីច្រើននៅផ្ទៃខាងក្រោយ)
 - នៅពេលប្រើពហុវីនដូ
 - នៅពេលអាប់ដេត ឬក៏ដំឡើងកម្មវិធី ខណៈពេលកំពុងថតវីដេអូ
 - នៅពេលទាញយកឯកសារធំ ក្នុងអំឡុងពេលហៅវីដេអូ
 - នៅពេលថតវីដេអូ ខណៈពេលកំពុងប្រើកម្មវិធីប្រាប់ទិសដៅ
- នៅពេលប្រើទិន្នន័យច្រើនសម្រាប់ការធ្វើសមកាលជាមួយក្លោដ អ៊ីមែល ឬគណនីផ្សេង
- នៅពេលប្រើកម្មវិធីប្រាប់ទិសដៅក្នុងឡាន ខណៈពេលឧបករណ៍ត្រូវបានដាក់ក្រោមកម្ដៅថ្ងៃផ្ទាល់
- នៅពេលប្រើមុខងារហាត់ស្ប៉ត់ចល់និងចំណង
- នៅពេលប្រើឧបករណ៍ក្នុងតំបន់ដែលមានរលកសញ្ញាខ្សោយឬគ្មានសេវា
- នៅពេលសាកថ្មដោយប្រើខ្សែ USB ខូច
- នៅពេលស្លុកពហុបំណងរបស់ឧបករណ៍ខូច ឬក៏ប៉ះនឹងរបស់ខាងក្រៅ ដូចជាទឹក ធូលី ម្សៅលោហៈ និងបណ្តុលខ្មៅដៃ
- នៅពេលអ្នកកំពុងប្រើរ៉ឺម៉ង់

សូមធ្វើដូចខាងក្រោម នៅពេលឧបករណ៍ឡើងកម្ដៅ៖

- រក្សាបច្ចុប្បន្នភាពឧបករណ៍ជាមួយសុហ្វវែរថ្មីបំផុត។
- ភាពមិនស៊ីគ្នារវាងកម្មវិធីកំពុងដំណើរការ អាចបណ្តាលឲ្យឧបករណ៍ឡើងកម្ដៅ។ សូមចាប់ផ្តើមឧបករណ៍ឡើងវិញ។
- បិទដំណើរការមុខងារ Wi-Fi, GPS និង Bluetooth នៅពេលឈប់ប្រើពួកវា។
- បិទកម្មវិធីដែលបង្កើនការប្រើប្រាស់ថ្ម ឬក៏កម្មវិធីដែលដំណើរការនៅផ្ទៃខាងក្រោយ នៅពេលឈប់ប្រើ។
- លុបឯកសារមិនចាំបាច់ឬកម្មវិធីមិនបានប្រើ។
- បន្ថយពន្លឺអេក្រង់។
- បើឧបករណ៍ឡើងកម្ដៅជ្រុល ឬក៏ប៉ះទៅក្តៅក្នុងរយៈពេលយូរ ចូរកុំប្រើវាមួយរយៈ។ បើឧបករណ៍បន្តឡើងកម្ដៅជ្រុល សូមទាក់ទងមជ្ឈមណ្ឌលសេវា Samsung។

ការប្រុងប្រយ័ត្នចំពោះឧបករណ៍ឡើងកម្ដៅជ្រុល

បើអ្នកចាប់ផ្ដើមទទួលបានអារម្មណ៍អស្ចារ្យដោយសារឧបករណ៍កំពុងឡើងកម្ដៅជ្រុល សូមបញ្ឈប់ការប្រើឧបករណ៍នោះ។ នៅពេលឧបករណ៍ឡើងកម្ដៅ មុខងារនិងប្រសិទ្ធផលអាចត្រូវបានកម្រិត ឬក៏ឧបករណ៍អាចនឹងបិទដើម្បីឲ្យវាចុះត្រជាក់។ មុខងារនេះមានតែនៅលើម៉ូដែលដែលទទួលបានការគាំទ្រប៉ុណ្ណោះ។

- បើឧបករណ៍ឡើងកម្ដៅជ្រុលនិងឈានដល់សីតុណ្ហភាពជាក់លាក់មួយ សារព្រមាននឹងលេចឡើង ដើម្បីបង្ការការខូចឧបករណ៍ ការរលាក និងការខូចស្បែក ព្រមទាំងការលេចឆ្លាយថ្ម។ ដើម្បីបន្ទាបសីតុណ្ហភាពឧបករណ៍ ពន្លឺអេក្រងនិងល្បឿនប្រសិទ្ធផលនឹងត្រូវកម្រិត ហើយការសាកថ្មនឹងឈប់។ កម្មវិធីដែលកំពុងដំណើរការនឹងត្រូវបានបិទ ហើយការហៅទាំងអស់ ព្រមទាំងមុខងារផ្សេងទៀតនឹងមានកម្រិត លើកលែងតែការហៅអាសន្នប៉ុណ្ណោះ រហូតទាល់តែឧបករណ៍ចុះត្រជាក់វិញ។
- បើសារទីពីរលេចឡើងដោយសារការកើនឡើងបន្ថែមទៀតនៃសីតុណ្ហភាពឧបករណ៍ វានឹងបិទថាមពល។ ចូរកុំប្រើឧបករណ៍ ទាល់តែសីតុណ្ហភាពឧបករណ៍ធ្លាក់ក្រោមកម្រិតដែលបានបញ្ជាក់។ បើសារព្រមានទីពីរលេចឡើងក្នុងអំឡុងពេលហៅអាសន្ន ការហៅនឹងមិនត្រូវបានផ្ដាច់ដោយការបិទបង្ខំឡើយ។

ការប្រុងប្រយ័ត្នចំពោះបរិស្ថានប្រតិបត្តិការ

ឧបករណ៍អ្នកអាចនឹងឡើងកម្ដៅដោយសារបរិស្ថាន នៅក្នុងស្ថានភាពទាំងនេះ។ សូមប្រុងប្រយ័ត្ន ដើម្បីបញ្ឈប់ការកាត់បន្ថយអាយុ ការធ្វើឲ្យឧបករណ៍ខូច ឬការបង្កអគ្គិសីទ។

- កុំទុកឧបករណ៍របស់អ្នកក្នុងសីតុណ្ហភាពត្រជាក់ខ្លាំងឬក្ដៅខ្លាំង។
- ចូរកុំដាក់ឧបករណ៍អ្នកឲ្យប៉ះត្រូវកម្ដៅថ្ងៃផ្ទាល់ក្នុងអំឡុងពេលយូរ។
- ចូរកុំប្រើឬទុកឧបករណ៍អ្នកនៅកន្លែងក្ដៅខ្លាំងក្នុងរយៈពេលយូរ ដូចជានៅក្នុងឡាននាវាដូរក្ដៅ។
- ចូរកុំដាក់ឧបករណ៍នៅកន្លែងដែលអាចឡើងកម្ដៅជ្រុល ដូចជាកម្រាលស្នំអគ្គិសនី។
- ចូរកុំទុកឧបករណ៍ក្បែរឬក្នុងម៉ាស៊ីនកម្ដៅ ម៉ាស៊ីនដុតនំ គ្រឿងបរិក្ខារចម្អិនដែលក្ដៅ ឬប្រដាប់ដាក់ដែលមានសម្ពាធខ្លាំង។
- ចូរកុំប្រើខ្សែដែលរហកសម្បកឬខូច ហើយចូរកុំប្រើគ្រឿងសាកឬថ្មដែលខូចឬដំណើរការខុសប្រក្រតី។

ឧបសម្ព័ន្ធ

ភាពស្រួលប្រើ

អំពីភាពស្រួលប្រើ

បង្កើនភាពស្រួលប្រើជាមួយមុខងារដែលធ្វើឲ្យឧបករណ៍កាន់តែងាយស្រួលប្រើសម្រាប់អ្នកប្រើប្រាស់ដែលអន់ភ្នែក ត្រចៀក និងភាពថ្លើកនៃដៃ។

ចាប់ផ្តើមកម្មវិធី **ការកំណត់** ហើយប៉ះ **ភាពស្រួលប្រើ**។ ដើម្បីពិនិត្យមុខងារដែលបានឲ្យយោបល់ និងមុខងារភាពស្រួលប្រើដែលអ្នកកំពុងប្រើ សូមប៉ះ **បានឲ្យយោបល់អ្នក**។ ដើម្បីបិទមុខងារកំពុងប្រើ សូមប៉ះ **បិទ**។

TalkBack (សំឡេងតប)

ការបិទដំណើរការ ឬក៏ការបិទដំណើរការ TalkBack

នៅពេលអ្នកបើកដំណើរការ TalkBack ឧបករណ៍នឹងចាប់ផ្តើមសំឡេងតប។ នៅពេលអ្នកប៉ះមុខងារដែលបានជ្រើសម្តង ឧបករណ៍នឹងអានអត្ថបទលើអេក្រង់ឮៗ។ ការប៉ះមុខងារនេះពីរដងនឹងបើកដំណើរការមុខងារនេះ។

ចាប់ផ្តើមកម្មវិធី **ការកំណត់**, ប៉ះ **ភាពស្រួលប្រើ** → **TalkBack** រួចហើយប៉ះកុងតាក់ ដើម្បីបើកដំណើរការវា។

ដើម្បីបិទដំណើរការ TalkBack សូមប៉ះកុងតាក់ ហើយប៉ះកន្លែងណាមួយលើអេក្រង់ពីរដងយ៉ាងរហ័ស។

ដើម្បីបង្ហាញរបៀបប្រើ TalkBack សូមប៉ះ **ការកំណត់** → **មេរៀន និងជំនួយ**។

 មុខងារខ្លះមិនអាចប្រើបានទេ ខណៈពេលអ្នកកំពុងប្រើ TalkBack។

ការត្រួតត្រាអេក្រង់ជាមួយកាយវិការម្រាមដៃ

អ្នកអាចប្រើកាយវិការម្រាមដៃផ្សេងៗ ដើម្បីត្រួតត្រាអេក្រង់ ខណៈពេលអ្នកកំពុងប្រើ TalkBack។

ដើម្បីបង្ហាញនិងប្តូរតាមបំណងនូវកាយវិការម្រាមដៃដែលអាចប្រើបាន សូមចាប់ផ្តើមកម្មវិធី **ការកំណត់** ហើយប៉ះ **ភាពស្រួលប្រើ** → **TalkBack** → **ការកំណត់** → **ប្តូរចលនាតាមបំណង**។

ការប្រើម៉ឺនុយអាន

ខណៈពេលអ្នកកំពុងប្រើ TalkBack សូមប្រើម្រាមដៃដើម្បីអូសមកឆ្វេង ឬក៏ទៅស្តាំ។ ម៉ឺនុយអាននឹងលេចឡើង ហើយឧបករណ៍នឹងអានជម្រើសឮ។ អូសមកឆ្វេងឬទៅស្តាំដោយប្រើម្រាមដៃដើម្បីរំកិលតាមជម្រើស។ នៅពេលអ្នកជម្រើសដែលអ្នកចង់បាន សូមអូសឡើងលើឬចុះក្រោម ដើម្បីប្រើជម្រើសនោះ ឬក៏លៃតម្រូវការកំណត់សម្រាប់ជម្រើសនោះ។ ឧទាហរណ៍ នៅពេលអ្នកឮ **ល្បឿននៃការនិយាយ** អ្នកអាចលៃតម្រូវអត្រាសម្តីដោយអូសឡើងលើឬចុះក្រោម។

ការថែមនិងការគ្រប់គ្រងស្លាករូប

អ្នកអាចដាក់ស្លាកឱ្យរូបលើអេក្រង។ ឧបករណ៍អានឮរូបស្លាកនានា នៅពេលរូបត្រូវបានជ្រើស។ ថែមផ្កាកទៅរូបមិនមានស្លាក ដោយអូសឡើងឬចុះ រួចទៅស្តាំ។ រួចប៉ះ **បន្ថែមស្លាក** នៅពេលម៉ឺនុយ TalkBack លេចឡើង។

ដើម្បីគ្រប់គ្រងផ្កាក សូមចាប់ផ្តើមកម្មវិធី **ការកំណត់** ហើយប៉ះ **ភាពស្រួលប្រើ** → **TalkBack** → **ការកំណត់** → **ការកំណត់កម្រិតខ្ពស់** → **ស្លាកផ្ទាល់ខ្លួន**។

ការធ្វើការកំណត់រចនាសម្ព័ន្ធសម្រាប់ TalkBack។

ធ្វើការកំណត់រចនាសម្ព័ន្ធសម្រាប់ TalkBack ដើម្បីភាពងាយស្រួលរបស់អ្នក។

ចាប់ផ្តើមកម្មវិធី **ការកំណត់** ហើយប៉ះ **ភាពស្រួលប្រើ** → **TalkBack** → **ការកំណត់**។

- **មុខងារថ្មីនៅក្នុងមុខងារតបវិញ៖** ពិនិត្យរកអាប់ដេតនិងការផ្លាស់ប្តូរសំខាន់ៗចំពោះ TalkBack។
- **ការកំណត់ការបំប្លែងអត្ថបទទៅជាការនិយាយ៖** ប្តូរការកំណត់សម្រាប់មុខងារអត្ថបទ-ទៅ-សម្តីដែលបានប្រើ នៅពេលបានបើកដំណើរការ TalkBack ដូចជាភាសា ល្បឿន ជាដើម។
- **មុខងារបរិយាយ៖** ប្តូរការកំណត់លម្អិតតាមបំណងសម្រាប់សំឡេងតប។
- **អានពាក្យសម្ងាត់៖** កំណត់ឱ្យឧបករណ៍អានត្រូវអានឮ។ នៅពេលអ្នកវាយបញ្ចូលពាក្យសម្ងាត់របស់អ្នក។ បើអ្នកបិទដំណើរការមុខងារនេះ ឧបករណ៍នឹងអានពាក្យសម្ងាត់ឮ។ តែនៅពេលអ្នកកំពុងប្រើកាសប៉ុណ្ណោះ។
- **សំឡេង និងការញ័រ៖** ប្តូរការកំណត់សំឡេងសម្រាប់ TalkBack។
- **ប្តូរសូចនាករ "ផ្តោត" តាមបំណង៖** កំណត់ឱ្យឧបករណ៍បង្កើតកម្រាស់ព្រំនៃសញ្ញាបង្ហាញការផ្តោតដែលលេចឡើងនៅពេលអ្នកប៉ះធាតុនានា។ អ្នកក៏អាចប្តូរពណ៌នៃសញ្ញាបង្ហាញផងដែរ។
- **ប្តូរចលនាតាមបំណង៖** បង្ហាញកាយវិការម្រាមដៃផ្សេងៗ ដើម្បីត្រួតត្រាអេក្រង ខណៈពេលអ្នកកំពុងប្រើ TalkBack និងប្តូរការកំណត់តាមបំណងសម្រាប់កាយវិការ។
- **ប្តូរម៉ឺនុយតាមបំណង៖** ជ្រើសម៉ឺនុយ TalkBack ណា និងម៉ឺនុយអានណាដែលត្រូវប្រើ។
- **ក្តារចុចអក្សរស្នាប៖** វាយបញ្ចូលអក្សរនិងលេខយ៉ាងងាយស្រួលលើអេក្រង ដោយប្រើក្តារចុចជនពិការភ្នែក 6-ចំណុច។

- **មេរៀន និងជំនួយ៖** រៀនរបៀបប្រើ TalkBack។
- **ការកំណត់កម្រិតខ្ពស់៖** ធ្វើការកំណត់រចនាសម្ព័ន្ធកម្រិតខ្ពស់សម្រាប់ TalkBack។
- **បើក TalkBack ក្នុង Galaxy Store៖** ចាប់ផ្តើម TalkBack ពី **Galaxy Store** និងពិនិត្យរកអាប់ដេត។

ការវាយបញ្ចូលអត្ថបទដោយប្រើក្តារចុច

ដើម្បីបង្ហាញក្តារចុច សូមប៉ះវាលបញ្ចូលអត្ថបទ រួចប៉ះលើកន្លែងណាមួយលើអេក្រង់ពីរដងយ៉ាងរហ័ស។

ដើម្បីបើកដំណើរការមុខងារបញ្ចូលគ្រាប់ចុចរហ័ស សូមចាប់ផ្តើមកម្មវិធី **ការកំណត់** ហើយប៉ះ **ភាពស្រួលប្រើ** → **TalkBack** → **ការកំណត់** → **ការកំណត់កម្រិតខ្ពស់** → **ចំណូលចិត្តនៃការវាយបញ្ចូល** → **សង្កត់ម្រាមដៃឱ្យជាប់** ដើម្បីជ្រើសរើស **គ្រាប់ចុច រួចដកម្រាមដៃចេញ**។

នៅពេលអ្នកប្រើម្រាមដៃរបស់អ្នកប៉ះក្តារចុច ឧបករណ៍នឹងអានឮៗនូវគ្រាប់ចុចតួអក្សរក្រោមម្រាមដៃរបស់អ្នក។ នៅពេលអ្នកឮតួអក្សរដែលអ្នកចង់ សូមលែងម្រាមដៃរបស់អ្នកពីអេក្រង់ ដើម្បីជ្រើសរើស។ តួអក្សរត្រូវបានវាយបញ្ចូល ហើយឧបករណ៍នឹងអានអត្ថបទឮៗ។

បើបានជ្រើស **សង្កត់ម្រាមដៃឱ្យជាប់ ដើម្បីជ្រើសរើសគ្រាប់ចុច រួចចុចពីរដង** សូមលែងម្រាមដៃពីតួដែលអ្នកចង់បាន រួចហើយប៉ះលើកន្លែងណាមួយលើអេក្រង់ពីរដងយ៉ាងរហ័ស។

ការវាយបញ្ចូលតួអក្សរបន្ថែម

ប៉ះឱ្យជាប់លើគ្រាប់ចុចមួយលើក្តារចុចដើម្បីវាយបញ្ចូលតួអក្សរបន្ថែមដែលមានសម្រាប់គ្រាប់ចុចនោះ។ វិនិច្ឆ័យលេចឡើងខាងលើគ្រាប់ចុចដែលបង្ហាញតួអក្សរដែលមាន។ ដើម្បីជ្រើសតួអក្សរមួយ សូមចាប់អូសម្រាមដៃរបស់អ្នកលើវិនិច្ឆ័យ ទាល់តែអ្នកឮតួអក្សរដែលអ្នកចង់ ហើយលែងវា។

ការកែលម្អលទ្ធភាពមើលឃើញ

ទម្រង់បង្ហាញ

ប្តូរទម្រង់បង្ហាញ។
ចាប់ផ្តើមកម្មវិធី **ការកំណត់**, ប៉ះ **ភាពស្រួលប្រើ** → **ការកែលម្អលទ្ធភាពមើលឃើញ** រួចហើយជ្រើសទម្រង់ដែលអ្នកចង់បានក្រោម **ទម្រង់បង្ហាញ**។

ការប្រើរូបរាងពន្លឺក្នុងខ្ពស់

ប្រើរូបរាងថ្នាំដែលបង្ហាញខ្លឹមព័ត៌មានមានពណ៌ស្រាលលើផ្ទៃខាងក្រោយងងឹត។
ចាប់ផ្តើមកម្មវិធី **ការកំណត់**, ប៉ះ **ភាពស្រួលប្រើ** → **ការកែលម្អលទ្ធភាពមើលឃើញ** → **រូបរាងពន្លឺក្នុងខ្ពស់** រួចហើយជ្រើសរូបរាងដែលអ្នកចង់បាន។

ការប្រើពុម្ពអក្សរពន្លឺកុងឌុស

លៃតម្រូវពណ៌និងគ្រោងពុម្ពអក្សរ ដើម្បីបង្កើនភាពកុងរវាងអត្ថបទនិងផ្ទៃខាងក្រោយ។

ចាប់ផ្តើមកម្មវិធី **ការកំណត់**, ប៉ះ **ភាពស្រួលប្រើ** → **ការកែលម្អលទ្ធភាពមើលឃើញ** រួចហើយប៉ះកុងតាក់ **ពុម្ពអក្សរពន្លឺកុងឌុស** ដើម្បីបើកដំណើរការវា។

ការប្រើក្តារចុចពន្លឺកុងឌុស

ប្តូរពណ៌នៃក្តារចុច Samsung ដើម្បីបង្កើនភាពកុងរវាងអត្ថបទនិងផ្ទៃខាងក្រោយ។

ចាប់ផ្តើមកម្មវិធី **ការកំណត់**, ប៉ះ **ភាពស្រួលប្រើ** → **ការកែលម្អលទ្ធភាពមើលឃើញ** រួចហើយប៉ះកុងតាក់ **ក្តារចុចពន្លឺកុងឌុស** ដើម្បីបើកដំណើរការវា។

ការបង្ហាញបសណ្ឋានប៊ូតុង

បង្ហាញបសណ្ឋានប៊ូតុងជាមួយស៊ីម ដើម្បីធ្វើឲ្យពួកវាលេចធ្លោ។

ចាប់ផ្តើមកម្មវិធី **ការកំណត់**, ប៉ះ **ភាពស្រួលប្រើ** → **ការកែលម្អលទ្ធភាពមើលឃើញ** រួចហើយប៉ះកុងតាក់ **រំលេចប៊ូតុង** ដើម្បីបើកដំណើរការវា។

ការបញ្ជាសពណ៌បង្ហាញ

បង្កើនភាពមើលឃើញអេក្រង់ ដើម្បីជួយអ្នកប្រើប្រាស់ឲ្យស្គាល់អត្ថបទលើអេក្រង់កាន់តែងាយស្រួល។

ចាប់ផ្តើមកម្មវិធី **ការកំណត់**, ប៉ះ **ភាពស្រួលប្រើ** → **ការកែលម្អលទ្ធភាពមើលឃើញ** រួចហើយប៉ះកុងតាក់ **ពណ៌បញ្ជាស** ដើម្បីបើកដំណើរការវា។

ការលៃតម្រូវពណ៌

លៃតម្រូវថាតើពណ៌ត្រូវបានបង្ហាញដូចម្តេចលើអេក្រង់ បើអ្នកមានការលំបាកក្នុងការសម្គាល់ពណ៌។ ឧបករណ៍ប្តូរពណ៌ទៅជាពណ៌ដែលកាន់តែអាចទទួលស្គាល់។

ចាប់ផ្តើមកម្មវិធី **ការកំណត់**, ប៉ះ **ភាពស្រួលប្រើ** → **ការកែលម្អលទ្ធភាពមើលឃើញ** → **ការលៃតម្រូវពណ៌** រួចហើយប៉ះកុងតាក់ ដើម្បីបើកដំណើរការវា។ ជ្រើសជម្រើសមួយ។

ដើម្បីលៃតម្រូវប្រពលភាពនៃពណ៌ សូមចាប់អូសរង្វាស់លៃតម្រូវក្រោម **ប្រពលភាព**។

បើអ្នកជ្រើស **ពណ៌តាមបុគ្គល** អ្នកអាចតម្រូវពណ៌អេក្រង់តាមបុគ្គល។ ធ្វើតាមការណែនាំលើអេក្រង់ ដើម្បីបញ្ចប់ទម្រង់ការលៃតម្រូវពណ៌។

ថែមចម្រោះពណ៌

លៃតម្រូវពណ៌អេក្រង់ បើអ្នកមានការលំបាកក្នុងការអានអត្ថបទ។

ចាប់ផ្តើមកម្មវិធី **ការកំណត់**, ប៉ះ **ភាពស្រួលប្រើ** → **ការកែលម្អលទ្ធភាពមើលឃើញ** → **ថែមចម្រោះពណ៌** រួចហើយប៉ះ ក្នុងតាក់ ដើម្បីបើកដំណើរការវា។ ជ្រើសពណ៌ដែលអ្នកចង់បាន។

ដើម្បីលៃតម្រូវកម្រិតប្រពលភាព សូមចាប់អូសរបារលៃតម្រូវក្រោម **ភាពស្រអាប់**។

ការបន្ថយបែបផែនចលនាអេក្រង់

បន្ថយបែបផែនចលនា បើអ្នកងាយទទួលរងពីជីវចលឬចលនាអេក្រង់។

ចាប់ផ្តើមកម្មវិធី **ការកំណត់**, ប៉ះ **ភាពស្រួលប្រើ** → **ការកែលម្អលទ្ធភាពមើលឃើញ** រួចហើយប៉ះក្នុងតាក់ **លុបជីវចល** ដើម្បីបើក ដំណើរការវា។

ការបន្ថយបែបផែនផ្លាស្ទិកនិងព្រិល

បន្ថយបែបផែនផ្លាស្ទិកនិងព្រិល ដើម្បីធ្វើឲ្យខ្លួនមិនមានលើអេក្រង់កាន់តែឃើញច្បាស់។

ចាប់ផ្តើមកម្មវិធី **ការកំណត់**, ប៉ះ **ភាពស្រួលប្រើ** → **ការកែលម្អលទ្ធភាពមើលឃើញ** រួចហើយប៉ះក្នុងតាក់ **បន្ថយភាពផ្លាស្ទិក និងព្រិល** ដើម្បីបើកដំណើរការវា។

ការធ្វើឲ្យអេក្រង់ស្រអាប់

ធ្វើឲ្យអេក្រង់ស្រអាប់ក្រោមការកំណត់ពន្លឺអប្បបរមា ដើម្បីទទួលបានពិសោធន៍មើលកាន់តែមានជាស្តុក។

ចាប់ផ្តើមកម្មវិធី **ការកំណត់**, ប៉ះ **ភាពស្រួលប្រើ** → **ការកែលម្អលទ្ធភាពមើលឃើញ** រួចហើយប៉ះក្នុងតាក់ **ស្រអាប់បន្ថែម** ដើម្បី បើកដំណើរការវា។

ការពង្រីកអេក្រង់

ពង្រីកអេក្រង់និងពង្រីកលើតំបន់ជាក់លាក់មួយ។

ចាប់ផ្តើមកម្មវិធី **ការកំណត់**, ប៉ះ **ភាពស្រួលប្រើ** → **ការកែលម្អលទ្ធភាពមើលឃើញ** → **ការពង្រីក** → **ផ្លូវកាត់ ការពង្រីក** រួច ហើយប៉ះក្នុងតាក់ ដើម្បីបើកដំណើរការវា។ រួចផឹកសកម្មភាពត្រូវប្រើ ដើម្បីចាប់ផ្តើមប្រើមុខងារនេះដោយផ្ទាល់។

- **ប៉ះបូក្នុងភាពស្រួលប្រើ**៖ ពង្រីកដោយប៉ះ **✱** លើរបាររុករក រួចហើយប៉ះកន្លែងដែលអ្នកចង់ពង្រីកអេក្រង់។ ដើម្បីពង្រីក អេក្រង់ជាបណ្តោះអាសន្ន សូមប៉ះឲ្យជាប់លើកន្លែងដែលអ្នកចង់ពង្រីកអេក្រង់។
- **ចុចឲ្យជាប់លើគ្រាប់ចុចបង្កើននិងបន្ថយកម្រិតសំឡេងក្នុងពេល 3 វិនាទី**៖ ពង្រីកដោយចុចឲ្យជាប់លើគ្រាប់ចុចបង្កើននិង បន្ថយកម្រិតសំឡេងក្នុងពេលដំណាលគ្នា 3 វិនាទី រួចហើយប៉ះកន្លែងដែលអ្នកចង់ពង្រីកអេក្រង់។ ដើម្បីពង្រីកអេក្រង់ជា បណ្តោះអាសន្ន សូមប៉ះឲ្យជាប់លើកន្លែងដែលអ្នកចង់ពង្រីកអេក្រង់។

- **ចុចគ្រាប់ចុចខាងនិងបង្កើនកម្រិតសំឡេង៖** ពង្រីកដោយចុចគ្រាប់ចុចខាងនិងគ្រាប់ចុចបង្កើនកម្រិតសំឡេងក្នុងពេលដំណាលគ្នា រួចហើយប៉ះកន្លែងដែលអ្នកចង់ពង្រីកអេក្រង។ ដើម្បីពង្រីកអេក្រងជាបណ្តោះអាសន្ន សូមប៉ះឲ្យជាប់លើកន្លែងដែលអ្នកចង់ពង្រីកអេក្រង។
- **ប៉ះបីដងលើអេក្រង៖** ពង្រីកដោយប៉ះអេក្រងបីដង។ ដើម្បីពង្រីកអេក្រងជាបណ្តោះអាសន្ន សូមប៉ះអេក្រងបីដង ហើយឲ្យជាប់។

ដើម្បីពង្រីកអេក្រងតែមួយផ្នែក ដោយប្រើវិនិច្ឆ័យដូរកែរពង្រីក សូមប៉ះ ។ ដើម្បីផ្លាស់ទីកែរពង្រីក សូមចាប់អូសគែមនៃស៊ុមកែរពង្រីក។

ដើម្បីរុករកអេក្រង សូមចាប់អូសម្រាមដៃពីរកាត់អេក្រងដែលបានពង្រីក។

ដើម្បីលៃតម្រូវអនុបាតហ្ស៊ូម សូមកៀបម្រាមដៃពីរលើអេក្រងដែលបានពង្រីក ឬក៏ញែកពួកវាចេញពីគ្នា។



- ក្តារចុចនិងរចនាសម្ព័ន្ធលើអេក្រងមិនអាចពង្រីកឡើយ។
- នៅពេលមុខងារនេះត្រូវបានបើកដំណើរការ ប្រសិនបើលទ្ធផលនៃកម្មវិធីខ្លះអាចទទួលបានផលប៉ះពាល់។

ការពង្រីកសញ្ញាចង្អុលម៉ោស៍ឬផ្ទាំងប៉ះ

ពង្រីកសញ្ញាចង្អុល នៅពេលប្រើម៉ោស៍ឬផ្ទាំងប៉ះខាងក្រៅ។

ចាប់ផ្តើមកម្មវិធី **ការកំណត់**, ប៉ះ **ភាពស្រួលប្រើ** → **ការកែលម្អលទ្ធភាពមើលឃើញ** រួចហើយប៉ះក្នុងតារាង **សញ្ញាចង្អុលម៉ោស៍/ផ្ទាំងប៉ះធំ** ដើម្បីបើកដំណើរការវា។

ការប្តូរពុម្ពអក្សរ

ប្តូរទំហំពុម្ពអក្សរនិងស្ទីល។

ចាប់ផ្តើមកម្មវិធី **ការកំណត់** ហើយប៉ះ **ភាពស្រួលប្រើ** → **ការកែលម្អលទ្ធភាពមើលឃើញ** → **ទំហំពុម្ពអក្សរនិងស្ទីល**។

ការប្តូរហ្ស៊ូមអេក្រង

ធ្វើឲ្យធាតុលើអេក្រងកាន់តែធំឬកាន់តែតូច។

ចាប់ផ្តើមកម្មវិធី **ការកំណត់** ហើយប៉ះ **ភាពស្រួលប្រើ** → **ការកែលម្អលទ្ធភាពមើលឃើញ** → **ហ្ស៊ូមអេក្រង**។

ការកែលម្អការស្តាប់

ធ្វើប្រតិចារឹកភ្លាមៗ

កំណត់ឲ្យឧបករណ៍ចាប់សម្តី ដោយប្រើមីក្រូហ្វូនរបស់ឧបករណ៍ ហើយបំប្លែងវាជាអត្ថបទលើអេក្រង។

ចាប់ផ្តើមកម្មវិធី ការកំណត់, ប៉ះ ភាពស្រួលប្រើ → ការកែលម្អការស្តាប់ → ធ្វើប្រតិចារឹកភ្លាមៗ → ផ្លូវកាត់ ធ្វើប្រតិចារឹកភ្លាមៗ រួចហើយប៉ះកុងតាក់ ដើម្បីបើកដំណើរការវា។ រួចប៉ះ  ដើម្បីធ្វើប្រតិចារឹកសម្តី។

អក្សរត់ក្នុងពេលជាក់ស្តែង

កំណត់ឧបករណ៍ឲ្យស្គាល់សម្តីនិងបង្កើតចំណងជើងដោយស្វ័យប្រវត្តិ នៅពេលអ្នកចាក់ខ្លឹមព័ត៌មានមេខ្សែ ដូចជាវីដេអូឬ ធីដខាស្ត។

ចាប់ផ្តើមកម្មវិធី ការកំណត់, ប៉ះ ភាពស្រួលប្រើ → ការកែលម្អការស្តាប់ → អក្សរត់ក្នុងពេលជាក់ស្តែង រួចហើយប៉ះកុងតាក់ ប្រើ អក្សរត់ក្នុងពេលជាក់ស្តែង ដើម្បីបើកដំណើរការវា។

ការកំណត់ចំណងជើង

ចាប់ផ្តើមកម្មវិធី ការកំណត់, ប៉ះ ភាពស្រួលប្រើ → ការកែលម្អការស្តាប់ → ចំណូលចិត្តនៃចំណងជើង រួចហើយប៉ះ កុងតាក់ បង្ហាញចំណងជើង ដើម្បីបើកដំណើរការវា។

ជ្រើសរើសមួយសម្រាប់ធ្វើការកំណត់រចនាសម្ព័ន្ធចំណងជើង។

ការជូនដំណឹងអំពីសំឡេង

កំណត់ឲ្យឧបករណ៍ចាប់សំឡេង ដូចជាការបន្លឺសូររបស់គ្រឿងចាប់ផ្សែងឬទារកយំ។ ឧបករណ៍នឹងញ័រ នៅពេលវាចាប់បាន សំឡេង ហើយការប្រាប់ដំណឹងនឹងត្រូវបានរក្សាទុកជាកំណត់ហេតុមួយ។

 ខណៈពេលមុខងារនេះត្រូវបានបើកដំណើរការ ការស្គាល់សំឡេងនឹងមិនធ្វើប្រតិបត្តិការឡើយ។

- 1 ចាប់ផ្តើមកម្មវិធី ការកំណត់ ហើយប៉ះ ភាពស្រួលប្រើ → ការកែលម្អការស្តាប់ → ការជូនដំណឹងអំពីសំឡេង → បើក ការ ជូនដំណឹងអំពីសំឡេង។
- 2 ធ្វើតាមការណែនាំលើអេក្រង ដើម្បីបើកដំណើរការមុខងារសំឡេងជូនដំណឹង។
នៅពេលចាប់បានសំឡេង កំណត់ហេតុនឹងបង្ហាញលើកាលប្បវត្តិ។ ដើម្បីមើលកំណត់ហេតុ សូមប៉ះ <។
- 3 បើអ្នកចង់បិទដំណើរការមុខងារនេះ សូមប៉ះ  ហើយប៉ះកុងតាក់ ការជូនដំណឹងអំពីសំឡេងកំពុងដំណើរការ ដើម្បីបិទ ដំណើរការវា។

ការគាំទ្រសម្រាប់ជំនួយត្រចៀក

កំណត់ឲ្យឧបករណ៍បង្កើនគុណភាពសំឡេងដើម្បីដំណើរការកាន់តែប្រសើរជាមួយឧបករណ៍ជំនួយការព្យាបាល។

ចាប់ផ្តើមកម្មវិធី ការកំណត់, ប៉ះ ភាពស្រួលប្រើ → ការកែលម្អការស្តាប់ → ការគាំទ្រសម្រាប់ជំនួយត្រចៀក រួចហើយប៉ះ កុងតាក់ ភាពត្រូវគ្នានៃជំនួយត្រចៀក ដើម្បីបើកដំណើរការវា។

ពង្រីកសំឡេងជុំវិញ

កំណត់ឲ្យឧបករណ៍ពង្រីកសំឡេងជុំវិញអ្នក ដើម្បីជួយឲ្យអ្នកឮកាន់តែប្រសើរ នៅពេលប្រើកាស។

- 1 ចាប់ផ្តើមកម្មវិធី ការកំណត់, ប៉ះ ភាពស្រួលប្រើ → ការកែលម្អការស្តាប់ → ពង្រីកសំឡេងជុំវិញ រួចហើយប៉ះ កុងតាក់ ផ្លូវកាត់ ពង្រីកសំឡេងជុំវិញ ដើម្បីបើកដំណើរការវា។
- 2 ភ្ជាប់កាសជាមួយឧបករណ៍ ហើយពាក់វា។
- 3 ប៉ះ ។

សំឡេងសម្រប

ធ្វើឲ្យការកំណត់សំឡេងល្អប្រសើរ ដើម្បីរកគុណភាពសំឡេងល្អបំផុត ព្រមទាំងប្រើវាសម្រាប់ការហៅឬការចាក់មេខៀ។

ចាប់ផ្តើមកម្មវិធី ការកំណត់, ប៉ះ ភាពស្រួលប្រើ → ការកែលម្អការស្តាប់ → សំឡេងសម្រប រួចហើយធ្វើឲ្យការកំណត់សំឡេង ល្អប្រសើរ។

ការបិទសំឡេងទាំងអស់

កំណត់ឲ្យឧបករណ៍បិទសំឡេងឧបករណ៍ទាំងអស់ ដូចជាសំឡេងមេខៀនិងសំឡេងរបស់អ្នកហៅ ក្នុងអំឡុងពេលហៅ។

ចាប់ផ្តើមកម្មវិធី ការកំណត់, ប៉ះ ភាពស្រួលប្រើ → ការកែលម្អការស្តាប់ រួចហើយប៉ះកុងតាក់ បិទសំឡេងទាំងអស់ ដើម្បីបើក ដំណើរការវា។

អូឌីយ៉ូម៉ូណូ

សំឡេងបញ្ចេញម៉ូណូផ្សំសំឡេងស្តេរ៉េអូ ទៅជាលកសញ្ញាមួយដែលចាក់តាមឧបល័ររបស់កាសទាំងអស់។ ប្រើជម្រើសនេះ បើ អ្នកមានបញ្ហាត្រចៀក ឬក៏បើកាសទោលងាយស្រួលជាង។

ចាប់ផ្តើមកម្មវិធី ការកំណត់, ប៉ះ ភាពស្រួលប្រើ → ការកែលម្អការស្តាប់ រួចហើយប៉ះកុងតាក់ អូឌីយ៉ូម៉ូណូ ដើម្បីបើកដំណើរការ វា។

ការលៃតម្រូវតុល្យភាពសំឡេង

កំណត់ឲ្យឧបករណ៍លៃតម្រូវតុល្យភាពសំឡេង។

- 1 ចាប់ផ្តើមកម្មវិធី **ការកំណត់** ហើយប៉ះ **ភាពស្រួលប្រើ** → **ការកែលម្អការស្តាប់**។
- 2 ចាប់អូសរង្វាស់លៃតម្រូវក្រោម **តុល្យភាពសំឡេងឆ្លេង/ស្តាំ** មកឆ្លេងឬទៅស្តាំ ដើម្បីលៃតម្រូវតុល្យភាពសំឡេង។

អន្តរកម្មនិងហត្ថកោសល្យ

ក្នុងតាក់សាកល

អ្នកអាចត្រួតត្រាអេក្រង់ដោយភ្ជាប់ក្នុងតាក់ខាងក្រៅ ឬក៏ដោយប្រើចលនាក្បាលនិងកាយវិការផ្ទៃមុខ។

- 1 ចាប់ផ្តើមកម្មវិធី **ការកំណត់** ហើយប៉ះ **ភាពស្រួលប្រើ** → **អន្តរកម្មនិងហត្ថកោសល្យ** → **ក្នុងតាក់សាកល**។
- 2 សូមអានការណែនាំលើអេក្រង់ ហើយប៉ះ **រួចរាល់**។
- 3 ប៉ះក្នុងតាក់ ដើម្បីបើកដំណើរការវា។
- 4 បើក្នុងតាក់សាកលមិនត្រូវបានចុះបញ្ជីលើឧបករណ៍ទេ សូមប៉ះ **ថែមក្នុងតាក់** ហើយកំណត់ក្នុងតាក់នានាដើម្បីត្រួតត្រាឧបករណ៍។

 ដើម្បីបើកដំណើរការមុខងារក្នុងតាក់សាកល អ្នកត្រូវតែចុះបញ្ជីក្នុងតាក់យ៉ាងតិចមួយលើឧបករណ៍។

ដើម្បីកំណត់ក្នុងតាក់នានាឲ្យត្រួតត្រាឧបករណ៍ សូមប៉ះក្នុងតាក់ក្រោម **ក្នុងតាក់**។

ដើម្បីបិទដំណើរការមុខងារនេះ សូមចុចគ្រាប់ចុចខាងនិងគ្រាប់ចុចបង្កើនកម្រិតសំឡេងក្នុងពេលដំណាលគ្នា។

ម៉ឺនុយជំនួយ

ការបង្ហាញអាយុខុនឆ្នាំកាត់ជំនួយ

កំណត់ឲ្យឧបករណ៍បង្ហាញអាយុខុនឆ្នាំកាត់ជំនួយសម្រាប់ការចូលប្រើកម្មវិធី, មុខងារ និងការកំណត់។ អ្នកអាចត្រួតត្រាឧបករណ៍យ៉ាងងាយស្រួល ដោយប៉ះម៉ឺនុយជំនួយក្នុងអាយុខុន។

- 1 ចាប់ផ្តើមកម្មវិធី **ការកំណត់** ហើយប៉ះ **ភាពស្រួលប្រើ** → **អន្តរកម្មនិងហត្ថកោសល្យ** → **ម៉ឺនុយជំនួយ**។
- 2 ប៉ះក្នុងតាក់ ដើម្បីបើកដំណើរការវា។
អាយុខុនឆ្នាំកាត់ជំនួយលេចឡើងនៅផ្នែកខាងក្រោមនៃអេក្រង់។
ដើម្បីលៃតម្រូវកម្រិតនៃអាយុខុនឆ្នាំកាត់ជំនួយការ សូមចាប់អូសរង្វាស់លៃតម្រូវក្រោម **ភាពច្នៃ**។

ការចូលប្រើម៉ឺនុយជំនួយការ

អាយុខុនឆ្លូវកាត់ជំនួយលេចឡើងជាអាយុខុនអណ្តែត សម្រាប់ការចូលប្រើងាយស្រួលទៅកាន់ម៉ឺនុយជំនួយ ពីអេក្រង់ណាមួយ។ នៅពេលអ្នកប៉ះអាយុខុនឆ្លូវកាត់ជំនួយ អាយុខុននោះពង្រីកបន្តិច ហើយម៉ឺនុយជំនួយលេចឡើងលើអាយុខុន។ ប៉ះព្រួញឆ្វេងឬស្តាំ ឬក៏អូសមកឆ្វេងឬទៅស្តាំ ដើម្បីជ្រើសម៉ឺនុយផ្សេងទៀត។

ការប្រើទស្សន៍ទ្រនិច

លើម៉ឺនុយជំនួយ សូមប៉ះ **ទស្សន៍ទ្រនិច**។ អ្នកអាចត្រួតត្រាអេក្រង់ដោយប្រើចលនាម្រាមដៃតូចលើតំបន់ប៉ះ។ ចាប់អូសម្រាមដែលរាប់អ្នកលើតំបន់ប៉ះ ដើម្បីផ្លាស់ទីទស្សន៍ទ្រនិច។ ដូចគ្នានេះដែរ សូមប៉ះលើអេក្រង់ដើម្បីជ្រើសធាតុក្រោមទស្សន៍ទ្រនិច។ ប្រើជម្រើសខាងក្រោម៖

- ← / → ៖ រំកិលមកឆ្វេងឬទៅស្តាំលើអេក្រង់។
- ↑ / ↓ ៖ រំកិលឡើងលើឬចុះក្រោមលើអេក្រង់។
- ⊕ ៖ ពង្រីកតំបន់ដែលទស្សន៍ទ្រនិចស្ថិតនៅ។
- ⊗ ៖ ប្តូរការកំណត់ផ្ទាំងប៉ះនិងទស្សន៍ទ្រនិច។
- ↻ ៖ ផ្លាស់ទីតំបន់ប៉ះទៅទីកន្លែងមួយទៀត។
- ✕ ៖ បិទតំបន់ប៉ះ។

ការប្រើម៉ឺនុយជំនួយដែលបានកែលម្អ

កំណត់ឲ្យឧបករណ៍បង្ហាញម៉ឺនុយជំនួយដែលបានកែលម្អសម្រាប់កម្មវិធីដែលបានជ្រើស។

ចាប់ផ្តើមកម្មវិធី **ការកំណត់**, ប៉ះ **ភាពស្រួលប្រើ** → **អន្តរកម្មនិងហត្ថកោសល្យ** → **ម៉ឺនុយជំនួយ** → **ជ្រើសកម្មវិធីត្រូវបង្ហាញម៉ឺនុយតាមបរិការណ៍ជាមួយ** រួចហើយប៉ះក្នុងតាក់ជាប់នឹងកម្មវិធីដែលអ្នកចង់បើកដំណើរការ។

Voice Access

ប្រើមុខងារនេះ ដើម្បីបញ្ជាឧបករណ៍អ្នកតាមសំឡេង។

ចាប់ផ្តើមកម្មវិធី **ការកំណត់**, ប៉ះ **ភាពស្រួលប្រើ** → **អន្តរកម្មនិងហត្ថកោសល្យ** → **Voice Access** រួចហើយប៉ះក្នុងតាក់ ដើម្បីបើកដំណើរការ។

ការឆ្លើយប្រាប់ការហៅ

ប្តូរវិធីសម្រាប់ការឆ្លើយប្រាប់ការហៅ។

ចាប់ផ្តើមកម្មវិធី ការកំណត់, ប៉ះ ភាពស្រួលប្រើ → អន្តរកម្មនិងហត្ថកោសល្យ → ការឆ្លើយ និង ការបញ្ចប់ការហៅ រួចហើយប៉ះ កុងតាក់នៃវិធីដែលអ្នកចង់បាន។

ការត្រួតត្រាអន្តរកម្ម

បើកដំណើរការទម្រង់អន្តរកម្មបញ្ហាដើម្បីកំហិតប្រតិកម្មរបស់ឧបករណ៍ ចំពោះការបញ្ជូល ខណៈពេលកំពុងប្រើកម្មវិធី។

- 1 ចាប់ផ្តើមកម្មវិធី ការកំណត់ ហើយប៉ះ ភាពស្រួលប្រើ → អន្តរកម្មនិងហត្ថកោសល្យ → ការត្រួតត្រាអន្តរកម្ម។
- 2 ប៉ះកុងតាក់ ផ្លូវកាត់ ការត្រួតត្រាអន្តរកម្ម ដើម្បីបើកដំណើរការ។
- 3 ចុចគ្រាប់ចុចខាងនិងគ្រាប់ចុចបង្កើនកម្រិតសំឡេងក្នុងពេលដំណាលគ្នា ខណៈពេលកំពុងប្រើកម្មវិធីមួយ។
- 4 លៃតម្រូវទំហំនៃស៊ុម ឬក៏គូសបន្ទាត់ជុំវិញតំបន់មួយដែលអ្នកចង់កំហិត។
- 5 ប៉ះ រួចរាល់។

ឧបករណ៍នឹងបង្ហាញតំបន់ដែលបានកំហិត។ តំបន់ដែលបានកំហិតនឹងមិនប្រតិកម្មឡើយ នៅពេលអ្នកប៉ះវា ហើយគ្រាប់ចុច របស់ឧបករណ៍នឹងត្រូវបានបិទ។ ទោះជាយ៉ាងនេះក៏ដោយ អ្នកអាចបើកប្រើមុខងារសម្រាប់គ្រាប់ចុចខាង គ្រាប់ចុចកម្រិត សំឡេង និងការចុចក្នុងទម្រង់អន្តរកម្មបញ្ហា។

ដើម្បីបិទដំណើរការទម្រង់អន្តរកម្មបញ្ហា សូមចុចគ្រាប់ចុចខាងនិងគ្រាប់ចុចបង្កើនកម្រិតសំឡេងក្នុងពេលដំណាលគ្នា។

ដើម្បីកំណត់ឲ្យឧបករណ៍ចាក់សោអេក្រង់បន្ទាប់ពីបិទដំណើរការទម្រង់អន្តរកម្មបញ្ហា សូមចាប់ផ្តើមកម្មវិធី ការកំណត់, ប៉ះ ភាពស្រួលប្រើ → អន្តរកម្មនិងហត្ថកោសល្យ → ការត្រួតត្រាអន្តរកម្ម រួចហើយប៉ះកុងតាក់ ចាក់សោអេក្រង់ នៅពេលបានបិទ ដំណើរការ ដើម្បីបើកដំណើរការ។

ការពន្យារពេលប៉ះជាប់

កំណត់ពេលទទួលស្គាល់សម្រាប់ការប៉ះជាប់លើអេក្រង់។

ចាប់ផ្តើមកម្មវិធី ការកំណត់, ប៉ះ ភាពស្រួលប្រើ → អន្តរកម្មនិងហត្ថកោសល្យ → ការពន្យារពេលប៉ះជាប់ រួចហើយជ្រើស ជម្រើសមួយ។

ទិរវេលាប៉ះ

កំណត់ទិរវេលាដែលអ្នកត្រូវតែប៉ះជាប់លើអេក្រង់ ដើម្បីឲ្យឧបករណ៍ស្គាល់វាជាការប៉ះមួយ។

ចាប់ផ្តើមកម្មវិធី ការកំណត់, ប៉ះ ភាពស្រួលប្រើ → អន្តរកម្មនិងហត្ថកោសល្យ → ទិរវេលាប៉ះ, ប៉ះកុងតាក់ ដើម្បីបើកដំណើរការ រួចហើយកំណត់រយៈពេល។

កុំអើពើនឹងការប៉ះដៃដៃល។

កំណត់ឲ្យឧបករណ៍ស្គាល់តែការប៉ះម្តងប៉ុណ្ណោះក្នុងរយៈពេលដែលបានកំណត់ នៅពេលអ្នកប៉ះអេក្រងដៃដៃល។

ចាប់ផ្តើមកម្មវិធី **ការកំណត់**, ប៉ះ **ភាពស្រួលប្រើ** → **អន្តរកម្មនិងហត្ថកោសល្យ** → **កុំអើពើនឹងការប៉ះដៃដៃល**, ប៉ះកុងតាក់ ដើម្បីបើកដំណើរការវារ្យរួចហើយកំណត់រយៈពេល។

ស្វ័យសកម្មភាពបន្ទាប់ពីសញ្ញាចង្អុលឈប់

កំណត់ឲ្យឧបករណ៍ជ្រើសរើសធាតុមួយដោយស្វ័យប្រវត្តិ នៅពេលអ្នកដាក់សញ្ញាចង្អុលម៉ោស៊ីលើធាតុ។

ចាប់ផ្តើមកម្មវិធី **ការកំណត់**, ប៉ះ **ភាពស្រួលប្រើ** → **អន្តរកម្មនិងហត្ថកោសល្យ** → **ស្វ័យសកម្មភាពបន្ទាប់ពីសញ្ញាចង្អុលឈប់** → **ស្វ័យសកម្មភាព** រួចហើយជ្រើសរើសមួយ។

គ្រាប់ចុចស្អិត

កំណត់គ្រាប់ចុចសម្រួលនៃការចុចខាងក្រៅ ដូចជា Shift, Ctrl ឬ Alt ឲ្យនៅតែរក្សាការចុចដៃដៃល។ នេះជួយឲ្យអ្នកប្រើផ្លូវកាត់នៃការចុច ដោយមិនចុចគ្រាប់ចុចពីក្នុងពេលតែមួយ។

ចាប់ផ្តើមកម្មវិធី **ការកំណត់**, ប៉ះ **ភាពស្រួលប្រើ** → **អន្តរកម្មនិងហត្ថកោសល្យ** រួចហើយប៉ះកុងតាក់ **គ្រាប់ចុចស្អិត** ដើម្បីបើកដំណើរការវារ្យ។

គ្រាប់ចុចយឺត

កំណត់ពេលទទួលស្គាល់សម្រាប់ការចុចគ្រាប់ចុចមួយលើការចុចខាងក្រៅ។

ចាប់ផ្តើមកម្មវិធី **ការកំណត់**, ប៉ះ **ភាពស្រួលប្រើ** → **អន្តរកម្មនិងហត្ថកោសល្យ** → **គ្រាប់ចុចយឺត**, ប៉ះកុងតាក់ ដើម្បីបើកដំណើរការវារ្យរួចហើយកំណត់រយៈពេល។

គ្រាប់ចុចលោត

កំណត់ឲ្យឧបករណ៍ស្គាល់តែនៅពេលដំបូងប៉ុណ្ណោះដែលអ្នកចុចគ្រាប់ចុចមួយ ក្នុងរយៈពេលដែលបានកំណត់ នៅពេលចុចគ្រាប់ចុចតែមួយដៃដៃល។

ចាប់ផ្តើមកម្មវិធី **ការកំណត់**, ប៉ះ **ភាពស្រួលប្រើ** → **អន្តរកម្មនិងហត្ថកោសល្យ** → **គ្រាប់ចុចលោត**, ប៉ះកុងតាក់ ដើម្បីបើកដំណើរការវារ្យរួចហើយកំណត់រយៈពេល។

ការកំណត់កម្រិតខ្ពស់

ការចាប់ផ្តើមមុខងារភាពស្រួលប្រើយ៉ាងរហ័ស

កំណត់ឲ្យបើកមុខងារភាពស្រួលប្រើយ៉ាងរហ័ស។

ចាប់ផ្តើមកម្មវិធី ការកំណត់ ហើយប៉ះ ភាពស្រួលប្រើ → ការកំណត់កម្រិតខ្ពស់។ ប៉ះ ប៊ូតុងភាពស្រួលប្រើ → ជ្រើសសកម្មភាព ឬក៏ជ្រើស គ្រាប់ចុចខាងនិងបង្កើនកម្រិតសំឡេង ឬ គ្រាប់ចុចបង្កើននិងបន្ថយកម្រិតសំឡេង រួចហើយដឹកមុខងារភាពស្រួលប្រើ ដែលអ្នកចង់ប្រើ។

ការកំណត់ពន្លឺជូនដំណឹង

កំណត់ឲ្យឧបករណ៍បំភ្លឺភ្លាសឬអេក្រង់ភ្លឺបន្តិច នៅពេលម៉ោងពេទ័របន្លឺសំឡេង ឬក៏នៅពេលអ្នកមានការជូនដំណឹង ដូចជាការហៅចូលឬសារថ្មី។

ចាប់ផ្តើមកម្មវិធី ការកំណត់, ប៉ះ ភាពស្រួលប្រើ → ការកំណត់កម្រិតខ្ពស់ → ការជូនដំណឹងភ្លាស រួចហើយប៉ះកុងតាក់ជាប់នឹងជម្រើសដែលអ្នកចង់បើកដំណើរការ។

ពេលត្រូវធ្វើសកម្មភាព

កំណត់រយៈពេលបង្ហាញវីនដូរផុស ដែលសុំឲ្យអ្នកថតសកម្មភាព ដូចជាការជូនដំណឹងឬប្រដាប់ត្រួតត្រាកម្រិតសំឡេង។

ចាប់ផ្តើមកម្មវិធី ការកំណត់, ប៉ះ ភាពស្រួលប្រើ → ការកំណត់កម្រិតខ្ពស់ → ពេលត្រូវធ្វើសកម្មភាព រួចហើយជ្រើសជម្រើសមួយ។

និយាយការបញ្ចូលដោយក្តារចុចឲ្យឮ

កំណត់ឲ្យឧបករណ៍អានឮៗនូវអ្វីដែលអ្នកវាយបញ្ចូលលើក្តារចុច។





ចាប់ផ្តើមកម្មវិធី ការកំណត់, ប៉ះ ភាពស្រួលប្រើ → ការកំណត់កម្រិតខ្ពស់ → និយាយការបញ្ចូលដោយក្តារចុចឲ្យឮ, ប៉ះកុងតាក់ ដើម្បីបើកដំណើរការ រួចហើយជ្រើសជម្រើសមួយ។

Bixby Vision សម្រាប់ភាពស្រួលប្រើ

នៅពេលអ្នកបើកដំណើរការមុខងារភាពស្រួលប្រើនៃ Bixby Vision អ្នកអាចប្រើមុខងារ Bixby Vision បន្ថែម។

- 1 ចាប់ផ្តើមកម្មវិធី ការកំណត់, ប៉ះ ភាពស្រួលប្រើ → ការកំណត់កម្រិតខ្ពស់ → Bixby Vision សម្រាប់ភាពស្រួលប្រើ រួចហើយប៉ះកុងតាក់ ដើម្បីបើកដំណើរការ។
- 2 ប៉ះ បើក Bixby Vision។

3 ជ្រើសមុខងារមួយ ដែលអ្នកចង់ប្រើ។

-  ៖ វិភាគទិដ្ឋភាពដែលអ្នកបានថតនិងពណ៌នាវាតាមសំឡេង។
-  ៖ ស្គាល់វត្ថុ ព្រមទាំងពណ៌នាពួកវាតាមសំឡេង។
-  ៖ ស្គាល់អត្ថបទនិងអានវា។
-  ៖ ស្គាល់ពណ៌នៃវត្ថុ និងនិយាយវា។

 មុខងារខ្លះប្រហែលជាមិនអាចប្រើបានឡើយ អាស្រ័យលើអ្នកផ្តល់សេវាឬម៉ូដែល។

ការថែមការថតសំឡេងទៅស្លាកសំឡេង

អ្នកអាចប្រើស្លាកសំឡេងដើម្បីសម្គាល់វត្ថុដែលមានរូបសណ្ឋានស្រដៀងគ្នា ដោយការភ្ជាប់ស្លាកឲ្យពួកវា។ អ្នកអាចថតនិងដាក់ការថតសំឡេងឲ្យស្លាកសំឡេងដែលបានបើកប្រើ NFC។ ការថតសំឡេងត្រូវបានចាក់ នៅពេលអ្នកដាក់ឧបករណ៍អ្នកជិតស្លាក។

 បើកមុខងារ NFC មុនពេលប្រើមុខងារនេះ។

- 1 ចាប់ផ្តើមកម្មវិធី **ការកំណត់** ហើយប៉ះ **ភាពស្រួលប្រើ** → **ការកំណត់កម្រិតខ្ពស់** → **ស្លាកសំឡេង**។
កម្មវិធីថតសំឡេងនឹងចាប់ផ្តើម។
- 2 ប៉ះ  ដើម្បីចាប់ផ្តើមការថត។ សូមនិយាយដាក់មីក្រូហ្វូន។
- 3 នៅពេលអ្នកបានបញ្ចប់ការថត សូមប៉ះ **រួចរាល់** ដើម្បីបញ្ចប់។
- 4 កាន់ខ្ទង់នៃឧបករណ៍អ្នកដាក់លើស្លាកសំឡេង។
ព័ត៌មានក្នុងការថតសំឡេងនឹងសរសេរដាក់ស្លាកសំឡេង។

កម្មវិធីដែលបានដំឡើង

បង្ហាញសេវាភាពស្រួលប្រើដែលបានដំឡើងលើឧបករណ៍នេះ។

ចាប់ផ្តើមកម្មវិធី **ការកំណត់** ហើយប៉ះ **ភាពស្រួលប្រើ** → **កម្មវិធីដែលបានដំឡើង**។

ការដោះស្រាយបញ្ហា

មុនពេលទាក់ទងមជ្ឈមណ្ឌលសេវា Samsung សូមព្យាយាមរកដំណោះស្រាយខាងក្រោមជាមុនសិន។ ស្ថានភាពណ៍ខ្លះអាចនឹងមិនត្រូវចំពោះឧបករណ៍អ្នក។

អ្នកអាចក៏ប្រើ Samsung Members ដើម្បីដោះស្រាយបញ្ហាទាំងឡាយដែលអ្នកអាចជួបប្រទះផងដែរ ខណៈពេលកំពុងប្រើឧបករណ៍អ្នក។

នៅពេលអ្នកបើកឧបករណ៍អ្នក ឬក៏ខណៈពេលអ្នកកំពុងប្រើឧបករណ៍នោះ វាសុំឲ្យអ្នកវាយបញ្ចូលកូដណាមួយខាងក្រោម៖

- ពាក្យសម្ងាត់៖ នៅពេលមុខងារចាក់សោឧបករណ៍ត្រូវបានបើកប្រើ អ្នកត្រូវតែវាយបញ្ចូលពាក្យសម្ងាត់ដែលអ្នកបានកំណត់សម្រាប់ឧបករណ៍។
- PIN៖ នៅពេលប្រើឧបករណ៍ជាលើកដំបូង ឬក៏នៅពេលតម្រូវការ PIN ត្រូវបានបើកប្រើ អ្នកត្រូវតែវាយបញ្ចូល PIN ដែលផ្តល់មកជាមួយកាត SIM ឬ USIM។ អ្នកអាចបិទមុខងារនេះដោយប្រើម៉ឺនុយចាក់សោកាត SIM។
- PUK៖ កាត SIM ឬ USIM របស់អ្នកត្រូវបានខ្ទប់ ជាធម្មតា ដោយសារអ្នកវាយបញ្ចូល PIN មិនត្រឹមត្រូវជាច្រើនដង។ អ្នកត្រូវតែវាយបញ្ចូល PUK ដែលផ្តល់ឲ្យដោយអ្នកផ្តល់សេវាឲ្យអ្នក។
- PIN2៖ នៅពេលអ្នកចូលប្រើម៉ឺនុយដែលត្រូវការ PIN2 អ្នកត្រូវតែវាយបញ្ចូល PIN2 ដែលផ្តល់មកជាមួយកាត SIM ឬ USIM។ សម្រាប់ព័ត៌មានបន្ថែម សូមទាក់ទងអ្នកផ្តល់សេវាឲ្យអ្នក។

ឧបករណ៍អ្នកបង្ហាញសារកំហុសបណ្តាញឬសេវា

- នៅពេលអ្នកស្ថិតក្នុងកន្លែងដែលមានរលកសញ្ញាខ្សោយឬការទទួលសេវាខ្សោយ អ្នកអាចបាត់បង់ការទទួល។ សូមផ្លាស់ទីទៅកន្លែងផ្សេង រួចសាកល្បងម្តងទៀត។ ខណៈពេលកំពុងផ្លាស់ទី សារកំហុសអាចលេចឡើងដដែលៗ។
- អ្នកមិនអាចចូលប្រើជម្រើសខ្លះឡើយ ដោយគ្មានការចុះឈ្មោះជាវ។ សម្រាប់ព័ត៌មានបន្ថែម សូមទាក់ទងអ្នកផ្តល់សេវាឲ្យអ្នក។

ឧបករណ៍អ្នកមិនបើក

នៅពេលថ្មអស់បន្តិកទាំងស្រុង ឧបករណ៍អ្នកនឹងមិនបើកឡើយ។ សូមសាកថ្មឲ្យពេញ មុនពេលបើកឧបករណ៍។

អេក្រងប៉ះតបតយឺតឬមិនត្រឹមត្រូវ

- បើអ្នកបិទស្ត្រីនៃការពារអេក្រងឬភ្ជាប់គ្រឿងបន្សុំស្រេចចិត្តលើអេក្រងប៉ះ អេក្រងប៉ះអាចមិនធ្វើមុខងារត្រឹមត្រូវ។
- បើអ្នកកំពុងពាក់ស្រោមដៃ, បើដៃអ្នកកខ្វក់ ខណៈពេលប៉ះអេក្រងប៉ះ ឬក៏បើអ្នកប៉ះអេក្រងដោយប្រើវត្ថុស្រួចឬចុងម្រាមដៃ អ្នក អេក្រងប៉ះអាចធ្វើមុខងារខុសប្រក្រតី។
- អេក្រងប៉ះអាចធ្វើមុខងារខុសប្រក្រតីក្នុងស្ថានភាពសើម ឬក៏នៅពេលត្រូវទឹក។
- ចាប់ផ្តើមឧបករណ៍អ្នកឡើងវិញ ដើម្បីជម្រះកំហុសសុហ្វ័ររូបបណ្តោះអាសន្នទាំងឡាយ។
- ត្រូវប្រាកដថា សុហ្វ័រនៃឧបករណ៍អ្នកត្រូវបានអាប់ដេតទៅកំណែថ្មីបំផុត។
- បើអេក្រងប៉ះឆ្គួតឬខូច សូមទៅមជ្ឈមណ្ឌលសេវា Samsung។

ឧបករណ៍អ្នកគាំងឬជួបកំហុសដីអាក្រក់

សូមសាកល្បងដំណោះស្រាយខាងក្រោម។ បើបញ្ហានោះនៅតែមិនអាចដោះស្រាយបានទេ សូមទាក់ទងមជ្ឈមណ្ឌលសេវា Samsung។

ការចាប់ផ្តើមឧបករណ៍ឡើងវិញ

បើឧបករណ៍អ្នកគាំងឬជួប អ្នកប្រហែលជាត្រូវបិទកម្មវិធី ឬក៏បិទឧបករណ៍ រួចបើកវាឡើងវិញ។

ការបង្ខំឲ្យចាប់ផ្តើមឡើងវិញ

បើឧបករណ៍អ្នកគាំងឬមិនតបត សូមចុចឲ្យជាប់លើគ្រាប់ចុចខាងនិងគ្រាប់ចុចបន្ថយកម្រិតសំឡេង ក្នុងពេលដំណាលគ្នា លើសពី 7 វិនាទី ដើម្បីចាប់ផ្តើមវាឡើងវិញ។

ការកំណត់ឧបករណ៍ឡើងវិញ

បើវិធីខាងលើមិនអាចដោះស្រាយបញ្ហារបស់អ្នកបានទេ សូមធ្វើការកំណត់ទិន្នន័យពីរោងចក្រឡើងវិញ។

ចាប់ផ្តើមកម្មវិធី ការកំណត់ ហើយប៉ះ ការគ្រប់គ្រងទូទៅ → កំណត់ឡើងវិញ → ការកំណត់ទិន្នន័យរោងចក្រឡើងវិញ → កំណត់ឡើងវិញ → លុបទាំងអស់។ មុនពេលធ្វើការកំណត់ទិន្នន័យពីរោងចក្រឡើងវិញ សូមចងចាំថាត្រូវចម្លងទុកទិន្នន័យសំខាន់ៗទាំងអស់ដែលបានរក្សាទុកក្នុងឧបករណ៍។

ការហៅមិនបានភ្ជាប់

- សូមប្រាកដថា អ្នកអាចប្រើបណ្តាញទូរសព្ទចល័តត្រឹមត្រូវ។
- សូមប្រាកដថា អ្នកមិនបានកំណត់ការរារាំងការហៅសម្រាប់លេខទូរសព្ទដែលអ្នកកំពុងហៅ។
- សូមប្រាកដថា អ្នកមិនបានកំណត់ការរារាំងការហៅសម្រាប់លេខទូរសព្ទហៅចូល។

អ្នកដទៃមិនអាចឮអ្នកនិយាយតាមការហៅ

- សូមប្រាកដថា អ្នកមិនបានគ្របលើមីក្រូហ្វូនជាប់មកជាមួយ។
- សូមប្រាកដថា មីក្រូហ្វូនស្ថិតនៅជិតមាត់របស់អ្នក។
- បើប្រើកាស សូមប្រាកដថា អ្នកបានភ្ជាប់វាត្រឹមត្រូវ។

សំឡេងខ្លាំងក្នុងអំឡុងពេលហៅ

លែតម្រូវកម្រិតសំឡេងដោយចុចគ្រាប់ចុចកម្រិតសំឡេង ឬក៏ផ្លាស់ទីទៅកន្លែងផ្សេង។

បណ្តាញចល័តឬអ៊ីនធឺណិតដាច់ញឹកញាប់ ឬក៏គុណភាពអូឌីយ៉ូអន់

- សូមប្រាកដថា អ្នកមិនកំពុងខ្ទប់អង់តែនខាងក្នុងរបស់ឧបករណ៍។
- នៅពេលអ្នកស្ថិតក្នុងកន្លែងដែលមានរលកសញ្ញាខ្សោយឬការទទួលសេវាខ្សោយ អ្នកអាចបាត់បង់ការទទួល។ អ្នកអាចមានបញ្ហាក្នុងការភ្ជាប់ ដោយសារបញ្ហាជាមួយស្ថានីយមូលដ្ឋានរបស់អ្នកផ្តល់សេវា។ សូមផ្លាស់ទីទៅកន្លែងផ្សេង រួចសាកល្បងម្តងទៀត។
- នៅពេលប្រើឧបករណ៍ ខណៈពេលកំពុងផ្លាស់ទី សេវាបណ្តាញឥតខ្សែអាចត្រូវបានបិទ ដោយសារបញ្ហាជាមួយបណ្តាញរបស់អ្នកផ្តល់សេវា។

ថ្មមិនសាកប្រក្រតី (សម្រាប់គ្រឿងសាកដែល Samsung បានយល់ព្រម)

- សូមប្រាកដថា គ្រឿងសាកត្រូវបានភ្ជាប់ត្រឹមត្រូវ។
- សូមទៅមជ្ឈមណ្ឌលសេវា Samsung ដើម្បីផ្លាស់ថ្ម។

ថ្មឆាប់អស់លឿនជាងពេលទើបទិញដំបូង

- នៅពេលអ្នកដាក់ឧបករណ៍ឬថ្មឲ្យប៉ះនឹងសីតុណ្ហភាពត្រជាក់ឬក្តៅខ្លាំង បន្ទុកដែលអាចប្រើបានអាចធ្លាក់ចុះ។
- ការប្រើប្រាស់ថ្មនឹងកើនឡើង នៅពេលអ្នកប្រើមុខងារឬកម្មវិធីមួយចំនួន ដូចជា GPS, ហ្គេម ឬអ៊ីនធឺណិត។
- ថ្មមានអាយុកាលកំណត់ ហើយបន្ទុកដែលអាចប្រើបាននឹងខ្លីជាងមុនតាមពេល។

សារកំហុសលេចឡើង នៅពេលចាប់ផ្តើមកាមេរ៉ា

ឧបករណ៍អ្នកត្រូវមានមេម៉ូរីទំនេរនិងថាមពលគ្រប់គ្រាន់ ដើម្បីដំណើរការកម្មវិធីកាមេរ៉ា។ បើអ្នកទទួលបានសារកំហុស នៅពេលចាប់ផ្តើមកាមេរ៉ា សូមសាកល្បងខាងក្រោម៖

- ចូរសាកថ្ម។
- ធ្វើឲ្យមានមេម៉ូរីទំនេរខ្លះ ដោយផ្ទេរឯកសារទៅកុំព្យូទ័រ ឬក៏លុបឯកសារចេញពីឧបករណ៍អ្នក។
- សូមចាប់ផ្តើមឧបករណ៍ឡើងវិញ។ បើអ្នកនៅតែមានបញ្ហាជាមួយកម្មវិធីកាមេរ៉ា បន្ទាប់ពីសាកល្បងធ្វើតាមបណ្តែងទាំងនេះហើយ សូមទាក់ទងមជ្ឈមណ្ឌលសេវា Samsung។

គុណភាពរូបភាពអន់ជាងការបង្ហាញ

- គុណភាពនៃរូបភាពអ្នកអាចប្រែប្រួល អាស្រ័យលើបរិស្ថានជុំវិញនិងបច្ចេកទេសថតដែលអ្នកប្រើ។
- បើអ្នកថតរូបភាពក្នុងទីងងឹត ពេលយប់ ឬក៏ក្នុងអគារ ភាពភ្លឺនៃរូបអាចកើតឡើង ឬក៏រូបអាចមិនផ្តោត។

សារកំហុសលេចឡើង នៅពេលបើកឯកសារពហុព័ត៌មាន

បើអ្នកទទួលបានសារកំហុស ឬក៏ឯកសារពហុព័ត៌មានមិនដំណើរការ នៅពេលអ្នកបើកពួកវាលើឧបករណ៍អ្នក សូមសាកល្បងខាងក្រោម៖

- ធ្វើឲ្យមានមេម៉ូរីទំនេរខ្លះ ដោយផ្ទេរឯកសារទៅកុំព្យូទ័រ ឬក៏លុបឯកសារចេញពីឧបករណ៍អ្នក។
- សូមប្រាកដថា ឯកសារត្រូវមានការការពារដោយបច្ចេកវិទ្យាគ្រប់គ្រងសិទ្ធិឌីជីថល (DRM)។ បើឯកសារនោះត្រូវបានការពារដោយ DRM សូមប្រាកដថា អ្នកមានអាជ្ញាប័ណ្ណឬសោសមស្រប ដើម្បីចាក់ឯកសារនោះ។
- សូមប្រាកដថា ឧបករណ៍គាំទ្រទ្រង់ទ្រាយឯកសារទាំងនោះ។ បើទ្រង់ទ្រាយឯកសារ ដូចជា DivX ឬ AC3 មិនត្រូវបានគាំទ្រ សូមដំឡើងកម្មវិធីមួយដែលគាំទ្រវា។ ដើម្បីបញ្ជាក់ទ្រង់ទ្រាយឯកសារដែលឧបករណ៍អ្នកគាំទ្រ សូមចូលមើលវិបសៃ Samsung។
- ឧបករណ៍អ្នកគាំទ្ររូបភាពនិងវីដេអូដែលថតដោយឧបករណ៍។ រូបភាពនិងវីដេអូដែលថតដោយឧបករណ៍ផ្សេង អាចមិនដំណើរការត្រឹមត្រូវ។
- ឧបករណ៍អ្នកគាំទ្រឯកសារពហុព័ត៌មានដែលបានទទួលអនុញ្ញាតពីអ្នកផ្តល់សេវាបណ្តាញឲ្យអ្នក ឬក៏អ្នកផ្តល់សេវាបន្ថែម។ ខ្លឹមព័ត៌មានខ្លះដែលបានចែកចាយលើអ៊ីនធឺណិត ដូចជាសូរោច វីដេអូ ឬរូបថតអេក្រង អាចមិនដំណើរការត្រឹមត្រូវ។

Bluetooth មិនដំណើរការល្អ

បើឧបករណ៍ Bluetooth មួយទៀតមិនត្រូវបានរកឃើញ ឬក៏មានបញ្ហាការភ្ជាប់ឬការធ្វើមុខងារខុសប្រក្រតី សូមសាកល្បងខាងក្រោម៖

- សូមប្រាកដថា ឧបករណ៍ដែលអ្នកចង់ភ្ជាប់ជាមួយបានត្រៀមរួចរាល់សម្រាប់ការស្ដេនរកឬភ្ជាប់ទៅ។
- សូមប្រាកដថា ឧបករណ៍អ្នកនិងឧបករណ៍ Bluetooth ផ្សេងទៀត ស្ថិតក្នុងវិសាលភាព Bluetooth អតិបរមា (10 m)។
- លើឧបករណ៍អ្នក សូមចាប់ផ្ដើមកម្មវិធី **ការកំណត់**, ប៉ះ **ការភ្ជាប់** រួចហើយប៉ះក្នុងតារាង **Bluetooth** ដើម្បីបើកដំណើរការឡើងវិញ។
- លើឧបករណ៍អ្នក សូមចាប់ផ្ដើមកម្មវិធី **ការកំណត់**, ប៉ះ **ការគ្រប់គ្រងទូទៅ** → **កំណត់ឡើងវិញ** → **ធ្វើការកំណត់បណ្តាញឡើងវិញ** → **កំណត់ការកំណត់ឡើងវិញ** → **កំណត់ឡើងវិញ** ដើម្បីធ្វើការកំណត់បណ្តាញឡើងវិញ។ អ្នកអាចបាត់បង់ព័ត៌មានដែលបានចុះបញ្ជី នៅពេលធ្វើការកំណត់ឡើងវិញ។

បើបណ្តាខាងលើមិនអាចដោះស្រាយបញ្ហាបានទេ សូមទាក់ទងមជ្ឈមណ្ឌលសេវា Samsung។

របារលែតម្រូវពន្លឺអេក្រងមិនលេចឡើងលើផ្ទាំងជូនដំណឹង

បើកផ្ទាំងជូនដំណឹងដោយចាប់អូសរបារស្ថានភាពចុះក្រោម រួចហើយចាប់អូសផ្ទាំងជូនដំណឹងចុះក្រោម។ ប៉ះ  → **ប្តូរផ្ទាំងរហ័ស** → **ការត្រួតត្រាពន្លឺ** → **បង្ហាញជានិច្ច**។

ការភ្ជាប់មិនត្រូវបានបង្កើត នៅពេលអ្នកភ្ជាប់ឧបករណ៍ជាមួយកុំព្យូទ័រ

- សូមប្រាកដថា ខ្សែ USB ដែលអ្នកកំពុងប្រើត្រូវគ្នាជាមួយឧបករណ៍អ្នក។
- សូមប្រាកដថា អ្នកបានដំឡើងជ្រាយវីនីនិងបានអាប់ដេតវាត្រឹមត្រូវលើកុំព្យូទ័រអ្នក។

ឧបករណ៍អ្នករកមិនឃើញទីកន្លែងអ្នកបច្ចុប្បន្ន

រលកសញ្ញា GPS អាចមានឧបសគ្គក្នុងទីកន្លែងខ្លះ ដូចជាក្នុងអគារ ជាដើម។ កំណត់ឲ្យឧបករណ៍ប្រើ Wi-Fi ឬបណ្តាញចល័ត ដើម្បីស្វែងរកទីកន្លែងអ្នកបច្ចុប្បន្នក្នុងស្ថានភាពទាំងនេះ។

ទិន្នន័យដែលបានរក្សាទុកក្នុងឧបករណ៍បានបាត់

ជានិច្ចកាល សូមបង្កើតការចម្លងទុកទិន្នន័យសំខាន់ៗទាំងអស់ដែលបានរក្សាទុកក្នុងឧបករណ៍។ ពុំនោះសោត អ្នកមិនអាចស្តារទិន្នន័យនោះឡើយ បើវាខូចឬបាត់។ Samsung មិនទទួលខុសត្រូវចំពោះការបាត់បង់ទិន្នន័យដែលបានរក្សាទុកក្នុងឧបករណ៍ឡើយ។

មានចន្លោះតូចមួយលេចឡើងជុំវិញផ្នែកខាងក្រៅនៃសម្បកឧបករណ៍

- ចន្លោះនេះគឺជាលក្ខណៈពិសេសនៃផលិតកម្ម ហើយការយោកប្តូរឡើងវិញនៃគ្រឿងនានាអាចកើតឡើង។
- តាមពេល ការកកិករវាងគ្រឿងនានាអាចធ្វើឲ្យចន្លោះនេះរីកបន្តិច។

លំហមិនគ្រប់គ្រាន់ក្នុងឃ្លាំងផ្ទុករបស់ឧបករណ៍

លុបទិន្នន័យមិនចាំបាច់ចេញ ដូចជាឃ្លាំងសម្ងាត់ ដោយប្រើមុខងារថែទាំឧបករណ៍ ឬក៏លុបដោយដៃនូវកម្មវិធីប្រតិបត្តិការដែលមិនប្រើ ដើម្បីធ្វើឲ្យមានលំហឃ្លាំងផ្ទុកទំនេរ។

គេហប៊ូតុងមិនលេចឡើង

របាររុករកដែលមានគេហប៊ូតុងអាចនឹងបាត់ ខណៈពេលកំពុងប្រើកម្មវិធីមុខងារមួយចំនួន។ ដើម្បីបង្ហាញរបាររុករក សូមចាប់អូសឡើងលើពីផ្នែកខាងក្រោមនៃអេក្រង់។

សិទ្ធិអ្នកនិពន្ធ

សិទ្ធិអ្នកនិពន្ធ © 2022 Samsung Electronics Co., Ltd.

សៀវភៅណែនាំនេះត្រូវបានការពារដោយច្បាប់សិទ្ធិអ្នកនិពន្ធអន្តរជាតិ។

គ្មានផ្នែកណាមួយនៃសៀវភៅណែនាំនេះអាចត្រូវបានផលិតឡើងវិញ ចែកចាយ បកប្រែ ឬបញ្ជូនជាទម្រង់ណាមួយ ឬក៏តាមមធ្យោបាយណាមួយឡើយ មិនថាតាមប្រព័ន្ធអេឡិចត្រូនិកឬមេកានិច រួមទាំងការថតចម្លង ការថតទុក ឬការរក្សាទុកក្នុងឃ្លាំងផ្ទុកព័ត៌មាននិងប្រព័ន្ធទាញយកទិន្នន័យមកវិញ។

ពាណិជ្ជសញ្ញា

- SAMSUNG និងឡូហ្គោ SAMSUNG គឺជាពាណិជ្ជសញ្ញាដែលបានចុះបញ្ជីរបស់ Samsung Electronics Co., Ltd.។
- Bluetooth® គឺជាពាណិជ្ជសញ្ញាដែលបានចុះបញ្ជីរបស់ Bluetooth SIG, Inc. ទូទាំងពិភពលោក។
- Wi-Fi®, Wi-Fi Direct™, Wi-Fi CERTIFIED™ និងឡូហ្គោ Wi-Fi គឺជាពាណិជ្ជសញ្ញាដែលបានចុះបញ្ជីរបស់ Wi-Fi Alliance។
- ផលិតឡើងក្រោមអាជ្ញាបណ្ណពី Dolby Laboratories។ Dolby, Dolby Atmos និងនិមិត្តសញ្ញា D ភ្លោះ គឺជាពាណិជ្ជសញ្ញារបស់ Dolby Laboratories។
- ពាណិជ្ជសញ្ញានិងសិទ្ធិអ្នកនិពន្ធដទៃផ្សេងទៀតទាំងអស់ គឺជាកម្មសិទ្ធិរបស់ម្ចាស់ពួកវារៀងៗខ្លួន។

