

**SAMSUNG**

# ຄູ່ມືຜູ້ໃຊ້

SM-S901E/DS  
SM-S906E/DS  
SM-S908E/DS

# ສາລະບານ

## ການເລີ່ມຕົ້ນ

- 4 ແຜນຜັງ ແລະ ຟັງຄັຊັນຂອງອຸປະກອນ
- 10 ການສາກແບັດເຕີຣີ
- 15 ແຜ່ນ Nano-SIM ແລະ eSIM
- 17 ການເປີດ ແລະ ປິດອຸປະກອນ
- 18 ການຕັ້ງທໍາອິດ
- 19 Samsung account
- 20 ການໂອນຂໍ້ມູນຈາກອຸປະກອນກ່ອນໜ້າຂອງທ່ານ (Smart Switch)
- 22 ການເຂົ້າໃຈໜ້າຈໍ
- 30 ແຜງການແຈ້ງເຕືອນ
- 32 ການແຄັບເຈີໜ້າຈໍ ແລະ ການບັນທຶກໜ້າຈໍ
- 33 ການປ້ອນຂໍ້ຄວາມເຂົ້າ

## ແອັບ ແລະ ຄຸນສົມບັດ

- 36 ການຕິດຕັ້ງ ຫຼື ການຖອນຕິດຕັ້ງແອັບ
- 37 S Pen (Galaxy S22 Ultra)
- 52 ໂທລະສັບ
- 55 ຜູ້ຕິດຕໍ່
- 57 ຂໍ້ຄວາມ
- 58 ອິນເຕີເນັດ
- 59 ກ້ອງຖ່າຍຮູບ
- 76 ແກເລີຣີ
- 80 ເຂດ AR
- 86 Bixby
- 88 Bixby Vision
- 89 Bixby Routines

- 91 ຫລາຍໜ້າຕ່າງ
- 94 Samsung Health
- 95 Samsung Notes
- 100 Samsung Members
- 100 Samsung Kids
- 101 Samsung Global Goals
- 101 Samsung TV Plus
- 101 Galaxy Shop
- 101 Galaxy Wearable
- 102 PENUP (Galaxy S22 Ultra)
- 102 ປະຕິບັດ
- 103 Reminder
- 104 ບັນທຶກສຽງ
- 105 ໄຟລ໌ຂອງຂ້ອຍ
- 105 ໂມງ
- 106 ເຄື່ອງຄິດເລກ
- 106 Game Launcher
- 107 Game Booster
- 108 SmartThings
- 108 ການແຊຣ໌ເນື້ອໃນ
- 110 Music Share
- 111 Smart View
- 112 ລົງໃສ່ Windows
- 113 Samsung DeX
- 119 ແອັບ Google

# ຕັ້ງຄ່າ

- 120 ການແນະນຳ
- 120 Samsung account
- 120 ການເຊື່ອມຕໍ່
  - 122 Wi-Fi
  - 123 ບລູທູດ
  - 124 NFC ແລະ ການຊຳລະເງິນແບບບໍ່ສຳຜັດ
  - 126 ຕົວປະຍັດຂໍ້ມູນ
  - 126 ແອັບທີ່ໃຊ້ຂໍ້ມູນມີຖືເທົ່ານັ້ນ
  - 126 ຮ້ອດສະປັອດມືຖື
  - 127 ການຕັ້ງຄ່າການແກ້ໄຂເພີ່ມເຕີມ
- 128 ສຽງແລະການສັ່ນ
  - 129 ຄຸນນະພາບສຽງ ແລະເອັບເຟັກ
  - 129 ສຽງແອັບທີ່ແຍກຕ່າງຫາກ
- 130 ແຈ້ງເຕືອນ
- 130 ຈໍສະແດງຜິນ
  - 131 ຄວາມຄ່ອງຕົວຂອງການເຄື່ອນໄຫວ
  - 132 ການປ່ຽນໂໜດໜ້າຈໍ ຫຼື ການປັບປ່ຽນສີຂອງຈໍສະແດງຜິນ
- 133 ວອລເປເປີ ແລະ ຮູບແບບ
- 133 ຕີມ
- 133 ໜ້າຈໍຫຼັກ
- 133 ໜ້າຈໍລັອກ
  - 134 Smart Lock
  - 134 Always On Display
- 135 ໄບໂອແມັດທຣິກ ແລະ ຄວາມປອດໄພ
  - 136 ການຈົດຈຳໃບໜ້າ
  - 138 ການຈົດຈຳລາຍນິ້ວມື
  - 141 Samsung Pass
  - 144 ໂຟລເດີທີ່ປອດໄພ
  - 147 Wi-Fi ທີ່ປອດໄພ
- 148 ຄວາມເປັນສ່ວນຕົວ
- 148 ຈຸດທີ່ຕັ້ງ
- 149 ຄວາມປອດໄພ ແລະ ສຸກເສີນ
- 149 ບັນຊີ ແລະການແບັກອັບ
  - 150 Samsung Cloud

- 150 Google
- 151 ຄຸນສົມບັດຂຶ້ນສູງ
  - 152 ການເຄື່ອນໄຫວ ແລະທ່າທາງ
  - 153 ເອັບເຟັກໂທວິດີໂອ
  - 154 Dual Messenger
- 155 ການມີສຸຂະພາບດີແບບດິຈິຕອລ ແລະ ການຄວບຄຸມໂດຍຜູ້ປົກຄອງ
- 155 ການດູແລແບັດເຕີຣີ ແລະ ອຸປະກອນ
  - 155 ການເພີ່ມປະສິດທິພາບອຸປະກອນຂອງທ່ານ
  - 156 ແບັດເຕີຣີ
  - 156 ບ່ອນເກັບຂໍ້ມູນ
  - 157 ຄວາມຈຳ
  - 157 ການປ້ອງກັນອຸປະກອນ
  - 157 ອັບເດດຊອບແວ
  - 157 ການວິນິໄສ
- 157 ແອັບ
- 158 ການຈັດການທົ່ວໄປ
- 159 ຄວາມສາມາດເຂົ້າໃຊ້
- 159 ອັບເດດຊອບແວ
- 160 ກ່ຽວກັບໂທລະສັບ

## ແຈ້ງການການນຳໃຊ້

- 161 ຂໍ້ຄວນລະວັງສຳລັບການໃຊ້ອຸປະກອນ
- 164 ບັນທຶກກ່ຽວກັບເນື້ອໃນແຟັກເກດ ແລະ ອຸປະກອນເສີມ
- 165 ການຮັກສາບໍ່ໃຫ້ຖືກນ້ຳແລະຝຸນ
- 166 ສະຖານະການ ແລະ ການແກ້ໄຂບັນຫາທີ່ມີຄວາມຮ້ອນເກີນໄປໃນອຸປະກອນ

## ພາກຊ້ອນທ້າຍ

- 169 ຄວາມສາມາດເຂົ້າໃຊ້
- 183 ການແກ້ໄຂບັນຫາ

# ການລົ່ມຕົ້ນ

## ແຜນຜັງ ແລະ ຟັງຄັນຂອງອຸປະກອນ

► Galaxy S22 Ultra:

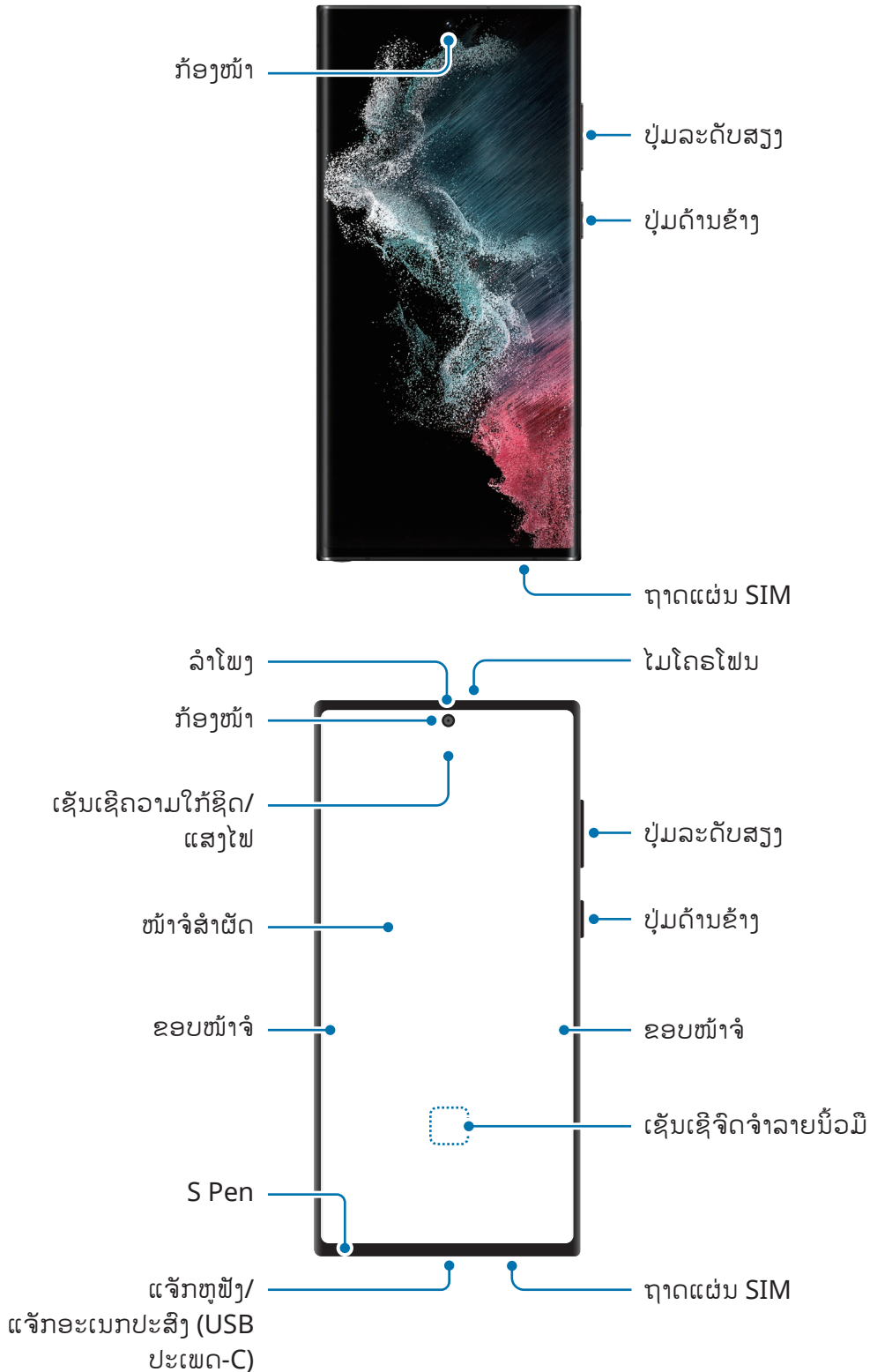

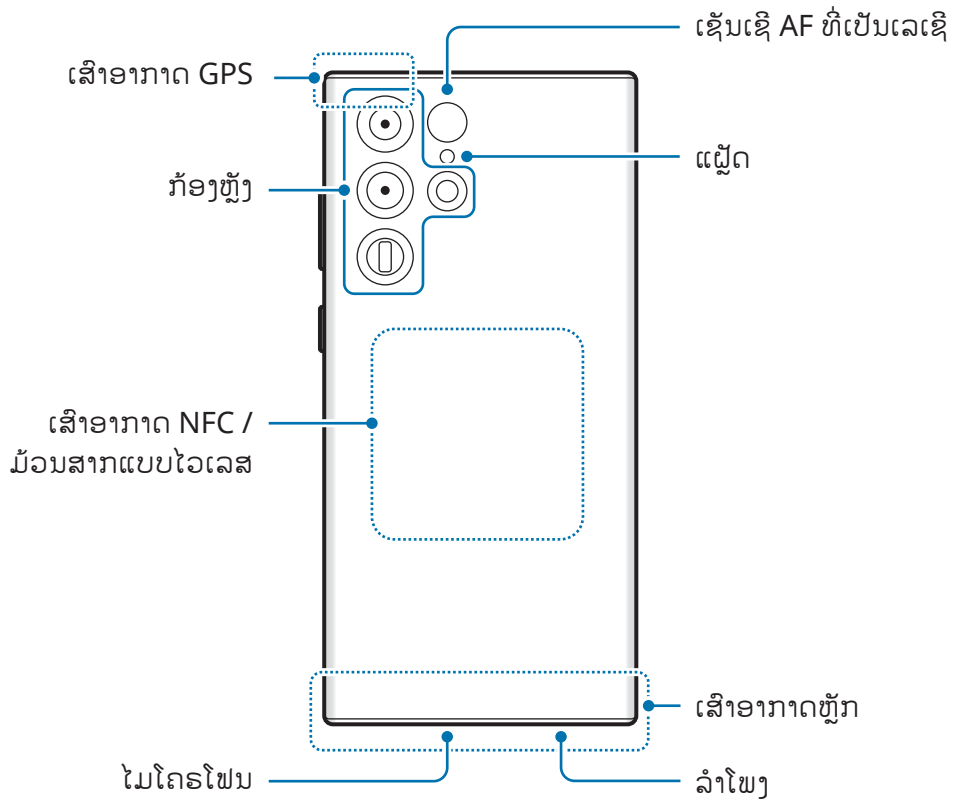

► Galaxy S22+, Galaxy S22:

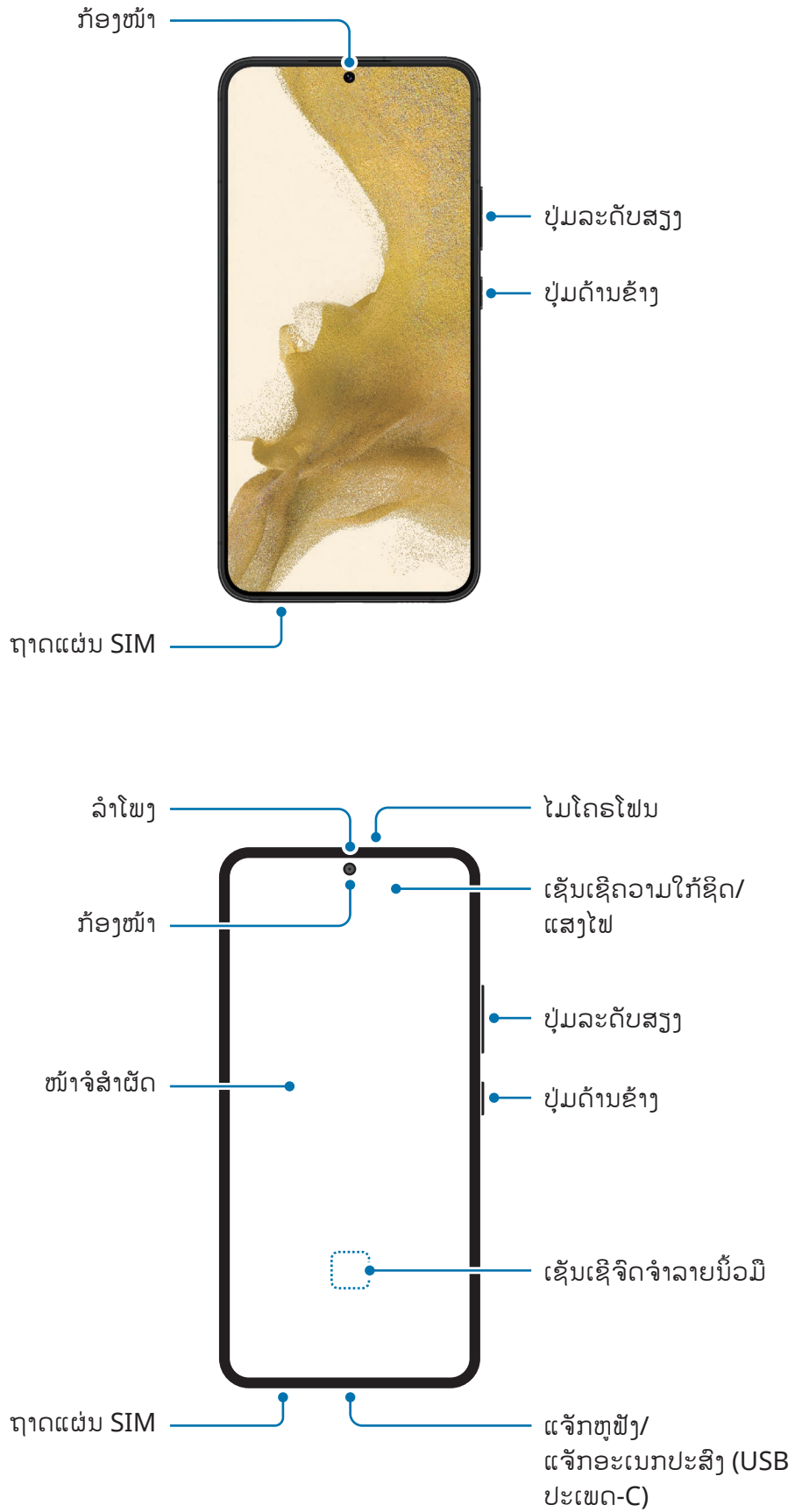

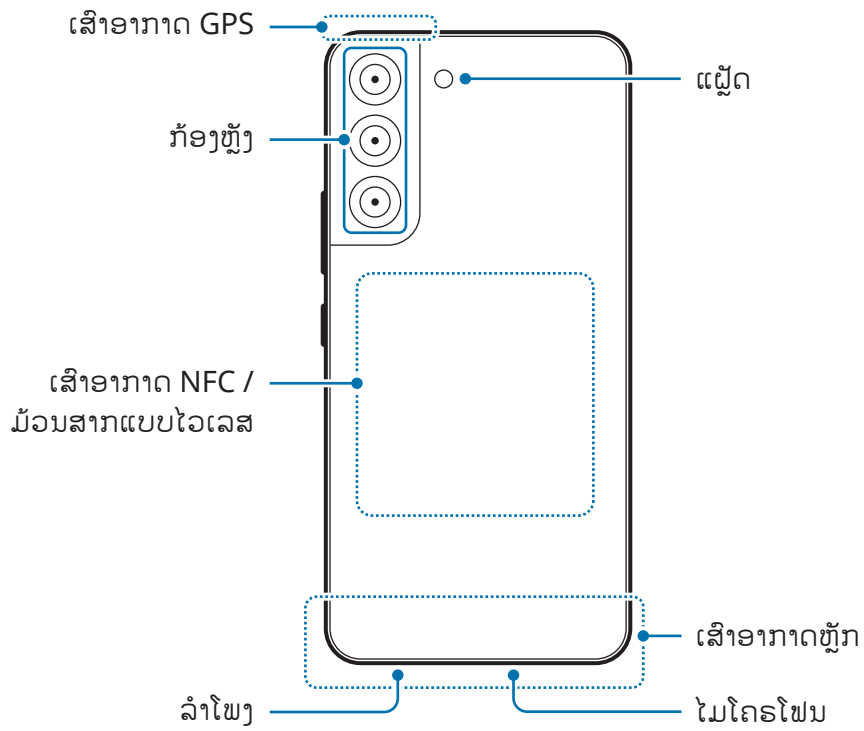



- ເມື່ອໃຊ້ລໍາໂພງ, ເຊັ່ນ ເມື່ອຫຼິ້ນໄຟລ໌ມີເດຍ ຫຼື ໃຊ້ລໍາໂພງໂທລະສັບ, ຢ່າວາງອຸປະກອນໃກ້ກັບຫູຂອງທ່ານ.
- ລະວັງຢ່າເປີດເລັ່ນສກ້ອງຖ່າຍຮູບໄປຍັງແຫຼ່ງກຳເນີດແສງທີ່ແຮງ, ເຊັ່ນ ແສງແດດໂດຍກົງ. ຖ້າເລັ່ນສກ້ອງຖ່າຍຮູບສຳຜັດກັບແຫຼ່ງກຳເນີດແສງທີ່ແຮງ, ເຊັ່ນ ແສງແດດໂດຍກົງ, ເຊັ່ນເຊີຣູບຂອງກ້ອງຖ່າຍຮູບອາດຈະເສຍຫາຍ. ເຊັ່ນເຊີຣູບທີ່ເສຍຫາຍຈະບໍ່ສາມາດແກ້ໄຂໄດ້ ແລະ ຈະເຮັດໃຫ້ເກີດມິຈຸດ ຫຼື ຈຸດເປື້ອນໃນຮູບ.
- ຖ້າທ່ານໃຊ້ອຸປະກອນທີ່ມີແວ່ນ ຫຼື ຕົວອະກຣິລິກແຕກ, ອາດມີຄວາມສ່ຽງຕໍ່ການບາດເຈັບ. ໃຊ້ອຸປະກອນຫຼັງຈາກມັນໄດ້ຮັບການສ້ອມແປງຢູ່ທີ່ສູນບໍລິການຂອງຊຳຊຸງເທົ່ານັ້ນ.
- ຖ້າຂີ້ຝຸ່ນ ຫຼື ວັດຖຸແປກປອມເຂົ້າໄປໃນໄມໂຄຣໂຟນ, ລໍາໂພງ ຫຼື ເຄື່ອງຮັບ, ສ່ຽງໃນອຸປະກອນອາດຈະງຽບ ຫຼື ຄຸນສົມບັດບາງຢ່າງອາດຈະໃຊ້ງານບໍ່ໄດ້. ຖ້າທ່ານພະຍາຍາມເອົາຂີ້ຝຸ່ນ ຫຼື ວັດຖຸແປກປອມອອກດ້ວຍວັດຖຸມີຄົມ, ອຸປະກອນອາດຈະເສຍຫາຍ ແລະ ອາດຈະກະທົບຮູບລັກສະນະຂອງມັນ.



- ບັນຫາການເຊື່ອມຕໍ່ ແລະ ການໃຊ້ແບັດເຕີຣີຈົນໝົດອາດເກີດຂຶ້ນໃນສະຖານະການຕໍ່ໄປນີ້:
  - ຖ້າທ່ານຕິດສະຕິກເກີແມ່ເຫຼັກຢູ່ເທິງພື້ນທີ່ເສົາອາກາດຂອງອຸປະກອນ
  - ຖ້າທ່ານແນບຝາປິດອຸປະກອນທີ່ເຮັດດ້ວຍວັດສະດຸແມ່ເຫຼັກໃສ່ອຸປະກອນ
  - ຖ້າທ່ານອັດພື້ນທີ່ເສົາອາກາດຂອງອຸປະກອນດ້ວຍມືຂອງທ່ານ ຫຼື ວັດຖຸອື່ນໆ ໃນຂະນະທີ່ໃຊ້ບາງຄຸນສົມບັດ, ເຊັ່ນ ການໂທ ຫຼື ການເຊື່ອມຕໍ່ຂໍ້ມູນມິຕິ
- ຖ້າພື້ນທີ່ອ້ອມຮອບກ້ອງຫຼັງຖືກປົກປັ້ງດ້ວຍອຸປະກອນເສີມ, ເຊັ່ນ ຟິມກັນແຕກໜ້າຈໍ ຫຼື ສະຕິກເກີ, ອາດເກີດມິສ່ຽງລົບກວນລະຫວ່າງການໂທ ຫຼື ການຫຼິ້ນມີເດຍ.
- ຫ້າມປົກປັ້ງພື້ນທີ່ເຊັ່ນເຊີຄວາມໃກ້ຊິດ/ແສງໄຟດ້ວຍອຸປະກອນເສີມ, ເຊັ່ນ ສະຕິກເກີ ຫຼື ຝາປິດ. ການເຮັດແບບນັ້ນອາດຈະເຮັດໃຫ້ເຊັ່ນເຊີໃຊ້ງານຜິດປົກກະຕິໄດ້.
- ແສງອາດຈະກະພົບຢູ່ເທິງສຸດຂອງອຸປະກອນໃນລະຫວ່າງການໂທ ເນື່ອງຈາກການໃຊ້ງານເຊັ່ນເຊີຄວາມໃກ້ຊິດ.
- ສີໃນຂອບໜ້າຈໍອາດຈະເບິ່ງແຕກຕ່າງກັນໄປ ຂຶ້ນຢູ່ກັບຕໍາແໜ່ງມຸມມອງຂອງທ່ານ. (Galaxy S22 Ultra)



## ປຸ່ມຮາດ

ປຸ່ມ	ຟັງຄັນ
ປຸ່ມດ້ານຂ້າງ	<ul style="list-style-type: none"> <li>ເມື່ອອຸປະກອນປິດຢູ່, ກົດຄ້າງໄວ້ເພື່ອເປີດມັນ.</li> <li>ກົດເພື່ອເປີດ ຫຼື ລັອກໜ້າຈໍ.</li> <li>ກົດຄ້າງໄວ້ເພື່ອເລີ່ມຕົ້ນການສົນທະນາກັບ Bixby. ເບິ່ງ <a href="#">ການໃຊ້ Bixby</a> ສໍາລັບຂໍ້ມູນເພີ່ມເຕີມ.</li> <li>ກົດສອງຄັ້ງ ຫຼື ກົດຄ້າງໄວ້ ເພື່ອເປີດໃຊ້ແອັບ ຫຼື ຄຸນສົມບັດທີ່ທ່ານຕັ້ງ.</li> </ul>
ປຸ່ມດ້ານຂ້າງ + ປຸ່ມຫຼຸດລະດັບສຽງ	<ul style="list-style-type: none"> <li>ກົດພ້ອມກັນເພື່ອແຄັບເຈີຣູບຖ່າຍໜ້າຈໍ.</li> <li>ກົດພ້ອມກັນຄ້າງໄວ້ເພື່ອປິດອຸປະກອນ.</li> </ul>

## ການຕັ້ງຄ່າປຸ່ມດ້ານຂ້າງ

ເລືອກແອັບ ຫຼື ຄຸນສົມບັດທີ່ຈະເປີດໃຊ້ໂດຍການກົດປຸ່ມດ້ານຂ້າງສອງຄັ້ງ ຫຼື ກົດປຸ່ມດ້ານຂ້າງຄ້າງໄວ້. ເປີດໃຊ້ແອັບ **ຕັ້ງຄ່າ**, ແຕະ **ຄຸນສົມບັດຂັ້ນສູງ** → **ປຸ່ມດ້ານຂ້າງ** ແລະຈາກນັ້ນເລືອກຕົວເລືອກທີ່ທ່ານຕ້ອງການ.

## ປຸ່ມຊອບ

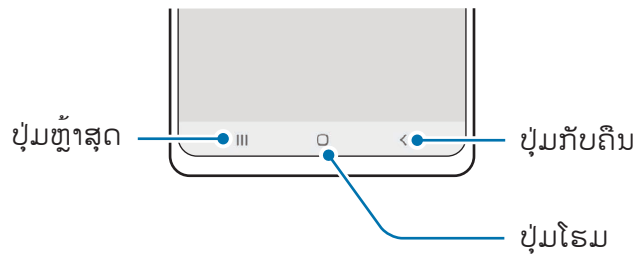

ເມື່ອທ່ານເປີດໜ້າຈໍ, ປຸ່ມຊອບຈະປະກົດຂຶ້ນຢູ່ລຸ່ມສຸດຂອງໜ້າຈໍ. ເບິ່ງ [ແຖບການກຳນົດທິດທາງ \(ປຸ່ມຊອບ\)](#) ສໍາລັບຂໍ້ມູນເພີ່ມເຕີມ.

## ການສາກແບັດເຕີຣີ

ສາກແບັດເຕີຣີກ່ອນໃຊ້ມັນເປັນຄັ້ງທຳອິດ ຫຼື ເມື່ອມັນບໍ່ໄດ້ໃຊ້ເປັນໄລຍະເວລາຍາວນານ.

### ການສາກແບບໃຊ້ສາຍ

ເຊື່ອມຕໍ່ສາຍ USB ກັບຫົວສາກ USB ແລະ ສຽບສາຍເຂົ້າໃສ່ແຈ້ງກອາເນກປະສົງຂອງອຸປະກອນເພື່ອສາກແບັດເຕີຣີ. ຫຼັງຈາກສາກເຕັມແລ້ວ, ຕັດເຊື່ອມຕໍ່ເຄື່ອງສາກຈາກອຸປະກອນ.

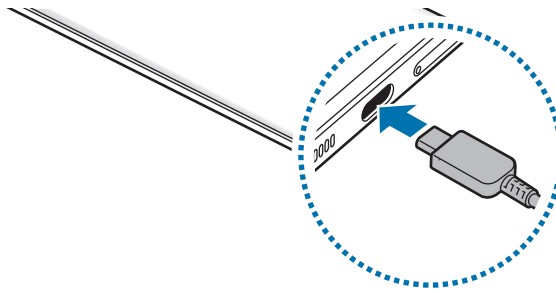

### ການສາກແບບໄວເລສ

ອຸປະກອນມີມ້ວນສາກແບບໄວເລສພາຍໃນເຄື່ອງ. ທ່ານສາມາດສາກແບັດເຕີຣີໂດຍໃຊ້ເຄື່ອງສາກແບບໄວເລສ (ທີ່ຂາຍແບບແຍກກັນ).

ວາງເຄິ່ງກາງຂອງເບື້ອງຫຼັງຂອງອຸປະກອນຢູ່ເທິງຈຸດໃຈກາງເຄື່ອງສາກແບບໄວເລສ ເພື່ອສາກແບັດເຕີຣີ. ຫຼັງຈາກສາກເຕັມແລ້ວ, ຕັດເຊື່ອມຕໍ່ອຸປະກອນຈາກເຄື່ອງສາກແບບໄວເລສ.

ເວລາການສາກທີ່ຄາດຄະເນໄວ້ຈະປະກົດຂຶ້ນໃນແຜງການແຈ້ງເຕືອນ. ເວລາການສາກຕົວຈິງອາດຈະແຕກຕ່າງກັນໄປ ຂຶ້ນຢູ່ກັບເງື່ອນໄຂການສາກ. ການສາກແບບໄວເລສອາດຈະໃຊ້ງານບໍ່ໄດ້ຢ່າງຄ່ອງຕົວ ຂຶ້ນຢູ່ກັບປະເພດຂອງອຸປະກອນເສີມ ຫຼື ຝາປິດ. ສຳລັບການສາກແບບໄວເລສທີ່ສະຖຽນ, ຂໍແນະນຳໃຫ້ແຍກຝາປິດ ຫຼື ອຸປະກອນເສີມອອກຈາກອຸປະກອນ.

#### ຂໍ້ຄວນລະວັງສຳລັບການສາກແບບໄວເລສ

ຖ້າທ່ານບໍ່ປະຕິບັດຕາມຂໍ້ຄວນລະວັງລຸ່ມນີ້, ອຸປະກອນອາດຈະບໍ່ສາກຢ່າງຖືກຕ້ອງ ຫຼື ອາດຈະຮ້ອນເກີນໄປ ຫຼື ອຸປະກອນ ແລະ ກາດໃດໜຶ່ງອາດຈະໄດ້ຮັບຄວາມເສຍຫາຍ.

- ຢ່າວາງອຸປະກອນເທິງເຄື່ອງສາກແບບໄວເລສທີ່ມີບັດເຄຣດິດ ຫຼື ບັດປະຈຳຕົວທີ່ມີຄື້ນຄວາມຖີ່ວິທະຍຸ (RFID) (ເຊັ່ນ ບັດຂົນສົ່ງ ຫຼື ຄືກາດ) ທີ່ວາງລະຫວ່າງເບື້ອງຫຼັງຂອງອຸປະກອນ ແລະ ຝາປິດອຸປະກອນ.
- ຢ່າວາງອຸປະກອນເທິງເຄື່ອງສາກແບບໄວເລສ ເມື່ອວັດສະດຸທີ່ສາມາດເປັນສີ່ນຳໄຟຟ້າ, ເຊັ່ນ ວັດຖຸທີ່ເປັນໂລຫະ ແລະ ແມ່ເຫຼັກ, ທີ່ຖືກວາງລະຫວ່າງອຸປະກອນ ແລະ ເຄື່ອງສາກແບບໄວເລສ.



- ຖ້າທ່ານໃຊ້ເຄື່ອງສາກແບບໄວເລສໃນພື້ນທີ່ທີ່ມີສັນຍານເຄືອຂ່າຍອ່ອນ, ທ່ານອາດຈະສູນເສຍການຮັບສັນຍານເຄືອຂ່າຍ.
- ໃຊ້ເຄື່ອງສາກແບບໄວເລສທີ່ຜ່ານການຮັບຮອງຈາກຊຳຊຸງ. ຖ້າທ່ານໃຊ້ເຄື່ອງສາກແບບໄວເລສອື່ນ, ແບັດເຕີຣີອາດຈະບໍ່ສາກຢ່າງຖືກຕ້ອງ.

## ສາກເຂົ້າໄວ

ເປີດໃຊ້ແອັບ **ຕັ້ງຄ່າ**, ແຕະ **ການດູແລແບັດເຕີຣີ ແລະ ອຸປະກອນ** → **ແບັດເຕີຣີ** → **ການຕັ້ງຄ່າແບັດເຕີຣີ**  
**ເພີ່ມເຕີມ** ແລະຈາກນັ້ນເປີດໃຊ້ງານຄຸນສົມບັດທີ່ທ່ານຕ້ອງການ.



- **ການສາກໄວ:** ເພື່ອໃຊ້ຄຸນສົມບັດການສາກໄວ, ໃຊ້ເຄື່ອງສາກແບັດເຕີຣີທີ່ຮອງຮັບກາສາກດ່ວນທີ່ປັບໄດ້.
- **ການສາກໄວພິເສດ:** ເພື່ອໃຊ້ຄຸນສົມບັດການສາກໄວທີ່ສຸດ, ໃຊ້ເຄື່ອງສາກ USB PD (ການຈັດສົ່ງພະລັງງານ) ທີ່ຮອງຮັບກາສາກໄວທີ່ສຸດ.
- **ການສາກໄວເລສທີ່ໄວ:** ເພື່ອໃຊ້ຄຸນສົມບັດນີ້, ໃຊ້ເຄື່ອງສາກ ແລະ ອົງປະກອບທີ່ຮອງຮັບຄຸນສົມບັດການສາກແບບໄວເລສໄວ.



- ທ່ານສາມາດສາກແບັດເຕີຣີໄດ້ໄວຂຶ້ນ ໃນຂະນະທີ່ອຸປະກອນ ຫຼື ໜ້າຈໍຂອງມັນປິດຢູ່.
- ຖ້າເຄື່ອງສາກແບບໄວເລສມີພັດລົມຢູ່ພາຍໃນ, ພັດລົມອາດຈະສົ່ງສຽງລົບກວນໃນລະຫວ່າງການສາກແບບໄວເລສດ່ວນ. ເພີ່ມວຽກປະຈຳເພື່ອຕັ້ງຄຸນສົມບັດການສາກແບບໄວເລສດ່ວນໃຫ້ປິດໂດຍອັດຕະໂນມັດຕາມເວລາທີ່ຕັ້ງໄວ້ກ່ອນໜ້າໂດຍໃຊ້ **Bixby Routines**. ເມື່ອຄຸນສົມບັດການສາກແບບໄວເລສດ່ວນປິດລົງ, ສຽງພັດລົມເຄື່ອງສາກ ແລະ ແສງໄຟສັນຍານຈະຫຼຸດລົງ.

## ການແຊຣ໌ໄຟແບບໄວເລສ

ທ່ານສາມາດສາກອຸປະກອນອື່ນກັບແບັດເຕີຣີໃນອຸປະກອນຂອງທ່ານ. ທ່ານຍັງຄົງສາມາດສາກອຸປະກອນອື່ນ ເຖິງແມ່ນວ່າໃນຂະນະທີ່ສາກອຸປະກອນຂອງທ່ານຢູ່. ຂຶ້ນຢູ່ກັບປະເພດຂອງອຸປະກອນເສີມ ຫຼື ຝາປິດທີ່ກຳລັງຖືກໃຊ້, ຄຸນສົມບັດການແຊຣ໌ໄຟແບບໄວເລສອາດຈະໃຊ້ງານຢ່າງບໍ່ຖືກຕ້ອງ. ຂໍແນະນຳໃຫ້ເອົາອຸປະກອນເສີມໃດໜຶ່ງ ຫຼື ຝາປິດທີ່ກຳລັງຖືກໃຊ້ຢູ່ນັ້ນອອກໄປກ່ອນໃຊ້ຄຸນສົມບັດນີ້.

- 1 ເປີດແຜງການແຈ້ງເຕືອນ, ຮູດລົງລຸ່ມ ແລະຈາກນັ້ນ ແຕະ  (ການແຊຣ໌ໄຟແບບໄວເລສ) ເພື່ອເປີດໃຊ້ງານມັນ. ຖ້າທ່ານບໍ່ສາມາດຊອກຫາ  (ການແຊຣ໌ໄຟແບບໄວເລສ) ໃນແຜງດ່ວນ, ແຕະ  ແລະ ລາກປຸ່ມຢູ່ເທິງເພື່ອເພີ່ມມັນ.
- 2 ວາງອຸປະກອນອື່ນເທິງຈຸດໃຈກາງຂອງອຸປະກອນຂອງທ່ານ, ໂດຍເອົາເບື້ອງຫຼັງຂອງພວກມັນແປະໃສ່ກັນ.

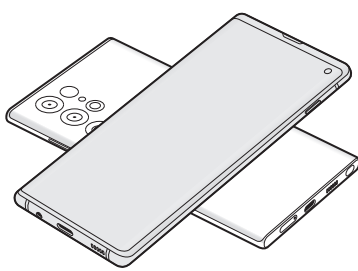

ສະມາດໂຟນ

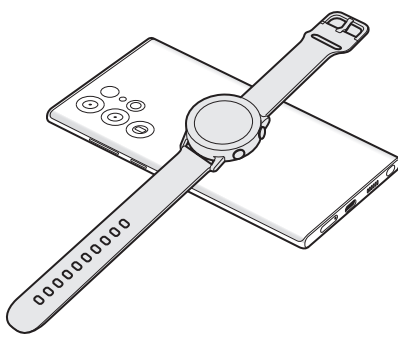

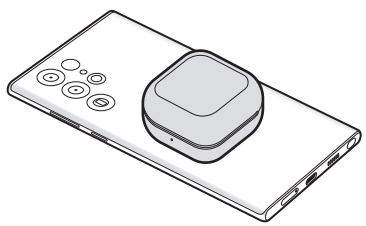

Galaxy Watch



Galaxy Buds

3 ເມື່ອທ່ານສຳເລັດການສາກ, ຕັດເຊື່ອມຕໍ່ອຸປະກອນອື່ນຈາກອຸປະກອນຂອງທ່ານ.

-  ຫ້າມໃຊ້ຊຸດຫູຟັງໃນຂະນະທີ່ກຳລັງແຊຣ໌ໄຟ. ການເຮັດເຊັ່ນນັ້ນອາດຈະກະທົບຕໍ່ອຸປະກອນໃກ້ຄຽງ.
- 
  - ຈຸດທີ່ຕັ້ງຂອງມ້ວນສາກແບບໄວເລສອາດຈະແຕກຕ່າງກັນໄປຕາມລຸ້ນຂອງອຸປະກອນ. ບັບປ່ຽນອຸປະກອນເພື່ອເຊື່ອມຕໍ່ເຂົ້າດ້ວຍກັນຢ່າງຖືກຕ້ອງ.
  - ບາງຄຸນສົມບັດບໍ່ມີຢູ່ໃນຂະນະທີ່ກຳລັງແຊຣ໌ໄຟ.
  - ອຸປະກອນທີ່ຮອງຮັບຄຸນສົມບັດການສາກແບບໄວເລສເທົ່ານັ້ນສາມາດສາກໄດ້ໂດຍໃຊ້ຄຸນສົມບັດນີ້. ບາງອຸປະກອນອາດຈະສາກບໍ່ໄດ້. ເພື່ອເບິ່ງອຸປະກອນທີ່ຮອງຮັບຄຸນສົມບັດການແຊຣ໌ໄຟແບບໄວເລສ, ເຂົ້າເບິ່ງເວັບໄຊທ໌ຊຳຊຸງ.
  - ເພື່ອສາກຢ່າງຖືກຕ້ອງ, ຫ້າມຍ້າຍ ຫຼື ໃຊ້ອຸປະກອນທັງສອງໃນຂະນະທີ່ສາກຢູ່.
  - ໄຟທີ່ສາກໃສ່ອຸປະກອນອື່ນອາດຈະໜ້ອຍກວ່າຈຳນວນທີ່ແຊຣ໌ໃສ່ມັນໂດຍອຸປະກອນຂອງທ່ານ.
  - ຖ້າທ່ານສາກອຸປະກອນອື່ນໃນຂະນະທີ່ກຳລັງສາກອຸປະກອນຂອງທ່ານ, ຄວາມໄວການສາກອາດຈະຫຼຸດລົງ ຫຼື ອຸປະກອນອາດຈະບໍ່ສາກຢ່າງຖືກຕ້ອງ ຂຶ້ນຢູ່ກັບປະເພດເຄື່ອງສາກ.
  - ຄວາມໄວ ຫຼື ປະສິດທິພາບການສາກອາດຈະແຕກຕ່າງກັນໄປ ຂຶ້ນຢູ່ກັບສະພາບ ຫຼື ສະພາບແວດລ້ອມອ້ອມຂ້າງຂອງອຸປະກອນ.

## ການຕັ້ງຄ່າຂີດຈໍາກັດການແຊຣໄຟ

ທ່ານສາມາດຕັ້ງອຸປະກອນໃຫ້ຢຸດການແຊຣໄຟເມື່ອໄຟແບັດເຕີຣີເຫຼືອຢູ່ຕໍ່າກວ່າລະດັບທີ່ກໍານົດໄວ້.

ເປີດໃຊ້ແອັບ **ຕັ້ງຄ່າ**, ແຕະ **ການດູແລແບັດເຕີຣີ ແລະ ອຸປະກອນ** → **ແບັດເຕີຣີ** → **ການແຊຣໄຟແບບໄວເລສ** → **ຂີດຈໍາກັດແບັດເຕີຣີ** ແລະຈາກນັ້ນຕັ້ງຂີດຈໍາກັດ.

## ການຫຼຸດການໃຊ້ແບັດເຕີຣີລົງ

ອຸປະກອນຂອງທ່ານໃຫ້ຕົວເລືອກຫຼາຍໆຢ່າງເພື່ອຊ່ວຍໃຫ້ທ່ານປະຢັດໄຟແບັດເຕີຣີ.

- ເພີ່ມປະສິດທິພາບອຸປະກອນໂດຍໃຊ້ຄຸນສົມບັດການດູແລອຸປະກອນ.
- ເມື່ອທ່ານບໍ່ໄດ້ໃຊ້ອຸປະກອນ, ປິດໜ້າຈໍໂດຍການກົດປຸ່ມດ້ານຂ້າງ.
- ເປີດໃຊ້ງານໂໜດປະຢັດໄຟ.
- ປິດແອັບທີ່ບໍ່ຈໍາເປັນ.
- ປິດໃຊ້ງານຄຸນສົມບັດບລູທູດເມື່ອບໍ່ໄດ້ໃຊ້.
- ປິດໃຊ້ງານການຊິງຄ໌ແອັບອັດຕະໂນມັດທີ່ຈໍາເປັນຕ້ອງຖືກຊິງຄ໌.
- ຫຼຸດເວລາແສງເບື້ອງຫຼັງລົງ.
- ຫຼຸດຄວາມແຈ້ງໜ້າຈໍລົງ.

## ເຄັດລັບ ແລະ ຂໍ້ຄວນລະວັງໃນການສາກແບັດເຕີຣີ



ໃຊ້ແບັດເຕີຣີ, ເຄື່ອງສາກ ແລະ ສາຍທີ່ຜ່ານການຮັບຮອງຈາກຊຳຊຸງທີ່ອອກແບບມາສະເພາະສຳລັບອຸປະກອນຂອງທ່ານເທົ່ານັ້ນ. ແບັດເຕີຣີ, ເຄື່ອງສາກ ແລະ ສາຍທີ່ເຂົ້າກັນບໍ່ໄດ້ສາມາດເຮັດໃຫ້ໄດ້ຮັບບາດເຈັບສາຫັດ ຫຼື ເຮັດໃຫ້ອຸປະກອນຂອງທ່ານເສຍຫາຍໄດ້.



- ການເຊື່ອມຕໍ່ເຄື່ອງສາກແບບບໍ່ຖືກຕ້ອງອາດຈະເຮັດໃຫ້ເກີດຄວາມເສຍຫາຍຢ່າງຮ້າຍແຮງຕໍ່ກັບອຸປະກອນ. ຄວາມເສຍຫາຍໃດໜຶ່ງທີ່ເກີດຈາກການໃຊ້ໃນທາງທີ່ຜິດຈະບໍ່ຖືກຄຸ້ມຄອງໂດຍການຮັບປະກັນ.
- ໃຊ້ແຕ່ສາຍ USB ປະເພດ-C ເທົ່ານັ້ນກັບອຸປະກອນ. ອຸປະກອນອາດຈະເສຍຫາຍຖ້າທ່ານໃຊ້ສາຍໄມໂຄຣ USB.
- ຖ້າທ່ານສາກອຸປະກອນ ໃນຂະນະທີ່ແຈັກອາເນກປະສົງປຽກຢູ່, ອຸປະກອນອາດຈະໄດ້ຮັບຄວາມເສຍຫາຍ. ເຊັດແຈັກອາເນກປະສົງໃຫ້ແຫ້ງທັງໝົດ ກ່ອນສາກອຸປະກອນ.



- ເພື່ອປະຢັດພະລັງງານ, ຖອດເຄື່ອງສາກເມື່ອບໍ່ໄດ້ໃຊ້ງານ. ເຄື່ອງສາກບໍ່ມີປຸ່ມສະວິດໄຟ, ດັ່ງນັ້ນທ່ານຈະຕ້ອງຖອດເຄື່ອງສາກອອກຈາກປັກສຽບໄຟເມື່ອບໍ່ໄດ້ໃຊ້ ເພື່ອຫຼີກລ່ຽງການສົ່ນເບື້ອງພະລັງງານ. ເຄື່ອງສາກຄວນຈະຢູ່ໃກ້ກັບປັກສຽບໄຟ ແລະ ສາມາດເຂົ້າໃຊ້ໄດ້ຢ່າງງ່າຍດາຍໃນຂະນະທີ່ກຳລັງສາກ.
- ເມື່ອໃຊ້ເຄື່ອງສາກ, ຂໍແນະນຳໃຫ້ໃຊ້ເຄື່ອງສາກແບບໃຊ້ສາຍ ຫຼື ແບບໄວເລສທີ່ຜ່ານການຮັບຮອງທີ່ຮັບປະກັນເຖິງປະສິດທິພາບການສາກ.
- ຖ້າແບັດເຕີຣີໝົດໄຟຮ້ອຍເບີເຊັນ, ຈະບໍ່ສາມາດເປີດອຸປະກອນໄດ້ທັນທີເມື່ອເຄື່ອງສາກຖືກເຊື່ອມຕໍ່. ປ່ອຍໃຫ້ແບັດເຕີຣີທີ່ໝົດໄຟນັ້ນສາກເປັນເວລາສອງສາມນາທີກ່ອນເປີດອຸປະກອນຂອງທ່ານ.
- ຖ້າທ່ານໃຊ້ຫຼາຍໆແອັບໃນເທື່ອດຽວ, ແອັບເຄືອຂ່າຍ ຫຼື ແອັບທີ່ຕ້ອງການການເຊື່ອມຕໍ່ກັບອຸປະກອນອື່ນ, ແບັດເຕີຣີຈະໝົດໄຟຢ່າງໄວວາ. ເພື່ອຫຼີກລ່ຽງການສູນເສຍໄຟໃນລະຫວ່າງການໂອນຂໍ້ມູນ, ໃຊ້ແອັບເຫຼົ່ານີ້ທຸກຄັ້ງຫຼັງຈາກສາກແບັດເຕີຣີເຕັມ.
- ການໃຊ້ແຫຼ່ງຈ່າຍໄຟອື່ນນອກເໜືອຈາກເຄື່ອງສາກ, ເຊັ່ນ ຄອມພິວເຕີ, ອາດສົ່ງຜົນໃຫ້ຄວາມໄວການສາກຊ້າລົງ ເນື່ອງຈາກກະແສໄຟຟ້າຫຼຸດລົງ.
- ອຸປະກອນສາມາດໃຊ້ໄດ້ໃນຂະນະທີ່ມັນກຳລັງສາກ, ແຕ່ມັນອາດຈະໃຊ້ເວລາດົນກວ່າເພື່ອສາກແບັດເຕີຣີໃຫ້ເຕັມ.
- ຖ້າອຸປະກອນຮັບການຈ່າຍໄຟທີ່ບໍ່ສະຖຽນໃນຂະນະທີ່ກຳລັງສາກ, ໜ້າຈໍສຳຜັດຈະໃຊ້ງານບໍ່ໄດ້. ຖ້າສິ່ງນີ້ເກີດຂຶ້ນ, ຖອດເຄື່ອງສາກຈາກອຸປະກອນ.
- ໃນຂະນະທີ່ກຳລັງສາກ, ອຸປະກອນ ແລະ ເຄື່ອງສາກອາດຈະຮ້ອນຂຶ້ນ. ນີ້ເປັນເລື່ອງປົກກະຕິ ແລະ ບໍ່ຄວນກະທົບຕໍ່ອາຍຸໃຊ້ງານ ແລະ ການປະຕິບັດງານຂອງອຸປະກອນ. ຖ້າແບັດເຕີຣີຮ້ອນຂຶ້ນກວ່າປົກກະຕິ, ເຄື່ອງສາກອາດຈະຢຸດສາກ.
- ຖ້າອຸປະກອນກຳລັງສາກຢ່າງບໍ່ຖືກຕ້ອງ, ນຳເອົາອຸປະກອນ ແລະ ເຄື່ອງສາກໄປຫາສູນບໍລິການຂອງຊຳຊຸງ.

## ແຜ່ນ Nano-SIM ແລະ eSIM

ສຽບແຜ່ນ SIM ຫຼື USIM ທີ່ຈັດໃຫ້ໂດຍຜູ້ໃຫ້ການບໍລິການໂທລະສັບມືຖືເຂົ້າ.

ເພື່ອໃຫ້ມີສອງເບີໂທລະສັບ ຫຼື ຜູ້ໃຫ້ບໍລິການສໍາລັບອຸປະກອນດຽວ, ເປີດໃຊ້ງານ eSIM ຫຼື ແຊກແຜນ SIM ສອງອັນເຂົ້າ. ຄວາມແຕກຕ່າງຈາກແຜ່ນ nano-SIM ແທ້ແລະ eSIM ເປັນ SIM ດິຈິຕອລໃນຕົວ. ການໃຊ້ທັງແຜ່ນ nano-SIM ແລະ eSIM ອາດເຮັດໃຫ້ຄວາມໄວການໂອນຂໍ້ມູນຊໍາລົງໃນບາງພື້ນທີ່.

- eSIM ອາດຈະບໍ່ມີຢູ່ ຂຶ້ນຢູ່ກັບພາກພື້ນ, ຜູ້ໃຫ້ການບໍລິການ ຫຼື ລຸ້ນ.
- ການບໍລິການບາງຢ່າງທີ່ຕ້ອງການການເຊື່ອມຕໍ່ເຄືອຂ່າຍ ອາດຈະບໍ່ມີຢູ່ ຂຶ້ນຢູ່ກັບຜູ້ໃຫ້ບໍລິການ.

## ການຕິດຕັ້ງແຜ່ນ SIM ຫຼື USIM

### ► Galaxy S22 Ultra:

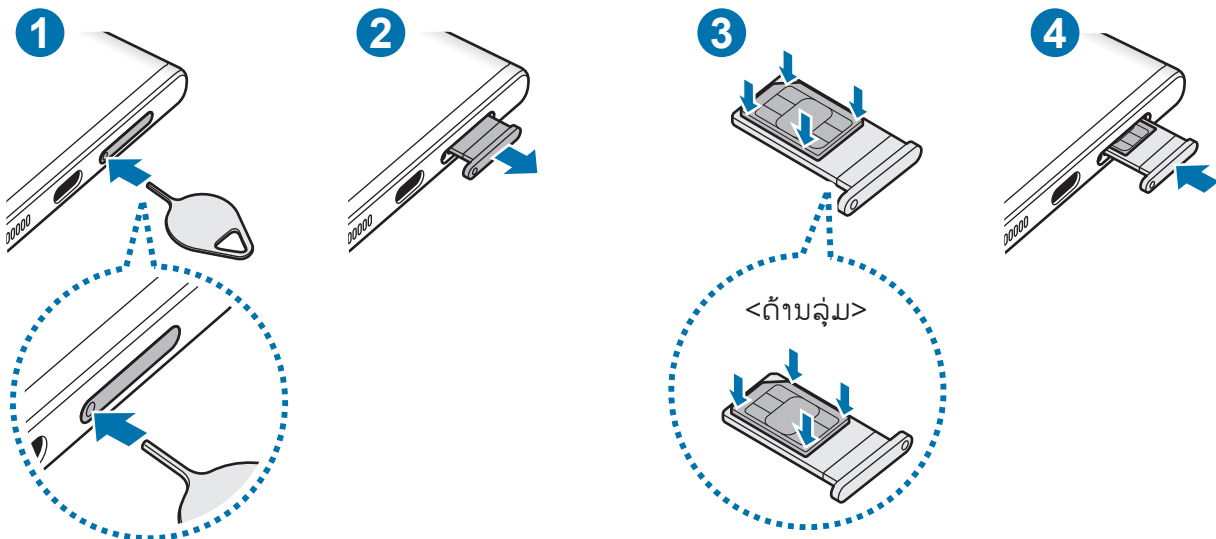

► Galaxy S22+, Galaxy S22:

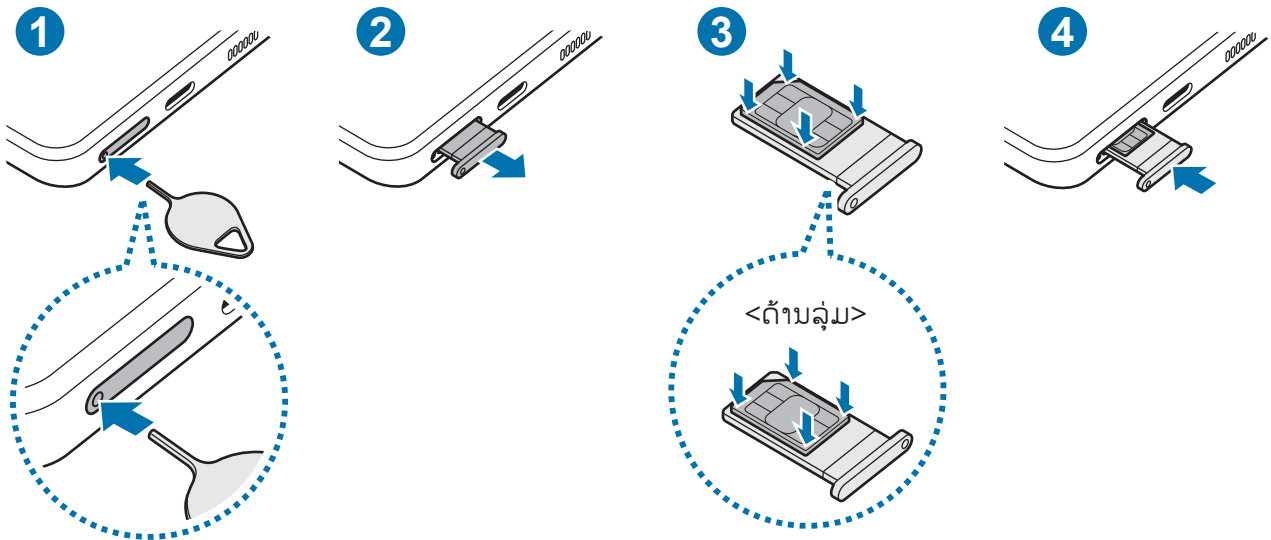

- 1 ສຽບໝູດຖອດຖາດຊິມໃສ່ຮູຖາດຊິມເພື່ອຖອດມັນອອກ.
- 2 ດຶງຖາດເບົາໆອອກຈາກຊ່ອງໃສ່ຖາດ.
- 3 ວາງແຜ່ນ SIM ຫຼື USIM ຢູ່ເທິງຖາດທີ່ມີ ຈຸດຕໍ່ສີທອງຫັນໜ້າຂຶ້ນເທິງ ແລະ ຄ່ອຍໆກົດແຜ່ນ SIM ຫຼື USIM ລົງໃສ່ຖາດເພື່ອໃຫ້ມັນແໜ້ນ.
- 4 ສຽບຖາດກັບເຂົ້າໄປໃນຊ່ອງຖາດ.

- ❗
  - ສຽບໝູດຖອດຖາດຊິມໃສ່ **ຮູຖາດ** ເພື່ອເອົາຖາດອອກ.
  - ໃຊ້ແຕ່ແຜ່ນ nano-SIM ເທົ່ານັ້ນ.
  - ໃຊ້ຄວາມລະມັດລະວັງຢ່າໃຫ້ສູນເສຍ ຫຼື ປ່ອຍໃຫ້ຄົນອື່ນໃຊ້ແຜ່ນ SIM ຫຼື USIM. ຊໍາຊຽງບໍ່ຮັບຜິດຊອບຕໍ່ຄວາມເສຍຫາຍ ຫຼື ຄວາມບໍ່ສະດວກສະບາຍໃດໜຶ່ງທີ່ເກີດຈາກບັດທີ່ສູນເສຍ ຫຼື ຖືກລັກ.
  - ກວດເບິ່ງໃຫ້ແນ່ໃຈວ່າໝູດຖອດຖາດຊິມຕັ້ງສາກກັບຮູ. ບໍ່ດັ່ງນັ້ນ, ອຸປະກອນອາດຈະເສຍຫາຍໄດ້.
  - ຖ້າແຜ່ນບໍ່ຖືກໃສ່ລົງໃນຖາດຢ່າງແໜ້ນໜາ, ແຜ່ນ SIM ອາດຈະອອກ ຫຼື ຕົກລົງຈາກຖາດ.
  - ຖ້າທ່ານສຽບຖາດລົງໃນອຸປະກອນຂອງທ່ານໃນຂະນະທີ່ຖາດປຽກ, ອຸປະກອນຂອງທ່ານອາດຈະໄດ້ຮັບຄວາມເສຍຫາຍ. ເບິ່ງໃຫ້ແນ່ໃຈທຸກຄັ້ງວ່າຖາດແຫ້ງດີ.
  - ສຽບຖາດລົງໃສ່ໃນຊ່ອງຖາດໃຫ້ແຈບດີເພື່ອປ້ອງກັນບໍ່ໃຫ້ຂອງແຫຼວເຂົ້າໄປໃນອຸປະກອນຂອງທ່ານ.



## ການເປີດໃຊ້ງານ eSIM

ເປີດໃຊ້ແອັບ **ຕັ້ງຄ່າ** ແລະ ແຕະ **ການເຊື່ອມຕໍ່** → **ຕົວຈັດການແຜ່ນ SIM** → **ເພີ່ມແຜນມິຖີ**. ເມື່ອພົບແຜນມິຖີ, ປະຕິບັດຕາມຄໍາແນະນໍາໃນໜ້າຈໍ ເພື່ອເປີດໃຊ້ງານ eSIM.

ຖ້າທ່ານມີລະຫັດ QR ທີ່ສະໜອງໃຫ້ໂດຍຜູ້ໃຫ້ການບໍລິການຂອງທ່ານ, ເປີດໃຊ້ແອັບ **ຕັ້ງຄ່າ**, ແຕະ **ການເຊື່ອມຕໍ່** → **ຕົວຈັດການແຜ່ນ SIM** → **ເພີ່ມແຜນມິຖີ** → **ສະແກນລະຫັດ QR ຂອງບໍລິສັດເຄືອຂ່າຍມິຖີ** ແລະຈາກນັ້ນ ສະແກນລະຫັດ QR.

## ຕົວຈັດການແຜ່ນ SIM

ເປີດໃຊ້ແອັບ **ຕັ້ງຄ່າ** ແລະ ແຕະ **ການເຊື່ອມຕໍ່** → **ຕົວຈັດການແຜ່ນ SIM**.

- **ແຜ່ນ SIM:** ເປີດໃຊ້ງານແຜ່ນ SIM ເພື່ອໃຊ້ ແລະ ກໍານົດການຕັ້ງຄ່າແຜ່ນ SIM ເອງ.
- **eSIM:** ເປີດໃຊ້ງານ eSIM.
- **ແຜ່ນ SIM ທີ່ເລືອກ:** ເລືອກເພື່ອໃຊ້ແຜ່ນ SIM ສະເພາະສໍາລັບຄຸນສົມບັດບາງຢ່າງ, ເຊັ່ນ ການໂທດ້ວຍສຽງ, ເມື່ອເປີດໃຊ້ງານສອງແຜ່ນຊິມ.
- **ການສັບປຸງນໍ້າຂ້າງອັດຕະໂນມັດ:** ຕັ້ງອຸປະກອນເພື່ອໃຊ້ແຜ່ນ SIM ອື່ນໆສໍາລັບການບໍລິການຂໍ້ມູນຖ້າບໍ່ສາມາດເຊື່ອມຕໍ່ແຜ່ນ SIM ທີ່ຕ້ອງການກັບເຄືອຂ່າຍ.
- **ການຕັ້ງຄ່າແຜ່ນ SIM ເພີ່ມເຕີມ:** ກໍານົດການຕັ້ງຄ່າການໂທ ຫຼື eSIM ເອງ.

## ການເປີດ ແລະ ປິດອຸປະກອນ

 ປະຕິບັດຕາມຄໍາເຕືອນ ແລະ ຄໍາແນະນໍາທີ່ໂພສໄວ້ທັງໝົດຈາກບຸກຄົນທີ່ໄດ້ຮັບອະນຸຍາດໃນພື້ນທີ່ທີ່ມີການຈໍາກັດການໃຊ້ອຸປະກອນໄວເລສ ເຊັ່ນ ເຮືອບິນ ແລະ ໂຮງໝໍ.

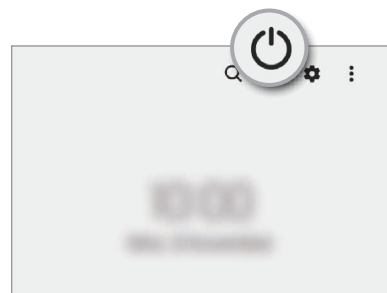
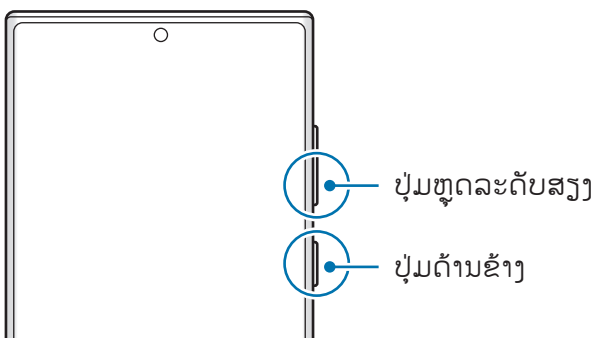

### ການເປີດອຸປະກອນ

ກົດປຸ່ມດ້ານຂ້າງຄ້າງໄວ້ເປັນເວລາສອງສາມວິນາທີເພື່ອເປີດອຸປະກອນ.

## ການປິດອຸປະກອນ

1 ເພື່ອປິດອຸປະກອນ, ກົດປຸ່ມດ້ານຂ້າງ ແລະ ປຸ່ມຫຼຸດລະດັບສຽງພ້ອມໆກັນຄ້າງໄວ້. ຫຼືວ່າ, ເປີດແຜງການແຈ້ງເຕືອນ, ຮູດລົງລຸ່ມ ແລະ ແຕະ .

2 ແຕະ **ປິດເຄື່ອງ**.

ເພື່ອປິດເປີດອຸປະກອນຄືນໃໝ່, ແຕະ **ປິດເປີດໃໝ່**.

 ທ່ານສາມາດຕັ້ງອຸປະກອນໃຫ້ປິດ ເມື່ອທ່ານກົດປຸ່ມດ້ານຂ້າງຄ້າງໄວ້. ເປີດໃຊ້ແອັບ **ຕັ້ງຄ່າ**, ແຕະ **ຄຸນສົມບັດຂັ້ນສູງ** → **ປຸ່ມດ້ານຂ້າງ** ແລະ ຈາກນັ້ນແຕະ **ເມນູປິດ** ຢູ່ກ້ອງ **ກົດຄ້າງໄວ້**.

## ການບັງຄັບໃຫ້ປິດເປີດຄືນໃໝ່

ຖ້າອຸປະກອນຂອງທ່ານຄ້າງ ແລະ ບໍ່ຕອບສະໜອງ, ກົດປຸ່ມດ້ານຂ້າງ ແລະ ປຸ່ມຫຼຸດລະດັບສຽງໃນເວລາດຽວກັນຄ້າງໄວ້ ເປັນເວລາຫຼາຍກວ່າ 7 ວິນາທີ ເພື່ອປິດເປີດມັນຄືນໃໝ່.

## ໂໜດສຸກເສີນ

ທ່ານສາມາດສັບປ່ຽນອຸປະກອນເປັນໂໜດສຸກເສີນເພື່ອຫຼຸດການໃຊ້ແບັດເຕີຣີລົງ. ແອັບ ແລະ ຟັງຄັຊັນບາງອັນຈະຖືກຈຳກັດ. ໃນໂໜດສຸກເສີນ, ທ່ານສາມາດເຮັດການໂທອອກສຸກເສີນ, ສິ່ງຂໍ້ມູນຈຸດທີ່ຕັ້ງປະຈຸບັນຂອງທ່ານຫາຄືນອື່ນ, ເຮັດໃຫ້ໂມງປຸກສຸກເສີນດັ່ງຂັ້ນ ແລະ ອື່ນໆ.

ເພື່ອເປີດໃຊ້ງານໂໜດສຸກເສີນ, ກົດປຸ່ມດ້ານຂ້າງ ແລະ ປຸ່ມຫຼຸດລະດັບສຽງພ້ອມໆກັນຄ້າງໄວ ແລະ ຈາກນັ້ນແຕະ **ໂໜດສຸກເສີນ**. ຫຼືວ່າ, ເປີດແຜງການແຈ້ງເຕືອນ, ຮູດລົງລຸ່ມ ແລະ ຈາກນັ້ນແຕະ  → **ໂໜດສຸກເສີນ**.

ເພື່ອປິດໃຊ້ງານໂໜດສຸກເສີນ, ແຕະ  → **ປິດໂໜດສຸກເສີນ**.

 ເວລາການນຳໃຊ້ທີ່ເຫຼືອຈະສະແດງເວລາທີ່ເຫຼືອຢູ່ກ່ອນໄຟແບັດເຕີຣີຈະໝົດ. ເວລາການນຳໃຊ້ທີ່ເຫຼືອອາດຈະແຕກຕ່າງກັນໄປ ຂຶ້ນຢູ່ກັບການຕັ້ງຄ່າ ແລະ ເງື່ອນໄຂການປະຕິບັດງານຂອງອຸປະກອນຂອງທ່ານ.

## ການຕັ້ງທຳອິດ

ເມື່ອທ່ານເປີດອຸປະກອນຂອງທ່ານເປັນຄັ້ງທຳອິດ ຫຼື ຫຼັງຈາກດຳເນີນການຕັ້ງຂໍ້ມູນຄືນໃໝ່, ປະຕິບັດຕາມຄຳແນະນຳ ໃນໜ້າຈໍ ເພື່ອຕັ້ງອຸປະກອນຂອງທ່ານ.

 ຖ້າທ່ານບໍ່ເຊື່ອມຕໍ່ກັບເຄືອຂ່າຍ Wi-Fi, ທ່ານອາດຈະບໍ່ສາມາດຕັ້ງບາງຄຸນສົມບັດຂອງອຸປະກອນໃນລະຫວ່າງຕັ້ງທຳອິດ.

# Samsung account

Samsung account ຂອງທ່ານແມ່ນການບໍລິການບັນຊີແບບລວມ ທີ່ຊ່ວຍໃຫ້ທ່ານສາມາດໃຊ້ການບໍລິການຕ່າງໆຂອງ ຊຳຊຸງທີ່ມີໃຫ້ໂດຍອຸປະກອນມືຖື, TV ແລະ ເວັບໄຊທ໌ຂອງຊຳຊຸງ.

ເພື່ອກວດເບິ່ງລາຍຊື່ການບໍລິການທີ່ສາມາດໃຊ້ໄດ້ກັບ Samsung account ຂອງທ່ານ, ເຂົ້າ ເບິ່ງ [account.samsung.com](http://account.samsung.com).

## 1 ເປີດໃຊ້ແອັບ **ຕັ້ງຄ່າ** ແລະ ແຕະ **Samsung account**.

ຫຼືວ່າ, ເປີດໃຊ້ແອັບ **ຕັ້ງຄ່າ** ແລະ ແຕະ **ບັນຊີ ແລະການແບັກອັບ** → **ຈັດການບັນຊີ** → **ເພີ່ມບັນຊີ** → **Samsung account**.

## 2 ຖ້າທ່ານມີ Samsung account ຮຽບຮ້ອຍແລ້ວ, ລົງຊື່ເຂົ້າໃຊ້ Samsung account ຂອງທ່ານ.

- ຖ້າທ່ານຕ້ອງການລົງຊື່ເຂົ້າໃຊ້ໂດຍໃຊ້ບັນຊີ Google ຂອງທ່ານ, ແຕະ **ສືບຕໍ່ດ້ວຍ Google**.
- ຖ້າທ່ານບໍ່ມີ Samsung account, ແຕະ **ສ້າງບັນຊີ**.

## ການຊອກຫາ ID ຂອງທ່ານ ແລະ ການຕັ້ງລະຫັດຜ່ານຂອງທ່ານຄືນໃໝ່

ຖ້າທ່ານລືມ ID ຫຼື ລະຫັດຜ່ານ Samsung account ຂອງທ່ານ, ແຕະ **ຊອກຫາ ID ຫຼື ລືມລະຫັດຜ່ານບໍ່?** ໃນໜ້າຈໍ ລົງຊື່ເຂົ້າໃຊ້ຂອງ Samsung account. ທ່ານສາມາດຊອກຫາ ID ຂອງທ່ານ ຫຼື ຕັ້ງລະຫັດຜ່ານຂອງທ່ານຄືນໃໝ່ຫຼັງຈາກ ທ່ານປ້ອນຂໍ້ມູນທີ່ຈຳເປັນເຂົ້າ.

## ລົງຊື່ອອກລະບົບ Samsung account ຂອງທ່ານ

ເມື່ອທ່ານລົງຊື່ອອກລະບົບ Samsung account ຂອງທ່ານ, ຂໍ້ມູນຂອງທ່ານ, ເຊັ່ນ ລາຍຊື່ຕິດຕໍ່ ຫຼື ເຫດການ, ຍັງຈະຖືກ ເອົາອອກຈາກອຸປະກອນຂອງທ່ານອີກດ້ວຍ.

## 1 ເປີດໃຊ້ແອັບ **ຕັ້ງຄ່າ** ແລະ ແຕະ **ບັນຊີ ແລະການແບັກອັບ** → **ຈັດການບັນຊີ**.

## 2 ແຕະ **Samsung account** → **ໂປຣໄຟລ໌ຂອງຂ້ອຍ** ແລະ ແຕະ **ອອກຈາກລະບົບ** ຢູ່ລຸ່ມສຸດຂອງໜ້າຈໍ.

## 3 ແຕະ **ອອກຈາກລະບົບ**, ປ້ອນລະຫັດຜ່ານ Samsung account ຂອງທ່ານເຂົ້າ ແລະ ຈາກນັ້ນແຕະ **ຕົກລົງ**.

## ການໂອນຂໍ້ມູນຈາກອຸປະກອນກ່ອນໜ້າຂອງທ່ານ (Smart Switch)

ທ່ານສາມາດໃຊ້ Smart Switch ເພື່ອໂອນຂໍ້ມູນຈາກອຸປະກອນກ່ອນໜ້າຂອງທ່ານໃສ່ອຸປະກອນໃໝ່ຂອງທ່ານ. ເປີດໃຊ້ແອັບ **ຕັ້ງຄ່າ** ແລະ ແຕະ **ບັນຊີ ແລະການແບັກອັບ** → **ເອົາຂໍ້ມູນມາຈາກອຸປະກອນເກົ່າ**.



- ຄຸນສົມບັດນີ້ອາດຈະບໍ່ຮອງຮັບໃນອຸປະກອນ ຫຼື ຄອມພິວເຕີບາງເຄື່ອງ.
- ການນຳໃຊ້ຂໍ້ຈຳກັດ. ເຂົ້າເບິ່ງ [www.samsung.com/smartswitch](http://www.samsung.com/smartswitch) ສຳລັບລາຍລະອຽດ. ຊຳຊຸງໃຊ້ລິຂະສິດຢ່າງຈິງຈັງ. ໂອນເນື້ອໃນທີ່ເປັນຂອງທ່ານເອງ ຫຼື ທີ່ມີສິດໃນການໂອນເທົ່ານັ້ນ.

## ການໂອນຂໍ້ມູນໂດຍໃຊ້ສາຍ USB

ທ່ານສາມາດເຊື່ອມຕໍ່ອຸປະກອນກ່ອນໜ້າຂອງທ່ານກັບສາຍ USB ເພື່ອໂອນຂໍ້ມູນຢ່າງງ່າຍດາຍ ແລະ ວ່ອງໄວ.

- 1 ເຊື່ອມຕໍ່ອຸປະກອນຂອງທ່ານ ແລະ ອຸປະກອນກ່ອນໜ້າໂດຍໃຊ້ສາຍ USB ຂອງອຸປະກອນຂອງທ່ານ. ອາດຈຳເປັນຕ້ອງໄດ້ມີຫົວຕໍ່ USB ຂຶ້ນຢູ່ກັບອຸປະກອນກ່ອນໜ້າ.
- 2 ເມື່ອໜ້າຕ່າງປ້ອບອັບການເລືອກແອັບປະກົດຂຶ້ນ, ແຕະ **Smart Switch** → **ຮັບຂໍ້ມູນ**.
- 3 ໃນອຸປະກອນກ່ອນໜ້າ, ແຕະ **ອະນຸຍາດ**. ຖ້າທ່ານບໍ່ມີແອັບ, ດາວໂຫຼດມັນຈາກ **Galaxy Store** ຫຼື **Play Store**. ອຸປະກອນຂອງທ່ານຈະຈົດຈຳອຸປະກອນກ່ອນໜ້າ ແລະ ລາຍການຂອງຂໍ້ມູນທີ່ທ່ານສາມາດໂອນ ຈະປະກົດຂຶ້ນ.
- 4 ໃນອຸປະກອນຂອງທ່ານ, ເລືອກຕົວເລືອກທີ່ທ່ານຕ້ອງການ, ແຕະ **ຕໍ່ໄປ** ແລະຈາກນັ້ນ ປະຕິບັດຕາມຄຳແນະນຳໃນໜ້າຈໍເພື່ອໂອນຂໍ້ມູນ.
  - ❗ ຢ່າຕັດເຊື່ອມຕໍ່ສາຍ USB ຈາກອຸປະກອນເມື່ອທ່ານກຳລັງໂອນໄຟລ໌. ການເຮັດເຊັ່ນນັ້ນອາດຈະເຮັດໃຫ້ສູນເສຍຂໍ້ມູນ ຫຼື ອຸປະກອນເສຍຫາຍ.
  - 📝 ການໂອນຂໍ້ມູນຈະເພີ່ມການໃຊ້ໄຟແບັດເຕີຣີຂອງອຸປະກອນຂອງທ່ານ. ເຮັດໃຫ້ແນ່ໃຈວ່າອຸປະກອນຂອງທ່ານໄດ້ສາກເຕັມກ່ອນໂອນຂໍ້ມູນ. ຖ້າໄຟແບັດເຕີຣີເຫຼືອໜ້ອຍ, ການໂອນຂໍ້ມູນອາດຈະຖືກຂັດຈັງຫວະ.

## ການໂອນຂໍ້ມູນແບບໄວເລສ

ໂອນຂໍ້ມູນຈາກອຸປະກອນກ່ອນໜ້າຂອງທ່ານໃສ່ອຸປະກອນຂອງທ່ານແບບໄວເລສ ຜ່ານ Wi-Fi Direct.

- 1 ໃນອຸປະກອນກ່ອນໜ້າ, ເປີດໃຊ້ **Smart Switch**.  
ຖ້າທ່ານບໍ່ມີແອັບ, ດາວໂຫຼດມັນຈາກ **Galaxy Store** ຫຼື **Play Store**.
- 2 ໃນອຸປະກອນຂອງທ່ານ, ເປີດໃຊ້ແອັບ **ຕັ້ງຄ່າ** ແລະ ແຕະ **ບັນຊີ ແລະການແບັກອັບ** → **ເອົາຂໍ້ມູນມາຈາກອຸປະກອນເກົ່າ**.
- 3 ວາງອຸປະກອນໃກ້ກັນ.
- 4 ໃນອຸປະກອນກ່ອນໜ້າ, ແຕະ **ສົ່ງຂໍ້ມູນ** → **ໄວເລສ**.
- 5 ໃນອຸປະກອນຂອງທ່ານ, ແຕະ **ຮັບຂໍ້ມູນ**, ເລືອກລະບົບປະຕິບັດການຂອງອຸປະກອນກ່ອນໜ້າຂອງທ່ານ ແລະຈາກນັ້ນ ແຕະ **ໄວເລສ**.
- 6 ໃນອຸປະກອນກ່ອນໜ້າ, ແຕະ **ອະນຸຍາດ**.
- 7 ໃນອຸປະກອນຂອງທ່ານ, ເລືອກຕົວເລືອກທີ່ທ່ານຕ້ອງການ, ແຕະ **ຕໍ່ໄປ** ແລະຈາກນັ້ນ ປະຕິບັດຕາມຄໍາແນະນໍາໃນໜ້າຈໍເພື່ອໂອນຂໍ້ມູນ.

## ການໂອນຂໍ້ມູນແບັກອັບຈາກຄອມພິວເຕີ

ໂອນຂໍ້ມູນລະຫວ່າງອຸປະກອນຂອງທ່ານ ແລະ ຄອມພິວເຕີ. ທ່ານຈະຕ້ອງດາວໂຫຼດແອັບເວີຊັນຄອມພິວເຕີຂອງ Smart Switch ຈາກ [www.samsung.com/smartswitch](http://www.samsung.com/smartswitch). ແບັກອັບຂໍ້ມູນຈາກອຸປະກອນກ່ອນໜ້າຂອງທ່ານໃສ່ຄອມພິວເຕີ ແລະ ນໍາເຂົ້າຂໍ້ມູນໃສ່ອຸປະກອນຂອງທ່ານ.

- 1 ໃນຄອມພິວເຕີ, ເຂົ້າເບິ່ງ [www.samsung.com/smartswitch](http://www.samsung.com/smartswitch) ເພື່ອດາວໂຫຼດ Smart Switch.
- 2 ໃນຄອມພິວເຕີ, ເປີດໃຊ້ Smart Switch.  
 ຖ້າອຸປະກອນກ່ອນໜ້າຂອງທ່ານບໍ່ແມ່ນອຸປະກອນຊໍາຊຽງ, ແບັກອັບຂໍ້ມູນໃສ່ຄອມພິວເຕີໂດຍໃຊ້ໂປຣແກຣມທີ່ຈັດໃຫ້ໂດຍຜູ້ຜະລິດອຸປະກອນ. ຈາກນັ້ນ, ຂ້າມຂັ້ນຕອນທີ່ຫ້າໄປ.
- 3 ເຊື່ອມຕໍ່ອຸປະກອນກ່ອນໜ້າຂອງທ່ານກັບຄອມພິວເຕີໂດຍໃຊ້ສາຍ USB ຂອງອຸປະກອນ.
- 4 ໃນຄອມພິວເຕີ, ປະຕິບັດຕາມຄໍາແນະນໍາໃນໜ້າຈໍເພື່ອແບັກອັບຂໍ້ມູນຈາກອຸປະກອນ. ຈາກນັ້ນ, ຕັດເຊື່ອມຕໍ່ອຸປະກອນກ່ອນໜ້າຂອງທ່ານຈາກຄອມພິວເຕີ.
- 5 ເຊື່ອມຕໍ່ອຸປະກອນຂອງທ່ານກັບຄອມພິວເຕີໂດຍໃຊ້ສາຍ USB.
- 6 ໃນຄອມພິວເຕີ, ປະຕິບັດຕາມຄໍາແນະນໍາໃນໜ້າຈໍ ເພື່ອໂອນຂໍ້ມູນໃສ່ອຸປະກອນຂອງທ່ານ.

# ການເຂົ້າໃຈໜ້າຈໍ

## ການຄວບຄຸມໜ້າຈໍສໍາຜັດ

**ການແຕະ**  
ແຕະໜ້າຈໍ.

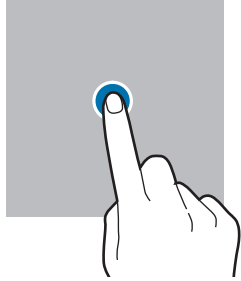

**ການແຕະຄ້າງໄວ້**  
ແຕະໜ້າຈໍຄ້າງ  
ໄວ້ເປັນເວລາ  
ປະມານ 2 ວິນາທີ.

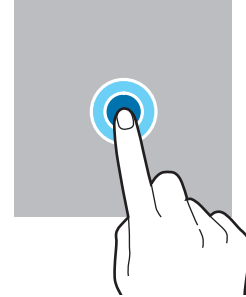

**ການລາກ**  
ແຕະລາຍການຄ້າງ  
ໄວ້ ແລະ ລາກມັນໃສ່  
ຕໍາແໜ່ງເປົ້າໝາຍ.

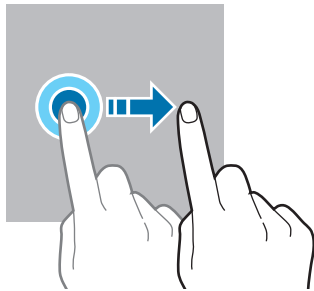

**ການແຕະສອງຄັ້ງ**  
ແຕະໜ້າຈໍສອງຄັ້ງ.

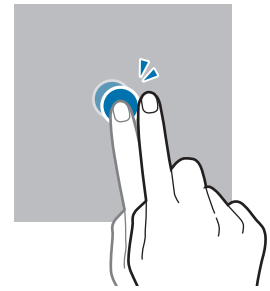

**ການຮຸດ**  
ຮຸດຂຶ້ນເທິງ, ລົງລຸ່ມ,  
ໄປຊ້າຍ ຫຼື ໄປຂວາ.

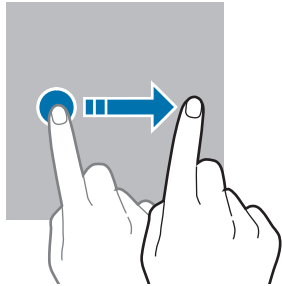

**ການຂະຫຍາຍ ແລະ ການຢືບເຂົ້າ**  
ຍະມີສອງນິ້ວອອກ  
ຈາກກັນ ຫຼື ຢືບເຂົ້າ  
ເທິງໜ້າຈໍ.

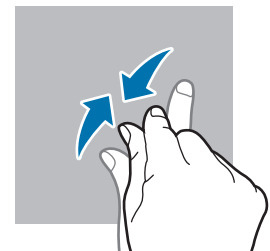
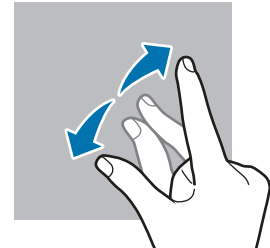

- ຢ່າປ່ອຍໃຫ້ໜ້າຈໍສໍາຜັດໄປສໍາຜັດກັບອຸປະກອນໄຟຟ້າອື່ນ. ການປ່ອຍກະແສໄຟຟ້າສະຖິດສາມາດເຮັດໃຫ້ໜ້າຈໍສໍາຜັດໃຊ້ງານຜິດປົກກະຕິ.
- ເພື່ອຫຼີກລ່ຽງບໍ່ໃຫ້ເກີດຄວາມເສຍຫາຍກັບໜ້າຈໍສໍາຜັດ, ຢ່າແຕະມັນດ້ວຍສິ່ງໃດສິ່ງໜຶ່ງທີ່ຄົມ ຫຼື ໃຊ້ປາຍນິ້ວກົດມັນຫຼາຍເກີນໄປ.
- ຂໍແນະນຳບໍ່ໃຫ້ໃຊ້ກຣາຟິກແບບຄົງທີ່ໃນສ່ວນໃດສ່ວນໜຶ່ງ ຫຼື ທັງໝົດຂອງໜ້າຈໍສໍາຜັດເປັນໄລຍະເວລາດົນນານ. ການເຮັດເຊັ່ນນັ້ນອາດເຮັດໃຫ້ເກີດພາບຊ້ອນ (ໜ້າຈໍໄໝ້) ຫຼື ເງົາມິດໄດ້.

 ອຸປະກອນອາດບໍ່ຈົດຈໍາການປ້ອນຂໍ້ມູນແບບສໍາຜັດທີ່ຢູ່ໃກ້ກັບຂອບໜ້າຈໍ, ເຊິ່ງຢູ່ນອກພື້ນທີ່ປ້ອນຂໍ້ມູນແບບສໍາຜັດ.

## ແຖບການກຳນົດທິດທາງ (ປຸ່ມຊອບ)

ເມື່ອທ່ານເປີດໜ້າຈໍ, ປຸ່ມຊອບຈະປະກົດຂຶ້ນເທິງແຖບການກຳນົດທິດທາງທີ່ຢູ່ລຸ່ມສຸດຂອງໜ້າຈໍ. ປຸ່ມຊອບຖືກຕັ້ງເປັນປຸ່ມຫຼ້າສຸດ, ປຸ່ມໂຮມ ແລະ ປຸ່ມກັບຄືນຕາມມາດຕະຖານ. ຟັງຄັນຂອງປຸ່ມຕ່າງໆສາມາດປ່ຽນແປງໄດ້ຕາມແອັບທີ່ກຳລັງໃຊ້ງານ ຢູ່ໃນຂະນະນີ້ ຫຼື ສະພາບແວດລ້ອມການນຳໃຊ້.

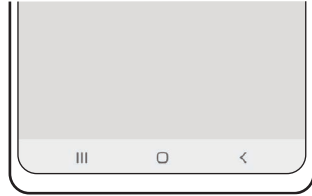

ປຸ່ມ	ຟັງຄັນ
	ຫຼ້າສຸດ <ul style="list-style-type: none"> <li>• ແຕະເພື່ອເປີດລາຍການແອັບຫຼ້າສຸດ.</li> </ul>
○	ໜ້າຫຼັກ <ul style="list-style-type: none"> <li>• ແຕະເພື່ອກັບຄືນຫາໜ້າຈໍຫຼັກ.</li> <li>• ແຕະຄ້າງໄວ້ເພື່ອເປີດໃຊ້ແອັບ <b>Google</b>.</li> </ul>
<	ກັບຄືນ <ul style="list-style-type: none"> <li>• ແຕະເພື່ອກັບຄືນຫາໜ້າຈໍກ່ອນໜ້າ.</li> </ul>

## ການເຊື່ອງແຖບການກຳນົດທິດທາງ

ເບິ່ງໄຟລ໌ ຫຼື ໃຊ້ແອັບໃນໜ້າຈໍທີ່ກວ້າງຂຶ້ນໂດຍການເຊື່ອງແຖບການກຳນົດທິດທາງ.

ເປີດໃຊ້ແອັບ ຕັ້ງຄ່າ, ແຕະ **ຈໍສະແດງຜົນ** → **ແຖບການກຳນົດທິດທາງ** ແລະ ຈາກນັ້ນ ແຕະ **ທ່າທາງການຮູດ** ຢູ່ກ້ອງ **ປະເພດການກຳນົດທິດທາງ**. ແຖບການກຳນົດທິດທາງຈະຖືກເຊື່ອງ ແລະ ຄຳແນະນຳທ່າທາງຈະປະກົດຂຶ້ນ. ແຕະ **ຕົວເລືອກເພີ່ມເຕີມ** ແລະ ເລືອກຕົວເລືອກທີ່ທ່ານຕ້ອງການ.



ຮູດຈາກລຸ່ມສຸດ



ຮູດຈາກດ້ານຂ້າງແລະສ່ວນລຸ່ມສຸດ

ຖ້າທ່ານຕ້ອງການເຊື່ອງຄຳແນະນຳທ່າທາງຢູ່ສ່ວນລຸ່ມສຸດຂອງໜ້າຈໍ, ແຕະສະວິດ **ຄຳແນະນຳແບບທ່າທາງ** ເພື່ອປິດໃຊ້ງານມັນ.

## ໜ້າຈໍຫຼັກ ແລະ ໜ້າຈໍແອັບ

ໜ້າຈໍຫຼັກເປັນຈຸດເລີ່ມຕົ້ນສໍາລັບການເຂົ້າໃຊ້ຄຸນສົມບັດທັງໝົດຂອງອຸປະກອນ. ມັນສະແດງວິດເຈັດ, ທາງລັດໃສ່ແອັບ ແລະ ອື່ນໆ.

ໜ້າຈໍແອັບສະແດງໄອຄອນສໍາລັບແອັບທັງໝົດ, ລວມທັງແອັບທີ່ຕິດຕັ້ງໃໝ່ໆ.

### ການສັບປ່ຽນລະຫວ່າງໜ້າຈໍຫຼັກ ແລະ ໜ້າຈໍແອັບ

ໃນໜ້າຈໍຫຼັກ, ຮຸດຂຶ້ນເທິງເພື່ອເປີດໜ້າຈໍແອັບ.

ເພື່ອກັບຄືນຫາໜ້າຈໍຫຼັກ, ຮຸດຂຶ້ນເທິງ ຫຼື ລົງລຸ່ມໃນໜ້າຈໍແອັບ. ຫຼືວ່າ, ແຕະປຸ່ມໂຮມ ຫຼື ປຸ່ມກັບຄືນ.

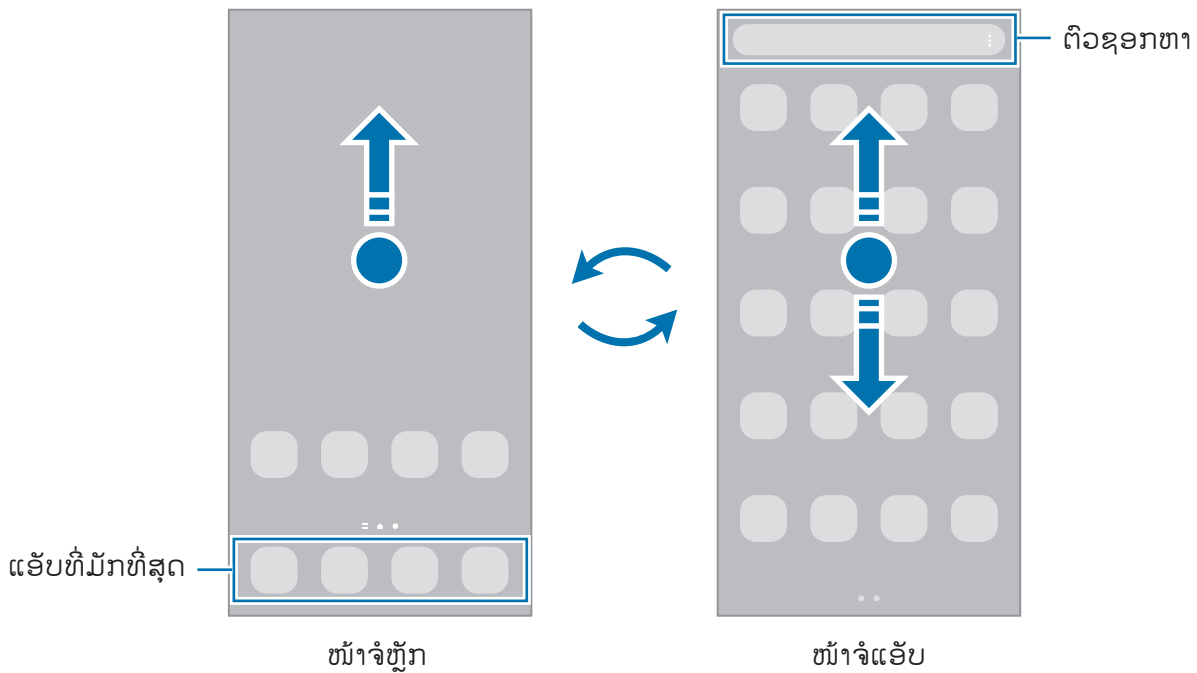

ຖ້າທ່ານເພີ່ມປຸ່ມແອັບໃນໜ້າຈໍຫຼັກ, ທ່ານສາມາດເປີດໜ້າຈໍແອັບໂດຍການແຕະປຸ່ມ. ໃນໜ້າຈໍຫຼັກ, ແຕະພື້ນທີ່ວ່າງເປົ່າຄ້າງໄວ້, ແຕະ **ການຕັ້ງຄ່າ** ແລະ ຈາກນັ້ນແຕະສະວິດ **ສະແດງປຸ່ມໜ້າຈໍແອັບໃນໜ້າຈໍຫຼັກ** ເພື່ອເປີດໃຊ້ງານມັນ. ປຸ່ມແອັບຈະຖືກເພີ່ມຢູ່ທີ່ເບື້ອງລຸ່ມສຸດຂອງໜ້າຈໍຫຼັກ.





## ການແກ້ໄຂໜ້າຈໍຫຼັກ

ໃນໜ້າຈໍຫຼັກ, ແຕະພື້ນທີ່ວ່າງເປົ່າຄ້າງໄວ້ ຫຼື ຍືບນິ້ວມືຂອງທ່ານເຂົ້າກັນເພື່ອເຂົ້າໃຊ້ຕົວເລືອກການແກ້ໄຂ. ທ່ານສາມາດຕັ້ງ ວອລເປເປີ, ເພີ່ມວິດເຈັດ ແລະ ອື່ນໆ. ນອກຈາກນີ້ ທ່ານຍັງສາມາດເພີ່ມ, ລຶບ ຫຼື ຈັດລຽງແຜງໜ້າຈໍຫຼັກຄືນໃໝ່.

- ການເພີ່ມແຜງ: ຮູດໄປຊ້າຍ ແລະ ຈາກນັ້ນ ແຕະ ⊕.
- ການຍ້າຍແຜງ: ແຕະການສະແດງຕົວຢ່າງແຜງຄ້າງໄວ້ ແລະ ຈາກນັ້ນ ລາກມັນໃສ່ຈຸດທີ່ຕັ້ງໃໝ່.
- ການລຶບແຜງ: ແຕະ ☒ ໃນແຜງ.

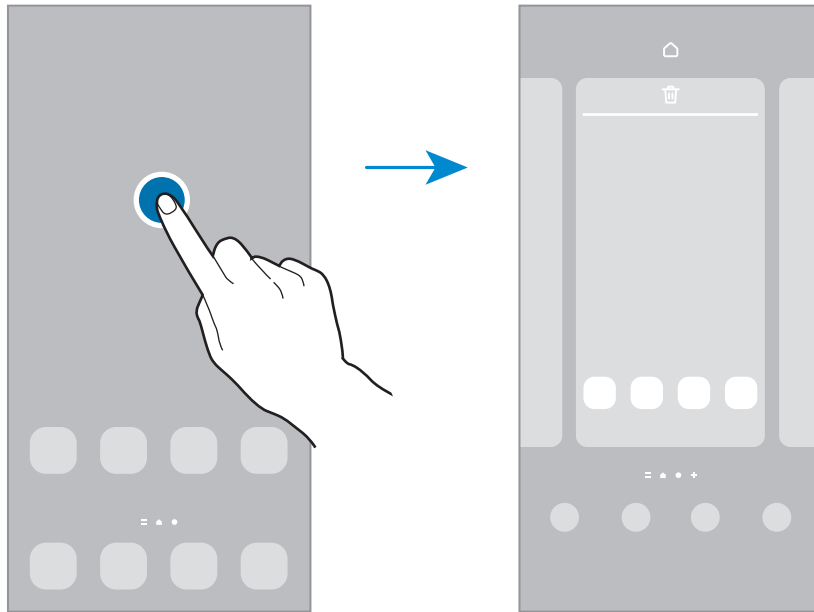

- **ວອລເປເປີ ແລະ ຮູບແບບ:** ປ່ຽນການຕັ້ງຄ່າວອລເປເປີສໍາລັບໜ້າຈໍຫຼັກ ແລະ ໜ້າຈໍທີ່ຖືກລັອກ.
- **ຕີມ:** ປ່ຽນຕີມຂອງອຸປະກອນ. ອົງປະກອບທີ່ເປັນພາບຂອງໜ້າຜູ້ໃຊ້ງານ, ເຊັ່ນ ສີ, ໄອຄອນ ແລະ ວອລເປເປີ, ຈະ ປ່ຽນ ຂຶ້ນຢູ່ກັບຕີມທີ່ເລືອກໄວ້.
- **ວິດເຈັດ:** ວິດເຈັດເປັນແອັບນ້ອຍໆທີ່ເປີດໃຊ້ຟັງຄຸນແອັບສະເພາະ ເພື່ອໃຫ້ຂໍ້ມູນ ແລະ ການເຂົ້າໃຊ້ທີ່ສະດວກ ສະບາຍໃນໜ້າຈໍຫຼັກຂອງທ່ານ. ເລືອກວິດເຈັດ ແລະ ແຕະ **ເພີ່ມ**. ວິດເຈັດຈະຖືກເພີ່ມໃນໜ້າຈໍຫຼັກ.
- **ການຕັ້ງຄ່າ:** ກໍານົດການຕັ້ງຄ່າສໍາລັບໜ້າຈໍຫຼັກ, ເຊັ່ນ ແຜນຜັງໜ້າຈໍ.

## ການສະແດງແອັບທັງໝົດໃນໜ້າຈໍຫຼັກ

ໂດຍບໍ່ຕ້ອງໃຊ້ໜ້າຈໍແອັບທີ່ແຍກກັນ, ທ່ານສາມາດຕັ້ງອຸປະກອນເພື່ອສະແດງແອັບທັງໝົດໃນໜ້າຈໍຫຼັກ. ໃນໜ້າຈໍຫຼັກ, ແຕະພື້ນທີ່ວ່າງເປົ່າຄ້າງໄວ້ ແລະ ຈາກນັ້ນ ແຕະ **ການຕັ້ງຄ່າ** → **ແຜນຜັງໜ້າຈໍຫຼັກ** → **ໜ້າຈໍຫຼັກເທົ່ານັ້ນ** → **ນໍາໃຊ້**. ດຽວນີ້ ທ່ານສາມາດເຂົ້າໃຊ້ແອັບທັງໝົດຂອງທ່ານໂດຍການຮູດໄປຊ້າຍໃນໜ້າຈໍຫຼັກຂອງທ່ານ.

## ການເປີດໃຊ້ Finder

ຊອກຫາເນື້ອໃນໃນອຸປະກອນໄດ້ຢ່າງວ່ອງໄວ.

- 1 ໃນໜ້າຈໍແອັບ, ແຕະ **ຊອກຫາ**. ຫຼືວ່າ, ເປີດແຜງການແຈ້ງເຕືອນ, ຮູດລົງລຸ່ມ ແລະ ແຕະ **Q**.
- 2 ປ້ອນຄຳສຳຄັນເຂົ້າ.  
ແອັບ ແລະ ເນື້ອໃນໃນອຸປະກອນຂອງທ່ານຈະຖືກຊອກຫາ.  
ຖ້າທ່ານແຕະ **Q** ໃນຄິບອດ, ທ່ານສາມາດຊອກຫາເນື້ອໃນເພີ່ມເຕີມ.

## ການຍ້າຍລາຍການ

ແຕະລາຍການຄ້າງໄວ້ ແລະ ຈາກນັ້ນ ລາກມັນໃສ່ຈຸດທີ່ຕັ້ງໃໝ່. ເພື່ອຍ້າຍລາຍການໃສ່ແຜງອື່ນ, ລາກມັນໃສ່ດ້ານຂ້າງຂອງໜ້າຈໍ.

ເພື່ອເພີ່ມທາງລັດໃສ່ແອັບໃນໜ້າຈໍຫຼັກ, ແຕະລາຍການໃນໜ້າຈໍແອັບຄ້າງໄວ້ ແລະ ຈາກນັ້ນ ແຕະ **ເພີ່ມໃສ່ໜ້າຫຼັກ**. ທາງລັດຫາແອັບຈະຖືກເພີ່ມໃນໜ້າຈໍຫຼັກ.

ນອກຈາກນີ້ ທ່ານຍັງສາມາດຍ້າຍແອັບທີ່ໃຊ້ເລື້ອຍໆໃສ່ພື້ນທີ່ທາງລັດທີ່ຢູ່ເບື້ອງລຸ່ມສຸດຂອງໜ້າຈໍຫຼັກ.

## ການສ້າງໂຟລເດີ

ສ້າງໂຟລເດີ ແລະ ຮວບຮວມແອັບທີ່ຄ້າຍກັນເພື່ອເຂົ້າໃຊ້ ແລະ ເປີດໃຊ້ແອັບໄດ້ຢ່າງວ່ອງໄວ.

ໃນໜ້າຈໍຫຼັກ ຫຼື ໜ້າຈໍແອັບ, ແຕະແອັບຄ້າງໄວ້ ແລະ ຈາກນັ້ນລາກມັນຜ່ານແອັບອື່ນ.

ໂຟລເດີໃໝ່ທີ່ມີແອັບທີ່ເລືອກໄວ້ຈະຖືກສ້າງ. ແຕະ **ຊໍ່ໂຟລເດີ** ແລະ ປ້ອນຊໍ່ໂຟລເດີເຂົ້າ.

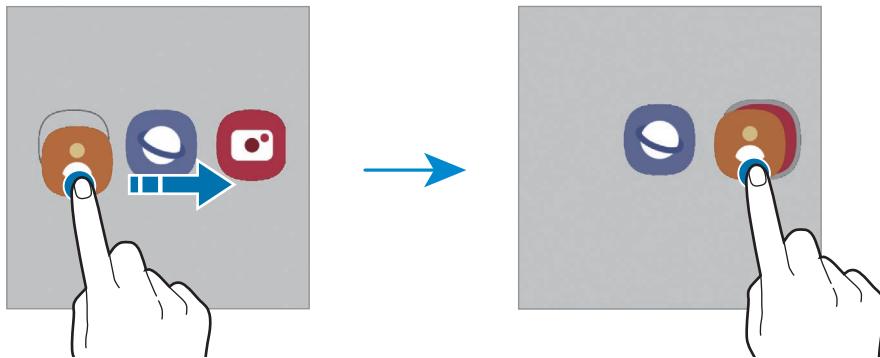

### • ການເພີ່ມແອັບເພີ່ມເຕີມ

ແຕະ **+** ໃນໂຟລເດີ. ໝາຍຕົກແອັບທີ່ຈະເພີ່ມ ແລະ ແຕະ **ສຳເລັດແລ້ວ**. ນອກຈາກນີ້ ທ່ານຍັງສາມາດເພີ່ມແອັບໂດຍການລາກມັນໃສ່ໂຟລເດີ.

- **ການຍ້າຍແອັບອອກຈາກໂຟລເດີ**

ແຕະແອັບຄ້າງໄວ້ ເພື່ອລາກມັນໃສ່ຈຸດທີ່ຕັ້ງໃໝ່.

- **ການລຶບໂຟລເດີ**

ແຕະໂຟລເດີຄ້າງໄວ້ ແລະ ຈາກນັ້ນແຕະ **ລຶບໂຟລເດີ**. ໂຟລເດີຈະຖືກລຶບເທົ່ານັ້ນ. ແອັບຂອງໂຟລເດີຈະຖືກຍ້າຍໃສ່ໜ້າຈໍແອັບ.

## ຂອບແຜງ

ທ່ານສາມາດເຂົ້າໃຊ້ແອັບແລະຄຸນສົມບັດທີ່ມັກຂອງທ່ານໄດ້ຢ່າງວ່ອງໄວຈາກຂອບແຜງ.

ລາກດ້າມຈັບຂອບແຜງໄປຫາຈຸດໃຈກາງຂອງໜ້າຈໍ.

ຖ້າບໍ່ເຫັນດ້າມຈັບຂອບແຜງ, ເປີດໃຊ້ແອັບ **ຕັ້ງຄ່າ**, ແຕະ **ຈໍສະແດງຜົນ** ແລະຈາກນັ້ນແຕະສະວິດ **ຂອບແຜງ** ເພື່ອເປີດໃຊ້ງານມັນ.

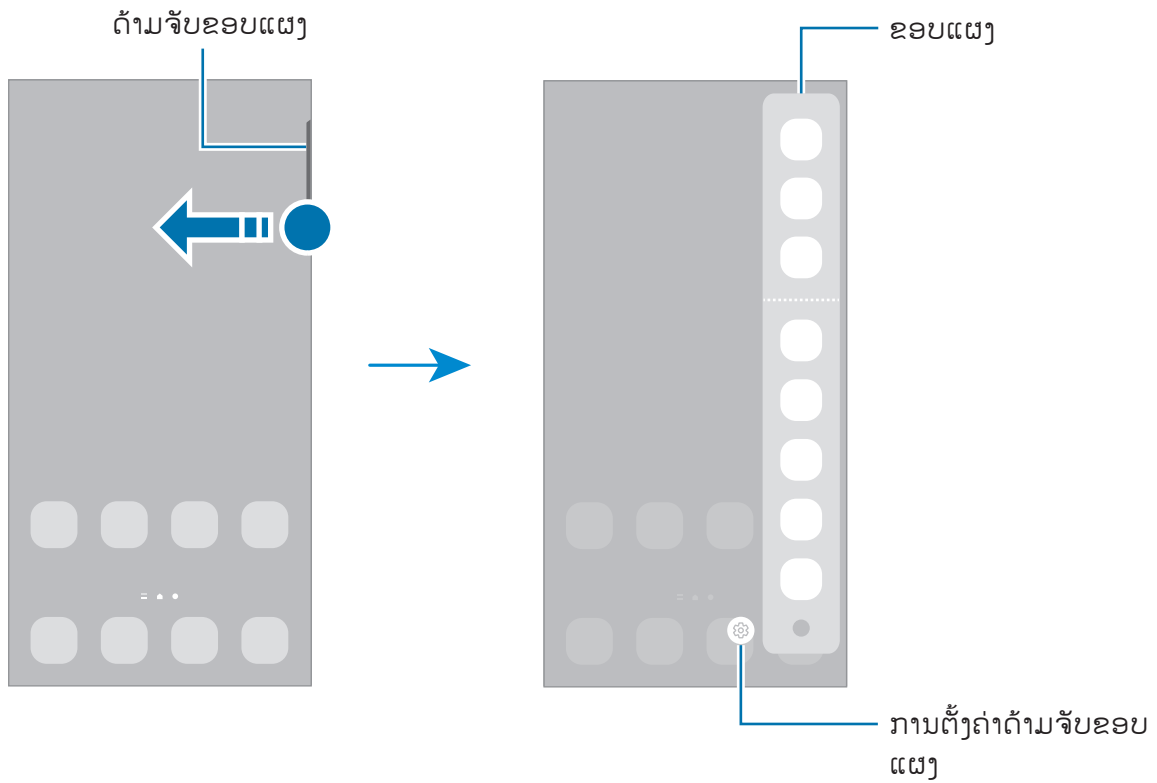

## ໜ້າຈໍລັອກ

ການກົດປຸ່ມດ້ານຂ້າງຈະປິດໜ້າຈໍ ແລະ ລັອກມັນ. ນອກຈາກນີ້, ໜ້າຈໍຈະປິດ ແລະ ຈະລັອກໂດຍອັດຕະໂນມັດ ຖ້າອຸປະກອນບໍ່ໄດ້ໃຊ້ເປັນໄລຍະເວລາທີ່ກຳນົດໄວ້.

ເພື່ອປິດລັອກໜ້າຈໍ, ຮູດໃນທິດທາງໃດໜຶ່ງ ເມື່ອໜ້າຈໍເປີດ.

ຖ້າໜ້າຈໍປິດຢູ່, ກົດປຸ່ມດ້ານຂ້າງ ເພື່ອເປີດໜ້າຈໍ. ຫຼືວ່າ, ແຕະໜ້າຈໍສອງຄັ້ງ.

## ການປ່ຽນວິທີລັອກໜ້າຈໍ













ເພື່ອປ່ຽນວິທີລັອກໜ້າຈໍ, ເປີດ ໃຊ້ແອັບ **ຕັ້ງຄ່າ**, ແຕະ **ໜ້າຈໍລັອກ** → **ປະເພດການລັອກໜ້າຈໍ** ແລະ ຈາກນັ້ນເລືອກວິທີ.













ເມື່ອທ່ານຕັ້ງຮູບແບບ, PIN, ລະຫັດຜ່ານ ຫຼື ຂໍ້ມູນໄປໂອແມັດທຣິກຂອງທ່ານສໍາລັບວິທີການລັອກໜ້າຈໍ, ທ່ານສາມາດປົກປ້ອງຂໍ້ມູນສ່ວນຕົວຂອງທ່ານໂດຍການປ້ອງກັນບໍ່ໃຫ້ຄົນອື່ນເຂົ້າໃຊ້ອຸປະກອນຂອງທ່ານ. ຫຼັງຈາກຕັ້ງຄ່າວິທີການລັອກໜ້າຈໍແລ້ວ, ອຸປະກອນຈະຕ້ອງການລະຫັດປິດລັອກ ເມື່ອເວລາປິດລັອກມັນ.

 ທ່ານສາມາດຕັ້ງອຸປະກອນຂອງທ່ານເພື່ອດໍາເນີນການຕັ້ງຂໍ້ມູນໂຮງງານຄືນໃໝ່ ຖ້າທ່ານປ້ອນລະຫັດປິດລັອກເຂົ້າຢ່າງບໍ່ຖືກຕ້ອງຫຼາຍຄັ້ງຕິດຕໍ່ກັນ ແລະ ຮອດຂີດຈໍາກັດຄວາມພະຍາຍາມ. ເປີດໃຊ້ແອັບ **ຕັ້ງຄ່າ**, ແຕະ **ໜ້າຈໍລັອກ** → **ການຕັ້ງຄ່າລັອກທີ່ປອດໄພ**, ປິດລັອກໜ້າຈໍໂດຍໃຊ້ວິທີການລັອກທີ່ຕັ້ງຄ່າມາກ່ອນ ແລະ ຈາກນັ້ນແຕະສະວິດທີ່ **ຕັ້ງຄ່າຂອງໂຮງງານຄືນໃໝ່ອັດຕະໂນມັດ** ເພື່ອເປີດໃຊ້ງານມັນ.

## ໄອຄອນຕົວຊີ້ບອກ

ໄອຄອນຕົວຊີ້ບອກຈະປະກົດຂຶ້ນໃນແຖບສະຖານະຢູ່ເບື້ອງເທິງສຸດຂອງໜ້າຈໍ. ໄອຄອນທີ່ລະບຸໄວ້ໃນຕາຕະລາງລຸ່ມນີ້ເປັນແບບທີ່ພົບຫຼາຍທີ່ສຸດ.

ໄອຄອນ	ຄວາມໝາຍ
	ບໍ່ມີສັນຍານ
	ຄວາມແຮງສັນຍານ
	ໂຮມມິງ (ຢູນອກພື້ນທີ່ການບໍລິການປົກກະຕິ)
	ເຊື່ອມຕໍ່ເຄືອຂ່າຍ GPRS ແລ້ວ
	ເຊື່ອມຕໍ່ເຄືອຂ່າຍ EDGE ແລ້ວ
	ເຊື່ອມຕໍ່ເຄືອຂ່າຍ UMTS ແລ້ວ
	ເຊື່ອມຕໍ່ເຄືອຂ່າຍ HSDPA ແລ້ວ
	ເຊື່ອມຕໍ່ເຄືອຂ່າຍ HSPA+ ແລ້ວ
	ເຊື່ອມຕໍ່ເຄືອຂ່າຍ LTE ແລ້ວ
	ເຊື່ອມຕໍ່ເຄືອຂ່າຍ 5G ແລ້ວ
	ເຄືອຂ່າຍ LTE ທີ່ເຊື່ອມຕໍ່ໃນເຄືອຂ່າຍ LTE ທີ່ລວມມີເຄືອຂ່າຍ 5G
	ເຊື່ອມຕໍ່ Wi-Fi ແລ້ວ

ໄອຄອນ	ຄວາມໝາຍ
	ເປີດໃຊ້ງານຄຸນສົມບັດບລູທູດແລ້ວ
	S Pen ຖືກເຊື່ອມຕໍ່/ຕັດເຊື່ອມຕໍ່ແລ້ວ
	ລະດັບໄຟແບັດເຕີຣີຂອງ S Pen
	ການບໍລິການຈຸດທີ່ຕັ້ງຖືກໃຊ້ຢູ່
	ການໂທດໍາເນີນຢູ່
	ສາຍບໍ່ໄດ້ຮັບ
	ຂໍ້ຄວາມໃໝ່ ຫຼື ຂໍ້ຄວາມມັດຕິມິເດຍ
	ເປີດໃຊ້ງານໂມງປຸກແລ້ວ
	ໂໜດປິດສຽງ/ໂໜດສັ່ນ
	ເປີດໃຊ້ງານໂໜດການບິນແລ້ວ
	ເກີດຂໍ້ຂັດຂ້ອງຂຶ້ນ ຫຼື ຕ້ອງໄດ້ລະມັດລະວັງ
	ການສາກແບັດເຕີຣີ/ລະດັບໄຟແບັດເຕີຣີ



- ແຖບສະຖານະອາດຈະບໍ່ປະກົດຂຶ້ນໃນເບື້ອງເທິງສຸດຂອງໜ້າຈໍໃນບາງແອັບ. ເພື່ອສະແດງແຖບສະຖານະ, ລາກລົງຈາກເບື້ອງເທິງສຸດຂອງໜ້າຈໍ.
- ໄອຄອນຕົວຊີ້ບອກບາງອັນປະກົດຂຶ້ນເມື່ອທ່ານເປີດແຜງການແຈ້ງເຕືອນເທົ່ານັ້ນ.
- ໄອຄອນຕົວຊີ້ບອກອາດຈະປະກົດຂຶ້ນແບບຕ່າງກັນ ຂຶ້ນຢູ່ກັບຜູ້ໃຫ້ການບໍລິການ ຫຼື ລຸ້ນ.

# ແຜງການແຈ້ງເຕືອນ

ເມື່ອທ່ານຮັບການແຈ້ງເຕືອນໃໝ່, ໄອຄອນຕົວຊີ້ບອກຈະປະກົດເທິງແຖບສະຖານະ. ເພື່ອເບິ່ງຂໍ້ມູນເພີ່ມເຕີມກ່ຽວກັບໄອຄອນ, ເປີດແຜງການແຈ້ງເຕືອນ ແລະ ເບິ່ງລາຍລະອຽດຕ່າງໆ.

ເພື່ອເປີດແຜງການແຈ້ງເຕືອນ, ລາກແຖບສະຖານະລົງລຸ່ມ. ເພື່ອປິດແຜງການແຈ້ງເຕືອນ, ຮຸດຂຶ້ນເທິງໃນໜ້າຈໍ. ທ່ານສາມາດໃຊ້ຟັງຄັນຕໍ່ໄປນີ້ໃນແຜງການແຈ້ງເຕືອນ.

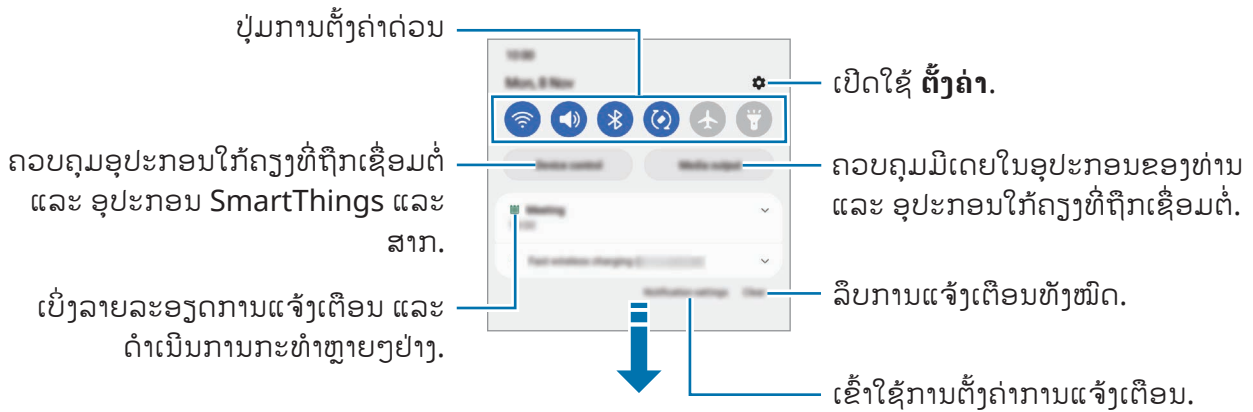

## ການໃຊ້ປຸ່ມການຕັ້ງຄ່າດ່ວນ

ແຕະປຸ່ມການຕັ້ງຄ່າດ່ວນ ເພື່ອເປີດໃຊ້ງານບາງຄຸນສົມບັດບາງຢ່າງ. ຮຸດລົງລຸ່ມໃນແຜງການແຈ້ງເຕືອນ ເພື່ອເບິ່ງປຸ່ມເພີ່ມເຕີມ. ເພື່ອເພີ່ມປຸ່ມເພີ່ມເຕີມ, ແຕະ (+).

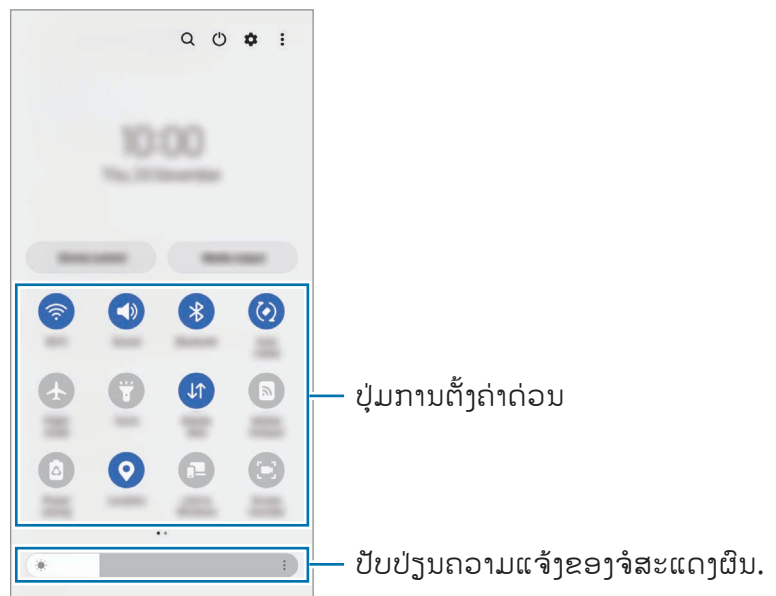

ເພື່ອປຸງການຕັ້ງຄ່າຄຸນສົມບັດ, ແຕະຂໍ້ຄວາມທີ່ຢູ່ກ້ອງແຕ່ລະປຸ່ມ. ເພື່ອເບິ່ງການຕັ້ງຄ່າທີ່ລະອຽດເພີ່ມເຕີມ, ແຕະປຸ່ມຄ້າງໄວ້.

ເພື່ອຈັດລຽງປຸ່ມຄືນໃໝ່, ແຕະ  → **ປຸ່ມແກ້ໄຂ**, ແຕະປຸ່ມຄ້າງໄວ້ ແລະຈາກນັ້ນ ລາກມັນໃສ່ຈຸດທີ່ຕັ້ງອື່ນ.

### **ການຄວບຄຸມການຫຼິ້ນຄືນມີເດຍ**

ຄວບຄຸມການຫຼິ້ນເພງ ຫຼື ວິດີໂອຄືນໄດ້ຢ່າງງ່າຍດາຍໂດຍໃຊ້ຄຸນສົມບັດມີເດຍ.

- 1 ເປີດແຜງການແຈ້ງເຕືອນ ແລະ ແຕະ **ການສົ່ງອອກມີເດຍ**.
- 2 ແຕະໄອຄອນໃນຕົວຄວບຄຸມ ເພື່ອຄວບຄຸມການຫຼິ້ນຄືນ.

### **ການຄວບຄຸມອຸປະກອນໃກ້ຄຽງ**

ເປີດໃຊ້ຢ່າງວ່ອງໄວ ແລະ ຄວບຄຸມອຸປະກອນທີ່ເຊື່ອມຕໍ່ຢູ່ໃກ້ຄຽງ ແລະ ອຸປະກອນ SmartThings ແລະ ສາກທີ່ໃຊ້ເລື້ອຍໆໃນແຜງການແຈ້ງເຕືອນ.

- 1 ເປີດແຜງການແຈ້ງເຕືອນ ແລະ ແຕະ **ການຄວບຄຸມອຸປະກອນ**.  
ອຸປະກອນທີ່ເຊື່ອມຕໍ່ຢູ່ໃກ້ຄຽງ ແລະ ອຸປະກອນ SmartThings ແລະ ສາກຈະປະກົດຂຶ້ນ.
- 2 ເລືອກອຸປະກອນໃກ້ຄຽງ ຫຼື ອຸປະກອນ SmartThings ເພື່ອຄວບຄຸມມັນ ຫຼື ເລືອກສາກທີ່ຈະເປີດໃຊ້ມັນ.

# ການແຄັບເຈີໜ້າຈໍ ແລະ ການບັນທຶກໜ້າຈໍ

## ການແຄັບເຈີໜ້າຈໍ

ແຄັບເຈີຮູບຖ່າຍໜ້າຈໍໃນຂະນະທີ່ໃຊ້ອຸປະກອນ ແລະ ຂຽນຢູ່ເທິງ, ແຕ້ມຢູ່ເທິງ ຫຼື ແຊຣ໌ໜ້າຈໍທີ່ຖືກແຄັບເຈີ. ທ່ານສາມາດແຄັບເຈີໜ້າຈໍປະຈຸບັນ ແລະ ພື້ນທີ່ທີ່ສາມາດເລື່ອນໄດ້.

## ວິທີການແຄັບເຈີຮູບຖ່າຍໜ້າຈໍ

ໃຊ້ວິທີດັ່ງຕໍ່ໄປນີ້ເພື່ອແຄັບເຈີຮູບຖ່າຍໜ້າຈໍ. ທ່ານສາມາດເບິ່ງຮູບຖ່າຍໜ້າຈໍທີ່ຖືກແຄັບເຈີໃນ **ແກເລີຣີ**.

**ວິທີທີ 1)** ແຄັບເຈີດ້ວຍປຸ່ມ: ກົດປຸ່ມດ້ານຂ້າງ ແລະ ປຸ່ມຫຼຸດລະດັບສຽງພ້ອມໆກັນ.

**ວິທີທີ 2)** ແຄັບເຈີດ້ວຍການຮູດ: ດ້ວຍຂອບມືຂອງທ່ານ, ຮູດມືຂອງທ່ານໄປທາງຊ້າຍ ຫຼື ຂວາຜ່ານໜ້າຈໍ.



- ມັນເປັນໄປບໍ່ໄດ້ທີ່ຈະແຄັບເຈີຮູບຖ່າຍໜ້າຈໍ ໃນຂະນະທີ່ໃຊ້ແອັບ ແລະ ຄຸນສົມບັດບາງອັນ.
- ຖ້າການແຄັບເຈີຮູບຖ່າຍໜ້າຈໍດ້ວຍການຮູດບໍ່ຖືກເປີດໃຊ້ງານ, ເປີດໃຊ້ແອັບ **ຕັ້ງຄ່າ**, ແຕະ **ຄຸນສົມບັດຂັ້ນສູງ** → **ການເຄື່ອນໄຫວ ແລະ ທ່າທາງ** ແລະ ຈາກນັ້ນແຕະສະວິດ **ໃຊ້ຝາມີປັດເພື່ອແຄັບເຈີ** ເພື່ອເປີດໃຊ້ງານມັນ.

ຫຼັງຈາກແຄັບເຈີຮູບຖ່າຍໜ້າຈໍ, ໃຊ້ຕົວເລືອກດັ່ງຕໍ່ໄປນີ້ໃນແຖບເຄື່ອງມືທີ່ຢູ່ລຸ່ມສຸດຂອງໜ້າຈໍ:

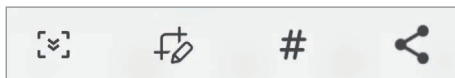

- **[x]**: ແຄັບເຈີເນື້ອໃນປະຈຸບັນ ແລະ ເນື້ອໃນທີ່ເຊື່ອງໄວ້ໃນໜ້າທີ່ຍາວເກີນ, ເຊັ່ນ ໜ້າເວັບ. ເມື່ອທ່ານແຕະ **[x]**, ໜ້າຈໍຈະເລື່ອນລົງໂດຍອັດຕະໂນມັດ ແລະ ເນື້ອໃນອື່ນໆຈະຖືກແຄັບເຈີ.
- **[f]**: ຂຽນ ຫຼື ແຕ້ມໃນຮູບຖ່າຍໜ້າຈໍ ຫຼື ຕັດສ່ວນໜຶ່ງອອກຈາກຮູບຖ່າຍໜ້າຈໍ. ທ່ານສາມາດເບິ່ງພື້ນທີ່ທີ່ຕັດໃນ **ແກເລີຣີ**.
- **#**: ເພີ່ມແທັກໃສ່ຮູບຖ່າຍໜ້າຈໍ. ເພື່ອຊອກຫາຮູບຖ່າຍໜ້າຈໍດ້ວຍແທັກ, ແຕະ **ຊອກຫາ** ຢູ່ທີ່ເບື້ອງເທິງສຸດຂອງໜ້າຈໍແອັບ ແລະ ແຕະ **ຮູບໜ້າຈໍ** → **Q**. ທ່ານສາມາດເບິ່ງລາຍການແທັກ ແລະ ຊອກຫາຮູບຖ່າຍໜ້າຈໍທີ່ທ່ານຕ້ອງການໄດ້ຢ່າງງ່າຍດາຍ.
- **[<]**: ແຊຣ໌ຮູບຖ່າຍໜ້າຈໍກັບຄືນອື່ນໆ.









ຖ້າຕົວເລືອກບໍ່ປະກົດຂຶ້ນເທິງໜ້າຈໍທີ່ຖືກແຄັບເຈີ, ເປີດໃຊ້ແອັບ **ຕັ້ງຄ່າ**, ແຕະ **ຄຸນສົມບັດຂັ້ນສູງ** → **ຮູບໜ້າຈໍ ແລະ ເຄື່ອງບັນທຶກໜ້າຈໍ** ແລະ ຈາກນັ້ນແຕະສະວິດ **ແຖບເຄື່ອງມືຮູບໜ້າຈໍ** ເພື່ອເປີດໃຊ້ງານມັນ.



## ການບັນທຶກໜ້າຈໍ

ບັນທຶກໜ້າຈໍໃນຂະນະທີ່ໃຊ້ອຸປະກອນຂອງທ່ານ.

- 1 ເປີດແຜງການແຈ້ງເຕືອນ, ຮູດລົງລຸ່ມ ແລະຈາກນັ້ນ ແຕະ  (ເຄື່ອງບັນທຶກໜ້າຈໍ) ເພື່ອເປີດໃຊ້ງານມັນ.
  - 2 ເລືອກການຕັ້ງຄ່າສຽງ ແລະ ແຕະ **ເລີ່ມຕົ້ນການບັນທຶກ**.  
ຫຼັງຈາກນັ້ນຖອຍຫຼັງ, ການບັນທຶກຈະເລີ່ມຕົ້ນ.
    - ເພື່ອຂຽນ ຫຼື ແຕ້ມໃນໜ້າຈໍ, ແຕະ .
    - ເພື່ອສະແດງຕົວຊີ້ S Pen ໃນໜ້າຈໍ, ແຕະ . ທ່ານສາມາດໃຊ້ຄຸນສົມບັດນີ້ເມື່ອກວດພົບ S Pen ຈາກອຸປະກອນເທົ່ານັ້ນ. (Galaxy S22 Ultra)
    - ເພື່ອບັນທຶກໜ້າຈໍດ້ວຍການຊ້ອນທັບວິດີໂອຂອງຕົນເອງ, ແຕະ .
  - 3 ເມື່ອທ່ານສໍາເລັດການບັນທຶກວິດີໂອ, ແຕະ .  
ທ່ານສາມາດເບິ່ງວິດີໂອໃນ **ແກເລີຣີ**.
-  ເພື່ອປ່ຽນການຕັ້ງຄ່າເຄື່ອງບັນທຶກໜ້າຈໍ, ເປີດໃຊ້ແອັບ **ຕັ້ງຄ່າ** ແລະ ແຕະ **ຄຸນສົມບັດຂັ້ນສູງ** → **ຮູບໜ້າຈໍ** ແລະ **ເຄື່ອງບັນທຶກໜ້າຈໍ**.

## ການປ້ອນຂໍ້ຄວາມເຂົ້າ

### ແຜນຜັງຄົບອດ

ຄົບອດຈະປະກົດຂຶ້ນໂດຍອັດຕະໂນມັດເມື່ອທ່ານປ້ອນຂໍ້ຄວາມເຂົ້າ.

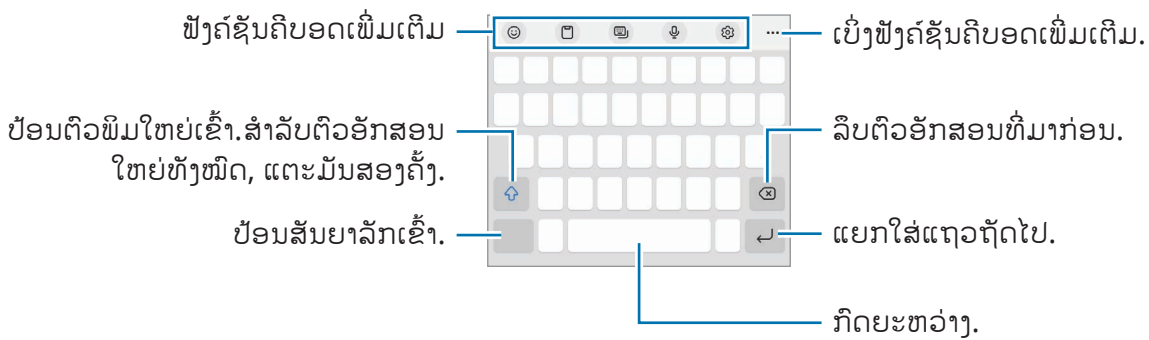

-  ການປ້ອນຂໍ້ຄວາມບໍ່ຖືກຮອງຮັບໃນບາງພາສາ. ເພື່ອປ້ອນຂໍ້ຄວາມ, ທ່ານຈະຕ້ອງປ່ຽນພາສາທີ່ໃຊ້ປ້ອນຂໍ້ມູນເປັນໜຶ່ງໃນພາສາທີ່ຖືກຮອງຮັບ.

## ການປ່ຽນແປງພາສາທີ່ໃຊ້ປ້ອນຂໍ້ມູນ

ແຕະ  → **ພາສາແລະການພິມ** → **ຈັດການພາສາທີ່ໃຊ້ປ້ອນຂໍ້ມູນ** ແລະ ເລືອກພາສາທີ່ຈະໃຊ້. ເມື່ອທ່ານເລືອກສອງພາສາຂຶ້ນໄປ, ທ່ານສາມາດສັບປ່ຽນພາສາທີ່ໃຊ້ປ້ອນຂໍ້ມູນໂດຍການຮູດໄປຊ້າຍ ຫຼື ໄປຂວາໃນປຸ່ມຍະຫວ່າງ.

## ການປ່ຽນຄົບອດ





ໃນແຖບການກຳນົດທິດທາງ, ແຕະ  ເພື່ອປ່ຽນຄົບອດ.

ເພື່ອປ່ຽນປະເພດຄົບອດ, ແຕະ  → **ພາສາແລະການພິມ**, ເລືອກພາສາ ແລະ ຈາກນັ້ນເລືອກປະເພດຄົບອດທີ່ທ່ານຕ້ອງການ.











- ຖ້າປຸ່ມຄົບອດ () ບໍ່ປະກົດໃນແຖບການກຳນົດທິດທາງ, ເປີດໃຊ້ແອັບ **ຕັ້ງຄ່າ**, ແຕະ **ການຈັດການທົ່ວໄປ** → **ລາຍການຄົບອດ ແລະ ມາດຕະຖານ** ແລະ ຈາກນັ້ນແຕະສະວິດ **ປຸ່ມຄົບອດຢູ່ເທິງແຖບການກຳນົດທິດທາງ** ເພື່ອເປີດໃຊ້ງານມັນ.
- ໃນຄົບອດ **3 x 4**, ປຸ່ມໜຶ່ງມີສາມ ຫຼື ສີ່ຕົວອັກສອນ. ເພື່ອປ້ອນຕົວອັກສອນເຂົ້າ, ແຕະປຸ່ມທີ່ກ່ຽວຂ້ອງຊ້າຫຼາຍ ເທື່ອຈົນກວ່າຕົວອັກສອນທີ່ຕ້ອງການຈະປະກົດຂຶ້ນ.

## ຟັງຄັນຄົບອດເພີ່ມເຕີມ

-  : ປ້ອນອີໂມຈີ, ສະຕິກເກີ ແລະ ອື່ນໆເຂົ້າ. ນອກຈາກນີ້ທ່ານຍັງສາມາດປ້ອນສະຕິກເກີອີໂມຈີຂອງທ່ານທີ່ຄ້າຍຄືກັນກັບທ່ານໄດ້. ເບິ່ງ **ການໃຊ້ສະຕິກເກີອີໂມຈີ AR ຂອງທ່ານໃນແຊັດ** ສຳລັບຂໍ້ມູນເພີ່ມເຕີມ.
-  : ເພີ່ມລາຍການຈາກຄລິບອດ.
-  : ປ່ຽນໂໜດຄົບອດ.
-  : ປ້ອນຂໍ້ຄວາມດ້ວຍສຽງ.
-  : ປ່ຽນການຕັ້ງຄ່າຄົບອດ.



ແຕະ  ເພື່ອໃຊ້ຟັງຄັນຄົບອດເພີ່ມເຕີມ.

-  : ສັບປ່ຽນເປັນໂໜດການຂຽນດ້ວຍມື.
-  : ຊອກຫາເນື້ອໃນ ແລະ ປ້ອນມັນເຂົ້າ.
-  : ແປຂໍ້ຄວາມ ແລະ ປ້ອນມັນເຂົ້າ.
-  : ປ້ອນຂໍ້ມູນສ່ວນຕົວຂອງທ່ານທີ່ລົງທະບຽນໃນ Samsung Pass ເຂົ້າ.
-  : ແຊຣ໌ລິ້ງເພງ.
-  : ແຊຣ໌ລິ້ງວິດີໂອ.
-  : ປ້ອນອີໂມຈີເຂົ້າ.
-  : ຄັດຕິດ GIF ເຄື່ອນໄຫວ.

- 🤖 / 🗑️ / 🧑 : ປ້ອນສະຕິກເກີເຂົ້າ.
- 🗑️ : ປ່ຽນຂະໜາດຄິບອດ.
- 📏 : ເປີດແຜງການແກ້ໄຂຂໍ້ຄວາມ.

 ບາງຄຸນສົມບັດອາດຈະບໍ່ມີຢູ່ ຂຶ້ນຢູ່ກັບຜູ້ໃຫ້ການບໍລິການ ຫຼື ລຸ້ນ.

## ການກັອບປີ້ ແລະ ການວາງ

- 1 ແຕະເທິງຂໍ້ຄວາມຄ້າງໄວ້.
- 2 ລາກ  ຫຼື  ເພື່ອເລືອກຂໍ້ຄວາມທີ່ຕ້ອງການ ຫຼື ແຕະ **ເລືອກທັງໝົດ** ເພື່ອເລືອກຂໍ້ຄວາມທັງໝົດ.
- 3 ແຕະ **ອັດສຳເນົາ** ຫຼື **ຕັດ**.  
ຂໍ້ຄວາມທີ່ເລືອກໄວ້ຈະຖືກກັອບປີ້ໃສ່ຄລິບບອດ.
- 4 ແຕະບ່ອນທີ່ຂໍ້ຄວາມຈະຖືກສຽບໃສ່ຄ້າງໄວ້ ແລະ ແຕະ **ແປະ**.  
ເພື່ອວາງຂໍ້ຄວາມທີ່ທ່ານໄດ້ກັອບປີ້ໄວ້ກ່ອນໜ້າ, ແຕະ **ກະດານເກັບຄວາມຈຳ** ແລະ ເລືອກຂໍ້ຄວາມ.

# ແອັບ ແລະ ຄຸນສົມບັດ

## ການຕິດຕັ້ງ ຫຼື ການຖອນຕິດຕັ້ງແອັບ

### Galaxy Store

ຊື່ ແລະ ດາວໂຫຼດແອັບ. ທ່ານສາມາດດາວໂຫຼດແອັບທີ່ເຮັດເປັນພິເສດສໍາລັບອຸປະກອນ Samsung Galaxy.

ເປີດໃຊ້ແອັບ **Galaxy Store**. ທ່ອງແອັບຕາມໝວດ ຫຼື ແຕະ **Q** ເພື່ອຊອກຫາຄໍາສໍາຄັນ.



- ແອັບນີ້ອາດຈະບໍ່ມີຢູ່ ຂຶ້ນຢູ່ກັບຜູ້ໃຫ້ການບໍລິການ ຫຼື ລຸ້ນ.
- ເພື່ອປ່ຽນການຕັ້ງຄ່າການອັບເດດອັດຕະໂນມັດ, ແຕະ **ເມນູ** →  → **ອັບເດດແອັບອັດຕະໂນມັດ** ແລະ ຈາກນັ້ນເລືອກຕົວເລືອກ.

### Play Store

ຊື່ ແລະ ດາວໂຫຼດແອັບ.

ເປີດໃຊ້ແອັບ **Play Store**. ທ່ອງແອັບຕາມໝວດ ຫຼື ຊອກຫາແອັບຕາມຄໍາສໍາຄັນ.



ເພື່ອປ່ຽນການຕັ້ງຄ່າການອັບເດດອັດຕະໂນມັດ, ແຕະໄອຄອນບັນຊີຂອງທ່ານ, ແຕະ **ການຕັ້ງຄ່າ** → **ການຕັ້ງຄ່າເຄືອຂ່າຍ** → **ອັບເດດແອັບໂດຍອັດຕະໂນມັດ** ແລະ ຈາກນັ້ນເລືອກຕົວເລືອກ.

## ການຈັດການແອັບ

### ການຖອນຕິດຕັ້ງ ຫຼື ການປິດໃຊ້ງານແອັບ

ແຕະແອັບຄ້າງໄວ້ ແລະ ເລືອກຕົວເລືອກ.

- **ຖອນຕິດຕັ້ງ:** ຖອນຕິດຕັ້ງແອັບທີ່ດາວໂຫຼດໄວ້.
- **ປິດໃຊ້ງານ:** ປິດໃຊ້ງານແອັບມາດຕະຖານທີ່ເລືອກໄວ້ທີ່ບໍ່ສາມາດຖອນຕິດຕັ້ງຈາກອຸປະກອນໄດ້.



ບາງແອັບອາດຈະບໍ່ຮອງຮັບຄຸນສົມບັດນີ້.

### ການເປີດໃຊ້ງານແອັບ

ເປີດໃຊ້ແອັບ **ຕັ້ງຄ່າ**, ແຕະ **ແອັບ** →  → **ປິດໃຊ້ງານແລ້ວ** → **ຕົກລົງ**, ເລືອກແອັບ ແລະ ຈາກນັ້ນແຕະ **ເປີດໃຊ້ງານ**.

## ການຕັ້ງຄ່າການອະນຸຍາດແອັບ

ສໍາລັບບາງແອັບເພື່ອດໍາເນີນການຢ່າງຖືກຕ້ອງ, ພວກມັນອາດຈະຕ້ອງການການອະນຸຍາດເພື່ອເຂົ້າໃຊ້ ຫຼື ໃຊ້ຂໍ້ມູນໃນອຸປະກອນຂອງທ່ານ.

ເພື່ອເບິ່ງການຕັ້ງຄ່າການອະນຸຍາດແອັບຂອງທ່ານ, ເປີດໃຊ້ແອັບ **ຕັ້ງຄ່າ** ແລະ ແຕະ **ແອັບ**. ເລືອກແອັບ ແລະ ແຕະ **ການອະນຸຍາດ**. ທ່ານສາມາດເບິ່ງລາຍການການອະນຸຍາດຂອງແອັບ ແລະ ປ່ຽນການອະນຸຍາດຂອງມັນ.



ເພື່ອເບິ່ງ ຫຼື ປ່ຽນການຕັ້ງຄ່າການອະນຸຍາດແອັບຕາມໝວດການອະນຸຍາດ, ເປີດໃຊ້ແອັບ **ຕັ້ງຄ່າ** ແລະແຕະ **ແອັບ** → **໓** → **ຕົວຈັດການການອະນຸຍາດ**. ເລືອກລາຍການ ແລະ ເລືອກແອັບ.

 ຖ້າທ່ານບໍ່ໃຫ້ການອະນຸຍາດກັບແອັບ, ຄຸນສົມບັດພື້ນຖານຂອງແອັບອາດຈະໃຊ້ງານໄດ້ຢ່າງບໍ່ຖືກຕ້ອງ.

## S Pen (Galaxy S22 Ultra)

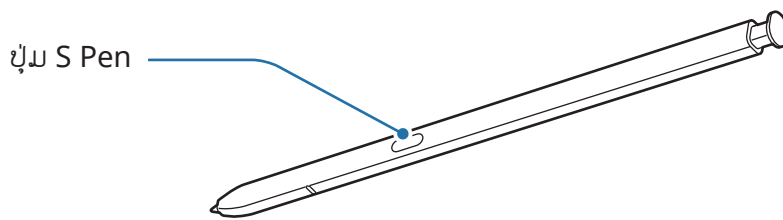
### ການໃຊ້ S Pen



-  ຢ່າງ ຫຼື ໃຊ້ແຮງດັນຫຼາຍເກີນໄປກັບ S Pen ໃນຂະນະທີ່ໃຊ້ມັນ. S Pen ອາດຈະເສຍຫາຍ ຫຼື ປາຍປາກກາ ອາດຈະປ່ຽນຮູບໄດ້.
- ຢ່າກົດເທິງໜ້າຈໍເນັ້ນໄວ້ດ້ວຍ S Pen. ປາຍປາກກາອາດຈະປ່ຽນຮູບໄດ້.
-  ຖ້າມີແມ່ເຫຼັກຢູ່ໃກ້ອຸປະກອນ, ການກະທໍາບາງຢ່າງຂອງ S Pen, ເຊັ່ນ ການສາກ ຫຼື ການແຕະໜ້າຈໍສໍາຜັດ, ອາດຈະໃຊ້ງານບໍ່ໄດ້.
- ເຖິງແມ່ນວ່າ S Pen ໄດ້ຖືກຖອດອອກໝົດແລ້ວ, ທ່ານສາມາດໃຊ້ຄຸນສົມບັດອື່ນຂອງ S Pen, ເຊັ່ນ ການແຕະໜ້າຈໍສໍາຜັດ ຫຼື ຄຸນສົມບັດສັ່ງງານໂດຍບໍ່ສໍາຜັດ.
- ຖ້າທ່ານໃຊ້ S Pen ໃນມຸມທີ່ຄົມຊັດເທິງໜ້າຈໍ, ອຸປະກອນອາດຈະບໍ່ຈົດຈໍາການກະທໍາຂອງ S Pen.
- ຖ້ານໍ້າເຂົ້າໄປໃນຊ່ອງສຽບ S Pen, ສັ່ນອຸປະກອນແບບຄ່ອຍໆ ເພື່ອເອົານໍ້າອອກຈາກຊ່ອງສຽບກ່ອນໃຊ້ມັນ.
- ຖ້າ S Pen ກໍາລັງໃຊ້ງານຢ່າງບໍ່ຖືກຕ້ອງ, ນໍາເອົາມັນເຂົ້າໄປຫາສູນບໍລິການຂອງຊໍາຊຸງ.

## ກຳລັງຖອດ S Pen

ກົດປາຍ S Pen ເພື່ອຖອດມັນອອກ. ຈາກນັ້ນ, ດຶງ S Pen ຈາກຊ່ອງສຽບ. ເພື່ອຈັດເກັບ S Pen, ແຊກມັນໃສ່ຊ່ອງສຽບ ຄືນໃໝ່ ແລະ ດັນມັນເຂົ້າຈົນກວ່າມັນຈະຄລິກເຂົ້າທີ່.

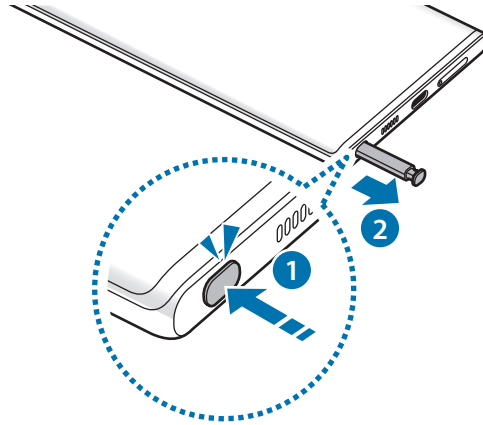

## ການສາກ S Pen

S Pen ຈະຕ້ອງຖືກສາກກ່ອນທີ່ທ່ານຈະສາມາດຄວບຄຸມແອັບຈາກໄລຍະໄກ ໂດຍໃຊ້ປຸ່ມ S Pen.

ເມື່ອທ່ານແຊກ S Pen ລົງໃສ່ຊ່ອງສຽບ, ການສາກຈະເລີ່ມຕົ້ນ.



ຖ້າຄຸນສົມບັດການກະທຳແບບບໍ່ສຳຜັດຖືກປິດໃຊ້ງານ, S Pen ຈະຖືກສາກເມື່ອອຸປະກອນກຳລັງສາກຢູ່ເທົ່ານັ້ນ.

## ການກະທຳແບບບໍ່ສຳຜັດ

ຄວບຄຸມແອັບຈາກໄລຍະໄກໂດຍໃຊ້ S Pen ທີ່ຖືກເຊື່ອມຕໍ່ກັບອຸປະກອນຂອງທ່ານຜ່ານບລູທູດທີ່ໃຊ້ພະລັງງານຕໍ່າ (BLE).

ຕົວຢ່າງ, ທ່ານສາມາດເປີດໃຊ້ແອັບໄດ້ຢ່າງວ່ອງໄວ, ເຊັ່ນ ແອັບກ້ອງຖ່າຍຮູບ, ໂດຍການກົດປຸ່ມ S Pen ຄ້າງໄວ້. ນອກຈາກນີ້, ໃນຂະນະທີ່ໃຊ້ແອັບກ້ອງຖ່າຍຮູບ, ທ່ານສາມາດຖ່າຍຮູບໂດຍການກົດປຸ່ມໜຶ່ງຄັ້ງ. ໃນຂະນະທີ່ຫຼິ້ນເພງ, ທ່ານສາມາດເປີດລະດັບສຽງຂຶ້ນ ຖ້າທ່ານຍົກ S Pen ຂຶ້ນ ໃນຂະນະທີ່ກຳລັງກົດປຸ່ມ S Pen ຄ້າງໄວ້ ແລະ ປັບລະດັບສຽງລົງ ຖ້າທ່ານຫຼຸດມັນລົງ.



- S Pen ຈະຕ້ອງຖືກສາກກ່ອນທີ່ທ່ານຈະສາມາດໃຊ້ຄຸນສົມບັດການດຳເນີນງານແບບບໍ່ສຳຜັດ. ເບິ່ງ [ການສາກ S Pen](#) ສຳລັບຂໍ້ມູນເພີ່ມເຕີມ.
- ເມື່ອທ່ານຖອດ S Pen ຈາກຊ່ອງສຽບ, ໄອຄອນ  ຈະປະກົດຂຶ້ນເທິງແຖບສະຖານະ. ຖ້າ S Pen ຖືກຖອດອອກ ຫຼື ຢູ່ໄກຈາກອຸປະກອນ ຫຼື ມີສິ່ງກົດຂວາງ ຫຼື ມີການແຊກແຊງຈາກພາຍນອກລະຫວ່າງ S Pen ແລະ ອຸປະກອນ, S Pen ຈະຖືກຕັດເຊື່ອມຕໍ່ຈາກອຸປະກອນ ແລະ ໄອຄອນຈະປ່ຽນເປັນສີເທົາ (). ເພື່ອໃຊ້ຄຸນສົມບັດການດຳເນີນງານແບບບໍ່ສຳຜັດອີກຄັ້ງ, ເຊື່ອມຕໍ່ S Pen ກັບອຸປະກອນໂດຍການແຊກ S Pen ໃສ່ຊ່ອງສຽງຄືນໃໝ່.

## ການຖ່າຍຮູບດ້ວຍ S Pen

ເຖິງແມ່ນວ່າທ່ານຈະຖ່າຍຮູບດ້ວຍອຸປະກອນໃນໄລຍະໄກ, ທ່ານສາມາດຖ່າຍຮູບໄດ້ຢ່າງງ່າຍດາຍໂດຍການກົດປຸ່ມ S Pen ໂດຍບໍ່ຕ້ອງຕັ້ງເຄື່ອງຕັ້ງເວລາ.

- 1 ເປີດໃຊ້ແອັບ **ຕັ້ງຄ່າ** ແຕະ **ຄຸນສົມບັດຂັ້ນສູງ** → **S Pen** → **ການກະທຳແບບບໍ່ສຳຜັດ** ແລະ ແຕະສະວິດທ໌ເພື່ອເປີດໃຊ້ງານຄຸນສົມບັດ.
- 2 ເປີດໃຊ້ແອັບ **ກ້ອງຖ່າຍຮູບ**.
- 3 ກົດປຸ່ມ S Pen ໜຶ່ງຄັ້ງເພື່ອຖ່າຍຮູບ.
  - ເພື່ອຖ່າຍຮູບເປັນຊຸດ, ກົດປຸ່ມ S Pen ຄ້າງໄວ້.
  - ເພື່ອປ່ຽນໂໜດຖ່າຍຮູບ, ຍ້າຍ S Pen ໄປທາງຊ້າຍ ຫຼື ຂວາໃນຂະນະທີ່ກຳລັງກົດປຸ່ມ S Pen ຄ້າງໄວ້.
  - ເພື່ອສັບປ່ຽນລະຫວ່າງກ້ອງຖ່າຍຮູບ, ກົດປຸ່ມ S Pen ສອງຄັ້ງ.

## ການປ່ຽນແອັບ ຫຼື ຄຸນສົມບັດທີ່ຈະໃຊ້

ປ່ຽນແອັບ, ຄຸນສົມບັດ ຫຼື ການດຳເນີນການທີ່ທ່ານຕ້ອງການໃຊ້ກັບຄຸນສົມບັດ S Pen. ເປີດໃຊ້ແອັບ **ຕັ້ງຄ່າ**, ແຕະ **ຄຸນສົມບັດຂັ້ນສູງ** → **S Pen** → **ການກະທຳແບບບໍ່ສຳຜັດ**.

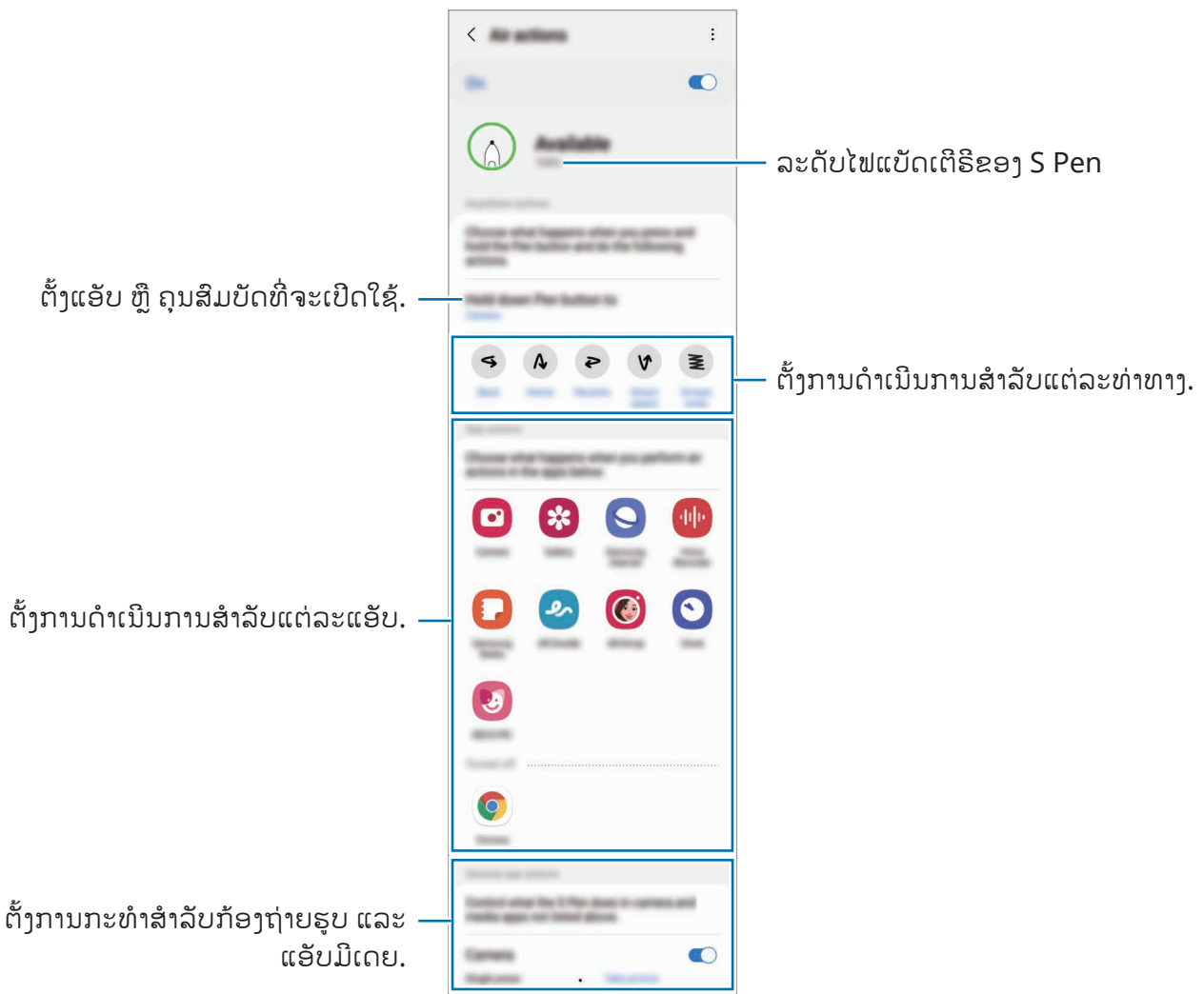



## ການຕັ້ງ S Pen ຂອງທ່ານ

ຖ້າ S Pen ມີບັນຫາໃນການເຊື່ອມຕໍ່ ຫລື S Pen ຕັດເຊື່ອມຕໍ່ເລື້ອຍໆ, ຕັ້ງ S Pen ຄືນໃໝ່ ແລະ ເຊື່ອມຕໍ່ມັນອີກຄັ້ງ. ແຊກ S Pen ລົງໃສ່ຊ່ອງສຽບ. ຈາກນັ້ນ, ເປີດໜ້າຈໍການຕັ້ງຄ່າການກະທໍາແບບບໍ່ສໍາຜັດ ແລະ ແຕະ  → **ຕັ້ງ S Pen ຄືນໃໝ່**.

-  ທ່ານສາມາດເຊື່ອມຕໍ່ S Pens ທີ່ຖືກຮອງຮັບຈາກຊໍາຊຸງເທົ່ານັ້ນ ທີ່ຮອງຮັບບລູທູດທີ່ໃຊ້ພະລັງງານຕໍ່າ (BLE).
- ຫ້າມຖອດ S Pen ອອກຈາກອຸປະກອນ ເມື່ອມັນກໍາລັງຖືກເຊື່ອມຕໍ່. ການເຮັດເຊັ່ນນັ້ນຈະຂັດຈັງຫວະການປະມວນຜົນ.

## ສ້າງງານໂດຍບໍ່ສໍາຜັດ

ສ້າງງານໂດຍບໍ່ສໍາຜັດເປັນເມນູທີ່ໃຫ້ຄຸນສົມບັດ S Pen ແລະ ການເຂົ້າໃຊ້ແອັບທີ່ໃຊ້ເລື້ອຍໆຢ່າງວ່ອງໄວ. ເພື່ອເປີດແຜງສ້າງງານໂດຍບໍ່ສໍາຜັດ, ຖອດ S Pen ອອກຈາກຊ່ອງສຽບ ຫຼື ເລື່ອນ S Pen ຢູ່ເທິງໜ້າຈໍ ແລະ ກົດປຸ່ມ S Pen. ນອກຈາກນີ້ ທ່ານຍັງສາມາດແຕະໄອຄອນ ສ້າງງານໂດຍບໍ່ສໍາຜັດ () ດ້ວຍ S Pen. ເລືອກຟັງຄັຊັນ ຫຼື ແອັບໃນແຜງສ້າງງານໂດຍບໍ່ສໍາຜັດ.

-  ເມື່ອໜ້າຈໍຖືກປົດ ຫຼື ຖືກລັອກດ້ວຍວິທີການລັອກໜ້າຈໍ, ການເອົາ S Pen ອອກຈະບໍ່ເປີດແຜງສ້າງງານໂດຍບໍ່ສໍາຜັດ.



- ສ້າງໝາຍເຫດ:** ສ້າງບັນທຶກໄດ້ຢ່າງງ່າຍດາຍໃນໜ້າຕ່າງປັອບອັບ. ນອກຈາກນີ້ ທ່ານຍັງສາມາດເປີດໃຊ້ຄຸນສົມບັດນີ້ໂດຍການແຕະໜ້າຈໍສອງບາດໃນຂະນະທີ່ກໍາລັງກົດປຸ່ມ S Pen ຄ້າງໄວ້. ເບິ່ງ [Samsung Notes](#) ສໍາລັບຂໍ້ມູນເພີ່ມເຕີມ.



- **ເບິ່ງບັນທຶກທັງໝົດ:** ເບິ່ງບັນທຶກທັງໝົດໃນແອັບ **Samsung Notes**.
- **ເລືອກອັດສະລິຍະ:** ໃຊ້ S Pen ເພື່ອເລືອກພື້ນທີ່ ແລະ ເຮັດການດຳເນີນການ, ເຊັ່ນ ການແຊຣ໌ ຫຼື ການບັນທຶກ. ເບິ່ງ **ເລືອກອັດສະລິຍະ** ສຳລັບຂໍ້ມູນເພີ່ມເຕີມ.
- **ຂຽນໜ້າຈໍ:** ແຕ້ບເຈີຣູບຖ່າຍໜ້າຈໍ ເພື່ອຂຽນ ຫຼື ແຕ້ມເທິງພວກມັນ ຫຼື ຕັດພື້ນທີ່ຈາກຮູບທີ່ແຕ້ບເຈີ. ນອກຈາກນີ້ ທ່ານຍັງສາມາດແຕ້ບເຈີເນື້ອໃນປະຈຸບັນ ແລະ ເນື້ອໃນທີ່ເຊື່ອງໄວ້ໃນໜ້າທີ່ຍາວເກີນ, ເຊັ່ນ ໜ້າເວັບ. ເບິ່ງ **ຂຽນໜ້າຈໍ** ສຳລັບຂໍ້ມູນເພີ່ມເຕີມ.
- **ຂໍ້ຄວາມສົດ:** ແທນຂໍ້ຄວາມຕົວອັກສອນ, ສ້າງ ແລະ ສົ່ງຂໍ້ຄວາມທີ່ບໍ່ຊ້ຳກັນໂດຍການບັນທຶກການດຳເນີນການຂອງທ່ານໃນຂະນະທີ່ກຳລັງຂຽນດ້ວຍມື ຫຼື ກຳລັງແຕ້ມຂໍ້ຄວາມສົດ ແລະ ບັນທຶກມັນເປັນໄຟລ໌ເຄື່ອນໄຫວ. ເບິ່ງ **ຂໍ້ຄວາມສົດ** ສຳລັບຂໍ້ມູນເພີ່ມເຕີມ.
- **ດູໂດລ AR:** ບັນທຶກວິດີໂອທີ່ມີຄວາມມ່ວນຊື່ນດ້ວຍການຂຽນດ້ວຍມື ຫຼື ການແຕ້ມສະເໝືອນຈິງເທິງໃບໜ້າ ຫຼື ບ່ອນອື່ນໆ. ເບິ່ງ **ດູໂດລ AR** ສຳລັບຂໍ້ມູນເພີ່ມເຕີມ.
- **ແປພາສາ:** ເລື່ອນ S Pen ຢູ່ເທິງຄຳສັບເພື່ອແປມັນ. ເບິ່ງ **ແປພາສາ** ສຳລັບຂໍ້ມູນເພີ່ມເຕີມ.
- **PENUP:** ໂພສທຳງານສິລະປະ, ເບິ່ງງານສິລະປະຂອງຄົນອື່ນ ແລະ ຮັບເອົາເຄັດລັບການແຕ້ມທີ່ເປັນປະໂຫຍດ.
- **Bixby Vision:** ໃຊ້ຄຸນສົມບັດ Bixby Vision ເພື່ອຊອກຫາຮູບທີ່ຄ້າຍຄືກັນ, ກວດຫາ ແລະ ແປຂໍ້ຄວາມ ແລະ ອື່ນໆ. ເບິ່ງ **Bixby Vision** ສຳລັບຂໍ້ມູນເພີ່ມເຕີມ.
- **ຂະຫຍາຍ:** ເລື່ອນ S Pen ຢູ່ເທິງພື້ນທີ່ຂອງໜ້າຈໍ ເພື່ອຂະຫຍາຍມັນອອກ.
- **ການຫຼຽວເບິ່ງ:** ຫຍໍ້ແອັບເປັນຮູບນ້ອຍ ແລະ ເລື່ອນ S Pen ເທິງຮູບນ້ອຍ ເພື່ອເປີດແອັບໃນມຸມມອງແບບແຕ້ມໜ້າຈໍ. ເບິ່ງ **ການຫຼຽວເບິ່ງ** ສຳລັບຂໍ້ມູນເພີ່ມເຕີມ.
- **ການໃສ່ສີ:** ເພີ່ມສີໃສ່ຮູບທີ່ຈັດໃຫ້ໂດຍ PENUP ໂດຍໃຊ້ S Pen.
- **ຂຽນໃນປະຕິທິນ:** ເປີດໃຊ້ແອັບ **ປະຕິທິນ** ແລະ ຂຽນ ຫຼື ແຕ້ມໃນໜ້າຈໍ. ເບິ່ງ **ຂຽນໃນປະຕິທິນ** ສຳລັບຂໍ້ມູນເພີ່ມເຕີມ.
- **ເພີ່ມ:** ເພີ່ມທາງລັດໃສ່ແອັບທີ່ໃຊ້ເລື້ອຍໆໄປຍັງແຜງສ້າງງານໂດຍບໍ່ສຳຜັດ.

## ໄອຄອນສ້າງງານໂດຍບໍ່ສຳຜັດ

ເມື່ອແຜງສ້າງງານໂດຍບໍ່ສຳຜັດຖືກປິດຢູ່, ໄອຄອນສ້າງງານໂດຍບໍ່ສຳຜັດຈະຍັງຄົງຢູ່ໃນໜ້າຈໍ. ທ່ານສາມາດເປີດແຜງສ້າງງານໂດຍບໍ່ສຳຜັດໂດຍການແຕະໄອຄອນດ້ວຍ S Pen.

ເພື່ອຍ້າຍໄອຄອນ, ລາກ  ໄປຍັງຈຸດທີ່ຕັ້ງໃໝ່.

ເພື່ອເອົາໄອຄອນອອກ, ລາກ  ໃສ່ **ເອົາອອກ** ຢູ່ເທິງສຸດຂອງໜ້າຈໍ.

ຖ້າໄອຄອນສ້າງງານໂດຍບໍ່ສຳຜັດບໍ່ປະກົດຂຶ້ນເທິງໜ້າຈໍ, ເປີດໃຊ້ແອັບ **ຕັ້ງຄ່າ**, ແຕະ **ຄຸນສົມບັດຂັ້ນສູງ** → **S Pen** ແລະ ຈາກນັ້ນແຕະສະວິດ **ສະແດງໄອຄອນສ້າງງານໂດຍບໍ່ສຳຜັດ** ເພື່ອເປີດໃຊ້ງານມັນ.

ໃນຂະນະທີ່ກຳລັງໃຊ້ແອັບທີ່ຮອງຮັບຄຸນສົມບັດການກະທຳແບບບໍ່ສຳຜັດ, ທ່ານສາມາດເບິ່ງການກະທຳທີ່ມີຢູ່ກັບແຕ່ລະແອັບໂດຍການເລື່ອນ S Pen ຢູ່ເທິງໄອຄອນສ້າງງານໂດຍບໍ່ສຳຜັດ.



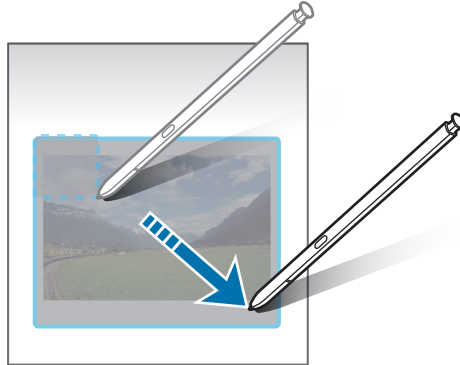

## ເລືອກອັດສະລິຍະ

ໃຊ້ S Pen ເພື່ອເລືອກພື້ນທີ່ ແລະ ເຮັດດຳເນີນການ, ເຊັ່ນ ການແຊຣ໌ ຫຼື ການປັບທົກ. ນອກຈາກນີ້ ທ່ານຍັງສາມາດເລືອກພື້ນທີ່ຈາກວິດີໂອ ແລະ ແຄັບເຈີມັນເປັນການເຄື່ອນໄຫວ GIF.

- 1 ເມື່ອມີເນື້ອໃນທີ່ທ່ານຕ້ອງການແຄັບເຈີ, ເຊັ່ນ ສ່ວນໜຶ່ງຂອງຮູບ, ເປີດແຜງສ້າງງານໂດຍບໍ່ສຳຜັດ ແລະ ແຕະ **ເລືອກອັດສະລິຍະ**.
- 2 ເລືອກໄອຄອນຮູບຮ່າງທີ່ຕ້ອງການໃນແຖບເຄື່ອງມື ແລະ ລາກ S Pen ຜ່ານເນື້ອໃນທີ່ທ່ານຕ້ອງການເລືອກ.



3 ເລືອກຕົວເລືອກເພື່ອໃຊ້ກັບພື້ນທີ່ທີ່ເລືອກໄວ້.

- **ປັກໝູດ/ແຊກໃສ່:** ປັກໝູດພື້ນທີ່ທີ່ເລືອກໄວ້ໃສ່ໜ້າຈໍ. ນອກຈາກນີ້ ທ່ານຍັງສາມາດແຊກຮູບເຂົ້າໃສ່ແອັບອື່ນໆໄດ້, ເຊັ່ນ **Samsung Notes**. ແຕະຮູບຄ້າງໄວ້ ແລະ ລາກມັນໄປຍັງໜ້າຈໍຂອງແອັບອື່ນໆ.
- : ປ່ຽນແປງສິ່ງທີ່ປະກົດຂຶ້ນໃນພື້ນທີ່ທີ່ເລືອກໄວ້ໂດຍອັດຕະໂນມັດ.
- : ຂຽນ ຫຼື ແຕ້ມຢູ່ເທິງພື້ນທີ່ທີ່ເລືອກໄວ້.
- : ແຍກຂໍ້ຄວາມຈາກພື້ນທີ່ທີ່ເລືອກໄວ້.
- : ແຊຣ໌ພື້ນທີ່ທີ່ເລືອກໄວ້ກັບຄົນອື່ນ.
- : ປັບທົກພື້ນທີ່ທີ່ເລືອກໄວ້ໃນ **ແກເລີຣີ**.

## ການແຄັບເຈີພື້ນທີ່ຈາກວິດີໂອ

ໃນຂະນະທີ່ກຳລັງຫຼິ້ນວິດີໂອ, ເລືອກພື້ນທີ່ ແລະ ແຄັບເຈີມັນເປັນການເຄື່ອນໄຫວ GIF.

- 1 ເມື່ອມີເນື້ອໃນທີ່ທ່ານຕ້ອງການແຄັບເຈີໃນລະຫວ່າງການຫຼິ້ນວິດີໂອ, ເປີດແຜງສ້າງງານໂດຍບໍ່ສຳຜັດ ແລະ ແຕະ **ເລືອກ ອັດສະລິຍະ**.
- 2 ໃນແຖບເຄື່ອງມື, ແຕະ .
- 3 ປັບປ່ຽນຕຳແໜ່ງ ແລະ ຂະໜາດຂອງພື້ນທີ່ທີ່ແຄັບເຈີ.

ປັບປ່ຽນຕຳແໜ່ງ.

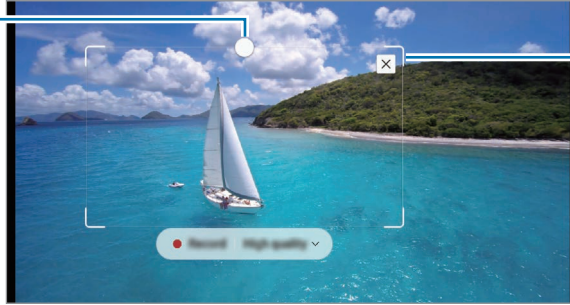

ລາກມຸມກອບເພື່ອປັບຂະໜາດ.





4 ແຕະ **ບັນທຶກ** ເພື່ອເລີ່ມຕົ້ນແຄັບເຈີ.



- ກ່ອນແຄັບເຈີວິດີໂອ, ເບິ່ງໃຫ້ແນ່ໃຈວ່າວິດີໂອກຳລັງຫຼິ້ນຢູ່.
- ໄລຍະເວລາສູງສຸດທີ່ທ່ານສາມາດແຄັບເຈີພື້ນທີ່ຂອງວິດີໂອ ຈະຖືກສະແດງຂຶ້ນໃນໜ້າຈໍ.
- ເມື່ອແຄັບເຈີພື້ນທີ່ຈາກວິດີໂອ, ສຽງຂອງມັນຈະບໍ່ຖືກບັນທຶກ.

5 ແຕະ **ຢຸດ** ເພື່ອຢຸດແຄັບເຈີ.

6 ເລືອກຕົວເລືອກເພື່ອໃຊ້ກັບພື້ນທີ່ທີ່ເລືອກໄວ້.

-  : ຂຽນ ຫຼື ແຕ້ມຢູ່ເທິງພື້ນທີ່ທີ່ເລືອກໄວ້. ແຕະ  ເພື່ອເບິ່ງຜົນກ່ອນບັນທຶກໄຟລ໌.
-  : ແຊຣ໌ພື້ນທີ່ທີ່ເລືອກໄວ້ກັບຄົນອື່ນ.
-  : ບັນທຶກພື້ນທີ່ທີ່ເລືອກໄວ້ໃນ **ແກເລີຣີ**.

## ຂຽນໜ້າຈໍ

ສ້າງຮູບຖ່າຍໜ້າຈໍ ເພື່ອຂຽນ ຫຼື ແຕ້ມເທິງພວກມັນ ຫຼື ຕັດພື້ນທີ່ຈາກຮູບທີ່ແຄ້ບເຈີ.

- 1 ເມື່ອມີເນື້ອໃນທີ່ທ່ານຕ້ອງການແຄ້ບເຈີ, ເປີດແຜງສ້າງງານໂດຍບໍ່ສໍາຜັດ ແລະ ແຕະ **ຂຽນໜ້າຈໍ**.  
ໜ້າຈໍປະຈຸບັນຖືກແຄ້ບເຈີໂດຍອັດຕະໂນມັດ ແລະ ແຖບເຄື່ອງມືການແກ້ໄຂຈະປະກົດຂຶ້ນ.
- 2 ຂຽນບັນທຶກຄວາມຈໍາຢູ່ເທິງຮູບຖ່າຍໜ້າຈໍ.



- 3 ແຊຣ໌ ຫຼື ບັນທຶກຮູບໜ້າຈໍ.  
ທ່ານສາມາດເບິ່ງຮູບຖ່າຍໜ້າຈໍທີ່ຖືກແຄ້ບເຈີໃນ **ແກເລີຣີ**.

 ມັນເປັນໄປບໍ່ໄດ້ທີ່ຈະແຄ້ບເຈີຮູບຖ່າຍໜ້າຈໍ ໃນຂະນະທີ່ໃຊ້ບາງແອັບ.

## ຂໍ້ຄວາມສົດ

ແທນຂໍ້ຄວາມຕົວອັກສອນ, ສ້າງ ແລະ ສົ່ງຂໍ້ຄວາມທີ່ບໍ່ຊ້າກັນໂດຍການບັນທຶກການດໍາເນີນການຂອງທ່ານໃນຂະນະທີ່ກໍາລັງຂຽນດ້ວຍມື ຫຼື ກໍາລັງແຕ້ມຂໍ້ຄວາມສົດ ແລະ ບັນທຶກມັນເປັນໄຟລ໌ເຄື່ອນໄຫວ.

- 1 ເມື່ອທ່ານຕ້ອງການສົ່ງຂໍ້ຄວາມເຄື່ອນໄຫວ, ເປີດແຜງສ້າງງານໂດຍບໍ່ສໍາຜັດ ແລະ ແຕະ **ຂໍ້ຄວາມສົດ**.
- 2 ກໍານົດຮູບພື້ນຫຼັງເອງ ແລະ ແຕະ **ສໍາເລັດ** ຫຼື **ເລີ່ມຕົ້ນແຕ້ມ**.
- 3 ຂຽນ ຫຼື ແຕ້ມໃນໜ້າຈໍຂໍ້ຄວາມສົດ.

ປ່ຽນພິມແມັດໄຟລ໌.

ການຕັ້ງຄ່າ  
ປາກກາ



ສະແດງຕົວຢ່າງ

ຂີດຈໍາກັດການປ້ອນ  
ຂໍ້ຄວາມ

ເລີ່ມຕົ້ນໃໝ່.

ຍົກເລີກການເຮັດ

- 4 ແຕະ **ສໍາເລັດ**.

ຂໍ້ຄວາມສົດຈະຖືກບັນທຶກໃນ **ແກເລີຣີ** ເປັນໄຟລ໌ GIF ຫຼື ວິດີໂອເຄື່ອນໄຫວ.

- 5 ແຕະ **ແຊຣ໌** ແລະ ເລືອກວິທີ.

## ແປພາສາ

ເລື່ອນ S Pen ຢູ່ເທິງຂໍ້ຄວາມທີ່ທ່ານຕ້ອງການແປ. ຫົວໜ່ວຍທີ່ລວມໃນຂໍ້ຄວາມຈະຖືກແປງເຊັ່ນດຽວກັນ.

- 1 ເມື່ອມີຂໍ້ຄວາມທີ່ທ່ານຕ້ອງການແປ, ເປີດແຜງສ້າງງານໂດຍບໍ່ສໍາຜັດ ແລະ ແຕະ **ແປພາສາ**.
- 2 ເລືອກພາສາໃນແຜງເຄື່ອງແປຢູ່ເທິງສຸດຂອງໜ້າຈໍ.  
ທ່ານສາມາດປ່ຽນຂໍ້ຄວາມ ລະຫວ່າງຄໍາສັບ ແລະ ປະໂຫຍກ ໂດຍການແຕະ **T** ຫຼື **≡**.
- 3 ເລື່ອນ S Pen ເທິງຂໍ້ຄວາມທີ່ທ່ານຕ້ອງການແປ ຫຼື ຫົວໜ່ວຍທີ່ທ່ານຕ້ອງການແປງ.  
ຂໍ້ຄວາມທີ່ຖືກແປຈະປະກົດຂຶ້ນ. ເພື່ອຟັງການອອກສຽງຂອງຂໍ້ຄວາມຕົ້ນສະບັບ, ແຕະ **🔊**. ໄອຄອນ **🔊** ອາດຈະບໍ່ປະກົດຂຶ້ນ ຂຶ້ນຢູ່ກັບພາສາທີ່ທ່ານເລືອກ.

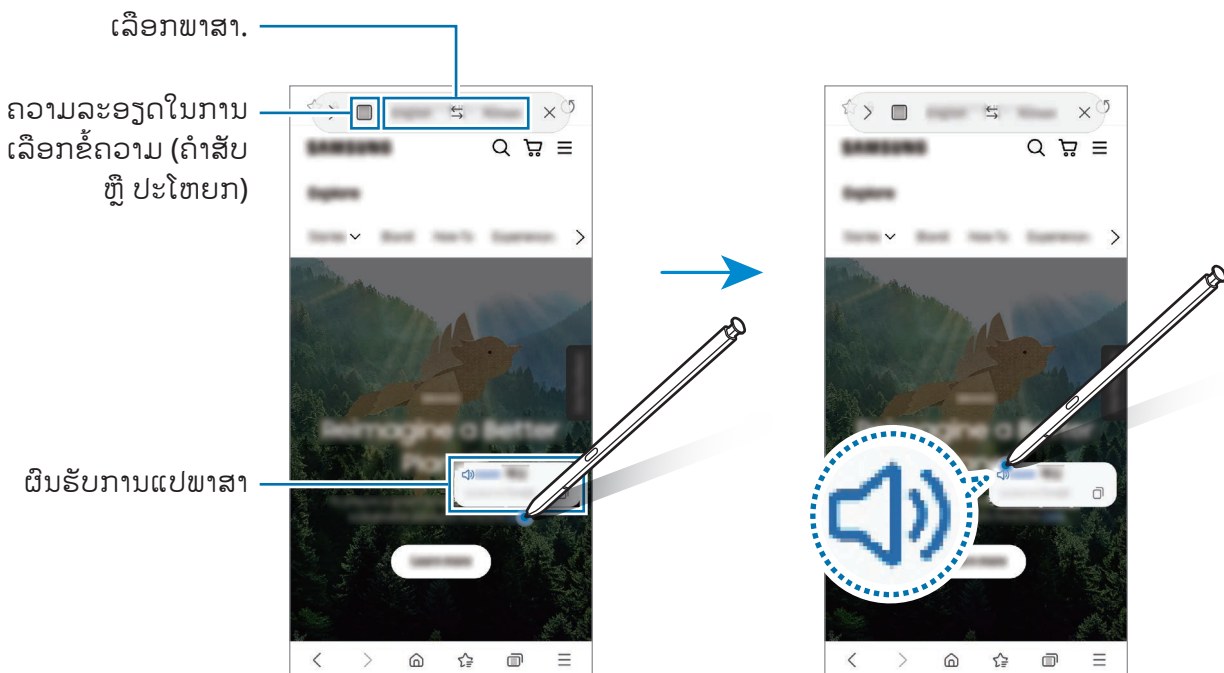

- ຄຸນສົມບັດນີ້ບໍ່ຮອງຮັບບາງພາສາ.
- ຄຸນສົມບັດນີ້ມີຢູ່ເມື່ອມີຂໍ້ຄວາມທີ່ສາມາດກວດພົບໄດ້ຢູ່ເທິງໜ້າຈໍເທົ່ານັ້ນ.

## Bixby Vision

ເມື່ອທ່ານເລື່ອນ S Pen ຢູ່ເທິງເນື້ອໃນ, ເນື້ອໃນຈະຖືກຈົດຈໍາ ແລະ ໄອຄອນຊອກຫາທີ່ມີຢູ່ຈະປະກົດຂຶ້ນ. ໃຊ້ຄຸນສົມບັດ ເພື່ອຊອກຫາຮູບທີ່ຄ້າຍຄືກັນ, ກວດຫາ ແລະ ແປຂໍ້ຄວາມ ແລະ ອື່ນໆ. ເບິ່ງ **Bixby Vision** ສໍາລັບຂໍ້ມູນເພີ່ມເຕີມ.

- 1 ເມື່ອມີຮູບທີ່ທ່ານຕ້ອງການຊອກຫາຂໍ້ມູນທີ່ກ່ຽວຂ້ອງ ຫຼື ແຍກຂໍ້ຄວາມຈາກ, ເປີດແຜງສັ່ງງານໂດຍບໍ່ສໍາຜັດ ແລະ ແຕະ **Bixby Vision**.
- 2 ເລື່ອນ S Pen ຢູ່ເທິງເນື້ອໃນທີ່ທ່ານຕ້ອງການ. ເມື່ອຕົວເລືອກທີ່ມີຢູ່ປະກົດຂຶ້ນໃນໜ້າຈໍ, ເລືອກຕົວເລືອກທີ່ທ່ານຕ້ອງການ.



## ການຫຼຽວເບິ່ງ

ຫຍໍ້ແອັບເປັນຮູບນ້ອຍ ແລະ ເລື່ອນ S Pen ເທິງຮູບນ້ອຍ ເພື່ອເປີດແອັບໃນມຸມມອງແບບເຕັມໜ້າຈໍ.

ຕົວຢ່າງ, ເປີດໃຊ້ແອັບແຜນທີ່, ເປີດແຜງສັ່ງງານໂດຍບໍ່ສໍາຜັດ ແລະ ຈາກນັ້ນແຕະ **ການຫຼຽວເບິ່ງ**. ແອັບຈະຖືກຫຍໍ້ລົງເປັນຮູບນ້ອຍຢູ່ສ່ວນລຸ່ມສຸດຂອງໜ້າຈໍ. ໃນຂະນະທີ່ທ່ອງໜ້າເວັບຢູ່, ເລື່ອນ S Pen ຢູ່ເທິງຮູບນ້ອຍ ເພື່ອເປີດແອັບແຜນທີ່ໃນໜ້າຈໍເຕັມ ແລະ ຊອກຫາສະຖານທີ່ຢ່າງວ່ອງໄວ.

ເລື່ອນ S Pen ອອກໄປຈາກໜ້າຈໍ ເພື່ອຫຍໍ້ແອັບເປັນຮູບນ້ອຍອີກຄັ້ງ.

ເພື່ອປິດແອັບທີ່ຖືກຫຍໍ້ລົງ, ແຕະຮູບນ້ອຍຄ້າງໄວ້ ແລະ ລາກມັນໃສ່ **ເອົາອອກ** ຢູ່ເທິງສຸດຂອງໜ້າຈໍ.

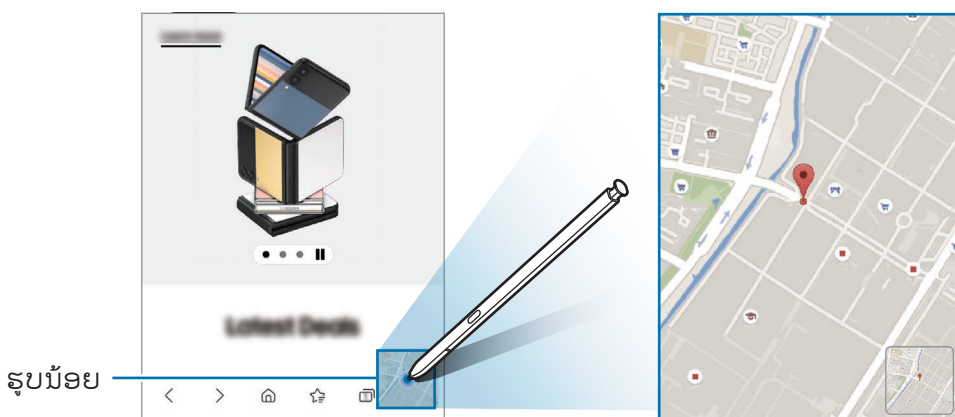

## ຂຽນໃນປະຕິທິນ

ຕື່ມຂໍ້ມູນໃນແຜນຂອງທ່ານໄດ້ຢ່າງງ່າຍດາຍ ແລະ ວ່ອງໄວໂດຍການຂຽນ ຫຼື ແຕ້ມໃນໜ້າຈໍປະຕິທິນ.

ເປີດແຜງສ້າງງານໂດຍບໍ່ສໍາຜັດ, ແຕະ **ຂຽນໃນປະຕິທິນ** ແລະ ຈາກນັ້ນ ຕື່ມຂໍ້ມູນໃນແຜນຂອງທ່ານໃນປະຕິທິນ. ເມື່ອທ່ານສໍາເລັດແລ້ວ, ແຕະ **ບັນທຶກ**. ເພື່ອແກ້ໄຂມັນ, ແຕະ .

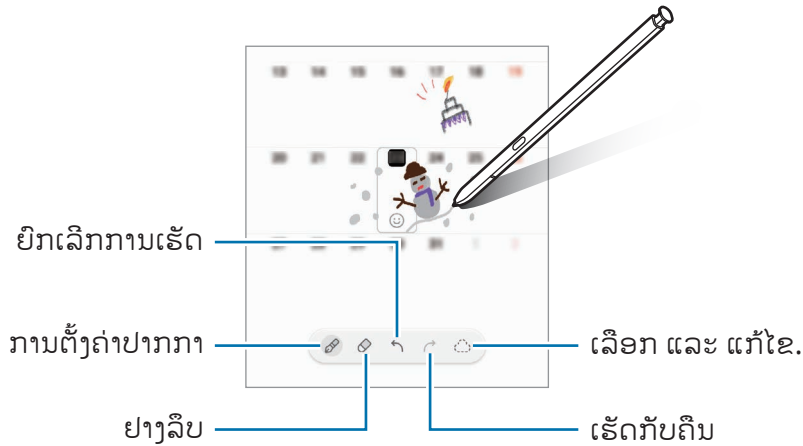

## S Pen ເປັນຂໍ້ຄວາມ

ທ່ານສາມາດຕັ້ງອຸປະກອນໃຫ້ແປງທຸກສິ່ງຢ່າງທີ່ທ່ານຂຽນດ້ວຍ S Pen ເປັນຂໍ້ຄວາມ.

1 ເປີດໃຊ້ແອັບ **ຕັ້ງຄ່າ**, ແຕະ **ຄຸນສົມບັດຂັ້ນສູງ** → **S Pen** → **S Pen ເປັນຂໍ້ຄວາມ** ແລະ ຈາກນັ້ນແຕະສະວິດເພື່ອເປີດໃຊ້ງານມັນ.

 ເພື່ອເບິ່ງວິທີການແກ້ໄຂຂໍ້ຄວາມດ້ວຍ S Pen, ແຕະ **ຮຽນຮູ້ວິທີແກ້ໄຂດ້ວຍ S Pen ຂອງທ່ານ**.

2 ຂຽນໃນຊ່ອງປ້ອນຂໍ້ຄວາມ, ເຊັ່ນ ຊ່ອງຊອກຫາ ຫຼື ແຖບທີ່ຢູ່, ໂດຍໃຊ້ S Pen. ການຂຽນດ້ວຍມືຈະຖືກແປງເປັນຂໍ້ຄວາມ.

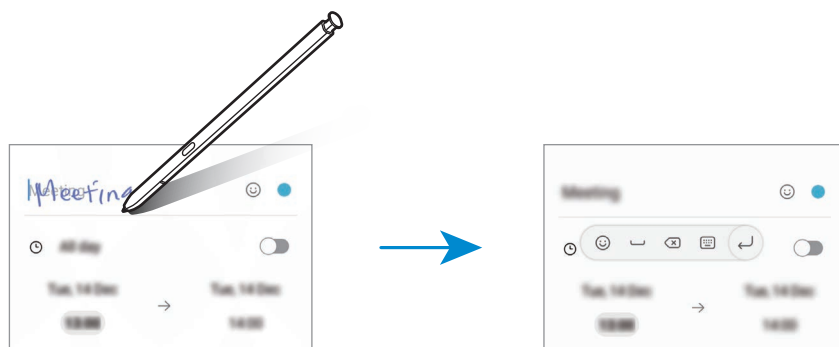



## ແອວິວ

ເລື່ອນ S Pen ຜ່ານລາຍການໃນໜ້າຈໍ ເພື່ອສະແດງຕົວຢ່າງເນື້ອໃນ ຫຼື ເບິ່ງຂໍ້ມູນໃນໜ້າຕ່າງປັອບອັບ. ໃນບາງແອັບ, ປຸ່ມການດໍາເນີນການຈະຖືກສະແດງຂຶ້ນໃນໜ້າຕ່າງສະແດງຕົວຢ່າງ.

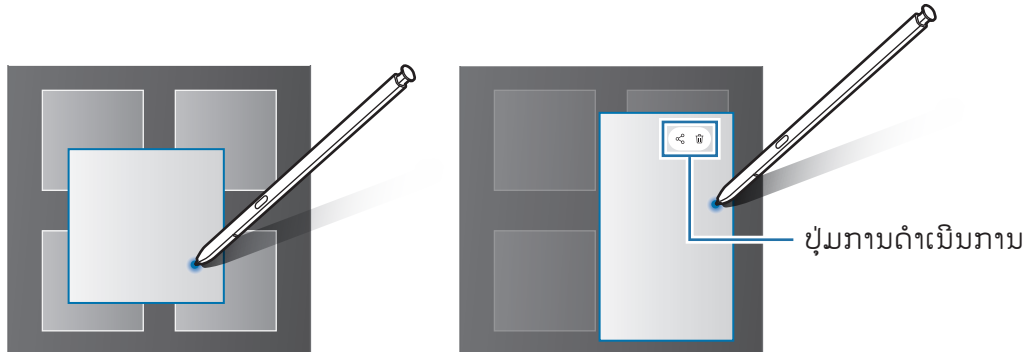

 ຖ້າຄຸນສົມບັດນີ້ບໍ່ຖືກເປີດໃຊ້ງານ, ເປີດໃຊ້ແອັບ **ຕັ້ງຄ່າ**, ແຕະ **ຄຸນສົມບັດຂັ້ນສູງ** → **S Pen** ແລະ ຈາກນັ້ນແຕະສະວິດທ໌ **ແອວິວ** ເພື່ອເປີດໃຊ້ງານມັນ.

## ການເລືອກໂດຍໃຊ້ປາກກາ

ໃນຂະນະທີ່ກົດປຸ່ມ S Pen ຄ້າງໄວ້, ລາກ S Pen ຢູ່ເທິງຂໍ້ຄວາມ ຫຼື ລາຍການ ເພື່ອເລືອກຫຼາຍໆລາຍການ ຫຼື ຂໍ້ຄວາມ. ນອກຈາກນີ້ ທ່ານຍັງສາມາດກັອບປີ້ ແລະ ວາງລາຍການ ຫຼື ຂໍ້ຄວາມທີ່ເລືອກລົງໃສ່ແອັບອື່ນ ຫຼື ແຊຣ໌ພວກມັນກັບຄືນອື່ນໆ.

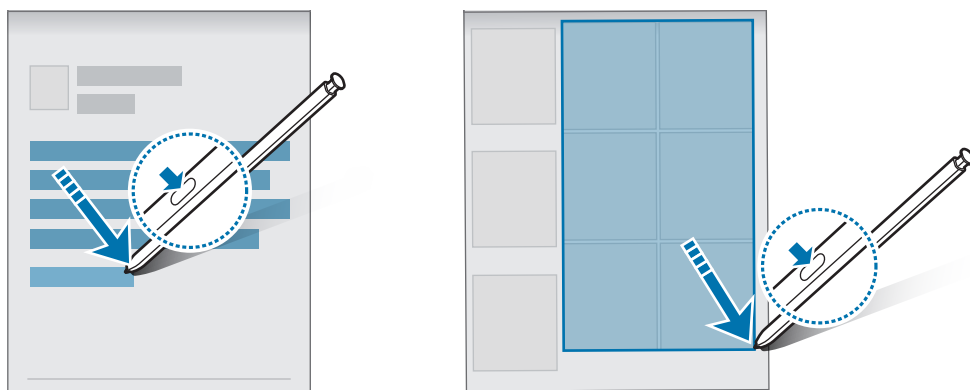

## ປິດໜ້າຈໍບັນທຶກຄວາມຈໍາ

ທ່ານສາມາດສ້າງບັນທຶກຄວາມຈໍາໄດ້ຢ່າງວ່ອງໄວໂດຍການຂຽນເທິງໜ້າຈໍໂດຍບໍ່ຕ້ອງມີການເປີດມັນ.

ເມື່ອໜ້າຈໍປິດຢູ່, ຖອດ S Pen ອອກ ຫຼື ເລື່ອນ S Pen ຢູ່ເທິງໜ້າຈໍ ແລະ ກົດປຸ່ມ S Pen.

ເມື່ອທ່ານແຕະ **ບັນທຶກ** ຫຼື ແຊກ S Pen ໃສ່ຊ່ອງສຽບຄືນໃໝ່ຫຼັງຈາກຂຽນບັນທຶກຄວາມຈໍາແລ້ວ, ບັນທຶກຄວາມຈໍາຈະຖືກບັນທຶກໃສ່ **Samsung Notes**.

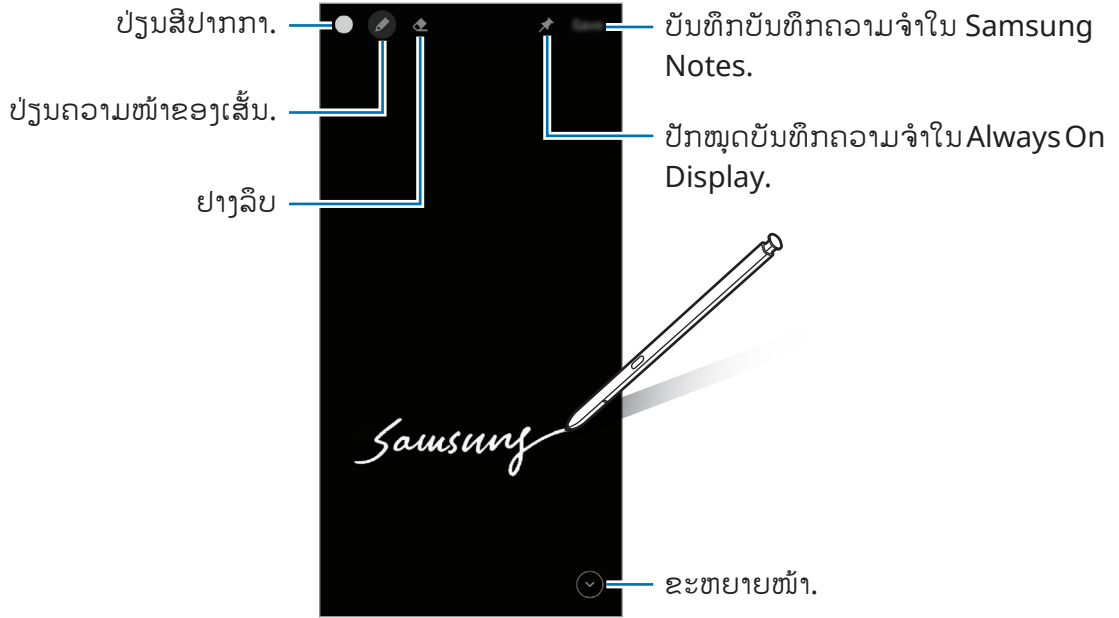



ຖ້າຄຸນສົມບັດນີ້ບໍ່ຖືກເປີດໃຊ້ງານ, ເປີດໃຊ້ແອັບ **ຕັ້ງຄ່າ**, ແຕະ **ຄຸນສົມບັດຂັ້ນສູງ** → **S Pen** ແລະ ຈາກນັ້ນແຕະສະວິດ **ປິດໜ້າຈໍບັນທຶກຄວາມຈໍາ** ເພື່ອເປີດໃຊ້ງານມັນ.

## ການປັກໝຸດບັນທຶກຄວາມຈໍາໃນ Always On Display

ເພື່ອປັກໝຸດບັນທຶກຄວາມຈໍາໜ້າຈໍປິດໃນ Always On Display, ແຕະ  → **ປັກໝຸດໃສ່ Always On Display**. ບັນທຶກຄວາມຈໍາທີ່ຖືກປັກໝຸດຈະບໍ່ຖືກບັນທຶກເທື່ອ.

ເພື່ອແກ້ໄຂບັນທຶກຄວາມຈໍາທີ່ຖືກປັກໝຸດ, ແຕະບັນທຶກຄວາມຈໍາສອງຄັ້ງ. ຖ້າທ່ານປັກໝຸດບັນທຶກຄວາມຈໍາທີ່ຖືກແກ້ໄຂໃນ Always On Display ອີກຄັ້ງ, ບັນທຶກຄວາມຈໍາສະບັບຕົ້ນຈະຖືກບັນທຶກໃສ່ **Samsung Notes**.

ເພື່ອຫຍໍ້ບັນທຶກຄວາມຈໍາທີ່ຖືກປັກໝຸດ, ແຕະ  ສອງຄັ້ງ. ບັນທຶກຄວາມຈໍາຈະຖືກສະແດງຂຶ້ນເປັນໄອຄອນ  ໃນ Always On Display. ເພື່ອເບິ່ງບັນທຶກຄວາມຈໍາອີກຄັ້ງ, ແຕະ  ສອງຄັ້ງ.

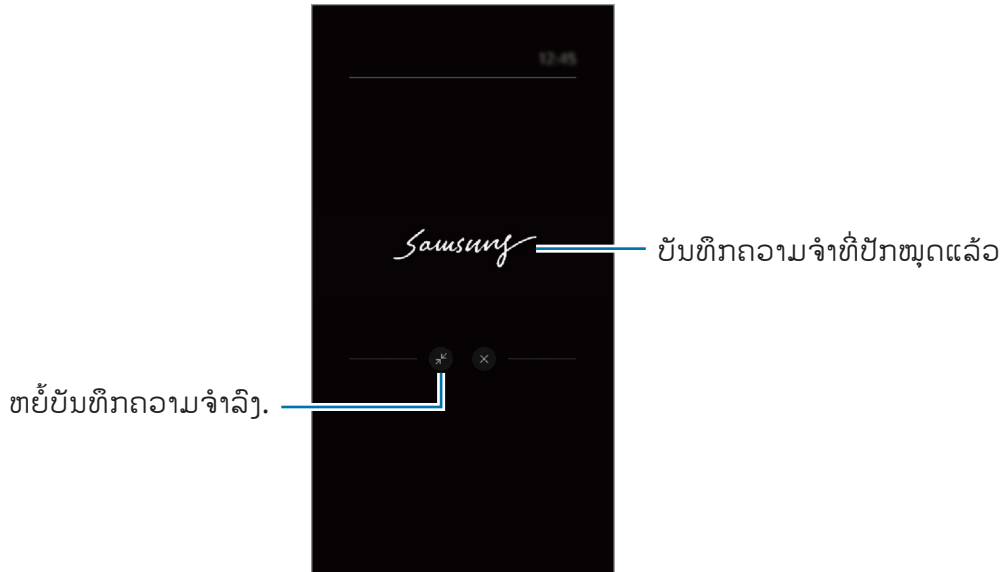

 ຖ້າທ່ານບໍ່ດໍາເນີນການກະທໍາໃດໆເປັນໄລຍະເວລາໃດໜຶ່ງຫຼັງຈາກເປີດບັນທຶກຄວາມຈໍາ, ບັນທຶກຄວາມຈໍາຈະຖືກຫຍໍ້ລົງໂດຍອັດຕະໂນມັດ.

## ການປິດລັອກໜ້າຈໍໂດຍໃຊ້ S Pen

ຖ້າໜ້າຈໍຖືກລັອກໃນຂະນະທີ່ S Pen ຖືກເຊື່ອມຕໍ່, ທ່ານສາມາດປິດລັອກໜ້າຈໍໂດຍການກົດປຸ່ມ S Pen.

1 ເປີດໃຊ້ແອັບ **ຕັ້ງຄ່າ** ແລະ ແຕະ **ຄຸນສົມບັດຂັ້ນສູງ** → **S Pen** → **ການປິດລັອກ S Pen**.

2 ແຕະ **ໃຊ້ການປິດລັອກ S Pen** → **ຕົກລົງ**.

ດຽວນີ້ ທ່ານສາມາດປິດລັອກໜ້າຈໍໂດຍການກົດປຸ່ມ S Pen.



-  ຄຸນສົມບັດ **ໃຊ້ການປິດລັອກ S Pen** ມີຢູ່ເມື່ອວິທີລັອກໜ້າຈໍຖືກຕັ້ງເທົ່ານັ້ນ.
- ເພື່ອໃຊ້ຄຸນສົມບັດນີ້, S Pen ຈະຕ້ອງຖືກເຊື່ອມຕໍ່ກັບອຸປະກອນຂອງທ່ານ.

# ໂທລະສັບ

## ການແນະນຳ

ໂທອອກ ຫຼື ຮັບສາຍໂທດ້ວຍສຽງ ແລະ ວິດີໂອ.

## ການໂທອອກ

- 1 ເປີດໃຊ້ແອັບ **ໂທລະສັບ** ແລະ ແຕະ **ປຸ່ມໂທ**.
- 2 ປ້ອນເບີໂທລະສັບເຂົ້າ.
- 3 ແຕະ  ເພື່ອໂທອອກດ້ວຍສຽງ ຫຼື ແຕະ  ຫຼື  ເພື່ອໂທອອກດ້ວຍວິດີໂອ.

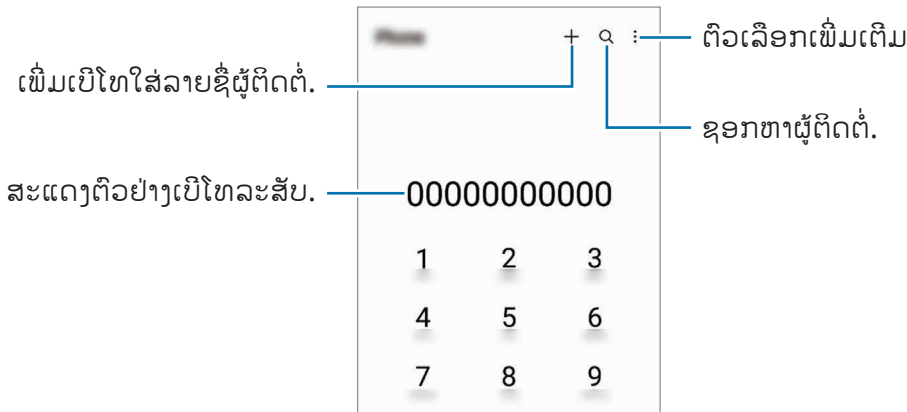

## ສ້າງການໂທຈາກບັນທຶກການໂທ ຫຼື ລາຍຊື່ຜູ້ຕິດຕໍ່

ເປີດໃຊ້ແອັບ **ໂທລະສັບ**, ແຕະ **ຫຼ້າສຸດ** ຫຼື **ຜູ້ຕິດຕໍ່** ແລະ ຈາກນັ້ນ ຮຸດໄປຂວາໃນຜູ້ຕິດຕໍ່ ຫຼື ເບີໂທລະສັບ ເພື່ອເຮັດການໂທອອກ.

ຖ້າຄຸນສົມບັດນີ້ຖືກປິດໃຊ້ງານ, ແຕະ  → **ການຕັ້ງຄ່າ** → **ການຕັ້ງຄ່າໂທອື່ນໆ** ແລະ ຈາກນັ້ນແຕະສະວິດ **ຮຸດເພື່ອໂທ ຫຼື ສົ່ງຂໍ້ຄວາມ** ເພື່ອເປີດໃຊ້ງານມັນ.

## ການໃຊ້ໂທດ່ວນ

ເພື່ອຕັ້ງເບີໂທໃນການໂທດ່ວນ, ເປີດໃຊ້ແອັບ **ໂທລະສັບ**, ແຕະ **ປຸ່ມໂທ** ຫຼື **ຜູ້ຕິດຕໍ່** →  → **ເບີໂທດ່ວນ**, ເລືອກເບີໂທດ່ວນ ແລະ ຈາກນັ້ນເພີ່ມເບີໂທລະສັບ.

ເພື່ອໂທອອກ, ແຕະໝາຍເລກໂທດ່ວນໃນແປ້ນໂທຄ້າງໄວ້. ສຳລັບໝາຍເລກໂທດ່ວນ 10 ຕົວຂຶ້ນໄປ, ແຕະຕົວເລກທຳອິດຂອງໝາຍເລກ ຈາກນັ້ນແຕະຕົວເລກສຸດທ້າຍຄ້າງໄວ້.

ຕົວຢ່າງ, ຖ້າທ່ານຕັ້ງໝາຍເລກ **123** ເປັນໝາຍເລກໂທດ່ວນ, ແຕະ **1**, ແຕະ **2**, ແລະ ຈາກນັ້ນແຕະ **3** ຄ້າງໄວ້.

## ການໂທອອກລະຫວ່າງປະເທດ

- 1 ເປີດໃຊ້ແອັບ **ໂທລະສັບ** ແລະ ແຕະ **ປຸ່ມໂທ**.
- 2 ແຕະ **0** ຈົນກວ່າເຄື່ອງໝາຍ **+** ຈະປະກົດ.
- 3 ປ້ອນລະຫັດປະເທດ, ລະຫັດພື້ນທີ່ ແລະ ເບີໂທລະສັບເຂົ້າ ແລະ ຈາກນັ້ນແຕະ .

## ການຮັບສາຍໂທ

### ການຮັບສາຍໂທ

ເມື່ອມີສາຍໂທເຂົ້າ, ລາກ  ອອກນອກວົງມົນຂະໜາດໃຫຍ່.

### ການບໍ່ຮັບສາຍ

ເມື່ອມີສາຍໂທເຂົ້າ, ລາກ  ອອກນອກວົງມົນຂະໜາດໃຫຍ່.

ເພື່ອສິ່ງຂໍ້ຄວາມເມື່ອບໍ່ຮັບສາຍທີ່ໂທເຂົ້າມາ, ລາກແຖບ **ສິ່ງຂໍ້ຄວາມ** ຂຶ້ນເທິງ ແລະ ເລືອກຂໍ້ຄວາມທີ່ຈະສົ່ງ.

ເພື່ອສ້າງຂໍ້ຄວາມການບໍ່ຮັບສາຍຕ່າງໆ, ເປີດໃຊ້ແອັບ **ໂທລະສັບ**, ແຕະ **⋮** → **ການຕັ້ງຄ່າ** → **ປະຕິເສດຂໍ້ຄວາມດ່ວນ**, ປ້ອນຂໍ້ຄວາມເຂົ້າ ແລະ ຈາກນັ້ນແຕະ **+**.

## ການບລັອກເບີໂທລະສັບ

ບລັອກການໂທຈາກເບີໂທສະເພາະທີ່ເພີ່ມໃສ່ລາຍການບລັອກຂອງທ່ານ.

- 1 ເປີດໃຊ້ແອັບ **ໂທລະສັບ** ແລະ ແຕະ **⋮** → **ການຕັ້ງຄ່າ** → **ບລັອກໝາຍເລກ**.
- 2 ແຕະ **ຫ້າສຸດ** ຫຼື **ຜູ້ຕິດຕໍ່**, ເລືອກຜູ້ຕິດຕໍ່ ທີ່ ເບີໂທລະສັບ ແລະ ຈາກນັ້ນ ແຕະ **ສໍາເລັດແລ້ວ**.  
ເພື່ອປ້ອນເບີໂທດ້ວຍຕົນເອງ, ແຕະ **ເພີ່ມເບີໂທລະສັບ**, ປ້ອນເບີໂທລະສັບເຂົ້າ ແລະ ຈາກນັ້ນແຕະ **+**.

ເມື່ອເບີໂທທີ່ຖືກບລັອກພະຍາຍາມຕິດຕໍ່ຫາທ່ານ, ທ່ານຈະບໍ່ໄດ້ຮັບການແຈ້ງເຕືອນ. ການໂທຈະຖືກລົງຊື່ເຂົ້າໃຊ້ບັນທຶກການໂທ.

 ນອກຈາກນີ້ ທ່ານຍັງສາມາດບລັອກສາຍໂທເຂົ້າຈາກຜູ້ຄົນທີ່ທ່ານບໍ່ຮູ້ ID ຜູ້ໂທຂອງພວກເຂົາ. ແຕະສະວິດ **ບລັອກເບີໂທທີ່ບໍ່ຮູ້ຈັກ/ສ່ວນຕົວ** ເພື່ອເປີດໃຊ້ງານຄຸນສົມບັດ.

## ຕົວເລືອກໃນລະຫວ່າງການໂທ

- **ເພີ່ມສາຍ:** ກົດສາຍໂທທີສອງ. ສາຍໂທທີໜຶ່ງຈະຖືກພັກສາຍ. ເມື່ອທ່ານສິ້ນສຸດສາຍໂທທີສອງ, ສາຍໂທທີໜຶ່ງຈະຖືກເລີ່ມຕໍ່.
- **ພັກສາຍໂທ:** ພັກສາຍໂທ.
- **ບລຸທູດ:** ສັບປ່ຽນເປັນຊຸດຫູຟັງບລຸທູດຖ້າມັນຖືກເຊື່ອມຕໍ່ກັບອຸປະກອນ.
- **ລຳໂພງ:** ເປີດໃຊ້ງານ ຫຼື ປິດໃຊ້ງານລຳໂພງໂທລະສັບ. ເມື່ອກຳລັງໃຊ້ລຳໂພງໂທລະສັບ, ຮັກສາໃຫ້ອຸປະກອນຢູ່ຫ່າງຈາກຫູຂອງທ່ານ.
- **ປິດສຽງ:** ປິດໄມໂຄຣໂຟນ ເພື່ອໃຫ້ບຸກຄົນອື່ນບໍ່ສາມາດໄດ້ຍິນທ່ານ.
- **ແປນກົດ/ເຊື່ອງ:** ເປີດ ຫຼື ປິດປຸ່ມໂທ.
-  : ສິ້ນສຸດສາຍໂທປະຈຸບັນ.
- **ກ້ອງຖ່າຍຮູບ:** ໃນລະຫວ່າງໂທວິດີໂອ, ປິດກ້ອງຖ່າຍຮູບເພື່ອບໍ່ໃຫ້ພາກສ່ວນອື່ນສາມາດເຫັນທ່ານ.
- **ສັບປ່ຽນ:** ໃນລະຫວ່າງການໂທວິດີໂອ, ສັບປ່ຽນລະຫວ່າງກ້ອງໜ້າ ແລະ ກ້ອງຫຼັງ.

 ບາງຄຸນສົມບັດອາດຈະບໍ່ມີຢູ່ ຂຶ້ນຢູ່ກັບຜູ້ໃຫ້ການບໍລິການ ຫຼື ລຸ້ນ.

# ຜູ້ຕິດຕໍ່

## ການແນະນຳ

ສ້າງຜູ້ຕິດຕໍ່ໃໝ່ ຫຼື ຈັດການຜູ້ຕິດຕໍ່ໃນອຸປະກອນ.

## ການເພີ່ມຜູ້ຕິດຕໍ່

### ການສ້າງຜູ້ຕິດຕໍ່ໃໝ່

- 1 ເປີດໃຊ້ແອັບ ຜູ້ຕິດຕໍ່ ແລະ ແຕະ **+**.
- 2 ເລືອກຈຸດທີ່ຕັ້ງບ່ອນເກັບຂໍ້ມູນ.
- 3 ບ້ອນຂໍ້ມູນຜູ້ຕິດຕໍ່ເຂົ້າ ແລະ ແຕະ **ບັນທຶກ**.

### ການນຳເຂົ້າຜູ້ຕິດຕໍ່

ເພີ່ມຜູ້ຕິດຕໍ່ໂດຍການນຳພວກມັນຈາກບ່ອນເກັບຂໍ້ມູນອື່ນເຂົ້າໃສ່ອຸປະກອນຂອງທ່ານ.

- 1 ເປີດໃຊ້ແອັບ ຜູ້ຕິດຕໍ່ ແລະ ແຕະ **≡** → **ຈັດການຜູ້ຕິດຕໍ່** → **ນຳເຂົ້າ ຫຼື ສົ່ງອອກຜູ້ຕິດຕໍ່** → **ນຳເຂົ້າມາ**.
- 2 ປະຕິບັດຕາມຄຳແນະນຳໃນໜ້າຈໍ ເພື່ອນຳເຂົ້າຜູ້ຕິດຕໍ່.





### ການຊົງຄ໌ຜູ້ຕິດຕໍ່ດ້ວຍບັນຊີເວັບຂອງທ່ານ

ຊົງຄ໌ຜູ້ຕິດຕໍ່ໃນອຸປະກອນຂອງທ່ານກັບຜູ້ຕິດຕໍ່ທາງອອນໄລນ໌ທີ່ຖືກບັນທຶກໃນບັນຊີເວັບຂອງທ່ານ, ເຊັ່ນ Samsung account ຂອງທ່ານ.

- 1 ເປີດໃຊ້ແອັບ **ຕັ້ງຄ່າ**, ແຕະ **ບັນຊີ ແລະ ການແບັກອັບ** → **ຈັດການບັນຊີ** ແລະ ເລືອກບັນຊີທີ່ຈະຊົງຄ໌ດ້ວຍ.
- 2 ແຕະ **ຊົງຄ໌ບັນຊີ** ແລະ ແຕະສະວິດ **ຜູ້ຕິດຕໍ່** ເພື່ອເປີດໃຊ້ງານມັນ.

## ການຊອກຫາຜູ້ຕິດຕໍ່

ເປີດໃຊ້ແອັບ ຜູ້ຕິດຕໍ່. ແຕະ **Q** ຢູ່ເບື້ອງເທິງສຸດຂອງລາຍຊື່ຜູ້ຕິດຕໍ່ ແລະ ປ້ອນເກນເງື່ອນໄຂການຊອກຫາເຂົ້າ. ແຕະຜູ້ຕິດຕໍ່. ຈາກນັ້ນໃຊ້ໜຶ່ງໃນການກະທຳຕໍ່ໄປນີ້:

-  : ໂທອອກດ້ວຍສຽງ.
-  /  : ໂທອອກດ້ວຍວິດີໂອ.
-  : ຂຽນຂໍ້ຄວາມ.
-  : ຂຽນອີເມລ໌.

## ການລຶບຜູ້ຕິດຕໍ່

1 ເປີດໃຊ້ແອັບ ຜູ້ຕິດຕໍ່ ແລະ ແຕະ  → ລຶບຜູ້ຕິດຕໍ່.

2 ເລືອກຜູ້ຕິດຕໍ່ ແລະ ແຕະ **ລຶບ**.

ເພື່ອລຶບຜູ້ຕິດຕໍ່ເທື່ອລະຄົນ, ແຕະຜູ້ຕິດຕໍ່ຈາກລາຍຊື່ຜູ້ຕິດຕໍ່ ແລະ ແຕະ **ເພີ່ມເຕີມ** → **ລຶບ**.

## ການແຊຣ໌ຜູ້ຕິດຕໍ່

ທ່ານສາມາດແຊຣ໌ຜູ້ຕິດຕໍ່ກັບບຸກຄົນອື່ນໄດ້ໂດຍໃຊ້ຕົວເລືອກການແຊຣ໌ຫຼາຍໆຢ່າງ.

1 ເປີດໃຊ້ແອັບ ຜູ້ຕິດຕໍ່ ແລະ ແຕະ  → **ແຊຣ໌ ຜູ້ຕິດຕໍ່**.

2 ເລືອກຜູ້ຕິດຕໍ່ ແລະ ແຕະ **ແບ່ງປັນ**.

3 ເລືອກວິທີການແຊຣ໌.

## ການສ້າງກຸ່ມ

ທ່ານສາມາດເພີ່ມກຸ່ມໄດ້, ເຊັ່ນ ຄອບຄົວ ຫຼື ໝູ່ ແລະ ຈັດການຜູ້ຕິດຕໍ່ຕາມກຸ່ມ.

1 ເປີດໃຊ້ແອັບ ຜູ້ຕິດຕໍ່ ແລະ ແຕະ  → **ກຸ່ມຕ່າງໆ** → **ສ້າງກຸ່ມ**.

2 ປະຕິບັດຕາມຄຳແນະນຳໃນໜ້າຈໍເພື່ອສ້າງກຸ່ມ.

## ການລວມຜູ້ຕິດຕໍ່ທີ່ຊ້ຳກັນເຂົ້າກັນ

ຖ້າລາຍຊື່ຜູ້ຕິດຕໍ່ຂອງທ່ານມີຜູ້ຕິດຕໍ່ທີ່ຊ້ຳກັນ, ລວມພວກມັນເຂົ້າເປັນອັນດຽວ ເພື່ອເຮັດໃຫ້ລາຍຊື່ຜູ້ຕິດຕໍ່ຂອງທ່ານ ຫ້າມສະໄໝຂຶ້ນ.

1 ເປີດໃຊ້ແອັບ ຜູ້ຕິດຕໍ່ ແລະ ແຕະ  → **ຈັດການຜູ້ຕິດຕໍ່** → **ລວມຜູ້ຕິດຕໍ່ເຂົ້າກັນ**.

2 ໝາຍຕົກຜູ້ຕິດຕໍ່ ແລະ ແຕະ **ລວມເຂົ້າກັນ**.





# ຂໍ້ຄວາມ

## ການແນະນຳ

ສົ່ງ ແລະ ເບິ່ງຂໍ້ຄວາມໂດຍການສົນທະນາ.

ທ່ານອາດຈະມີຄ່າໃຊ້ຈ່າຍເພີ່ມເຕີມສໍາລັບການສົ່ງ ຫຼື ການຮັບຂໍ້ຄວາມ ເມື່ອທ່ານກຳລັງໂຮມມິງ.

## ການສົ່ງຂໍ້ຄວາມ

- 1 ເປີດໃຊ້ແອັບ **ຂໍ້ຄວາມ** ແລະ ແຕະ .
- 2 ເພີ່ມຜູ້ຮັບ ແລະ ປ້ອນຂໍ້ຄວາມເຂົ້າ.  
ເພື່ອບັນທຶກ ແລະ ສົ່ງຂໍ້ຄວາມສຽງ, ແຕະ  ຄ້າງໄວ້, ເວົ້າຂໍ້ຄວາມຂອງທ່ານ ແລະ ຈາກນັ້ນປ້ອນນິ້ວມືຂອງທ່ານອອກ. ໄອຄອນການບັນທຶກຈະປະກົດຂຶ້ນໃນຂະນະທີ່ຊ່ອງປ້ອນຂໍ້ຄວາມເຂົ້າວ່າງເປົ່າເທົ່ານັ້ນ.
- 3 ແຕະ  ເພື່ອສົ່ງຂໍ້ຄວາມ.

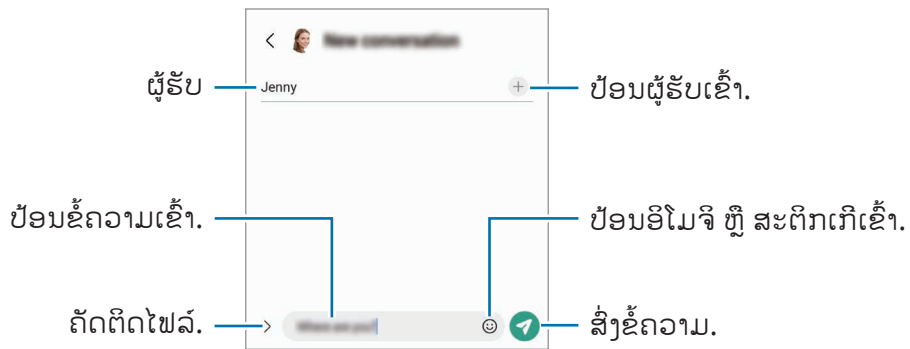

## ການເບິ່ງຂໍ້ຄວາມ

- 1 ເປີດໃຊ້ແອັບ **ຂໍ້ຄວາມ** ແລະ ແຕະ **ການສົນທະນາ**.
- 2 ໃນລາຍການຂໍ້ຄວາມ, ເລືອກຜູ້ຕິດຕໍ່ ຫຼື ເບີໂທລະສັບ.
  - ເພື່ອຕອບກັບຫາຂໍ້ຄວາມ, ແຕະຊ່ອງປ້ອນຂໍ້ຄວາມເຂົ້າ, ປ້ອນຂໍ້ຄວາມເຂົ້າ ແລະ ຈາກນັ້ນແຕະ .
  - ເພື່ອປັບປຸງຂະໜາດຕົວໜັງສື, ຍະມີສອງນິ້ວອອກຈາກກັນ ຫຼື ຍົບເຂົ້າເທິງໜ້າຈໍ.

## ການແຍກປະເພດຂໍ້ຄວາມ

ທ່ານສາມາດແຍກປະເພດຂໍ້ຄວາມຕາມໝວດ ແລະ ຈັດການພວກມັນໄດ້ຢ່າງງ່າຍດາຍ.

ເປີດໃຊ້ແອັບ **ຂໍ້ຄວາມ** ແລະ ແຕະ **ການສົນທະນາ** → .

ຖ້າຕົວເລືອກໝວດບໍ່ປະກົດຂຶ້ນ, ແຕະ  → **ການຕັ້ງຄ່າ** ແລະ ແຕະສະວິດ **ໝວດການສົນທະນາ** ເພື່ອເປີດໃຊ້ງານມັນ.

## ການລຶບຂໍ້ຄວາມ

ແຕະຂໍ້ຄວາມຄ້າງໄວ້ເພື່ອລຶບ, ຈາກນັ້ນແຕະ **ລຶບ**.

## ການປ່ຽນການຕັ້ງຄ່າຂໍ້ຄວາມ

ເປີດໃຊ້ແອັບ **ຂໍ້ຄວາມ**, ແຕະ **⋮** → **ການຕັ້ງຄ່າ**. ທ່ານສາມາດບລັອກຂໍ້ຄວາມທີ່ບໍ່ຕ້ອງການ, ປ່ຽນການຕັ້ງຄ່າການແຈ້ງເຕືອນ ແລະ ອື່ນໆ.

## ອິນເຕີເນັດ

ທ່ອງອິນເຕີເນັດເພື່ອຊອກຫາຂໍ້ມູນ ແລະ ບຸກມາກຄ໌ໜ້າເວັບທີ່ມັກຂອງທ່ານເພື່ອເຂົ້າໃຊ້ພວກມັນໄດ້ຢ່າງສະດວກສະບາຍ.

- 1 ເປີດໃຊ້ແອັບ **ອິນເຕີເນັດ**.
- 2 ປ້ອນທີ່ຢູ່ເວັບ ຫຼື ຄຳສຳຄັນເຂົ້າ ແລະ ຈາກນັ້ນແຕະ **ໄປ**.

ເພື່ອເບິ່ງແຖບເຄື່ອງມື, ລາກນິ້ວມືຂອງທ່ານລົງລຸ່ມໜ້ອຍໜຶ່ງໃນໜ້າຈໍ.  
 ເພື່ອສັບປ່ຽນລະຫວ່າງແທັບຢ່າງວ່ອງໄວ, ຮຸດໄປຊ້າຍ ຫຼື ຂວາໃນຊ່ອງທີ່ຢູ່.

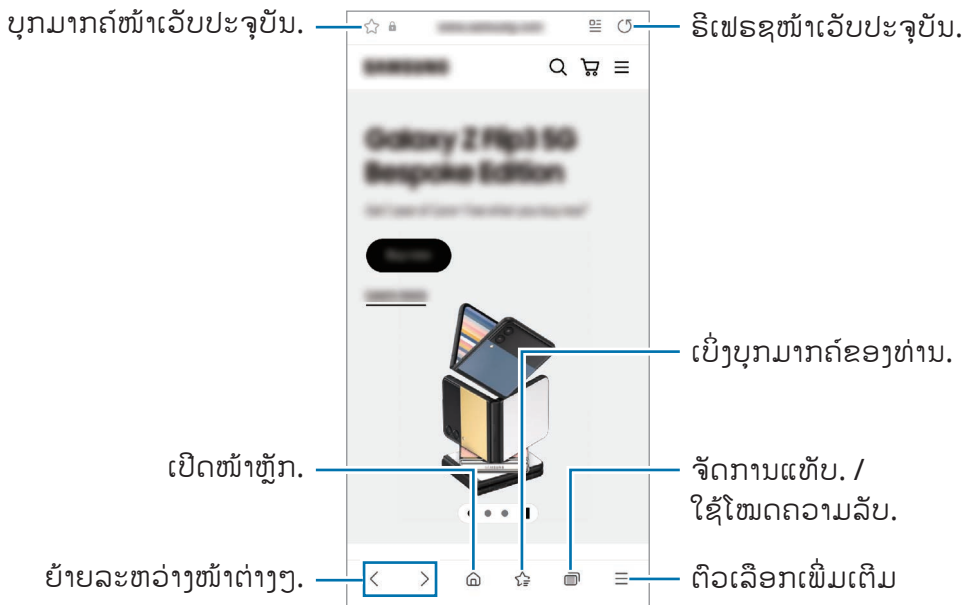

## ການໃຊ້ໂໜດຄວາມລັບ

ຖ້າທ່ານຕັ້ງລະຫັດຜ່ານສໍາລັບໂໜດຄວາມລັບ, ທ່ານສາມາດປ້ອງກັນບໍ່ໃຫ້ບຸກຄົນອື່ນເບິ່ງປະຫວັດຊອກຫາ, ປະຫວັດການທ່ອງເບິ່ງ, ບຸກມາກຄ໌ ແລະ ໜ້າທີ່ບັນທຶກໄວ້ຂອງທ່ານ.

1 ແຕະ  → ເປີດ ໂໜດຄວາມລັບ.

2 ແຕະສະວິດ **ລັອກໂໜດຄວາມລັບ** ເພື່ອເປີດໃຊ້ງານມັນ, ແຕະ **ເລີ່ມຕົ້ນ** ແລະ ຈາກນັ້ນຕັ້ງລະຫັດຜ່ານສໍາລັບໂໜດຄວາມລັບ.

ໃນໂໜດຄວາມລັບ, ອຸປະກອນຈະປ່ຽນສີຂອງແຖບເຄື່ອງມື. ເພື່ອປິດໃຊ້ງານໂໜດຄວາມລັບ, ແຕະ  → **ປິດ ໂໜດຄວາມລັບ**.

 ໃນໂໜດຄວາມລັບ, ທ່ານບໍ່ສາມາດໃຊ້ບາງຄຸນລັກສະນະ, ເຊັ່ນ ການແຕ້ບເຈີໜ້າຈໍ.

## ກ້ອງຖ່າຍຮູບ

### ການແນະນໍາ

ຖ່າຍຮູບ ແລະ ບັນທຶກວິດີໂອໂດຍໃຊ້ໂໜດ ແລະ ການຕັ້ງຄ່າຕ່າງໆ.

#### ມາດລະຍາດການໃຊ້ກ້ອງຖ່າຍຮູບ

- ຢ່າຖ່າຍຮູບ ຫຼື ບັນທຶກວິດີໂອຂອງບຸກຄົນອື່ນໂດຍບໍ່ໄດ້ຮັບອະນຸຍາດຈາກພວກເຂົາ.
- ຢ່າຖ່າຍຮູບ ຫຼື ບັນທຶກວິດີໂອບ່ອນທີ່ຕ້ອງຫ້າມຕາມກົດໝາຍ.
- ຢ່າຖ່າຍຮູບ ຫຼື ບັນທຶກວິດີໂອໃນສະຖານທີ່ທີ່ທ່ານອາດຈະໄປລ່ວງລະເມີດຄວາມເປັນສ່ວນຕົວຂອງບຸກຄົນອື່ນ.

### ການຖ່າຍຮູບ

1 ເປີດໃຊ້ແອັບ **ກ້ອງຖ່າຍຮູບ**.

ນອກຈາກນີ້ ທ່ານຍັງສາມາດເປີດໃຊ້ແອັບໂດຍການກົດປຸ່ມດ້ານຂ້າງສອງຄັ້ງຢ່າງວ່ອງໄວ ຫຼື ລາກ  ໄປທາງເບື້ອງຊ້າຍໃນໜ້າຈໍລັອກ.

-  ບາງຄຸນສົມບັດຂອງກ້ອງຖ່າຍຮູບບໍ່ມີຢູ່ເມື່ອທ່ານເປີດໃຊ້ແອັບ **ກ້ອງຖ່າຍຮູບ** ຈາກໜ້າຈໍທີ່ຖືກລັອກ ຫຼື ເມື່ອໜ້າຈໍຖືກປິດຢູ່ໃນຂະນະທີ່ວິທີລັອກໜ້າຈໍຖືກຕັ້ງ.
- ກ້ອງຖ່າຍຮູບຈະປິດໂດຍອັດຕະໂນມັດເມື່ອບໍ່ໃຊ້.
- ບາງໂໜດອາດຈະບໍ່ມີຢູ່ ຂຶ້ນຢູ່ກັບຜູ້ໃຫ້ການບໍລິການ ຫຼື ລຸ້ນ.

2 ແຕະຮູບໃນໜ້າຈໍສະແດງຕົວຢ່າງບ່ອນທີ່ກ້ອງຖ່າຍຮູບຄວນຈະໂຟກັສ.

ເພື່ອປັບປ່ຽນຄວາມແຈ້ງຂອງຮູບ, ລາກແຖບການປັບປ່ຽນທີ່ປະກົດຢູ່ເທິງ ຫຼື ຢູ່ລຸ່ມກອບວົງມົນ.

### 3 ແຕະ ເພື່ອຖ່າຍຮູບ.

ເພື່ອປ່ຽນໂໝດຖ່າຍຮູບ, ລາກລາຍການໂໝດການຖ່າຍຮູບໄປຊ້າຍ ຫຼື ຂວາ ຫຼື ຮູດໄປຊ້າຍ ຫຼື ຂວາໃນໜ້າຈໍສະແດງຕົວຢ່າງ.

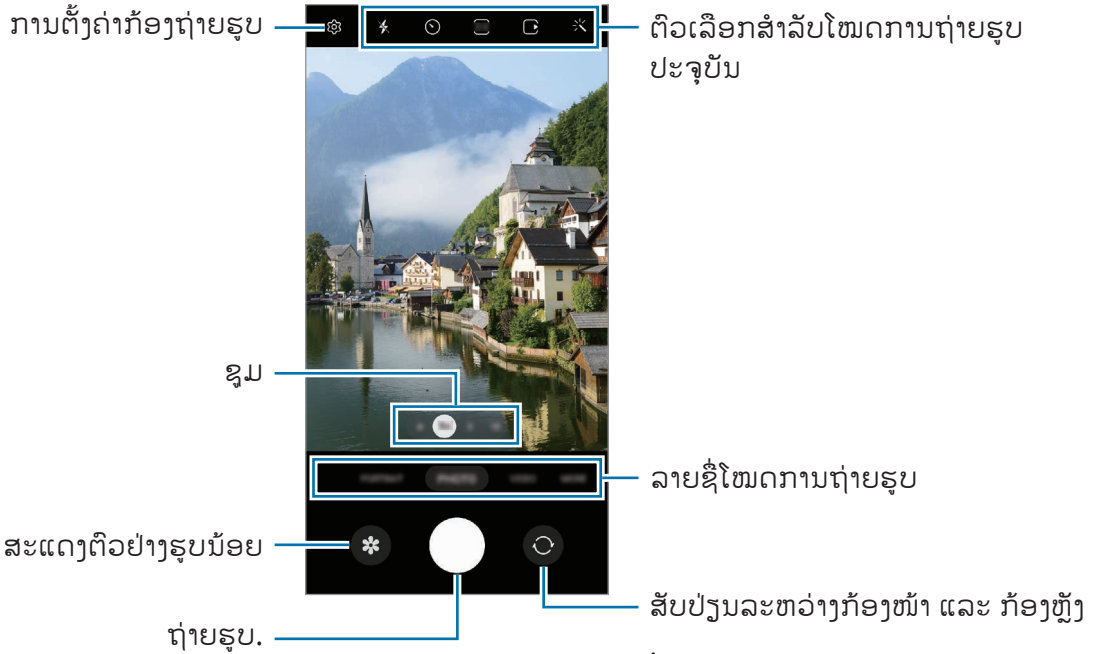

- ໜ້າຈໍກ່ອນໜ້າອາດຈະແຕກຕ່າງກັນ ຂຶ້ນຢູ່ກັບໂໝດການຖ່າຍຮູບ ແລະ ກ້ອງຖ່າຍຮູບທີ່ກໍາລັງໃຊ້ຢູ່.
- ໂຟກັສອາດຈະບໍ່ຊັດເຈນຖ້າວັດຖຸຢູ່ໃກ້. ຖ່າຍຮູບຫຼືວິດີໂອຈາກໄລຍະຫ່າງທີ່ພໍດີ.
- ຖ້າຮູບຖ່າຍທີ່ທ່ານຖ່າຍປະກົດຂຶ້ນມືວ, ອະນາໄມເລັ້ນສກ້ອງຖ່າຍຮູບ ແລະ ລອງໃໝ່ອີກ.
- ເບິ່ງໃຫ້ແນ່ໃຈວ່າເລັ້ນສບໍ່ເສຍຫາຍ ຫຼື ເປີເບື້ອນ. ບໍ່ດັ່ງນັ້ນ, ອຸປະກອນຈະບໍ່ໃຊ້ງານໄດ້ຢ່າງຖືກຕ້ອງໃນບາງໂໝດທີ່ຕ້ອງການຄວາມລະອຽດສູງ.
- ກ້ອງຖ່າຍຮູບໃນອຸປະກອນຂອງທ່ານມີເລັ້ນສມຸມກວ້າງ. ຄວາມບົດບ້ຽວໜ້ອຍໜຶ່ງອາດເກີດຂຶ້ນໃນຮູບຖ່າຍ ຫຼື ວິດີໂອມຸມກວ້າງ ແລະ ບໍ່ບອກເຖິງບັນຫາການປະຕິບັດງານຂອງອຸປະກອນ.
- ຄວາມຈຸສູງສຸດສໍາລັບການບັນທຶກວິດີໂອອາດແຕກຕ່າງກັນໄປ ຂຶ້ນຢູ່ກັບຄວາມລະອຽດ.
- ກ້ອງຖ່າຍຮູບອາດເກີດຝ້າ ຫຼື ມີອາຍນ້ຳຖ້າອຸປະກອນສໍາຜັດກັບການປ່ຽນແປງຂອງອຸນຫະພູມອາກາດແບບກະທັນຫັນ, ເນື່ອງຈາກອຸນຫະພູມພາຍນອກ ແລະ ພາຍໃນຂອງຝາປິດກ້ອງຖ່າຍຮູບນັ້ນແຕກຕ່າງກັນ. ພະຍາຍາມຫຼີກຫຼ່ຽງສະພາບດັ່ງກ່າວ ເມື່ອວາງແຜນທີ່ຈະໃຊ້ກ້ອງຖ່າຍຮູບ. ຖ້າເກີດຝ້າ, ປ່ອຍໃຫ້ກ້ອງຖ່າຍຮູບແຫ້ງຕາມທໍາມະຊາດໃນອຸນຫະພູມຂອງຫ້ອງກ່ອນຖ່າຍຮູບ ຫຼື ບັນທຶກວິດີໂອ, ບໍ່ດັ່ງນັ້ນຜົນໄດ້ຮັບອາດເບິ່ງມົວໆ.

## ການໃຊ້ຄຸນສົມບັດການຊຸມ

ເລືອກ **.6/1/3/10** ຫຼື ລາກມັນໄປຊ້າຍ ຫຼື ຂວາເພື່ອຊຸມເຂົ້າ ຫຼື ອອກ. ຫຼືວ່າ, ຍະສອງນິ້ວມືອອກຈາກກັນໃນໜ້າຈໍເພື່ອຊຸມເຂົ້າ ແລະ ຍົບເຂົ້າເພື່ອຊຸມອອກ. ຖ້າອັດຕາການຊຸມເກີນລະດັບທີ່ກຳນົດໄວ້, ແຜ່ນທີ່ແນະນຳການຊຸມຈະປະກົດຂຶ້ນເພື່ອຊີ້ບອກບ່ອນທີ່ທ່ານກຳລັງຊຸມເຂົ້າໃນຮູບ.

- **.6:** ກ້ອງຖ່າຍຮູບມຸມກວ້າງພິເສດຊ່ວຍໃຫ້ທ່ານສາມາດຖ່າຍຮູບມຸມກວ້າງ ຫຼື ບັນທຶກວິດີໂອມຸມກວ້າງຂອງສິ່ງຕ່າງໆ ເຊັ່ນ ທົວທັດ.
- **1:** ກ້ອງຖ່າຍຮູບມຸມກວ້າງຊ່ວຍໃຫ້ທ່ານສາມາດຖ່າຍຮູບພື້ນຖານ ຫຼື ບັນທຶກວິດີໂອປົກກະຕິໄດ້.
- **3:** ກ້ອງຖ່າຍຮູບໄລຍະໄກ (3x) ຊ່ວຍໃຫ້ທ່ານສາມາດຖ່າຍຮູບ ຫຼື ບັນທຶກວິດີໂອໄດ້ໂດຍການຂະຫຍາຍວັດຖຸໃຫ້ໃຫຍ່ຂຶ້ນ.
- **10:** ກ້ອງຖ່າຍຮູບໄລຍະໄກ (10x) ຊ່ວຍໃຫ້ທ່ານສາມາດຖ່າຍຮູບ ຫຼື ບັນທຶກວິດີໂອໄດ້ໂດຍການຂະຫຍາຍວັດຖຸໃຫ້ໃຫຍ່ຂຶ້ນ. (Galaxy S22 Ultra)

 ຄຸນສົມບັດການຊຸມມີຢູ່ເມື່ອທ່ານໃຊ້ກ້ອງຫຼັງເທົ່ານັ້ນ.

## ການລັອກໂຟກັສ (AF) ແລະ ຮູບແສງ (AE)

ທ່ານສາມາດລັອກໂຟກັສ ຫຼື ຮູບແສງໃນພື້ນທີ່ທີ່ເລືອກໄວ້ເພື່ອປ້ອງກັນບໍ່ໃຫ້ກ້ອງຖ່າຍຮູບປັບປ່ຽນໂດຍອັດຕະໂນມັດຕາມການປ່ຽນແປງໃນວັດຖຸ ຫຼື ແຫຼ່ງແສງ.

ແຕະພື້ນທີ່ຄ້າງໄວ້ເພື່ອໂຟກັສ, ກອບ AF/AE ຈະປະກົດຂຶ້ນໃນພື້ນທີ່ ແລະ ການຕັ້ງຄ່າໂຟກັສ ແລະ ຮູບແສງຈະຖືກລັອກ. ການຕັ້ງຄ່າຈະຍັງຄົງລັອກຢູ່ ເຖິງແມ່ນວ່າຫຼັງຈາກທ່ານຖ່າຍຮູບແລ້ວ.

 ຄຸນສົມບັດນີ້ອາດຈະບໍ່ມີຢູ່ ຂຶ້ນຢູ່ກັບໂໝດການຖ່າຍຮູບ.

## ການນຳໃຊ້ປຸ່ມກ້ອງຖ່າຍຮູບ

- ແຕະປຸ່ມກ້ອງຖ່າຍຮູບຄ້າງໄວ້ເພື່ອບັນທຶກວິດີໂອ.
- ເພື່ອຖ່າຍຮູບເປັນຊຸດ, ຮູດປຸ່ມກ້ອງຖ່າຍຮູບໄປຫາຂອບໜ້າຈໍ ແລະ ເນັ້ນມັນໄວ້.
- ຖ້າທ່ານເພີ່ມປຸ່ມກ້ອງຖ່າຍຮູບອື່ນໆ, ທ່ານສາມາດຍ້າຍມັນໄປບ່ອນໃດໜຶ່ງໃນໜ້າຈໍ ແລະ ຖ່າຍຮູບໄດ້ຢ່າງສະດວກສະບາຍ. ໃນໜ້າຈໍສະແດງຕົວຢ່າງ, ແຕະ  → **ວິທີການຖ່າຍຮູບ** ແລະ ແຕະສະວິດ **ປຸ່ມຊັດເຕີລອຍ** ເພື່ອເປີດໃຊ້ງານມັນ.

## ຕົວເລືອກສໍາລັບໂໝດການຖ່າຍຮູບປະຈຸບັນ

ໃນໜ້າຈໍສະແດງຕົວຢ່າງ, ໃຊ້ຕົວເລືອກຕໍ່ໄປນີ້.

- ✂ : ເປີດໃຊ້ງານ ຫຼື ປິດໃຊ້ງານແຜ່ນດ.
  - 🕒 : ເລືອກຄວາມຍາວຂອງຄວາມລ່າຊ້າ ກ່ອນກ້ອງຖ່າຍຮູບຈະຖ່າຍຮູບໂດຍອັດຕະໂນມັດ.
  - 3:4 : ເລືອກສັດສ່ວນ ແລະ ຄວາມລະອຽດສໍາລັບຮູບຖ່າຍ.
  - 📷 : ເປີດໃຊ້ງານ ຫຼື ປິດໃຊ້ງານຄຸນສົມບັດຮູບຖ່າຍເຄື່ອນໄຫວ. ຖ້າທ່ານເປີດໃຊ້ງານຄຸນສົມບັດ, ຄລິບວິດີໂອຍັງຈະຖືກຖ່າຍຈາກສອງສາມວິນາທີກ່ອນແຕະປຸ່ມກ້ອງຖ່າຍຮູບ.
  - 📷 : ເປີດໃຊ້ງານ ຫຼື ປິດໃຊ້ງານຄຸນສົມບັດລະບົບກັນສັນຂັ້ນສຸດຍອດ.
  - FHD : ເລືອກຄວາມລະອຽດສໍາລັບວິດີໂອແບບໄຮເບີເລບສ.
  - 📷 : ເລືອກອັດຕາກອບ.
  - 9:16 : ເລືອກສັດສ່ວນສໍາລັບວິດີໂອ.
  - FHD 30 : ເລືອກຄວາມລະອຽດສໍາລັບວິດີໂອ.
  - 📷 : ນໍາໃຊ້ເອັບເຝັກຕົວກັນຕອງ ຫຼື ເອັບເຝັກຄວາມງາມ.
  - 📷 : ເລືອກວິທີການວັດແທກ. ສິ່ງນີ້ຈະກໍານົດຄ່າແສງທີ່ຈະຖືກຄິດໄລ່. 📷 **ການວັດນໍ້າໜັກຈຸດເຄິ່ງກາງ** ໃຊ້ແສງໃນສ່ວນກາງຂອງຮູບຖ່າຍເພື່ອຄິດໄລ່ຮູບແສງຂອງຮູບຖ່າຍ. 📷 **ການວັດແທກຈຸດ** ໃຊ້ແສງໃນພື້ນທີ່ສູນກາງສຸດຂີດຂອງຮູບຖ່າຍ ເພື່ອຄິດໄລ່ຮູບແສງຂອງຮູບຖ່າຍ. 📷 **ການວັດແບບແມັດທຣິກ** ສະເລ່ຍສາກທັງໝົດ.
  - 📷 : ປັບປ່ຽນໂທນສີ.
  - 📷 : ສະແດງ ຫຼື ເຊື່ອງກຣາຟ ເພື່ອກວດເບິ່ງການກະຈາຍແສງໃນວິດີໂອ.
  - 📷 : ໃນໂໝດ **ອາຫານ**, ໂຟກັສໃສ່ວັດຖຸຢູ່ພາຍໃນກອບວົງມົນ ແລະ ເຮັດໃຫ້ຮູບຢູ່ນອກກອບມົວ.
  - 📷 : ໃນໂໝດ **ອາຫານ**, ປັບປ່ຽນໂທນສີ.
  - 📷 : ເປີດໃຊ້ງານ ຫຼື ປິດໃຊ້ງານຄຸນສົມບັດການກວດຫາການເຄື່ອນໄຫວ ເມື່ອບັນທຶກວິດີໂອການເຄື່ອນໄຫວຊ້າສຸດ.
  - 📷 : ໃນໂໝດ **ມຸມມອງຂອງຜູ້ກໍາກັບ**, ປ່ຽນຕົວເລືອກການບັນທຶກ.
  - 📷 : ໃນໂໝດ **ມຸມມອງຂອງຜູ້ກໍາກັບ**, ປ່ຽນໜ້າຈໍ.
  - 📷 : ກໍານົດຕົວເລືອກການຖ່າຍຮູບເມື່ອຖ່າຍຮູບແບບຖ່າຍຄັ້ງດຽວ.
- 📷 ຕົວເລືອກທີ່ມີຢູ່ອາດຈະແຕກຕ່າງກັນໄປ ຂຶ້ນຢູ່ກັບລຸ້ນ ຫຼື ໂໝດຖ່າຍຮູບ.



## ໂໝດຮູບຖ່າຍ

ກ້ອງຖ່າຍຮູບປັບປ່ຽນຕົວເລືອກການຖ່າຍຮູບໂດຍອັດຕະໂນມັດຂຶ້ນຢູ່ກັບສິ່ງອ້ອມຂ້າງ ເພື່ອແຄັບເຈີຮູບຖ່າຍໄດ້ຢ່າງ ງ່າຍດາຍ.

ໃນລາຍການໂໝດການຖ່າຍຮູບ, ແຕະ **ຮູບຖ່າຍ** ແລະ ແຕະ  ເພື່ອຖ່າຍຮູບ.

### ການຖ່າຍຮູບທີ່ມີຄວາມລະອຽດສູງ

ຖ່າຍຮູບທີ່ມີຄວາມລະອຽດສູງ.

ໃນຕົວເລືອກການຖ່າຍຮູບ, ແຕະ  →  ຫຼື  ແລະ ຖ່າຍຮູບ.

ເມື່ອທ່ານເປີດໃຊ້ງານຄຸນສົມບັດ **ຕົວເພີ່ມລາຍລະອຽດ** ໂດຍການແຕະ , ທ່ານສາມາດຖ່າຍຮູບທີ່ແຈ້ງຂຶ້ນ.

 ຄວາມລະອຽດອາດແຕກຕ່າງກັນ ຂຶ້ນຢູ່ກັບລຸ້ນ.

### ການແນະນຳການຖ່າຍຮູບ

ກ້ອງຖ່າຍຮູບແນະນຳອົງປະກອບທີ່ເໝາະສົມສຳລັບຮູບຖ່າຍໂດຍການຈົດຈຳຕຳແໜ່ງ ແລະ ມຸມຂອງວັດຖຸຂອງທ່ານ.

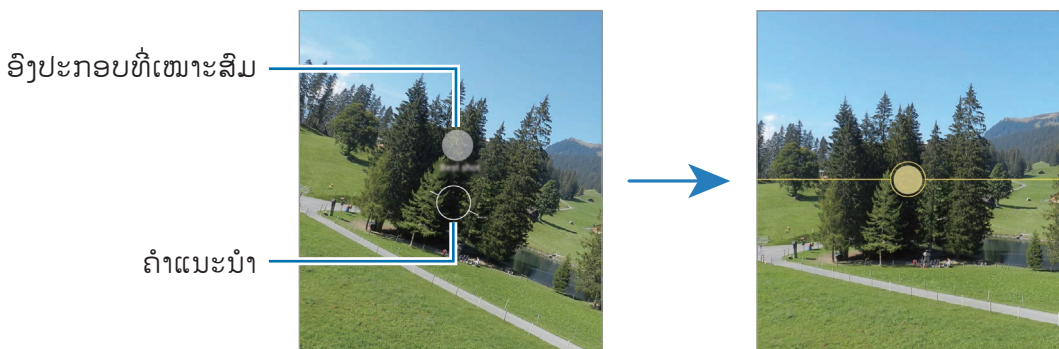

ໃນໜ້າຈໍສະແດງຕົວຢ່າງ, ແຕະ  ແລະ ແຕະສະວິດ **ການແນະນຳການຖ່າຍຮູບ** ເພື່ອເປີດໃຊ້ງານມັນ.

- 1 ໃນລາຍການໂໝດຖ່າຍຮູບ, ແຕະ **ຮູບຖ່າຍ**.  
ຄຳແນະນຳຈະປະກົດຂຶ້ນໃນໜ້າຈໍສະແດງຕົວຢ່າງ.
- 2 ຊື່ຄຳແນະນຳທີ່ວັດຖຸ.  
ກ້ອງຖ່າຍຮູບຈົດຈຳອົງປະກອບພາບ ແລະ ອົງປະກອບພາບທີ່ແນະນຳທີ່ປະກົດຂຶ້ນໃນໜ້າຈໍສະແດງຕົວຢ່າງ.
- 3 ຍ້າຍອຸປະກອນເພື່ອໃຫ້ຄຳແນະນຳກົງກັບອົງປະກອບທີ່ແນະນຳ.  
ເມື່ອອົງປະກອບພາບທີ່ເໝາະສົມຖືກເຮັດສຳເລັດ, ຄຳແນະນຳຈະປ່ຽນເປັນສີເຫຼືອງ.
- 4 ແຕະ  ເພື່ອຖ່າຍຮູບ.







## ການຖ່າຍເຊລຟີ

ທ່ານຍັງສາມາດຖ່າຍຮູບຕົນເອງດ້ວຍກ້ອງໜ້າໄດ້.

- 1 ໃນໜ້າຈໍສະແດງຕົວຢ່າງ, ຮຸດຂຶ້ນເທິງ ຫຼື ລົງລຸ່ມ ຫຼື ແຕະ  ເພື່ອສັບປ່ຽນເປັນກ້ອງໜ້າສໍາລັບການຖ່າຍຮູບຕົນເອງ.
- 2 ຫັນໜ້າໃສ່ເລັນສກ້ອງໜ້າ.  
ເພື່ອຖ່າຍຮູບຕົນເອງດ້ວຍການຖ່າຍຮູບມຸມກວ້າງຂອງທິວທັດ ຫຼື ຜູ້ຄົນ, ແຕະ .
- 3 ແຕະ  ເພື່ອຖ່າຍຮູບ.

## ການຖ່າຍຮູບໄລຍະໃກ້ທີ່ຊັດແຈ້ງ (Galaxy S22 Ultra)

ຖ່າຍຮູບໄລຍະໃກ້ຂອງວັດຖຸຂອງທ່ານໄດ້ຊັດແຈ້ງ.

- 1 ໃນໜ້າຈໍສະແດງຕົວຢ່າງ, ແຕະ **1**.
  - 2 ວາງກ້ອງຖ່າຍຮູບໄວ້ໃກ້ກັບວັດຖຸ.
  - 3 ເມື່ອ  ປະກົດຂຶ້ນ, ແຕະ  ເພື່ອຖ່າຍຮູບ.
-  ຖ້າຄຸນສົມບັດນີ້ບໍ່ຖືກເປີດໃຊ້ງານ, ແຕະ  ເພື່ອເປີດໃຊ້ງານມັນ.

## ການນໍາໃຊ້ຕົວກັນຕອງ ແລະ ເອັບເຝັກຄວາມງາມ

ທ່ານສາມາດເລືອກເອັບເຝັກຕົວກັນຕອງ ແລະ ແກ້ໄຂຄຸນສົມບັດໃບໜ້າ, ເຊັ່ນ ສີຜິວ ຫຼື ຮູບຮ່າງໃບໜ້າຂອງທ່ານອີກດ້ວຍ, ກ່ອນຖ່າຍຮູບ.



- 1 ໃນໜ້າຈໍສະແດງຕົວຢ່າງ, ແຕະ .
- 2 ເລືອກເອັບເຝັກ ແລະ ຖ່າຍຮູບ.  
ຖ້າທ່ານໃຊ້ຄຸນສົມບັດຕົວກັນຕອງຂອງຂ້ອຍ, ທ່ານສາມາດສ້າງຕົວກັນຕອງຂອງທ່ານເອງໂດຍໃຊ້ຮູບທີ່ມີໂທນສີທີ່ທ່ານຖືກໃຈຈາກ **ແກເລີຣີ**.



## ໂໜດວິດີໂອ

ກ້ອງຖ່າຍຮູບປັບປ່ຽນຕົວເລືອກການຖ່າຍຮູບໂດຍອັດຕະໂນມັດຂຶ້ນຢູ່ກັບສິ່ງອ້ອມຂ້າງ ເພື່ອບັນທຶກວິດີໂອໄດ້ຢ່າງງ່າຍດາຍ.

1 ໃນລາຍການໂໜດການຖ່າຍຮູບ, ແຕະ **ວິດີໂອ** ແລະ ແຕະ  ເພື່ອບັນທຶກວິດີໂອ.

- ເພື່ອສັບປ່ຽນລະຫວ່າງກ້ອງໜ້າແລະກ້ອງຫຼັງໃນຂະນະທີ່ບັນທຶກຢູ່, ຮຸດຂຶ້ນເທິງ ຫຼື ລົງລຸ່ມໃນໜ້າຈໍສະແດງຕົວຢ່າງ ຫຼື ແຕະ .
- ເພື່ອແຄ້ບເຈີຮູບຈາກວິດີໂອໃນຂະນະທີ່ກຳລັງບັນທຶກ, ແຕະ .
- ເພື່ອບັນທຶກສຽງຈາກທິດທາງສະເພາະເຈາະຈົງໃນລະດັບສຽງສູງຂຶ້ນໃນຂະນະທີ່ບັນທຶກວິດີໂອ, ແນກ້ອງຖ່າຍຮູບໄປຍັງທິດທາງນັ້ນ ແລະ ປັບການຊຸມ.

2 ແຕະ  ເພື່ອຢຸດການບັນທຶກວິດີໂອ.



- ຖ້າທ່ານໃຊ້ຄຸນສົມບັດການຊຸມວິດີໂອເປັນເວລາສູງ ໃນຂະນະທີ່ກຳລັງບັນທຶກວິດີໂອ, ຄຸນນະພາບວິດີໂອອາດຈະຫຼຸດລົງເພື່ອປ້ອງກັນບໍ່ໃຫ້ອຸປະກອນຂອງທ່ານຮ້ອນເກີນໄປ.
- ການຊຸມແບບເບິ່ງເຫັນອາດຈະໃຊ້ບໍ່ໄດ້ໃນສະພາບແວດລ້ອມທີ່ມີແສງໜ້ອຍ.

## ການບັນທຶກວິດີໂອຄວາມລະອຽດສູງ

ບັນທຶກວິດີໂອຄວາມລະອຽດສູງທີ່ມີຄວາມລະອຽດສູງສຸດ 8K.

ແຕະ  →  ແລະ ບັນທຶກວິດີໂອ.

ເມື່ອທ່ານສຳເລັດການບັນທຶກວິດີໂອ, ຫຼິ້ນວິດີໂອໃນແອັບ **ແກເລີຣີ**. ເມື່ອທ່ານແຕະ  ໃນເຟຣມທີ່ທ່ານຖືກໃຈ, ເຟຣມຈະຖືກບັນທຶກເປັນຮູບຖ່າຍທີ່ມີຄວາມລະອຽດສູງ.

## ວິດີໂອທີ່ມີຄວາມສະຖຽນ (Super steady)

ຫາກມີການສັ່ນຫຼາຍເມື່ອບັນທຶກວິດີໂອ, ໃຊ້ຄຸນສົມບັດລະບົບກັນສັ່ນຂຶ້ນສຸດຍອດເພື່ອໃຫ້ວິດີໂອມີຄວາມສະຖຽນຫຼາຍຂຶ້ນ.

ແຕະ **ວິດີໂອ** ໃນລາຍການໂໜດຖ່າຍຮູບ, ແຕະ  ໃນຕົວເລືອກການຖ່າຍຮູບ ເພື່ອເປີດໃຊ້ງານມັນ ແລະ ຈາກນັ້ນບັນທຶກວິດີໂອ.

## ການໃຊ້ຄຸນສົມບັດການກຳນົດກອບອັດຕະໂນມັດ

ທ່ານສາມາດຕັ້ງອຸປະກອນເພື່ອປ່ຽນມຸມຖ່າຍຮູບ ແລະ ຊຸມໂດຍອັດຕະໂນມັດໄດ້ໂດຍການຈົດຈຳ ແລະ ການຕິດຕາມຜູ້ຄົນໃນຂະນະທີ່ກຳລັງບັນທຶກວິດີໂອຢູ່.

ໃນລາຍການໂໜດການຖ່າຍຮູບ, ແຕະ **ວິດີໂອ**, ແຕະ  ເພື່ອເປີດໃຊ້ງານມັນ ແລະ ຈາກນັ້ນບັນທຶກວິດີໂອ.

ເພື່ອຕິດຕາມ ແລະ ປັບມຸມການຖ່າຍຮູບ ແລະ ຊຸມຄົນທີ່ເລືອກເຂົ້າ, ແຕະເຟຣມທີ່ສະແດງຢູ່ອ້ອມຮອບຄົນນັ້ນໆ. ເພື່ອປິດໃຊ້ງານການຕິດຕາມ, ແຕະເຟຣມອີກຄັ້ງ.

## ໂໜດມຸມມອງຂອງຜູ້ກຳກັບ

ບັນທຶກວິດີໂອດ້ວຍມຸມມອງທີ່ຫຼາກຫຼາຍດ້ວຍການປ່ຽນກ້ອງຖ່າຍຮູບ. ໃນໂໜດນີ້, ສາມາດບັນທຶກໄດ້ທັງຕົວແບບ ແລະ ບຸກຄົນທີ່ກຳລັງຖ່າຍທຳໃນເວລາດຽວກັນ.

- 1 ໃນລາຍການໂໜດການຖ່າຍຮູບ, ແຕະ **ເພີ່ມເຕີມ** → **ມຸມມອງຂອງຜູ້ກຳກັບ**.
- 2 ເລືອກໜ້າຈໍ ແລະ ຮູບນ້ອຍກ້ອງຖ່າຍຮູບທີ່ທ່ານຕ້ອງການ ແລະ ແຕະ **ເພື່ອບັນທຶກວິດີໂອ**.
  - ເພື່ອປ່ຽນໜ້າຈໍກ່ອນເລີ່ມຕົ້ນບັນທຶກ, ແຕະ **ປ່ຽນໜ້າຈໍ** ແລະ ເລືອກໜ້າຈໍທີ່ທ່ານຕ້ອງການ.
  - ທ່ານສາມາດປ່ຽນຮູບນ້ອຍກ້ອງຖ່າຍຮູບໃນຂະນະທີ່ກຳລັງບັນທຶກ. ຖ້າຮູບນ້ອຍຖືກເຊື່ອງ, ແຕະ **ສະແດງມັນ**.
- 3 ແຕະ **ຮູບນ້ອຍ** ເພື່ອຢຸດການບັນທຶກວິດີໂອ.

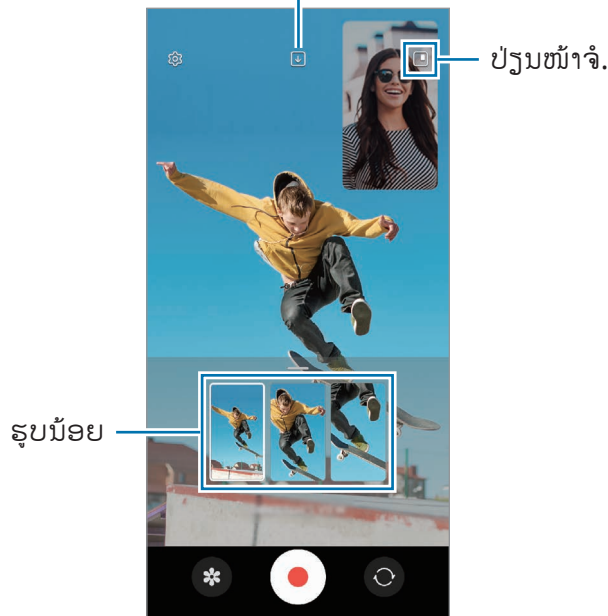

ປ່ຽນຕົວເລືອກການບັນທຶກ.



## ໂໜດຖ່າຍຮູບດຽວ

ຖ່າຍຮູບ ແລະ ວິດີໂອຕ່າງໆໃນການຖ່າຍພຽງຄັ້ງດຽວ.

ອຸປະກອນຂອງທ່ານເລືອກຮູບຖ່າຍທີ່ດີທີ່ສຸດໂດຍອັດຕະໂນມັດ ແລະ ສ້າງຮູບຖ່າຍດ້ວຍຕົວກັນຕອງ ຫຼື ວິດີໂອທີ່ມີບາງສ່ວນທີ່ຊ້ຳກັນ.

- 1 ໃນລາຍການໂໜດການຖ່າຍຮູບ, ແຕະ **ເພີ່ມເຕີມ** → **ຖ່າຍຄັ້ງດຽວ**.
- 2 ແຕະ  ເພື່ອຈັບພາບສາກທີ່ທ່ານຕ້ອງການ.
- 3 ເມື່ອທ່ານສໍາເລັດແລ້ວ, ແຕະຮູບນ້ອຍສະແດງຕົວຢ່າງ. ເພື່ອເບິ່ງຜືນຮັບອື່ນໆ, ລາກ — ໄອຄອນຂຶ້ນເທິງ. ເພື່ອບັນທຶກຜືນຮັບທີ່ລະລາຍການ, ແຕະ **ເລືອກ**, ໝາຍຕົກເອົາລາຍການທີ່ທ່ານຕ້ອງການ ແລະ ຈາກນັ້ນແຕະ .

ກໍານົດຕົວເລືອກການ  
ຖ່າຍຮູບເອງ.

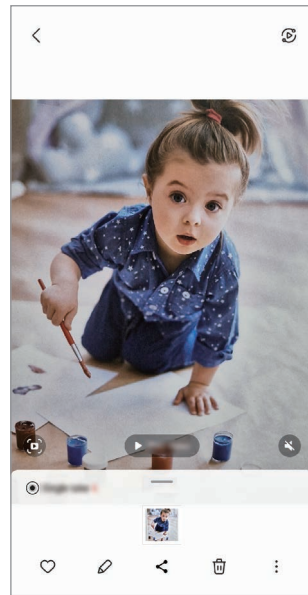

## ໂໜດແນວຕັ້ງ / ໂໜດວິດີໂອແນວຕັ້ງ

ກ້ອງຖ່າຍຮູບຊ່ວຍໃຫ້ທ່ານແຄັບເຈີຮູບຖ່າຍ ຫຼື ວິດີໂອ ບ່ອນທີ່ພື້ນຫຼັງມົວ ແລະ ວັດຖຸເດັ່ນຊັດຂຶ້ນ. ນອກຈາກນີ້ ທ່ານຍັງສາມາດນໍາໃຊ້ເອັບເຝັກພື້ນຫຼັງ ແລະ ແກ້ໄຂມັນຫຼັງຈາກຖ່າຍຮູບ.

- 1 ໃນລາຍການໂໜດການຖ່າຍຮູບ, ແຕະ **ຮູບເຄິ່ງຕົວ** ຫຼື ແຕະ **ເພີ່ມເຕີມ** → **ວິດີໂອລວງຕັ້ງ**.
- 2 ແຕະ  ແລະ ເລືອກເອັບເຝັກພື້ນຫຼັງທີ່ທ່ານຕ້ອງການ. ເພື່ອປັບປ່ຽນຄວາມເຂັ້ມຂອງເອັບເຝັກພື້ນຫຼັງ, ລາກແຖບການປັບປ່ຽນ.

3 ເມື່ອ **ພ້ອມແລ້ວ** ປະກົດຂຶ້ນໃນໜ້າຈໍສະແດງຕົວຢ່າງ, ແຕະ  ເພື່ອຖ່າຍຮູບ ຫຼື ແຕະ  ເພື່ອບັນທຶກວິດີໂອ.



- ຕົວເລືອກທີ່ມີຢູ່ອາດຈະແຕກຕ່າງກັນໄປ ຂຶ້ນຢູ່ໂໜດຖ່າຍຮູບ.
- ໃຊ້ຄຸນສົມບັດນີ້ໃນສະຖານທີ່ທີ່ມີແສງໄຟພຽງພໍ.
- ຄວາມມົວພື້ນຫຼັງອາດຈະບໍ່ຖືກນໍາໃຊ້ຢ່າງຖືກຕ້ອງໃນເງື່ອນໄຂຕໍ່ໄປນີ້:
  - ອຸປະກອນ ຫຼື ວັດຖຸກໍາລັງເຄື່ອນໄຫວ.
  - ວັດຖຸບາງ ຫຼື ໂປ່ງໃສ.
  - ວັດຖຸມີສີທີ່ຄ້າຍຄືກັນກັບພື້ນຫຼັງ.
  - ວັດຖຸ ຫຼື ພື້ນຫຼັງແຈ້ງ.

## ໂໜດໂປຣ / ໂໜດວິດີໂອໂປຣ

ແຄັບເຈີຣູບຖ່າຍ ຫຼື ວິດີໂອໃນຂະນະທີ່ປັບປ່ຽນຕົວເລືອກການຖ່າຍຮູບຫຼາຍໆຢ່າງດ້ວຍຕົນເອງ, ເຊັ່ນ ຄ່າຮູ້ບ ແສງ ແລະ ຄ່າ ISO.

ໃນລາຍການໂໜດການຖ່າຍຮູບ, ແຕະ **ເພີ່ມເຕີມ** → **ໂປຣ** ຫຼື **ວິດີໂອໂປຣ**. ເລືອກຕົວເລືອກ ແລະ ກຳນົດການຕັ້ງຄ່າ ເອງ ແລະ ຈາກນັ້ນແຕະ  ເພື່ອຖ່າຍຮູບ ຫຼື ແຕະ  ເພື່ອບັນທຶກວິດີໂອ.

### ຕົວເລືອກທີ່ມີຢູ່

-  : ຕັ້ງການຕັ້ງຄ່າຄືນໃໝ່.
- **ISO**: ເລືອກຄ່າ ISO. ສິ່ງນີ້ຈະຄວບຄຸມຄວາມໄວຂອງແສງກ້ອງຖ່າຍຮູບ. ຄ່າຕໍ່າແມ່ນສຳລັບວັດຖຸທີ່ຢຸດນຶ່ງ ຫຼື ທີ່ໃຫ້ແສງສົດໃສ. ຄ່າສູງຂຶ້ນແມ່ນສຳລັບວັດຖຸທີ່ເຄື່ອນໄຫວໄວ ຫຼື ໃຫ້ແສງໜ້ອຍ. ເຖິງຢ່າງໃດກໍຕາມ, ການຕັ້ງຄ່າ ISO ສູງຂຶ້ນສາມາດເຮັດໃຫ້ເກີດມີສຽງດັງໃນຮູບຖ່າຍ ຫຼື ວິດີໂອ.
- **SPEED**: ປັບປ່ຽນຄວາມໄວຊັດເຕີ. ຄວາມໄວຊັດເຕີຊ້າຊ່ວຍໃຫ້ມີແສງເຂົ້າມາຫຼາຍຂຶ້ນ, ດັ່ງນັ້ນຮູບຖ່າຍ ຫຼື ວິດີໂອຈິ່ງແຈ້ງຂຶ້ນ. ສິ່ງນີ້ເໝາະສົມທີ່ສຸດສຳລັບຮູບຖ່າຍ ຫຼື ວິດີໂອຂອງສາກ ຫຼື ຮູບຖ່າຍ ຫຼື ວິດີໂອທີ່ຖ່າຍໃນຕອນກາງຄືນ. ຄວາມໄວຊັດເຕີທີ່ໄວຊ່ວຍໃຫ້ມີແສງເຂົ້າມາໜ້ອຍ. ສິ່ງນີ້ເໝາະສົມທີ່ສຸດສຳລັບການແຄັບເຈີຣູບ ຫຼື ວິດີໂອຂອງວັດຖຸທີ່ເຄື່ອນໄຫວໄວ.
- **EV**: ປ່ຽນຄ່າຮູ້ບແສງ. ສິ່ງນີ້ຈະກຳນົດປະລິມານແສງທີ່ເຊັ່ນເຊີກ້ອງຖ່າຍຮູບຈະຮັບ. ສຳລັບສະຖານະການທີ່ມີແສງໜ້ອຍ, ໃຊ້ຮູ້ບແສງສູງຂຶ້ນ.
- **FOCUS**: ປ່ຽນໂໜດໂຟກັສ. ລາກແຖບການປັບປ່ຽນເພື່ອປັບປ່ຽນໂຟກັສດ້ວຍຕົນເອງ.
- **WB**: ເລືອກຄວາມດຸ່ນດ່ຽງສີຂາວທີ່ເໝາະສົມ, ເພື່ອໃຫ້ຮູບມີຊ່ວງສີແບບມີຊີວິດຈິງ. ທ່ານສາມາດຕັ້ງອຸນຫະພູມສີໄດ້.
- **MIC**: ເລືອກສຽງຂອງທິດທາງທີ່ທ່ານຕ້ອງການບັນທຶກໃນລະດັບສຽງທີ່ສູງຂຶ້ນ. ນອກຈາກນີ້ ທ່ານຍັງສາມາດໃຊ້ USB ຫລື ໄມໂຄຣໂຟນບລູທູດ ໂດຍການເຊື່ອມຕໍ່ມັນກັບອຸປະກອນຂອງທ່ານ (ໂໜດວິດີໂອມືອາຊີບ).
- **Zoom**: ປັບປ່ຽນຄວາມໄວການຊຸມ (ໂໜດວິດີໂອມືອາຊີບ).

### ການບັນທຶກວິດີໂອມືອາຊີບຄວາມລະອຽດສູງ

ບັນທຶກວິດີໂອມືອາຊີບຄວາມລະອຽດສູງທີ່ມີຄວາມລະອຽດສູງສຸດ 8K.

ແຕະ  →  ແລະ ບັນທຶກວິດີໂອມືອາຊີບ.

ເມື່ອທ່ານສຳເລັດການບັນທຶກວິດີໂອມືອາຊີບ, ຫຼິ້ນມັນໃນແອັບ **ແກເລີຣີ**. ເມື່ອທ່ານແຕະ  ໃນເຟຣມທີ່ທ່ານຖືກໃຈ, ເຟຣມຈະຖືກບັນທຶກເປັນຮູບຖ່າຍທີ່ມີຄວາມລະອຽດສູງ.

## ການແຍກພື້ນທີ່ໂຟກັສ ແລະ ພື້ນທີ່ຮູຮັບແສງ

ທ່ານສາມາດແຍກພື້ນທີ່ໂຟກັສ ແລະ ພື້ນທີ່ຮູຮັບແສງໄດ້.

ແຕະໜ້າຈໍສະແດງຕົວຢ່າງຄ້າງໄວ້. ກອບ AF/AE ຈະປະກົດຂຶ້ນໃນໜ້າຈໍ. ລາກກອບໃສ່ພື້ນທີ່ທີ່ທ່ານຕ້ອງການແຍກພື້ນທີ່ໂຟກັສ ແລະ ພື້ນທີ່ຮູຮັບແສງ.



## ໂໜດກາງຄືນ

ຖ່າຍຮູບໃນສະພາບທີ່ມີແສງໜ້ອຍ, ໂດຍບໍ່ຕ້ອງໃຊ້ແຜຼດ. ເມື່ອທ່ານໃຊ້ຂາຕັ້ງກ້ອງ, ທ່ານຈະໄດ້ຜິນຮັບທີ່ແຈ້ງຂຶ້ນ ແລະ ສະໜໍາສະເໜີຂຶ້ນ.

1 ໃນລາຍການໂໜດການຖ່າຍຮູບ, ແຕະ **ເພີ່ມເຕີມ** → **ກາງຄືນ**.

ຖ້າທ່ານຕັ້ງເວລາທີ່ປະກົດຂຶ້ນຢູ່ສ່ວນລຸ່ມເບື້ອງຂວາຂອງໜ້າຈໍເປັນ **ສູງສຸດ**, ທ່ານອາດຈະໄດ້ຮັບຮູບພາບທີ່ຊັດເຈນຂຶ້ນ.

2 ແຕະ  ແລະ ຖືອຸປະກອນຂອງທ່ານໄວ້ໃຫ້ນຶ່ງໆຈົນກວ່າການຖ່າຍຮູບຈະສໍາເລັດ.

## ໂໜດອາຫານ

ຖ່າຍຮູບອາຫານທີ່ມີສີສັນສົດໃສຫຼາຍຂຶ້ນ.

1 ໃນລາຍການໂໜດການຖ່າຍຮູບ, ແຕະ **ເພີ່ມເຕີມ** → **ອາຫານ**.

2 ແຕະໜ້າຈໍ ແລະ ລາກກອບວົງມົນຜ່ານພື້ນທີ່ເພື່ອໄຮໂລທ໌.

ພື້ນທີ່ນອກກອບວົງມົນຈະມົວ.



ເພື່ອປ່ຽນຂະໜາດກອບວົງມົນ, ລາກມຸມຂອງກອບ.

3 ແຕະ  ແລະ ລາກແຖບການປັບປ່ຽນ ເພື່ອປັບປ່ຽນໂທນສີ.

4 ແຕະ  ເພື່ອຖ່າຍຮູບ.

## ໂໜດພາໂນຣາມາ



ການໃຊ້ໂໜດພາໂນຣາມາ, ຖ່າຍຮູບເປັນຊຸດ ແລະ ຈາກນັ້ນຫຍິບພວກມັນໃຫ້ເຂົ້າກັນເພື່ອສ້າງສາກກວ້າງ.

- 1 ໃນລາຍການໂໜດການຖ່າຍຮູບ, ແຕະ **ເພີ່ມເຕີມ** → **ພາໂນລາມາ**.
- 2 ແຕະ  ແລະ ຍ້າຍອຸປະກອນຊ້າໆໃນໜຶ່ງທິດທາງ.  
ຮັກສາໃຫ້ຮູບຢູ່ພາຍໃນກອບໃນຕົວເບິ່ງພາບຂອງກ້ອງຖ່າຍຮູບ. ຖ້າຮູບທີ່ສະແດງຕົວຢ່າງຢູ່ນອກກອບ ຫຼື ທ່ານບໍ່ຍ້າຍອຸປະກອນ, ອຸປະກອນຈະຢຸດຖ່າຍຮູບໂດຍອັດຕະໂນມັດ.
- 3 ແຕະ  ເພື່ອຢຸດຖ່າຍຮູບ.

 ຫຼືກຫຼ່ຽງການຖ່າຍຮູບພື້ນຫຼັງທີ່ບໍ່ແຈ້ງ, ເຊັ່ນ ຫ້ອງຟ້າທີ່ວ່າງເປົ່າ ຫຼື ຝາທົ່ວໄປ.

## ໂໜດການເຄື່ອນໄຫວຊ້າສຸດ

ການເຄື່ອນໄຫວຊ້າສຸດເປັນຄຸນສົມບັດທີ່ບັນທຶກຊ່ວງເວລາທີ່ຜ່ານໄປຢ່າງວ່ອງໄວແບບຊ້າໆ ເພື່ອໃຫ້ທ່ານສາມາດເຂົ້າໃຈມັນໄດ້ໃນພາຍຫຼັງ.

- 1 ໃນລາຍການໂໜດການຖ່າຍຮູບ, ແຕະ **ເພີ່ມເຕີມ** → **ການເຄື່ອນໄຫວຊ້າທີ່ສຸດ** ແລະ ແຕະ  ເພື່ອບັນທຶກວິດີໂອ. ອຸປະກອນຈະແຕ້ບເຈັຊ່ວງເວລາໃນການເຄື່ອນໄຫວຊ້າສຸດ ແລະ ບັນທຶກມັນເປັນວິດີໂອ.
- 2 ໃນໜ້າຈໍສະແດງຕົວຢ່າງ, ແຕະຮູບນ້ອຍການສະແດງຕົວຢ່າງ. ເພື່ອແກ້ໄຂສ່ວນການເຄື່ອນໄຫວຊ້າສຸດ, ແຕະ  ແລະ ລາກແຖບການແກ້ໄຂສ່ວນໄປຊ້າຍ ຫຼື ຂວາ.



 ໃຊ້ຄຸນສົມບັດນີ້ໃນສະຖານທີ່ທີ່ມີແສງໄຟພຽງພໍ. ເມື່ອບັນທຶກວິດີໂອໃນຫ້ອງທີ່ມີແສງພຽງພໍ ຫຼື ແສງໜ້ອຍ, ໜ້າຈໍອາດຈະປະກົດເປັນມືດ ຫຼື ເປັນເມັດນ້ອຍໆ. ໜ້າຈໍອາດຈະມີແສງແມບມາບໃນເງື່ອນໄຂແສງບາງຢ່າງ, ເຊັ່ນ ໃນສະຖານທີ່ທີ່ມີແສງຈາກຫຼອດນິອອນ.

## ການບັນທຶກວິດີໂອການເຄື່ອນໄຫວຊ້າສຸດໂດຍອັດຕະໂນມັດ

ເພື່ອແຄັບເຈີຊ່ວງເວລາໃນການເຄື່ອນໄຫວຊ້າສຸດເມື່ອກວດພົບການເຄື່ອນໄຫວໃນພື້ນທີ່ການກວດຫາການເຄື່ອນໄຫວ, ແຕະ  ເພື່ອເປີດໃຊ້ງານມັນ. ຄຸນສົມບັດການກວດຫາການເຄື່ອນໄຫວຈະຖືກເປີດໃຊ້ງານ ແລະ ພື້ນທີ່ການກວດຫາການເຄື່ອນໄຫວຈະປະກົດຂຶ້ນໃນໜ້າຈໍສະແດງຕົວຢ່າງ.

ແຕະ  ເພື່ອເລີ່ມຕົ້ນບັນທຶກ. ເມື່ອການເຄື່ອນໄຫວຖືກກວດພົບ, ອຸປະກອນຈະເລີ່ມຕົ້ນບັນທຶກເປັນການເຄື່ອນໄຫວຊ້າສຸດ ແລະ ບັນທຶກມັນເປັນວິດີໂອ.

 ການບັນທຶກການເຄື່ອນໄຫວຊ້າສຸດອາດຈະເລີ່ມຕົ້ນໃນຊ່ວງເວລາທີ່ບໍ່ຕ້ອງການ ຖ້າມີເງື່ອນໄຂດັ່ງຕໍ່ໄປນີ້:

- ເມື່ອອຸປະກອນສັ່ນ ຫຼື ເມື່ອວັດຖຸອື່ນກຳລັງເຄື່ອນໄຫວໃກ້ກັບວັດຖຸໃນພື້ນທີ່ກວດຫາການເຄື່ອນໄຫວ.
- ເມື່ອບັນທຶກພາຍໃຕ້ແສງກະພົບ, ເຊັ່ນ ໃນສະຖານທີ່ທີ່ມີແສງໄຟນິອອນ.

## ໂໜດການເຄື່ອນໄຫວຊ້າ

ບັນທຶກວິດີໂອເພື່ອເບິ່ງມັນໃນການເຄື່ອນໄຫວຊ້າ. ທ່ານສາມາດກວດສອບສ່ວນຂອງວິດີໂອທີ່ຈະຖືກສະແດງໃນການເຄື່ອນໄຫວຊ້າ.

1 ໃນລາຍການໂໜດການຖ່າຍຮູບ, ແຕະ **ເພີ່ມເຕີມ** → **ການເຄື່ອນໄຫວຊ້າ** ແລະ ແຕະ  ເພື່ອບັນທຶກວິດີໂອ.

2 ເມື່ອທ່ານສຳເລັດການບັນທຶກ, ແຕະ  ເພື່ອຢຸດ.

3 ໃນໜ້າຈໍສະແດງຕົວຢ່າງ, ແຕະຮູບນ້ອຍການສະແດງຕົວຢ່າງ.

ສ່ວນທີ່ໄວຂອງວິດີໂອຈະຖືກຕັ້ງເປັນສ່ວນຂອງການເຄື່ອນໄຫວຊ້າ ແລະ ວິດີໂອຈະເລີ່ມຕົ້ນຫຼິ້ນ. ອີງຕາມວິດີໂອແລ້ວຈະຖືກສ້າງໄດ້ເຖິງສອງສ່ວນຂອງການເຄື່ອນໄຫວຊ້າ.



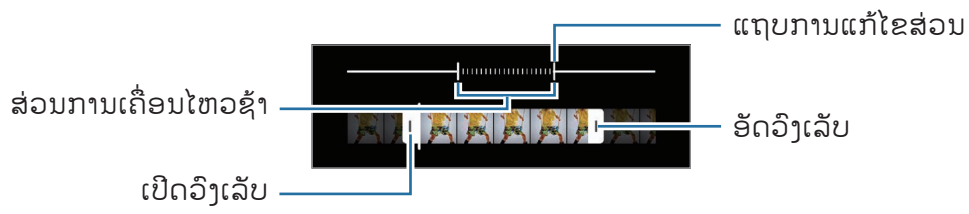

ເພື່ອແກ້ໄຂສ່ວນການເຄື່ອນໄຫວຊ້າ, ແຕະ  ແລະ ລາກແຖບການແກ້ໄຂສ່ວນໄປຊ້າຍ ຫຼື ຂວາ.





## ໂໜດໄຮເປີເລບສ໌

ບັນທຶກສາກ, ເຊັ່ນ ການຜ່ານຜູ້ຄົນ ຫຼື ລົດ, ແລະ ເບິ່ງພວກມັນເປັນວິດີໂອການເຄື່ອນໄຫວໄວ.

- 1 ໃນລາຍການໂໜດການຖ່າຍຮູບ, ແຕະ **ເພີ່ມເຕີມ** → **HYPERLAPSE**.
- 2 ແຕະ  ແລະ ເລືອກຕົວເລືອກອັດຕາກອບ.  
ຖ້າທ່ານຕ້ອງການຕັ້ງອັດຕາກອບເປັນ , ອຸປະກອນຈະປັບປ່ຽນອັດຕາກອບໂດຍອັດຕະໂນມັດຕາມການປ່ຽນແປງອັດຕາຂອງສາກ.
- 3 ແຕະ  ເພື່ອເລີ່ມຕົ້ນບັນທຶກ.
- 4 ແຕະ  ເພື່ອສໍາເລັດການບັນທຶກ.

## ການກຳນົດການຕັ້ງຄ່າກ້ອງຖ່າຍຮູບເອງ

ໃນໜ້າຈໍສະແດງຕົວຢ່າງ, ແຕະ . ບາງຕົວເລືອກອາດຈະບໍ່ມີຢູ່ ຂຶ້ນຢູ່ກັບໂໜດການຖ່າຍຮູບ.

### ຄຸນສົມບັດທີ່ສະຫຼາດ

- **ຕົວເພີ່ມປະສິດທິພາບຂອງສາກ:** ຕັ້ງອຸປະກອນເພື່ອປັບປ່ຽນການຕັ້ງຄ່າສີ ແລະ ນໍາໃຊ້ເອັບເຝັກທີ່ເພີ່ມປະສິດທິພາບໂດຍອັດຕະໂນມັດ ຂຶ້ນຢູ່ກັບວັດຖຸ ຫຼື ສາກ.
- **ການແນະນໍາການຖ່າຍຮູບ:** ຕັ້ງອຸປະກອນໃຫ້ແນະນໍາອົງປະກອບພາບທີ່ເໝາະສົມສໍາລັບຮູບໂດຍການຈົດຈໍາຕໍາແໜ່ງ ແລະ ມຸມຂອງວັດຖຸຂອງທ່ານ.
- **ສະແກນລະຫັດ QR:** ຕັ້ງໃຫ້ອຸປະກອນສະແກນລະຫັດ QR ຈາກໜ້າຈໍສະແດງຕົວຢ່າງ.

### ຮູບ

- **ຮູດປຸ່ມຊັດເຕີເພື່ອ:** ເລືອກການກະທໍາທີ່ຈະເຮັດເມື່ອທ່ານຮູດປຸ່ມກ້ອງຖ່າຍຮູບໄປຫາຂອບໜ້າຈໍ ແລະ ເນັ້ນໄວ້.
- **ຮູບແບບຮູບ:** ເລືອກວິທີທີ່ທ່ານຕ້ອງການບັນທຶກຮູບ.
  - **ຮູບທີ່ມີປະສິດທິພາບສູງ:** ຖ່າຍຮູບໃນຮູບແບບຮູບປະສິດທິພາບສູງ (HEIF).
  - **ກ້ອບປີ RAW:** ຕັ້ງອຸປະກອນໃຫ້ບັນທຶກຮູບເປັນໄຟລ໌ RAW ທີ່ບໍ່ຫຍໍ້ (ຮູບແບບໄຟລ໌ DNG) ໃນໂໜດໂປຣ. ໄຟລ໌ RAW ເກັບຂໍ້ມູນທັງໝົດຂອງຮູບຖ່າຍສໍາລັບຄຸນນະພາບຮູບທີ່ດີທີ່ສຸດ, ແຕ່ພວກມັນຈະໃຊ້ຄວາມຈໍາຫຼາຍຂຶ້ນ. ເມື່ອໃຊ້ຄຸນສົມບັດ **ກ້ອບປີ RAW**, ແຕ່ລະຮູບຖ່າຍຖືກບັນທຶກໃນສອງຮູບແບບ, DNG ແລະ JPG.

### ເຊລຟີ

- **ບັນທຶກຮູບເຊລຟີເປັນເບິ່ງຕົວຢ່າງແລ້ວ:** ຕັ້ງອຸປະກອນໃຫ້ບັນທຶກຮູບຕາມທີ່ພວກມັນປະກົດຂຶ້ນໃນໜ້າຈໍສະແດງຕົວຢ່າງ ເມື່ອຖືກຖ່າຍດ້ວຍກ້ອງໜ້າໂດຍບໍ່ມີການປິ່ນເບື້ອງພວກມັນ.
- **ໂທນສີເຊລຟີ:** ຕັ້ງໂທນສີເພື່ອໃຊ້ເມື່ອທ່ານຖ່າຍເຊລຟີ.

## ວິດີໂອ

- **FPS ອັດຕະໂນມັດ:** ຕັ້ງອຸປະກອນໃຫ້ບັນທຶກວິດີໂອທີ່ແຈ້ງຂຶ້ນໃນສະພາບທີ່ມີແສງໜ້ອຍໂດຍການປັບອັດຕາເຟຣມໃຫ້ເໝາະສົມໂດຍອັດຕະໂນມັດ.
- **ກັນວິດີໂອສັນ:** ເປີດໃຊ້ງານປ້ອງກັນການສັນ ເພື່ອຫຼຸດ ຫຼື ຕັດຮູບມົວທີ່ເກີດຈາກການສັ່ນຂອງກ້ອງຖ່າຍຮູບໃນຂະນະທີ່ບັນທຶກວິດີໂອນັ້ນອອກ.
- **ຕົວເລືອກການບັນທຶກຂັ້ນສູງ:** ຕັ້ງອຸປະກອນເພື່ອໃຊ້ຕົວເລືອກການບັນທຶກຂັ້ນສູງ.
  - **ຫຼຸດຂະໜາດໄຟລ໌ລົງ:** ທ່ານສາມາດບັນທຶກວິດີໂອໃນຮູບແບບຕົວແປງວິດີໂອທີ່ມີປະສິດທິພາບສູງ (HEVC). ວິດີໂອ HEVC ຈະຖືກບັນທຶກເປັນໄຟລ໌ທີ່ຫຍໍ້ແລ້ວເພື່ອຮັກສາຄວາມຈໍາຂອງອຸປະກອນໄວ້.
  - **ວິດີໂອ HDR10+:** ທ່ານສາມາດບັນທຶກວິດີໂອທີ່ປັບຄວາມຄົມຊັດ ແລະ ສີຂອງແຕ່ລະສາກໄດ້.
  - **ການຊຸມໄມເຂົ້າ:** ໃນຂະນະທີ່ບັນທຶກວິດີໂອຢູ່, ທ່ານສາມາດບັນທຶກສຽງຈາກທິດທາງທີ່ຊຸມເຂົ້າໃນລະດັບສຽງທີ່ສູງຂຶ້ນ.
- ທ່ານອາດຈະບໍ່ສາມາດຫຼິ້ນວິດີໂອ HEVC ໃນອຸປະກອນອື່ນ ຫຼື ແຊຣ໌ພວກມັນທາງອອນໄລນ໌ໄດ້.
- ວິດີໂອການເຄື່ອນໄຫວຊ້າສຸດ ແລະ ການເຄື່ອນໄຫວຊ້າ ບໍ່ສາມາດຖືກບັນທຶກໃນຮູບແບບ HEVC ໄດ້.
- ເພື່ອຫຼິ້ນວິດີໂອ HDR10+ ຢ່າງຖືກຕ້ອງ, ອຸປະກອນຈະຕ້ອງຮອງຮັບ HDR10+.



## ທົ່ວໄປ

- **HDR ອັດຕະໂນມັດ:** ຖ່າຍຮູບດ້ວຍສີທີ່ຫຼາກຫຼາຍ ແລະ ສ້າງລາຍລະອຽດຂຶ້ນມາໃໝ່ ເຖິງແມ່ນວ່າຢູ່ໃນພື້ນທີ່ທີ່ແຈ້ງ ແລະ ມືດ.
- **ການຕິດຕາມໄຟກັສອັດຕະໂນມັດ:** ຕັ້ງອຸປະກອນໃຫ້ຕິດຕາມ ແລະ ໄຟກັສໃສ່ວັດຖຸທີ່ເລືອກໄວ້ໂດຍອັດຕະໂນມັດ. ເມື່ອທ່ານເລືອກວັດຖຸໃນໜ້າຈໍສະແດງຕົວຢ່າງ, ອຸປະກອນຈະໄຟກັສໃສ່ວັດຖຸ ເຖິງແມ່ນວ່າອຸປະກອນກໍາລັງເຄື່ອນທີ່ຢູ່ ຫຼື ທ່ານກໍາລັງປ່ຽນຕໍາແໜ່ງຂອງກ້ອງຖ່າຍຮູບ.
- ການຕິດຕາມວັດຖຸອາດຈະບໍ່ສໍາເລັດໃນເງື່ອນໄຂຕໍ່ໄປນີ້:
  - ວັດຖຸໃຫຍ່ເກີນໄປ ຫຼື ນ້ອຍເກີນໄປ.
  - ວັດຖຸຍ້າຍຫຼາຍເກີນໄປ.
  - ວັດຖຸຢ້ອນແສງ ຫຼື ທ່ານກໍາລັງຖ່າຍຮູບໃນສະຖານທີ່ມືດ.
  - ສີ ຫຼື ຮູບແບບໃນວັດຖຸ ແລະ ພື້ນຫຼັງຄືກັນ.
  - ວັດຖຸມີຮູບແບບແນວນອນ, ເຊັ່ນ ຜ້າມ່ານ.
  - ກ້ອງຖ່າຍຮູບສັ່ນຫຼາຍເກີນໄປ.
  - ຄວາມລະອຽດວິດີໂອສູງ.
  - ເມື່ອກໍາລັງຊຸມເຂົ້າ ຫຼື ອອກໂດຍໃຊ້ການຊຸມທີ່ເບິ່ງເຫັນ.

- **ເສັ້ນເງົາ:** ສະແດງຄ່າແນະນຳຕົວເບິ່ງພາບ ເພື່ອຊ່ວຍໃນການຈັດອົງປະກອບເມື່ອເລືອກວັດຖຸ.
- **ແທັກທີ່ຕັ້ງ:** ຄັດຕິດແທັກຈຸດທີ່ຕັ້ງ GPS ໃສ່ຮູບ.
  - ✍ • ຄວາມແຮງຂອງສັນຍານ GPS ອາດຈະຫຼຸດລົງໃນຈຸດທີ່ຕັ້ງບ່ອນທີ່ສັນຍານຖືກບັງ ເຊັ່ນ: ລະຫວ່າງອາຄານ ຫຼື ໃນພື້ນທີ່ຕໍ່າ, ຫຼື ໃນເງື່ອນໄຂສະພາບອາກາດບໍ່ດີ.
  - ຈຸດທີ່ຕັ້ງຂອງທ່ານອາດຈະປະກົດຂຶ້ນໃນຮູບຖ່າຍຂອງທ່ານ ເມື່ອທ່ານອັບໂຫຼດພວກມັນລົງໃນອິນເຕີເນັດ. ເພື່ອຫຼີກຫຼ່ຽງສິ່ງນີ້, ປິດໃຊ້ງານການຕັ້ງຄ່າແທັກຈຸດທີ່ຕັ້ງ.
- **ວິທີການຖ່າຍຮູບ:** ເລືອກວິທີການຖ່າຍຮູບເພີ່ມເຕີມສຳລັບການຖ່າຍຮູບ ຫຼື ການບັນທຶກວິດີໂອ.
- **ການຕັ້ງຄ່າທີ່ຈະຮັກສາໄວ້:** ຮັກສາການຕັ້ງຄ່າຫຼ້າສຸດທີ່ທ່ານໃຊ້, ເຊັ່ນ ໂໜດການຖ່າຍຮູບ, ເມື່ອທ່ານເປີດໃຊ້ກ້ອງຖ່າຍຮູບ.
- **ຕອບໂຕ້ກັບດ້ວຍການສັ່ນ:** ຕັ້ງອຸປະກອນໃຫ້ສັ່ນໃນບາງສະຖານະການ, ເຊັ່ນ ເມື່ອທ່ານແຕະປຸ່ມກ້ອງຖ່າຍຮູບ.

### ຄວາມເປັນສ່ວນຕົວ

- **ແຈ້ງການຄວາມເປັນສ່ວນຕົວ:** ເບິ່ງແຈ້ງການກ່ຽວກັບຄວາມເປັນສ່ວນຕົວ.
- **ການອະນຸຍາດ:** ເບິ່ງການອະນຸຍາດທີ່ຈຳເປັນເພື່ອໃຊ້ແອັບກ້ອງຖ່າຍຮູບ.
- **ຕັ້ງການຕັ້ງຄ່າຄົນໃໝ່:** ຕັ້ງການຕັ້ງຄ່າກ້ອງຖ່າຍຮູບຄົນໃໝ່.
- **ກ່ຽວກັບກ້ອງຖ່າຍຮູບ:** ເບິ່ງເວີຊັນແອັບກ້ອງຖ່າຍຮູບ ແລະ ຂໍ້ມູນດ້ານກົດໝາຍ.
- **ຕິດຕໍ່ພວກເຮົາ:** ຖາມຄຳຖາມ ຫຼື ເບິ່ງຄຳຖາມທີ່ຖາມເລື້ອຍໆ.

✍ ບາງຄຸນສົມບັດອາດຈະບໍ່ມີຢູ່ ຂຶ້ນຢູ່ກັບລຸ້ນ.

# ແກເລີຣີ

## ການແນະນຳ

ເບິ່ງຮູບ ແລະ ວິດີໂອທີ່ຈັດເກັບໄວ້ໃນອຸປະກອນຂອງທ່ານ. ນອກຈາກນີ້ ທ່ານຍັງສາມາດຈັດການຮູບ ແລະ ວິດີໂອຕາມອາລະບຳ ຫຼື ສ້າງເລື່ອງຕ່າງໆ.

## ການໃຊ້ແກເລີຣີ

ເປີດໃຊ້ແອັບ ແກເລີຣີ.

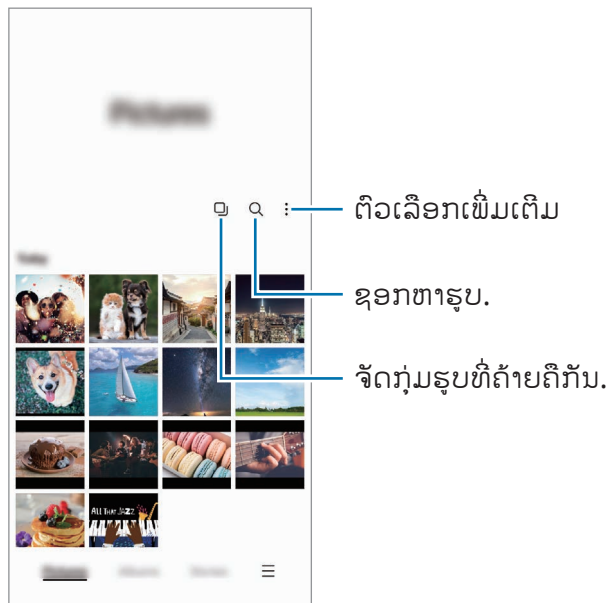

## ການຈັດກຸ່ມຮູບທີ່ຄ້າຍຄືກັນ

ເປີດໃຊ້ແອັບ ແກເລີຣີ ແລະ ແຕະ  ເພື່ອຈັດກຸ່ມຮູບທີ່ຄ້າຍຄືກັນ ແລະ ສະແດງແຕ່ຮູບທີ່ດີທີ່ສຸດເທົ່ານັ້ນເປັນຕົວຢ່າງຂອງຮູບ. ເມື່ອທ່ານແຕະການສະແດງຕົວຢ່າງຮູບ, ທ່ານສາມາດເບິ່ງຮູບທັງໝົດໃນກຸ່ມໄດ້.

## ການເບິ່ງຮູບ

ເປີດໃຊ້ແອັບ **ແກເລີຣີ** ແລະ ເລືອກຮູບ. ເພື່ອເບິ່ງໄຟລ໌ອື່ນໆ, ຮູດໄປຊ້າຍ ຫຼື ໄປຂວາໃນໜ້າຈໍ.

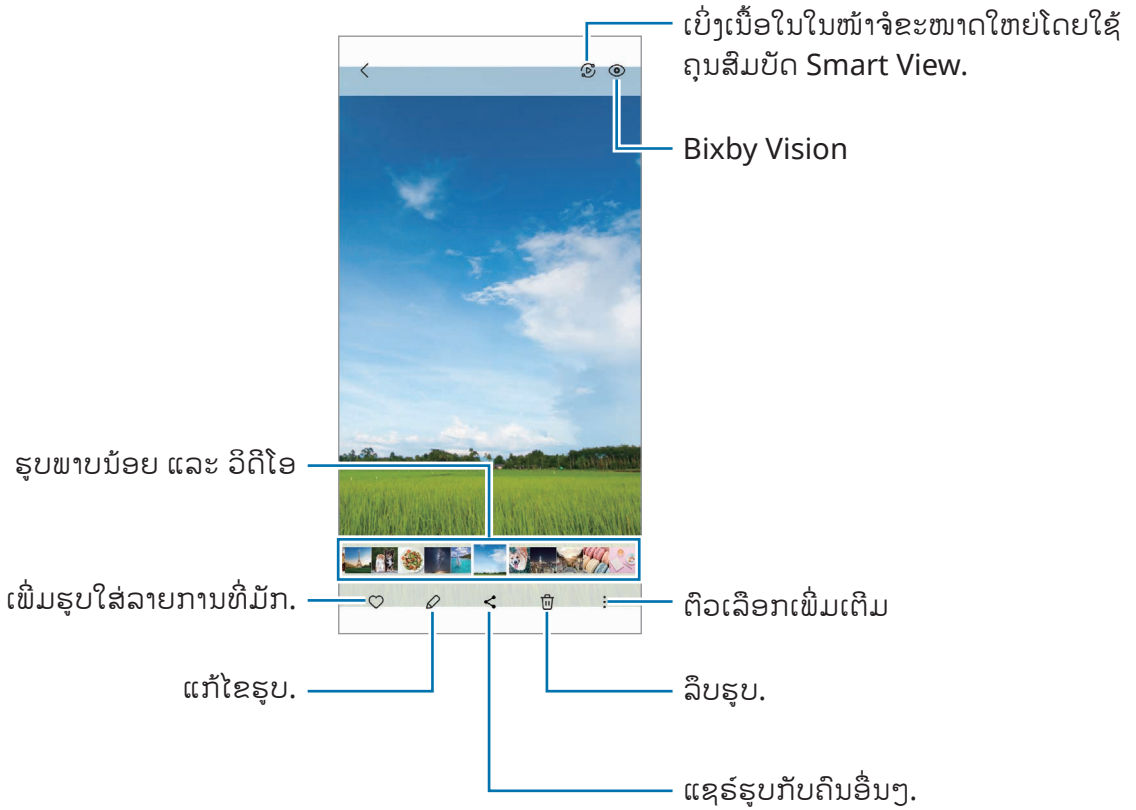

## ການຕັດຮູບທີ່ຂະຫຍາຍ

- 1 ເປີດໃຊ້ແອັບ **ແກເລີຣີ** ແລະ ເລືອກຮູບ.
- 2 ຍະນິ້ວມືສອງນິ້ວອອກຈາກກັນໃນພື້ນທີ່ທີ່ທ່ານຕ້ອງການທີ່ຈະບັນທຶກ ແລະ ແຕະ . ພື້ນທີ່ທີ່ຖືກຕັດຈະຖືກບັນທຶກເປັນໄຟລ໌.

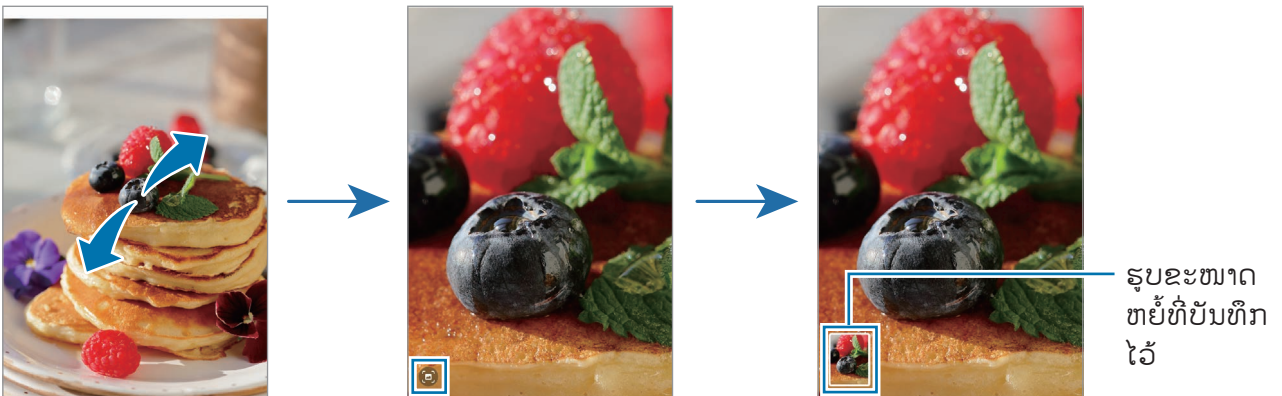

## ການເບິ່ງວິດີໂອ

ເປີດໃຊ້ແອັບ **ແກເລີຣີ** ແລະ ເລືອກວິດີໂອທີ່ຈະຫຼິ້ນ. ເພື່ອເບິ່ງໄຟລ໌ອື່ນໆ, ຮູດໄປຊ້າຍ ຫຼື ໄປຂວາໃນໜ້າຈໍ.  
ເພື່ອໃຊ້ຕົວເລືອກເພີ່ມເຕີມໃນລະຫວ່າງຫຼິ້ນຄືນ, ແຕະ **⋮** → **ເປີດໃນເຄື່ອງຫຼິ້ນວິດີໂອ.**

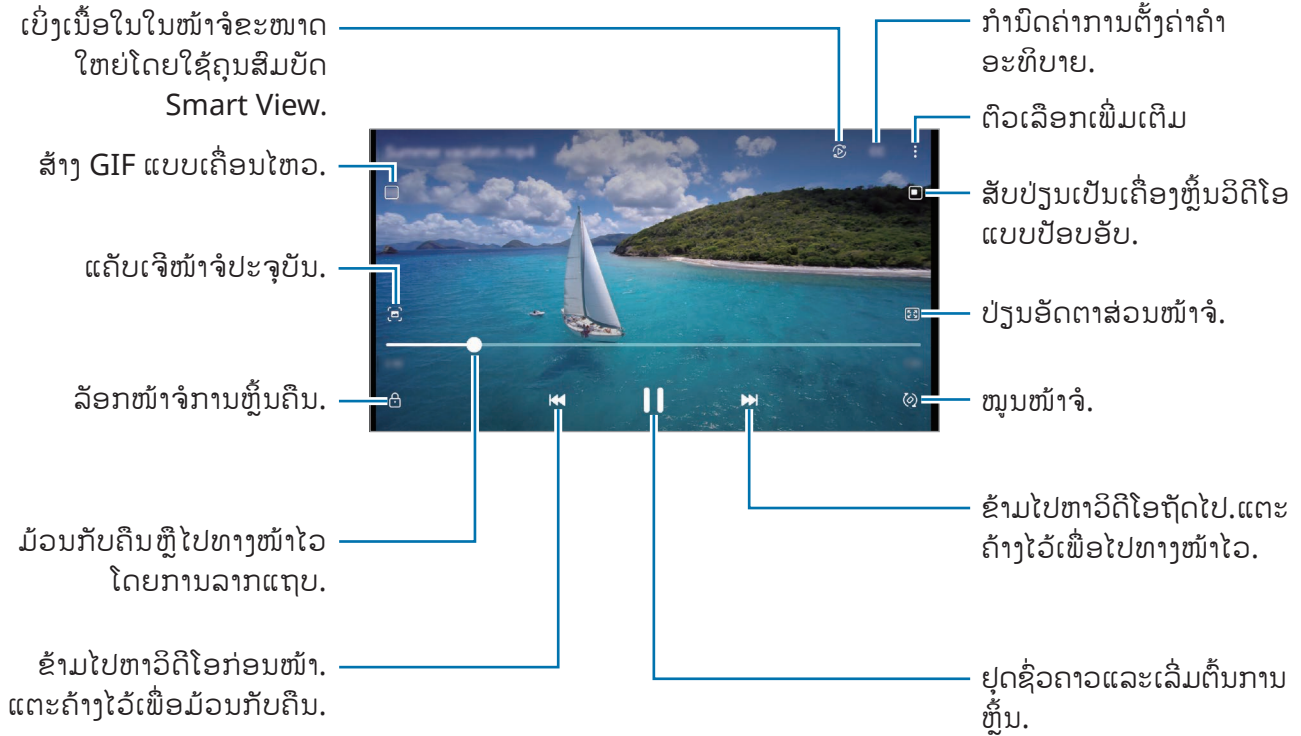

ລາກນິ້ວມືຂອງທ່ານຂຶ້ນ ຫຼື ລົງໃນຂ້າງຊ້າຍຂອງໜ້າຈໍການຫຼິ້ນ ເພື່ອປັບປ່ຽນຄວາມແຈ້ງ ຫຼື ລາກນິ້ວມືຂອງທ່ານຂຶ້ນ ຫຼື ລົງໃນຂ້າງຂວາຂອງໜ້າຈໍການຫຼິ້ນເພື່ອປັບປ່ຽນລະດັບສຽງ.

ເພື່ອມ້ວນກັບ ຫຼື ສິ່ງຕໍ່ຕ້ວນ, ຮູດໄປຊ້າຍ ຫຼື ຂວາໃນໜ້າຈໍການຫຼິ້ນ.

## ການເບິ່ງວິດີໂອທີ່ແຈ້ງຂຶ້ນ ແລະ ຊັດເຈນຂຶ້ນ

ເພີ່ມຄຸນນະພາບຮູບຂອງວິດີໂອຂອງທ່ານ ເພື່ອມ້ວນຊຶ່ນກັບສີທີ່ສົດໃສ ແລະ ມີຊີວິດຊີວາຫຼາຍຂຶ້ນ. ເປີດໃຊ້ແອັບ **ຕັ້ງຄ່າ** ແລະ ແຕະ **ຄຸນສົມບັດຂັ້ນສູງ** → **ຄວາມແຈ້ງຂອງວິດີໂອ** → **ແຈ້ງ.**

-  • ຄຸນສົມບັດນີ້ມີຢູ່ໃນບາງແອັບເທົ່ານັ້ນ.
- ການໃຊ້ຄຸນສົມບັດນີ້ຈະເພີ່ມການໃຊ້ແຮງບັນດານຂຶ້ນ.

## ອາລະບຳ

ສ້າງອາລະບຳ ແລະ ຈັດລຽງຮູບພາບ ແລະ ວິດີໂອຂອງທ່ານ.

- 1 ເປີດໃຊ້ແອັບ **ແກເລີຣີ** ແລະ ແຕະ **ອາລະບຳ** →  → **ສ້າງອາລະບຳ** ເພື່ອສ້າງອາລະບຳ.
- 2 ເລືອກອາລະບຳ, ແຕະ **ເພີ່ມລາຍການ** ແລະ ຈາກນັ້ນ ກັອບປີ້ ຫຼື ຍ້າຍຮູບທີ່ທ່ານຕ້ອງການ.

## ເລື່ອງ

ເມື່ອທ່ານແຄ້ບເຈີ ຫຼື ບັນທຶກຮູບ ແລະ ວິດີໂອ, ອຸປະກອນຈະອ່ານແທັກວັນທີ ແລະ ຈຸດທີ່ຕັ້ງ, ປະເພດຂອງຮູບ ແລະ ວິດີໂອຂອງພວກມັນ ແລະ ຈາກນັ້ນແຕະສ້າງເລື່ອງ.

ເປີດໃຊ້ແອັບ **ແກເລີຣີ**, ແຕະ **ເລື່ອງ** ແລະ ຈາກນັ້ນເລືອກເລື່ອງ.

ເພື່ອເພີ່ມ ຫຼື ລຶບຮູບ ຫຼື ວິດີໂອ, ເລືອກປະຫວັດ ແລະ ແຕະ  → **ເພີ່ມ** ຫຼື **ແກ້ໄຂ**.

## ການຊົງຄ໌ຮູບ ແລະ ວິດີໂອ

ເປີດໃຊ້ແອັບ **ແກເລີຣີ**, ແຕະ  → **ການຕັ້ງຄ່າຕ່າງໆ** → **ຊົງຄ໌ກັບ OneDrive** ແລະ ຈາກນັ້ນ ປະຕິບັດຕາມຄຳແນະນຳ ເທິງໜ້າຈໍເພື່ອສຳເລັດການຊົງຄ໌. ແອັບ **ແກເລີຣີ** ແລະ ຄລາວ ຈະຖືກຊົງຄ໌.

ເມື່ອແອັບ **ແກເລີຣີ** ຂອງທ່ານຖືກຊົງຄ໌ກັບຄລາວ, ຮູບຖ່າຍ ແລະ ວິດີໂອທີ່ທ່ານຖ່າຍຈະຖືກບັນທຶກໃນຄລາວເຊັ່ນດຽວກັນ. ທ່ານສາມາດເບິ່ງຮູບ ແລະ ວິດີໂອທີ່ບັນທຶກໃນຄລາວ ໃນແອັບ **ແກເລີຣີ** ຂອງທ່ານແລະ ຈາກອຸປະກອນອື່ນ.

 ເມື່ອທ່ານເຊື່ອມຕໍ່ Samsung account ແລະ ບັນຊີ Microsoft ຂອງທ່ານ, ທ່ານສາມາດຕັ້ງບ່ອນເກັບຂໍ້ມູນຄລາວເປັນ Microsoft OneDrive.

## ການລຶບຮູບ ຫຼື ວິດີໂອຕ່າງໆ

ເປີດໃຊ້ແອັບ **ແກເລີຣີ**, ແຕະຮູບ, ວິດີໂອ ຫຼື ເລື່ອງຄ້າງໄວ້ເພື່ອລຶບ ແລະ ຈາກນັ້ນແຕະ **ລຶບອອກ**.

## ການໃຊ້ຄຸນສົມບັດຮີໂຊເຄີລ

ທ່ານສາມາດຮັກສາຮູບແລະວິດີໂອທີ່ລຶບໄວ້ໃນຮີໂຊເຄີລ. ໄຟລ໌ຈະຖືກລຶບຫຼັງຈາກໄລຍະເວລາທີ່ກຳນົດໄວ້.

ເປີດໃຊ້ແອັບ **ແກເລີຣີ**, ແຕະ  → **ການຕັ້ງຄ່າຕ່າງໆ** ແລະ ຈາກນັ້ນແຕະສະວິດທ໌ **ຖັງຂີ້ເຫຍື້ອ** ເພື່ອເປີດໃຊ້ມັນ.

ເພື່ອເບິ່ງໄຟລ໌ໃນຖັງຮີໂຊເຄີລ, ເປີດໃຊ້ແອັບ **ແກເລີຣີ** ແລະ ແຕະ  → **ຖັງຂີ້ເຫຍື້ອ**.

## ເຂດ AR

### ການແນະນຳ

AR Zone ສະໜອງຄຸນສົມບັດທີ່ກ່ຽວຂ້ອງກັບ AR ຂອງທ່ານ. ເລືອກຄຸນສົມບັດແລະແຄັບເຈີຮູບຖ່າຍ ຫຼື ວິດີໂອທີ່ສະໜຸກສະໜານ.

### ການເປີດໃຊ້ AR Zone

ໃຊ້ວິທີດັ່ງຕໍ່ໄປນີ້ເພື່ອເປີດໃຊ້ AR Zone:

- ເປີດໃຊ້ແອັບ **ເຂດ AR**.
- ເປີດໃຊ້ແອັບ **ກ້ອງຖ່າຍຮູບ** ແລະ ແຕະ **ເພີ່ມເຕີມ** → **ເຂດ AR**.

 ບາງຄຸນສົມບັດອາດຈະບໍ່ມີຢູ່ ຂຶ້ນຢູ່ກັບຜູ້ໃຫ້ການບໍລິການ ຫຼື ລຸ້ນ.

### ສະຕູດິໂອອີໂມຈີ AR

ສ້າງອີໂມຈີໃນແບບໃດໜຶ່ງທີ່ທ່ານຕ້ອງການ ແລະ ສະໜຸກກັບການໃຊ້ອີໂມຈີໃນຄຸນສົມບັດຕ່າງໆ.

### ການສ້າງອີໂມຈີ AR

- 1 ເປີດໃຊ້ແອັບ **ເຂດ AR** ແລະ ແຕະ **ສະຕູດິໂອອີໂມຈີ AR**.
- 2 ທ່ານສາມາດເລືອກອີໂມຈີທີ່ສ້າງໄວ້ລ່ວງໜ້າເພື່ອເລີ່ມຕົ້ນໄດ້ຢ່າງວ່ອງໄວ. ຮູດໄປຊ້າຍ ຫຼື ຂວາ, ເລືອກອີໂມຈີ ແລະ ຈາກນັ້ນແຕະ .  
ຖ້າທ່ານຕ້ອງການສ້າງອີໂມຈີຂອງທ່ານເອງ, ຖ່າຍເຊລຟີ ຫຼື ເລືອກຮູບ.



### 3 ປະຕິບັດຕາມຄໍາແນະນໍາໃນໜ້າຈໍເພື່ອສ້າງອິໂມຈີ.

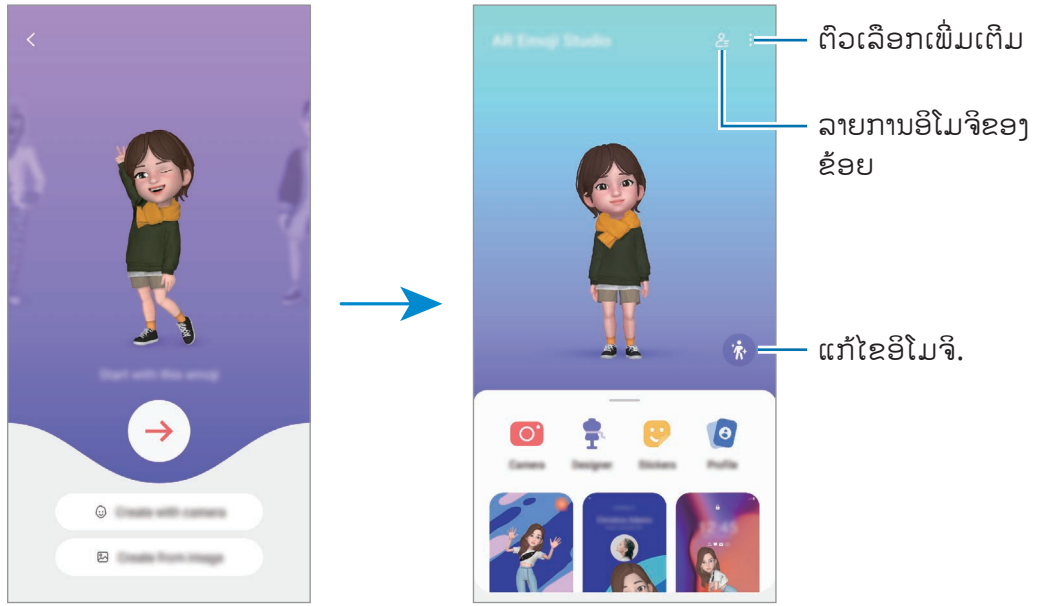

#### ການເລືອກອິໂມຈີ AR ທີ່ຈະໃຊ້

ເປີດໃຊ້ແອັບ **ເຂດ AR**, ແຕະ **ສະຕູດີໂອອິໂມຈີ AR** → ຂີ້ ແລະ ຈາກນັ້ນເລືອກອິໂມຈີທີ່ທ່ານຕ້ອງການ.

#### ການລຶບອິໂມຈີ AR

ເປີດໃຊ້ແອັບ **ເຂດ AR**, ແຕະ **ສະຕູດີໂອອິໂມຈີ AR** → ຂີ້ → ຫຼື, ໝາຍຕິກອິໂມຈີທີ່ຈະລຶບ ແລະ ຈາກນັ້ນແຕະ **ລຶບ**.

#### ການສ້າງວິດີໂອສັ້ນໆດ້ວຍອິໂມຈີ AR ແລະ ການຕົກແຕ່ງອຸປະກອນຂອງທ່ານດ້ວຍມັນ

ທ່ານສາມາດສ້າງວິດີໂອສັ້ນໆດ້ວຍອິໂມຈີ ແລະ ໃຊ້ມັນເປັນວອລເປເປີ ຫຼື ຮູບພື້ນຫຼັງການໂທ.

- 1 ເປີດໃຊ້ແອັບ **ເຂດ AR** ແລະ ແຕະ **ສະຕູດີໂອອິໂມຈີ AR**.
- 2 ເລືອກ **ສ້າງວິດີໂອ**, **ໜ້າຈໍການໂທ** ຫຼື **ໜ້າຈໍລັອກ**.
- 3 ເລືອກເທັມເພລດທີ່ທ່ານຕ້ອງການ.  
ເພື່ອປ່ຽນຮູບພື້ນຫຼັງ, ແຕະ .
- 4 ແຕະ **ບັນທຶກ** ເພື່ອບັນທຶກວິດີໂອ.  
ທ່ານສາມາດເບິ່ງວິດີໂອທີ່ບັນທຶກໄວ້ໃນ **ແກເລີຣີ**.
- 5 ເພື່ອໃຊ້ວິດີໂອໂດຍກົງ, ເລືອກຕົວເລືອກຢູ່ລຸ່ມສຸດຂອງໜ້າຈໍ.

## ການສ້າງໂປຣໄຟລ໌ຜູ້ຕິດຕໍ່ຂອງທ່ານດ້ວຍອິໂມຈີ AR

ໃຊ້ອິໂມຈີເປັນຮູບໂປຣໄຟລ໌ຂອງທ່ານສໍາລັບ Samsung account ຂອງທ່ານ ແລະ ໃນແອັບ ຜູ້ຕິດຕໍ່. ທ່ານສາມາດເລືອກຈາກທ່າຕ່າງໆ ຫຼື ສ້າງການສະແດງອອກຂອງທ່ານເອງ.

- 1 ເປີດໃຊ້ແອັບ **ເຂດ AR** ແລະ ແຕະ **ສະຕູດີໂອອິໂມຈີ AR**.
- 2 ແຕະ **ໂປຣໄຟລ໌** ແລະ ເລືອກອິໂມຈີ.
- 3 ແຕະ  ເພື່ອຈັບພາບການສະແດງອອກຂອງທ່ານ ຫຼື ເລືອກທ່າທີ່ທ່ານຕ້ອງການ.
- 4 ແຕະ **ສໍາເລັດ** → **ບັກທີກ**.

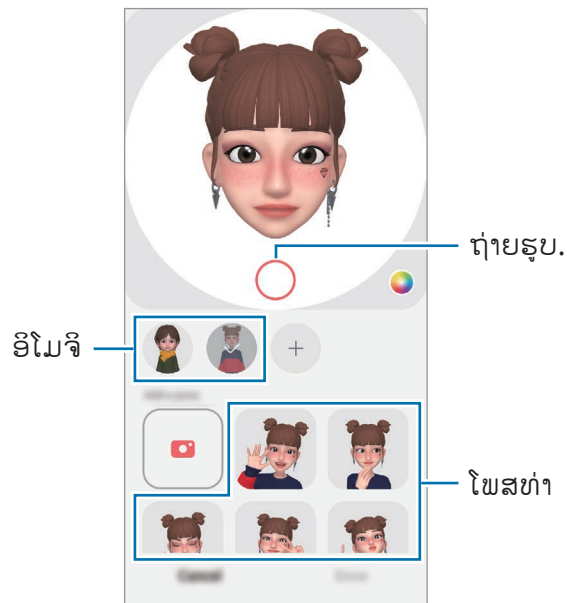

## ກ້ອງຖ່າຍຮູບອີໂມຈີ AR

ສ້າງຮູບຖ່າຍ ຫຼື ວິດີໂອທີ່ສະໝຸກດ້ວຍອີໂມຈີໂດຍໃຊ້ໂໜດການຖ່າຍຮູບຕ່າງໆ.

- 1 ເປີດໃຊ້ງານແອັບ **ເຂດ AR** ແລະ ແຕະ **ກ້ອງຖ່າຍຮູບອີໂມຈີ AR**.
- 2 ເລືອກອີໂມຈີແລະ ໂໜດທີ່ທ່ານຕ້ອງການໃຊ້. ໂໜດທີ່ມີຢູ່ອາດແຕກຕ່າງກັນໄປ ຂຶ້ນຢູ່ກັບອີໂມຈີທີ່ທ່ານເລືອກ.
  - **ສາກ:** ອີໂມຈີຮຽນແບບການສະແດງຄວາມຮູ້ສຶກຂອງທ່ານ. ນອກຈາກນີ້ ທ່ານຍັງສາມາດປ່ຽນຮູບພື້ນຫຼັງໄດ້ອີກ.
  - **ໜ້າກາກ:** ໃບໜ້າຂອງອີໂມຈີປະກົດຂຶ້ນກວມໃບໜ້າຂອງທ່ານ ເພື່ອເຮັດໃຫ້ມັນຄ້າຍຄືວ່າທ່ານກຳລັງສວມໃສ່ໜ້າກາກຢູ່.
  - **ກະຈົກ:** ອີໂມຈີຈະຮຽນແບບການເຄື່ອນໄຫວຂອງຮ່າງກາຍຂອງທ່ານ.
  - **ຫຼິ້ນ:** ອີໂມຈີເຄື່ອນໄຫວໃນພື້ນຫຼັງຈິງ.

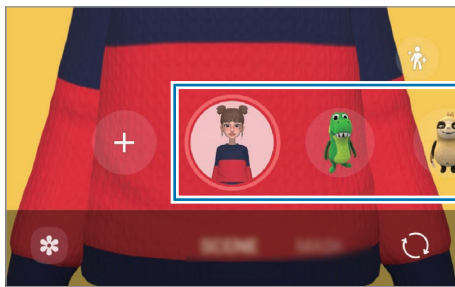

- 3 ແຕະໄອຄອນອີໂມຈີເພື່ອຖ່າຍຮູບ ຫຼື ແຕະໄອຄອນຄ້າງໄວ້ເພື່ອບັນທຶກວິດີໂອ. ທ່ານສາມາດເບິ່ງ ແລະ ແຊຣ໌ຮູບຖ່າຍ ແລະ ວິດີໂອທີ່ທ່ານໄດ້ແຄັບເຈີໃນ **ແກເລີຣີ**.

## ສະຕິກເກີອີໂມຈີ AR

ສ້າງສະຕິກເກີຂອງທ່ານເອງດ້ວຍການສະແດງຄວາມຮູ້ສຶກ ແລະ ການກະທຳຂອງອີໂມຈີຂອງທ່ານ. ທ່ານສາມາດໃຊ້ສະຕິກເກີອີໂມຈີຂອງທ່ານເມື່ອສິ່ງຂໍ້ຄວາມ ຫຼື ໃນເຄືອຂ່າຍທາງສັງຄົມ.

### ການສ້າງສະຕິກເກີຂອງທ່ານເອງ

- 1 ເປີດໃຊ້ແອັບ **ເຂດ AR** ແລະ ແຕະ **ສະຕິກເກີອີໂມຈີ AR**.
- 2 ແຕະ **+** ຢູ່ເທິງສຸດຂອງລາຍການສະຕິກເກີ.
- 3 ແກ້ໄຂສະຕິກເກີຕາມທີ່ທ່ານຕ້ອງການ ແລະ ແຕະ **ບັກທົກ**. ທ່ານສາມາດເບິ່ງສະຕິກເກີທີ່ທ່ານສ້າງຂຶ້ນໄດ້ໂດຍການແຕະ **ກຳນົດເອງ**.

## ການລຶບສະຕິກເກີອີໂມຈີ AR

ເປີດໃຊ້ແອັບ ເຂດ AR ແລະ ແຕະ ສະຕິກເກີອີໂມຈີ AR →  → ລຶບສະຕິກເກີ. ເລືອກສະຕິກເກີອີໂມຈີທີ່ຈະລຶບ ແລະ ແຕະ ລຶບ.

## ການໃຊ້ສະຕິກເກີອີໂມຈີ AR ຂອງທ່ານໃນແຊັດ

ທ່ານສາມາດໃຊ້ສະຕິກເກີອີໂມຈີຂອງທ່ານໃນລະຫວ່າງການສົນທະນາຜ່ານຂໍ້ຄວາມ ຫຼື ໃນເຄືອຂ່າຍທາງສັງຄົມ. ການກະທຳຕໍ່ໄປນີ້ເປັນຕົວຢ່າງຂອງການໃຊ້ສະຕິກເກີອີໂມຈີຂອງທ່ານໃນແອັບ **ຂໍ້ຄວາມ**.

- 1 ໃນຂະນະທີ່ກຳລັງແຕ່ງຂໍ້ຄວາມໃນແອັບ **ຂໍ້ຄວາມ**, ແຕະ 😊 ໃນຄົບອດຊຳຊຽງ.
- 2 ແຕະໄອຄອນອີໂມຈີ.
- 3 ເລືອກໜຶ່ງໃນສະຕິກເກີອີໂມຈີຂອງທ່ານ.  
ສະຕິກເກີອີໂມຈີຈະຖືກສຽບໃສ່.

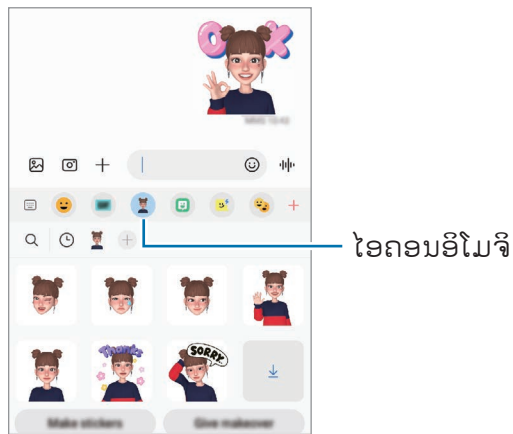

## ຄູໂຕລ AR

ບັນທຶກວິດີໂອທີ່ມີຄວາມມ່ວນຊື່ນດ້ວຍການຂຽນດ້ວຍມື ຫຼື ການແຕ້ມທີ່ໃບໜ້າຂອງຜູ້ຄົນ ຫຼື ສັດລ້ຽງ (ແມວ ແລະ ໝາ) ຫຼື ບ່ອນອື່ນໆ. ເມື່ອກ້ອງຖ່າຍຮູບຈົດຈຳໃບໜ້າ ຫຼື ພື້ນທີ່, ຂີດຂຽນຫຼິ້ນເທິງໃບໜ້າຈະປະຕິບັດຕາມໃບໜ້າໃນຂະນະທີ່ມັນເຄື່ອນໄຫວ ແລະ ຂີດຂຽນຫຼິ້ນໃນພື້ນທີ່ຈະຖືກແກ້ໄຂໃນບ່ອນດຽວກັນ ເຖິງແມ່ນວ່າກ້ອງຖ່າຍຮູບຈະເຄື່ອນໄຫວຢູ່ກໍ່ຕາມ.

### 1 ເປີດໃຊ້ແອັບ ເຂດ AR ແລະ ແຕະ ຄູໂຕລ AR.

ເມື່ອກ້ອງຖ່າຍຮູບຈົດຈຳວັດຖຸແລ້ວ, ພື້ນທີ່ການຈົດຈຳຈະປະກົດຂຶ້ນໃນໜ້າຈໍ.

### 2 ແຕະ ແລະ ຂຽນ ຫຼື ແຕ້ມໃນພື້ນທີ່ທີ່ຈົດຈຳ.

- ຖ້າທ່ານສັບປ່ຽນເປັນກ້ອງຫຼັງ, ທ່ານຍັງສາມາດຂຽນ ຫຼື ແຕ້ມຢູ່ນອກພື້ນທີ່ການຈົດຈຳໄດ້ອີກດ້ວຍ.
- ຖ້າທ່ານແຕະ  ແລະ ຈາກນັ້ນເລີ່ມຕົ້ນຂີດຂຽນຫຼິ້ນ, ທ່ານສາມາດບັນທຶກການຂີດຂຽນຫຼິ້ນຂອງຕົນເອງໄດ້.

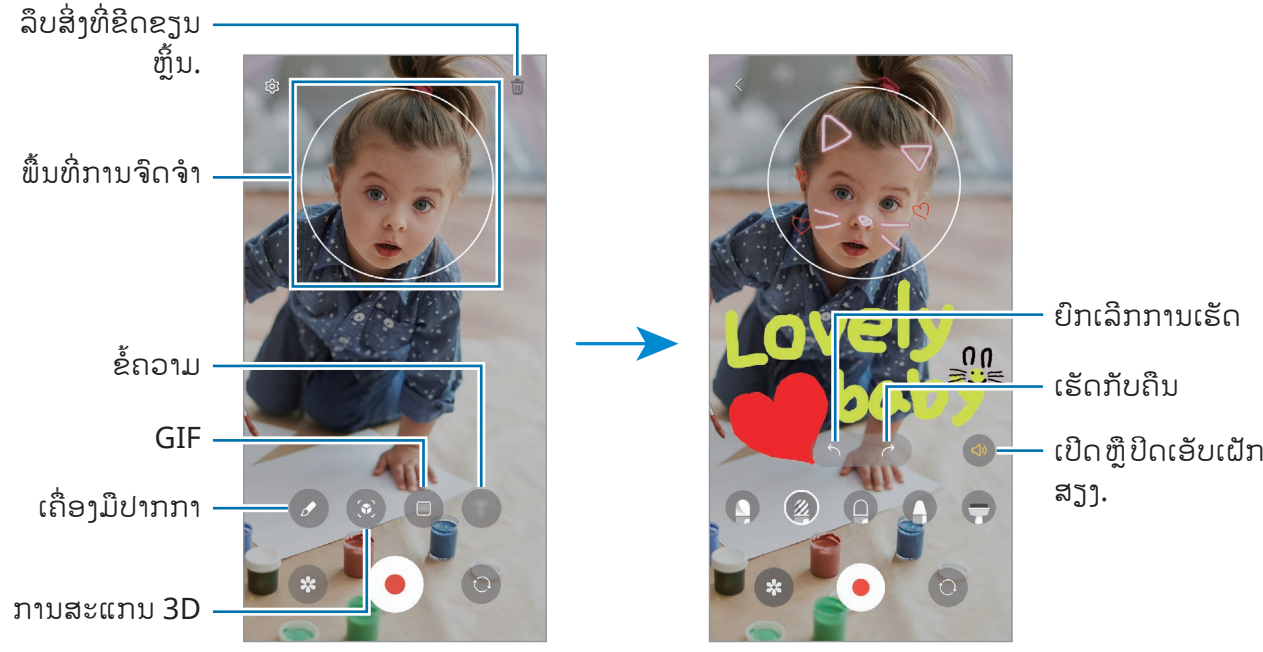

### 3 ແຕະ ເພື່ອບັນທຶກວິດີໂອ.

### 4 ແຕະ ເພື່ອຢຸດການບັນທຶກວິດີໂອ.

ທ່ານສາມາດເບິ່ງ ແລະ ແຊຣ໌ວິດີໂອໃນ ແກເລີຣີ.

 ຄຸນສົມບັດທີ່ມີຢູ່ໃນໜ້າຈໍສະແດງຕົວຢ່າງອາດຈະແຕກຕ່າງກັນ ຂຶ້ນຢູ່ກັບກ້ອງຖ່າຍຮູບທີ່ກຳລັງຖືກໃຊ້ຢູ່.

## Deco Pic

ແຄັບເຈີຮູບຖ່າຍ ຫຼື ວິດີໂອທີ່ມີສະຕິກເກີຕ່າງໆ.

ເປີດໃຊ້ແອັບ ເຂດ AR ແລະ ແຕະ Deco Pic.

# Bixby

## ການແນະນຳ

Bixby ເປັນໜ້າໃຊ້ງານຂອງຜູ້ໃຊ້ທີ່ຊ່ວຍໃຫ້ທ່ານໃຊ້ອຸປະກອນຂອງທ່ານໄດ້ຢ່າງສະດວກສະບາຍຍິ່ງຂຶ້ນ.

ທ່ານສາມາດລົມກັບ Bixby ຫຼື ພິມຂໍ້ຄວາມໄດ້. Bixby ຈະເປີດໃຊ້ຟັງຄຳຊົນທີ່ທ່ານຂໍ ຫຼື ສະແດງຂໍ້ມູນທີ່ທ່ານຕ້ອງການ. ໄປທີ່ [www.samsung.com/bixby](http://www.samsung.com/bixby) ສຳລັບຂໍ້ມູນເພີ່ມເຕີມ.

 Bixby ມີຢູ່ໃນບາງພາສາເທົ່ານັ້ນ ແລະ ມັນອາດຈະບໍ່ມີຢູ່ ຂຶ້ນຢູ່ກັບພາກພື້ນ.

## ການເລີ່ມຕົ້ນ Bixby

ກົດປຸ່ມດ້ານຂ້າງຄ້າງໄວ້ ເພື່ອເປີດໃຊ້ Bixby. ໜ້າແນະນຳ Bixby ຈະປະກົດຂຶ້ນ. ຫຼັງຈາກທ່ານເລືອກພາສາທີ່ຈະໃຊ້ກັບ Bixby, ລົງຊື່ເຂົ້າໃຊ້ Samsung account ຂອງທ່ານ ແລະ ສຳເລັດການຕັ້ງໂດຍປະຕິບັດຕາມຄຳແນະນຳໃນໜ້າຈໍ, ໜ້າຈໍ Bixby ຈະປະກົດຂຶ້ນ.



## ການໃຊ້ Bixby

ໃນຂະນະທີ່ກຳລັງກົດປຸ່ມດ້ານຂ້າງຄ້າງໄວ້, ເວົ້າສິ່ງທີ່ທ່ານຕ້ອງການກັບ Bixby ແລະ ປ່ອຍນິ້ວມືອອກຈາກປຸ່ມ. ຫຼື ເວົ້າວ່າ “Hi, Bixby” ແລະ ເວົ້າສິ່ງທີ່ທ່ານຕ້ອງການ.

ຕົວຢ່າງ, ໃນຂະນະທີ່ກົດປຸ່ມດ້ານຂ້າງຄ້າງໄວ້ຢູ່, ເວົ້າວ່າ “How’s the weather today?” ຂໍ້ມູນສະພາບອາກາດຈະປະກົດຂຶ້ນໃນໜ້າຈໍ.



ຖ້າທ່ານຕ້ອງການຮູ້ສະພາບອາກາດໃນມື້ອື່ນ, ພຽງແຕ່ເວົ້າວ່າ “Tomorrow?” ໃນຂະນະທີ່ກົດປຸ່ມດ້ານຂ້າງຄ້າງໄວ້.

ຖ້າ Bixby ຖ້າຄຳຖາມທ່ານໃນລະຫວ່າງການສົນທະນາ, ໃນຂະນະທີ່ກຳລັງກົດປຸ່ມດ້ານຂ້າງຄ້າງໄວ້, ຕອບ Bixby. ຫຼື ແຕະ  ແລະ ຕອບ Bixby.

ຖ້າທ່ານກຳລັງໃຊ້ຊຸດຫູຟັງ ຫຼື ອຸປະກອນສຽງບລູທູດ ຫຼື ເລີ່ມຕົ້ນການສົນທະນາໂດຍເວົ້າວ່າ “Hi, Bixby”, ທ່ານສາມາດສືບຕໍ່ສົນທະນາໂດຍບໍ່ຕ້ອງແຕະໄອຄອນ. ເປີດໃຊ້ແອັບ **Bixby** ແລະ ແຕະ  →  → **Settings** → **Automatic listening** → **Hands-free only**.

## ການປຸກ Bixby ໂດຍໃຊ້ສຽງຂອງທ່ານ

ທ່ານສາມາດເລີ່ມຕົ້ນການສົນທະນາກັບ Bixby ໂດຍການເວົ້າວ່າ “Hi, Bixby”. ລົງທະບຽນສຽງຂອງທ່ານເພື່ອທີ່ Bixby ຈະຕອບກັບສຽງຂອງທ່ານເມື່ອທ່ານເວົ້າວ່າ “Hi, Bixby”.

- 1 ເປີດໃຊ້ແອັບ **Bixby** ແລະ ແຕະ  →  → **Settings** → **Voice wake-up**.
- 2 ແຕະສະວິດທ໌ **Wake with “Hi, Bixby”** ເພື່ອເປີດໃຊ້ງານມັນ.
- 3 ແຕະສະວິດ **Recognise voice** ເພື່ອເປີດໃຊ້ງານມັນ.
- 4 ປະຕິບັດຕາມຄໍາແນະນໍາໃນໜ້າຈໍເພື່ອສໍາເລັດການຕັ້ງ.  
ຕອນນີ້ ທ່ານສາມາດເວົ້າວ່າ “Hi, Bixby” ແລະ ເລີ່ມຕົ້ນການສົນທະນາ.

## ການສື່ສານໂດຍການພົມຂໍ້ຄວາມ

ຖ້າສຽງຂອງທ່ານບໍ່ຖືກຈັດຈໍາເນື່ອງຈາກສະພາບແວດລ້ອມທີ່ມີສຽງດັງ ຫຼື ຖ້າທ່ານຢູ່ໃນສະຖານະການທີ່ເວົ້າຍາກ, ທ່ານສາມາດສື່ສານກັບ Bixby ຜ່ານຂໍ້ຄວາມ.

ເປີດໃຊ້ແອັບ **Bixby**, ແຕະ  ແລະ ຈາກນັ້ນ ພົມສິ່ງທີ່ທ່ານຕ້ອງການ.

ໃນລະຫວ່າງການສື່ສານ, Bixby ຍັງຈະຕອບທ່ານຜ່ານຂໍ້ຄວາມແທນຄໍາຕອບໂຕ້ກັບດ້ວຍສຽງນໍາອີກ.

# Bixby Vision

## ການແນະນຳ

Bixby Vision ເປັນການບໍລິການທີ່ໃຫ້ຄຸນສົມບັດປະເພດຕ່າງໆຕາມການຈົດຈຳຮູບ. ທ່ານສາມາດໃຊ້ Bixby Vision ເພື່ອຊອກຫາຂໍ້ມູນຢ່າງວ່ອງໄວໂດຍການຈົດຈຳວັດຖຸ. ໃຊ້ຄຸນສົມບັດ Bixby Vision ທີ່ມີປະໂຫຍດຫຼາຍຢ່າງ.



- ຄຸນສົມບັດນີ້ອາດຈະບໍ່ມີຢູ່ ຫຼື ທ່ານອາດຈະບໍ່ໄດ້ຮັບຜົນການຊອກຫາທີ່ຖືກຕ້ອງ ຂຶ້ນກັບຂະໜາດຮູບ, ຮູບແບບ ຫຼື ຄວາມລະອຽດ.
- ຊຳຊຽງບໍ່ຮັບຜິດຊອບຕໍ່ຂໍ້ມູນຜະລິດຕະພັນທີ່ຈັດໃຫ້ໂດຍ Bixby Vision.

## ການເປີດໃຊ້ Bixby Vision





ເປີດໃຊ້ Bixby Vision ໂດຍໃຊ້ໜຶ່ງໃນວິທີເຫຼົ່ານີ້.

- ໃນແອັບ **ກ້ອງຖ່າຍຮູບ**, ແຕະ **ເພີ່ມເຕີມ** ໃນລາຍການໂໜດການຖ່າຍຮູບ ແລະ ແຕະ **BIXBY VISION**.
- ໃນແອັບ **ແກເລີຣີ**, ເລືອກຮູບ ແລະ ແຕະ .
- ໃນແອັບ **ອິນເຕີເນັດ**, ແຕະຮູບຄ້າງໄວ້ ແລະ ແຕະ **ຊອກຫາດ້ວຍ Bixby Vision**.
- ຖ້າທ່ານເພີ່ມໄອຄອນ Bixby Vision ໃສ່ໜ້າຈໍແອັບແລ້ວ, ເປີດໃຊ້ແອັບ **Bixby Vision**.

## ການໃຊ້ Bixby Vision

1 ເປີດໃຊ້ Bixby Vision.

2 ເລືອກຄຸນສົມບັດທີ່ທ່ານຕ້ອງການໃຊ້.

-  : ຈົດຈຳຂໍ້ຄວາມຈາກເອກະສານ ຫຼື ຮູບ ແລະ ແປມັນ.
-  : ຈົດຈຳຂໍ້ຄວາມຈາກເອກະສານ ຫຼື ຮູບ ແລະ ແຍກມັນອອກມາ.
-  : ຊອກຫາຮູບທີ່ຄ້າຍຄືກັນກັບວັດຖຸທີ່ຖືກຈົດຈຳທາງອອນໄລນ໌ ແລະ ຂໍ້ມູນທີ່ກ່ຽວຂ້ອງ.
-  : ຊອກຫາຂໍ້ມູນຂອງຜະລິດຕະພັນ.



ຄຸນສົມບັດທີ່ມີຢູ່ ແລະ ຜົນການຊອກຫາອາດຈະແຕກຕ່າງກັນ ຂຶ້ນຢູ່ກັບພາກພື້ນ ຫຼື ຜູ້ໃຫ້ການບໍລິການ.



# Bixby Routines

## ການແນະນຳ

ເພີ່ມຮູບແບບການນຳໃຊ້ທີ່ຊຳກັນຂອງທ່ານເປັນວຽກປະຈຳ ແລະ ໃຊ້ອຸປະກອນຂອງທ່ານຢ່າງສະດວກສະບາຍຍິ່ງຂຶ້ນ. ຕົວຢ່າງ, ກິດຈະວັດປະຈຳວັນ 'ກ່ອນເຂົ້ານອນ' ຈະດຳເນີນການຕ່າງໆ, ເຊັ່ນ ການເປີດໂໝດງຽບ ແລະ ໂໝດມືດ, ເພື່ອບໍ່ໃຫ້ ຕາ ແລະ ຫູຂອງທ່ານສັ່ນສະເທືອນ ເມື່ອທ່ານໃຊ້ອຸປະກອນກ່ອນເຂົ້ານອນ.

## ການເພີ່ມວຽກປະຈຳ

- 1 ເປີດໃຊ້ແອັບ **ຕັ້ງຄ່າ** ແລະ ແຕະ **ຄຸນສົມບັດຂັ້ນສູງ** → **Bixby Routines**.
- 2 ໃນລາຍການ **ຄົ້ນພົບ**, ເລືອກວຽກປະຈຳທີ່ທ່ານຕ້ອງການ ຫຼື ແຕະ **ເພີ່ມວຽກປະຈຳ** ເພື່ອເພີ່ມວຽກປະຈຳຂອງທ່ານ ເອງ.
  - ທ່ານສາມາດຕັ້ງເງື່ອນໄຂ ແລະ ການກະທຳຂອງວຽກປະຈຳໃນລາຍການ **ຄົ້ນພົບ**.
  - ຖ້າທ່ານຕ້ອງການຕັ້ງເງື່ອນໄຂການເປີດໃຊ້ວຽກປະຈຳເປັນແບບກຳນົດເອງ, ແຕະ **ເລີ່ມຕົ້ນດ້ວຍຕົນເອງ**. ຕົວເລືອກນີ້ຈະປະກົດຂຶ້ນ ເມື່ອບໍ່ມີເງື່ອນໄຂການເປີດໃຊ້ທີ່ຕັ້ງໄວ້ເທົ່ານັ້ນ. ເມື່ອໜ້າຕ່າງປັບອັບປະກິດຂຶ້ນ, ແຕະ **ເພີ່ມ**. ທ່ານສາມາດເພີ່ມວຽກປະຈຳໃສ່ໜ້າຈໍຫຼັກເປັນວິດເຈັດ ແລະ ເຂົ້າໃຊ້ມັນໄດ້ຢ່າງວ່ອງໄວ.



## ການໃຊ້ວຽກປະຈຳ

### ການເປີດໃຊ້ວຽກປະຈຳອັດຕະໂນມັດ

ວຽກປະຈຳອັດຕະໂນມັດຈະເປີດໃຊ້ໂດຍອັດຕະໂນມັດ ເມື່ອກວດພົບເງື່ອນໄຂຂອງພວກມັນ.

### ການເປີດໃຊ້ວຽກປະຈຳແບບກຳນົດເອງ

ສໍາລັບວຽກປະຈຳທີ່ທ່ານຕັ້ງເງື່ອນໄຂການເປີດໃຊ້ເປັນ **ເລີ່ມຕົ້ນດ້ວຍຕົນເອງ**, ທ່ານສາມາດເປີດໃຊ້ພວກມັນແບບກຳນົດເອງໂດຍການແຕະປຸ່ມເມື່ອເວລາທີ່ທ່ານຕ້ອງການ.

ເປີດໃຊ້ແອັບ **ຕັ້ງຄ່າ** ແລະ ແຕະ **ຄຸນສົມບັດຂັ້ນສູງ** → **Bixby Routines** → **ວຽກປະຈຳຂອງຂ້ອຍ** ແລະ ແຕະ  ຖັດໄປຈາກວຽກປະຈຳທີ່ທ່ານຕ້ອງການເປີດໃຊ້. ຫຼືວ່າ, ແຕະວິດເຈັດວຽກປະຈຳໃນໜ້າຈໍຫຼັກ.

### ການເບິ່ງວຽກປະຈຳທີ່ເປີດໃຊ້

ວຽກປະຈຳທີ່ແລ່ນຢູ່ໃນປະຈຸບັນຈະປະກົດຂຶ້ນໃນແຜງການແຈ້ງເຕືອນ. ເພື່ອເບິ່ງລາຍລະອຽດຂອງວຽກປະຈຳ, ແຕະການແຈ້ງເຕືອນ.

ນອກຈາກນີ້ ທ່ານຍັງສາມາດຢຸດວຽກປະຈຳທີ່ເປີດໃຊ້ຢ່າງວ່ອງໄວ. ໃນແຜງການແຈ້ງເຕືອນ, ແຕະ  ຖັດຈາກວຽກປະຈຳ ແລະ ແຕະ **ຢຸດ**.

### ການຈັດການວຽກປະຈຳ

ເປີດໃຊ້ແອັບ **ຕັ້ງຄ່າ** ແລະ ແຕະ **ຄຸນສົມບັດຂັ້ນສູງ** → **Bixby Routines** → **ວຽກປະຈຳຂອງຂ້ອຍ**. ວຽກປະຈຳຂອງທ່ານຈະປະກົດຂຶ້ນ.

ເພື່ອປິດໃຊ້ງານວຽກປະຈຳ, ແຕະວຽກປະຈຳ → **ເພີ່ມເຕີມ** → **ປິດໃຊ້ງານວຽກປະຈຳນີ້**.

ເພື່ອລຶບວຽກປະຈຳ, ແຕະ  → **ແກ້ໄຂ**, ຕົກເອົາວຽກປະຈຳ ເພື່ອລຶບ ແລະ ແຕະ **ລຶບ**.

## ຫລາຍໜ້າຕ່າງ

### ການແນະນຳ

ຫຼາຍໜ້າຕ່າງຊ່ວຍໃຫ້ທ່ານເປີດໃຊ້ສອງແອັບໃນເວລາດຽວກັນໃນມຸມມອງໜ້າຈໍແຍກ. ນອກຈາກນີ້ ທ່ານຍັງສາມາດເປີດໃຊ້ຫຼາຍໆແອັບໃນເວລາດຽວກັນໃນມຸມມອງປັອບອັບ.

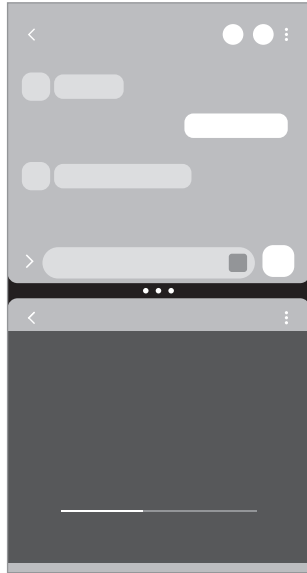

ມຸມມອງໜ້າຈໍແຍກ

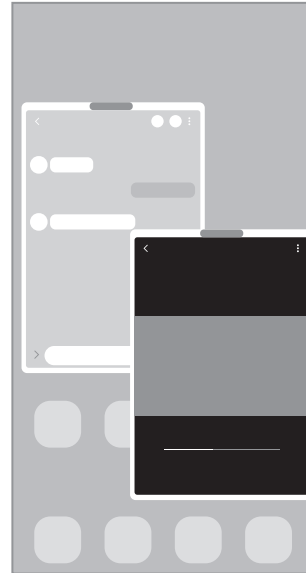

ມຸມມອງປັອບອັບ



 ບາງແອັບອາດຈະບໍ່ຮອງຮັບຄຸນສົມບັດນີ້.

### ມຸມມອງໜ້າຈໍແຍກ

- 1 ແຕະປຸ່ມຫຼ້າສຸດ ເພື່ອເປີດລາຍການແອັບທີ່ໃຊ້ຫຼ້າສຸດ.
- 2 ຮຸດໄປຊ້າຍ ຫຼື ຂວາ, ແຕະໄອຄອນຂອງແອັບ ແລະ ຈາກນັ້ນແຕະ **ເປີດຢູ່ໃນມຸມມອງໜ້າຈໍແຍກ**.
- 3 ໃນລາຍການແອັບ, ເລືອກແອັບອື່ນທີ່ຈະເປີດໃຊ້.

## ການເປີດໃຊ້ແອັບຈາກຂອບແຜງ

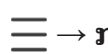
- 1 ໃນຂະນະທີ່ໃຊ້ແອັບຢູ່, ລາກດ້າມຈັບຂອບແຜງໄປຍັງຈຸດໃຈກາງຂອງໜ້າຈໍ.
- 2 ແຕະແອັບຄ້າງໄວ້, ລາກມັນໄປຊ້າຍ ແລະ ຈາກນັ້ນວາງມັນບ່ອນທີ່ **ວາງລົງທີ່ນີ້ເພື່ອເປີດ** ປະກົດຂຶ້ນ. ແອັບທີ່ເລືອກຈະເປີດໃຊ້ໃນມຸມມອງໜ້າຈໍແຍກ.

 ທ່ານສາມາດຕັ້ງເພື່ອເປີດໃຊ້ແອັບໃນມຸມມອງໜ້າຈໍແຍກໂດຍການແຕະມັນໜຶ່ງຄັ້ງ. ແຕະ  → **ກວດແກ້** →  ແລະ ແຕະ **ແຕະ** ຢູ່ກ້ອງ **ເປີດຢູ່ໃນມຸມມອງໜ້າຈໍແຍກ**. ຖ້າທ່ານແຕະສະວິດ **ສະແດງແອັບຫຼ້າສຸດ** ເພື່ອເປີດໃຊ້ງານມັນ, ທ່ານສາມາດເປີດໃຊ້ແອັບທີ່ໃຊ້ຫຼ້າສຸດໃນມຸມມອງໜ້າຈໍແຍກຈາກຂອບແຜງ.

## ການເພີ່ມຄູ່ແອັບ

ເພີ່ມແອັບທີ່ໃຊ້ເລື້ອຍໆ ໃສ່ຂອບແຜງ ເພື່ອເປີດໃຊ້ພວກມັນຮ່ວມກັນໃນມຸມມອງໜ້າຈໍແຍກດ້ວຍການແຕະຄັ້ງດຽວ.

- 1 ໃນມຸມມອງໜ້າຈໍແຍກ, ແຕະວົງມົນລະຫວ່າງໜ້າຕ່າງແອັບ.
- 2 ແຕະ . ແອັບທີ່ທ່ານກຳລັງໃຊ້ຢູ່ໃນມຸມມອງໜ້າຈໍແຍກ ຈະຖືກບັນທຶກໃນຂອບແຜງເປັນການຈັບຄູ່ແອັບ.

## ການປັບປ່ຽນຂະໜາດຂອງໜ້າຕ່າງ

ລາກວົງມົນລະຫວ່າງໜ້າຕ່າງແອັບເພື່ອປັບປ່ຽນຂະໜາດຂອງໜ້າຕ່າງ.  
ເມື່ອທ່ານລາກວົງມົນລະຫວ່າງໜ້າຕ່າງແອັບໄປຫາຂອບຂອງໜ້າຈໍ, ໜ້າຕ່າງຈະຂະຫຍາຍອອກ.

## ມຸມມອງປ້ອບອັບ

- 1 ແຕະປຸ່ມຫຼ້າສຸດ ເພື່ອເປີດລາຍການແອັບທີ່ໃຊ້ຫຼ້າສຸດ.
- 2 ຮູດໄປຊ້າຍ ຫຼື ຂວາ, ແຕະໄອຄອນຂອງແອັບ ແລະ ຈາກນັ້ນແຕະ **ເປີດໃນມຸມມອງປ້ອບອັບ**.  
ໜ້າຈໍແອັບຈະປະກົດຂຶ້ນໃນມຸມມອງປ້ອບອັບ.  
ຖ້າທ່ານແຕະປຸ່ມໂຮມໃນຂະນະທີ່ໃຊ້ໜ້າຕ່າງປ້ອບອັບຢູ່, ໜ້າຕ່າງຈະຖືກຫຍໍ້ລົງ ແລະ ຖືກສະແດງເປັນໄອຄອນແອັບ.  
ເພື່ອໃຊ້ໜ້າຕ່າງປ້ອບອັບອີກຄັ້ງ, ແຕະໄອຄອນແອັບ.

## ການເປີດໃຊ້ແອັບຈາກຂອບແຜງ

- 1 ລາກດ້າມຈັບຂອບແຜງໄປຫາຈຸດໃຈກາງຂອງໜ້າຈໍ.
- 2 ແຕະແອັບຄ້າງໄວ້, ລາກມັນໄປຊ້າຍ ແລະ ຈາກນັ້ນວາງມັນບ່ອນທີ່ **ວາງລົງທີ່ນີ້ສໍາລັບມຸມມອງປ້ອບອັບ** ປະກົດຂຶ້ນ.  
ແອັບທີ່ເລືອກຈະເປີດໃຊ້ໃນມຸມມອງປ້ອບອັບ.

## ການຍ້າຍໜ້າຕ່າງປ້ອບອັບ

ເພື່ອຍ້າຍໜ້າຕ່າງປ້ອບອັບ, ແຕະແຖບເຄື່ອງມືຂອງໜ້າຕ່າງ ແລະ ລາກມັນໃສ່ຈຸດທີ່ຕັ້ງໃໝ່.

# Samsung Health

## ການແນະນຳ

Samsung Health ຊ່ວຍໃຫ້ທ່ານຈັດການການມີສຸຂະພາບດີ ແລະ ການອອກກຳລັງກາຍຂອງທ່ານ. ຕັ້ງເປົ້າໝາຍການອອກກຳລັງກາຍ, ກວດເບິ່ງຄວາມຄືບໜ້າຂອງທ່ານ ແລະ ຕິດຕາມການມີສຸຂະພາບດີ ແລະ ການອອກກຳລັງກາຍໂດຍລວມຂອງທ່ານ. ນອກຈາກນີ້ ທ່ານຍັງສາມາດປຽບທຽບບັນທຶກການນັບກ້ວຍ່າງຂອງທ່ານກັບຜູ້ໃຊ້ Samsung Health ຄົນອື່ນໆ ແລະ ເບິ່ງເຄັດລັບດ້ານສຸຂະພາບ.

ເຂົ້າເບິ່ງ [www.samsung.com/samsung-health](http://www.samsung.com/samsung-health) ສຳລັບຂໍ້ມູນເພີ່ມເຕີມ.

## ການໃຊ້ Samsung Health

ເປີດໃຊ້ແອັບ **Samsung Health**. ເມື່ອເປີດໃຊ້ແອັບນີ້ເປັນຄັ້ງທຳອິດ ຫຼື ປິດເປີດມັນຄືນໃໝ່ຫຼັງຈາກດຳເນີນການຕັ້ງຂໍ້ມູນຄືນໃໝ່, ປະຕິບັດຕາມຄຳແນະນຳ ໃນໜ້າຈໍ ເພື່ອສຳເລັດການຕັ້ງ.

ເພື່ອແກ້ໄຂລາຍການໃນໜ້າຈໍຫຼັກຂອງ Samsung Health, ແຕະ  → **ຈັດການລາຍການ**.

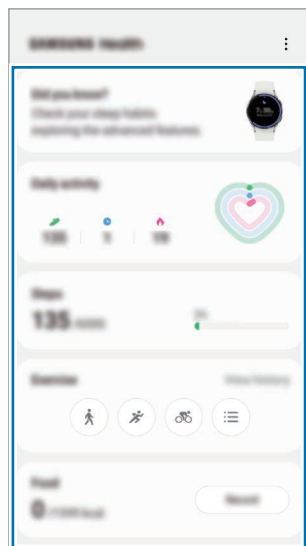

ບັດໂຮມ

ຕິດຕາມສຸຂະພາບ ແລະ ການອອກກຳລັງກາຍຂອງທ່ານ.

ປຽບທຽບການບັນທຶກຈຳນວນກ້ວຍ່າງ ການກັບຜູ້ໃຊ້ Samsung Health ຄົນອື່ນໆ ຫຼື ແຂ່ງຂັນກັບໝູ່ຂອງທ່ານ.

ຈັດການໂປຣໄຟລ໌ຂອງທ່ານ ແລະ ເບິ່ງປະຫວັດດ້ານສຸຂະພາບ ແລະ ຄວາມພຶດຂອງທ່ານ.

ເບິ່ງເຄັດລັບດ້ານສຸຂະພາບ.



- ບາງຄຸນສົມບັດອາດຈະບໍ່ມີຢູ່ ຂຶ້ນຢູ່ກັບພາກພື້ນ.
- ຖ້າທ່ານໃຊ້ບັດກ້ວຍ່າງໃນຂະນະທີ່ເດີນທາງດ້ວຍລົດ ຫຼື ລົດໄຟ, ການສັ່ນອາດຈະມີຜົນຕໍ່ການນັບກ້ວຍ່າງຂອງທ່ານ.



# Samsung Notes

## ການແນະນຳ

ສ້າງບັນທຶກໂດຍການປ້ອນຂໍ້ຄວາມຈາກຄິບອດເຂົ້າ ຫຼື ໂດຍການຂຽນດ້ວຍມື ຫຼື ແຕ້ມໃນໜ້າຈໍ. ນອກຈາກນີ້ ທ່ານສາມາດແຊກຮູບ ຫຼື ການບັນທຶກສຽງລົງໃນບັນທຶກຂອງທ່ານ.

 ບາງຄຸນສົມບັດອາດຈະບໍ່ມີຢູ່ ຂຶ້ນຢູ່ກັບລຸ້ນ.

## ການສ້າງບັນທຶກ

- 1 ເປີດໃຊ້ແອັບ **Samsung Notes**, ແຕະ  ແລະຈາກນັ້ນສ້າງບັນທຶກ. ທ່ານສາມາດປ່ຽນວິທີປ້ອນຂໍ້ມູນເຂົ້າໂດຍການແຕະ  ຫຼື .

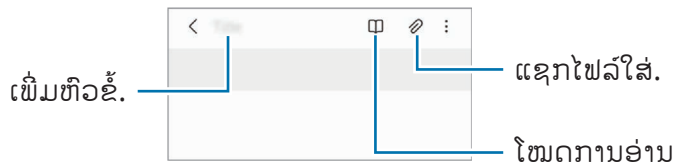

- 2 ເມື່ອທ່ານສຳເລັດການຂຽນບົດບັນທຶກ, ແຕະປຸ່ມກັບຄືນເພື່ອບັນທຶກມັນ. ຖ້າທ່ານຕ້ອງການບັນທຶກບັນທຶກໃນຮູບແບບໄຟລ໌ອື່ນ, ແຕະ  → **ບັນທຶກເປັນໄຟລ໌.**

## ການລຶບບັນທຶກ

ແຕະບັນທຶກຕ່າງໄວ້ເພື່ອລຶບ ແລະ ແຕະ **ລຶບອອກ.**

## ການຂຽນບັນທຶກດ້ວຍການຂຽນດ້ວຍມື

ໃນໜ້າຈໍມັກຂຽນບັນທຶກ, ແຕະ  ເພື່ອແຕ້ມ ຫຼື ຂຽນໃນການຂຽນດ້ວຍມືຂອງທ່ານເອງ.

ທ່ານສາມາດປ້ອນການຂຽນດ້ວຍມືຂອງທ່ານເຂົ້າຢ່າງງ່າຍດາຍ ຖ້າທ່ານຂະຫຍາຍໜ້າຈໍໂດຍການແຍກນິ້ວມືສອງນິ້ວເທິງໜ້າຈໍອອກຈາກກັນ.

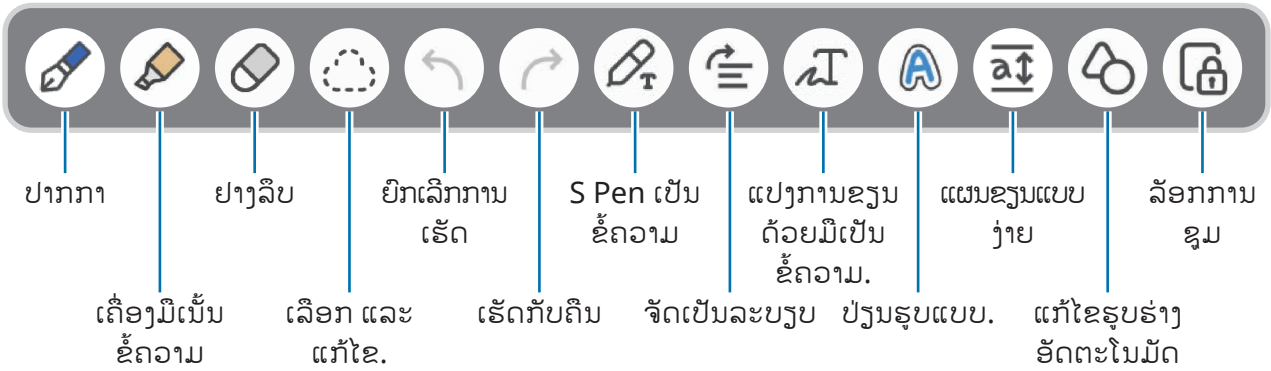

 ຖ້າການປ້ອນຂໍ້ມູນດ້ວຍນິ້ວມືໃຊ້ງານບໍ່ໄດ້ໃນໄໝດທີ່ຮອງຮັບ S Pen, ແຕະ  → ການແຕ້ມດ້ວຍນິ້ວມືເປີດຢູ່.

## ການໃຊ້ຢາງລຶບ

ເມື່ອທ່ານຕ້ອງການລຶບການຂຽນດ້ວຍມືຈາກບັນທຶກ, ແຕະ  ແລະ ເລືອກພື້ນທີ່ທີ່ຈະລຶບ. ຫຼືວ່າ, ເລືອກພື້ນທີ່ໃນຂະນະທີ່ກົດປຸ່ມ S Pen ຄ້າງໄວ້.



ເພື່ອປ່ຽນປະເພດຢາງລຶບ, ແຕະ  ອີກຄັ້ງໜຶ່ງ.

- ຢາງລຶບເສັ້ນຂົດ: ລຶບເສັ້ນທີ່ທ່ານເລືອກ.
- ຢາງລຶບພື້ນທີ່: ລຶບແຕ່ພື້ນທີ່ທີ່ທ່ານເລືອກເທົ່ານັ້ນ. ທ່ານສາມາດປັບປ່ຽນຂະໜາດຂອງຢາງລຶບໂດຍການລາກແຖບການປັບປ່ຽນຂະໜາດ.

 ເຖິງແມ່ນວ່າຈະມີຢາງລຶບຂະໜາດນ້ອຍ, ທ່ານອາດຈະຍັງບໍ່ສາມາດລຶບສ່ວນທີ່ຕ້ອງການໄດ້ຢ່າງແນ່ນອນ.

## ການແກ້ໄຂບັນທຶກທີ່ຂຽນດ້ວຍມື

ແກ້ໄຂບັນທຶກທີ່ຂຽນດ້ວຍມືໂດຍໃຊ້ຕົວເລືອກແກ້ໄຂຕ່າງໆ, ເຊັ່ນ ການຕັດ, ການຍ້າຍ ຫຼື ການປັບຂະໜາດ.

- 1 ເມື່ອມີການຂຽນດ້ວຍມືໃນບັນທຶກ, ແຕະ . ເພື່ອປ່ຽນຮູບຮ່າງຂອງການເລືອກ, ແຕະ  ອີກຄັ້ງໜຶ່ງ.



## 2 ແຕະ ຫຼື ແຕ້ມເສັ້ນຮອບງານປ້ອນຂໍ້ມູນເພື່ອເລືອກ.

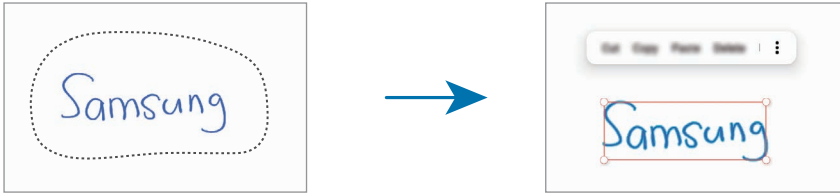

- ເພື່ອຍ້າຍການປ້ອນຂໍ້ມູນໄປຍັງຈຸດທີ່ຕັ້ງອື່ນ, ເລືອກການປ້ອນຂໍ້ມູນ ແລະ ຈາກນັ້ນລາກມັນໄປຍັງຈຸດທີ່ຕັ້ງໃໝ່.
- ເພື່ອປ່ຽນຂະໜາດຂອງການເລືອກ, ແຕະການປ້ອນຂໍ້ມູນ ແລະ ລາກມຸມກອບທີ່ປະກົດຂຶ້ນ.



## 3 ແກ້ໄຂການປ້ອນຂໍ້ມູນໂດຍໃຊ້ຕົວເລືອກທີ່ມີຢູ່.

### ການແປງການຂຽນດ້ວຍມືເປັນຂໍ້ຄວາມ

ແຕະ  ແລະ ຂຽນເທິງໜ້າຈໍດ້ວຍ S Pen. ການຂຽນດ້ວຍມືຈະຖືກປ່ຽນແທນດ້ວຍຂໍ້ຄວາມທັນທີ.

ຫຼັງຈາກຂຽນເທິງໜ້າຈໍ, ແຕະ . ຕົວເລືອກຈະປະກົດຂຶ້ນໃນໜ້າຕ່າງສະແດງຕົວຢ່າງ. ຖ້າທ່ານລາກ  ຫຼື , ທ່ານສາມາດເລືອກການຂຽນດ້ວຍມືທີ່ທ່ານຕ້ອງການ. ເພື່ອປ່ຽນແທນການຂຽນດ້ວຍມືດ້ວຍຂໍ້ຄວາມ, ແຕະ **ປ່ຽນ**.

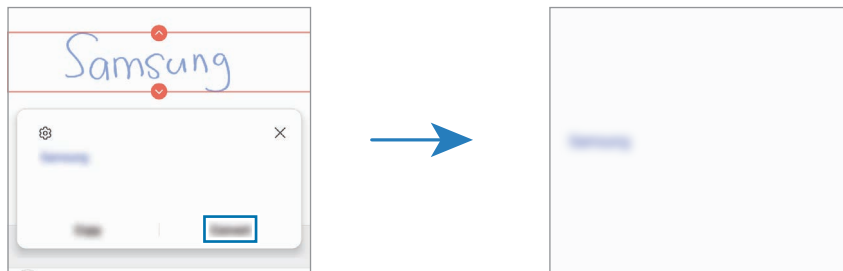

### ການຈັດເນື້ອໃນໃນແນວນອນ

ທ່ານສາມາດຈັດການຂຽນດ້ວຍມື ແລະ ການແຕ້ມໃນແນວນອນ.

ຫຼັງຈາກຂຽນ ຫຼື ແຕ້ມໃນໜ້າຈໍ, ແຕະ .

## ການປ່ຽນຮູບແບບ

ທ່ານສາມາດປ່ຽນຮູບແບບຂອງການຂຽນດ້ວຍມື ແລະ ການແຕ້ມຂອງທ່ານ.

ຫຼັງຈາກຂຽນ ຫຼື ແຕ້ມໃນໜ້າຈໍ, ແຕະ **A** ສອງຄັ້ງ ແລະ ເລືອກສີ ຫຼື ຄວາມໜາຂອງເສັ້ນທີ່ທ່ານຕ້ອງການ. ຈາກນັ້ນ, ຊື້ S Pen ໄປຍັງບ່ອນທີ່ທ່ານຕ້ອງການນໍາໃຊ້ຮູບແບບ. ເມື່ອໄອຄອນ **→** ປະກົດຂຶ້ນ, ແຕະບ່ອນທີ່ທ່ານຕ້ອງການປ່ຽນຮູບແບບ.



## ການໃຊ້ແຜ່ນຂຽນແບບງ່າຍ

ໃຊ້ແຜ່ນຂຽນແບບງ່າຍ ເພື່ອເຂົ້າຫາການຂຽນດ້ວຍມືຂອງທ່ານໄດ້ງ່າຍຍິ່ງຂຶ້ນ.

ໃນໜ້າຈໍນັກຂຽນບັນທຶກ, ແຕະ **ai**. ຊ່ອງການປ້ອນຂໍ້ມູນເຂົ້າຈະຖືກຂະຫຍາຍອອກ ແລະ ປະກົດຂຶ້ນເປັນແຜ່ນຂຽນແບບງ່າຍ.

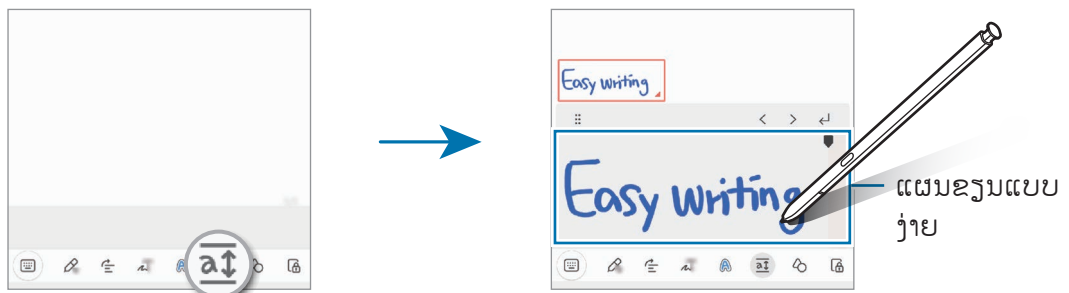

## ການແກ້ໄຂຮູບຮ່າງໂດຍອັດຕະໂນມັດ

ແຕະ **↻** ແລະ ແຕ້ມຮູບຮ່າງ. ຮູບຮ່າງຈະຖືກແກ້ໄຂ.

## ການບັນທຶກສຽງໃສ່ບັນທຶກ

ເຮັດການບັນທຶກສຽງຂອງທ່ານໃນຂະນະທີ່ກຳລັງສ້າງບັນທຶກ ແລະ ຈາກນັ້ນເນື້ອໃນຈະຖືກຊົງຄ໌ກັບການບັນທຶກ.

ໃນໜ້າຈໍນັກຂຽນບັນທຶກ, ແຕະ **🎤** **→** ການບັນທຶກສຽງ ແລະ ສ້າງບັນທຶກ.

ເລືອກບັນທຶກຈາກລາຍການ ແລະ ແຕະ **▶** ເພື່ອຫຼິ້ນການບັນທຶກ. ຈາກນັ້ນເນື້ອໃນທີ່ທ່ານສ້າງໃນຂະນະທີ່ບັນທຶກຈະຖືກສະແດງຂຶ້ນໃນໜ້າຈໍພ້ອມກັນກັບການບັນທຶກ.

## ການເພີ່ມບັນທຶກຄວາມຈໍາໃສ່ໄຟລ໌ PDF

ເປີດໃຊ້ແອັບ **Samsung Notes**, ແຕະ  ແລະຈາກນັ້ນເລືອກໄຟລ໌ PDF. ທ່ານສາມາດເພີ່ມບັນທຶກຄວາມຈໍາໃສ່ໄຟລ໌ PDF ໄດ້.

## ການປັກໝຸດບັນທຶກໃສ່ໜ້າຈໍຫຼັກ

ປັກໝຸດບັນທຶກໃສ່ໜ້າຈໍຫຼັກ ເພື່ອເບິ່ງມັນ ຫຼື ເປີດ ຫຼື ແກ້ໄຂມັນຢ່າງວ່ອງໄວ.

- 1 ເປີດໃຊ້ແອັບ **Samsung Notes**.
- 2 ເລືອກບັນທຶກ ແລະ ແຕະ  → **ເພີ່ມໃສ່** → **ໜ້າຈໍຫຼັກ**.  
ບັນທຶກຈະຖືກເພີ່ມໃສ່ໜ້າຈໍຫຼັກ.

## ການຄລິບເນື້ອໃນ

ທ່ານສາມາດເພີ່ມເນື້ອໃນ, ເຊັ່ນ ລິ້ງໜ້າເວັບ ຫຼື ຮູບພາບໃສ່ບັນທຶກໄດ້ຢ່າງວ່ອງໄວ.

- 1 ເມື່ອມີເນື້ອໃນທີ່ທ່ານຕ້ອງການຄລິບໃນຂະນະທີ່ໃຊ້ແອັບ **ອິນເຕີເນັດ, ຂໍ້ຄວາມ ຫຼື ແກເລີຣີ**, ເປີດໃຊ້ແອັບ **Samsung Notes** ໃນມຸມມອງໜ້າຈໍແຍກ ຫຼື ໃນມຸມມອງປັອບອັບ. ສໍາລັບຂໍ້ມູນເພີ່ມເຕີມກ່ຽວກັບມຸມມອງໜ້າຈໍແຍກ ຫຼື ມຸມມອງປັອບອັບ, ໃຫ້ເບິ່ງ **ຫລາຍໜ້າຕ່າງ**.  
ຫຼືວ່າ, ແຕະໜ້າຈໍສອງຄັ້ງ ໃນຂະນະທີ່ກໍາລັງກົດປຸ່ມ S Pen ຄ້າງໄວ້ ຫຼື ເປີດແຜງສ້າງງານໂດຍບໍ່ສໍາຜັດ ແລະ ແຕະ **ສ້າງໝາຍເຫດ**.  
ຕົວເລືອກທີ່ທ່ານສາມາດໃຊ້ຈະປະກົດຂຶ້ນຢູ່ລຸ່ມສຸດຂອງໜ້າຈໍຕົວຂຽນບັນທຶກ.
- 2 ເລືອກຕົວເລືອກທີ່ທ່ານຕ້ອງການ.

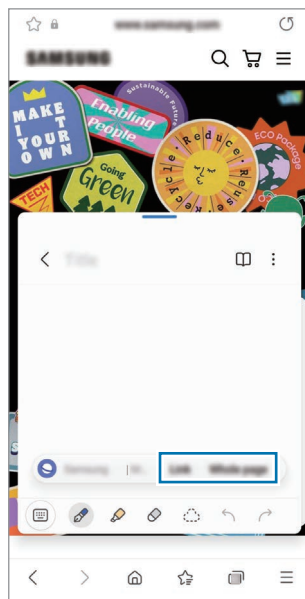



## Samsung Members

**Samsung Members** ໃຫ້ບໍລິການຊ່ວຍເຫຼືອແກ້ລູກຄ້າ, ເຊັ່ນ ການວິນິໄສບັນຫາຂອງອຸປະກອນ ແລະ ຊ່ວຍໃຫ້ຜູ້ໃຊ້ສາມາດສົ່ງຄໍາຖາມ ແລະ ລາຍງານຂໍ້ຂັດຂ້ອງ. ນອກຈາກນີ້ ທ່ານຍັງສາມາດແຊຣ໌ຂໍ້ມູນກັບບຸກຄົນອື່ນໃນຊຸມຊົນຜູ້ໃຊ້ Galaxy ຫຼື ເບິ່ງຂ່າວ ແລະ ເຄັດລັບຫຼ້າສຸດ. **Samsung Members** ສາມາດຊ່ວຍໃຫ້ທ່ານແກ້ໄຂບັນຫາທີ່ທ່ານອາດຈະປະສົບໃນຂະນະທີ່ໃຊ້ອຸປະກອນຂອງທ່ານ.

## Samsung Kids

ທ່ານສາມາດຈຳກັດການເຂົ້າໃຊ້ຂອງເດັກນ້ອຍໃນບາງແອັບ, ຕັ້ງເວລານໍາໃຊ້ຂອງພວກເຂົາ ແລະ ກຳນົດການຕັ້ງຄ່າ ເພື່ອໃຫ້ສະພາບແວດລ້ອມທີ່ມີຄວາມສະໝຸກ ແລະ ປອດໄພແກ່ເດັກນ້ອຍ ເມື່ອພວກເຂົາໃຊ້ອຸປະກອນ.

ເປີດແຜງການແຈ້ງເຕືອນ, ຮູດລົງລຸ່ມ ແລະ ຈາກນັ້ນ ແຕະ  (**Kids**) ເພື່ອເປີດໃຊ້ງານມັນ. ຖ້າທ່ານບໍ່ສາມາດຊອກຫາ  (**Kids**) ໃນແຜງດ່ວນ, ແຕະ  ແລະ ລາກປຸ່ມຢູ່ເທິງເພື່ອເພີ່ມມັນ. ເມື່ອເລີ່ມຕົ້ນ Samsung Kids ເປັນຄັ້ງທຳອິດ ຫຼື ຫຼັງຈາກດຳເນີນການຕັ້ງຂໍ້ມູນຄືນໃໝ່ແລ້ວ, ປະຕິບັດຕາມຄຳແນະນຳໃນໜ້າຈໍເພື່ອສຳເລັດການຕັ້ງ.

ໃນໜ້າຈໍ Samsung Kids, ເລືອກແອັບທີ່ທ່ານຕ້ອງການໃຊ້.

 ວິທີການລັອກໜ້າຈໍທີ່ຕັ້ງໄວ້ກ່ອນໜ້າຂອງທ່ານ ຫຼື PIN ທີ່ສ້າງໄວ້ຈະຖືກໃຊ້ເມື່ອມີການເປີດໃຊ້ງານຄຸນສົມບັດ **ການຄວບຄຸມຂອງຜູ້ປົກຄອງ** ຫຼື ມີການປິດ Samsung Kids.

### ການໃຊ້ຄຸນສົມບັດການຄວບຄຸມຂອງພໍ່ແມ່

ທ່ານສາມາດກຳນົດການຕັ້ງຄ່າສຳລັບ Samsung Kids ແລະ ເບິ່ງປະຫວັດການນຳໃຊ້.

ໃນໜ້າຈໍ Samsung Kids, ແຕະ  → **ການຄວບຄຸມຂອງຜູ້ປົກຄອງ** ແລະ ປ້ອນລະຫັດປິດລັອກຂອງທ່ານເຂົ້າ.

### ການປິດ Samsung Kids

ເພື່ອປິດ Samsung Kids, ແຕະປຸ່ມກັບຄືນ ຫຼື ແຕະ  → **ປິດ Samsung Kids** ແລະ ຈາກນັ້ນປ້ອນລະຫັດປິດລັອກຂອງທ່ານເຂົ້າ.

## Samsung Global Goals

Global Goals, ເຊິ່ງຖືກສ້າງຕັ້ງຂຶ້ນໂດຍສະພາຜູ້ແທນແຫ່ງສາທະປະຊາຊາດໃນປີ 2015, ເຊິ່ງປະກອບດ້ວຍເປົ້າໝາຍທີ່ມັ່ງສ້າງສັງຄົມທີ່ຍືນຍົງ. ເປົ້າໝາຍເຫຼົ່ານີ້ມີອຳນາດໃນການຍຸຕິຄວາມຍາກຈົນ, ຕໍ່ສູ້ກັບຄວາມບໍ່ເທົ່າທຽມກັນ ແລະ ຢຸດການປ່ຽນແປງຂອງສະພາບອາກາດ.

ດ້ວຍ Samsung Global Goals, ຮຽນຮູ້ເພີ່ມເຕີມກ່ຽວກັບເປົ້າໝາຍທົ່ວໂລກ ແລະ ເຂົ້າຮ່ວມການເຄື່ອນໄຫວເພື່ອອະນາຄົດທີ່ດີ.

## Samsung TV Plus

ເລືອກຊຸ້ອງເຊັ່ນດຽວກັບທີ່ທ່ານຈະໃຊ້ກັບ TV ແລະ ມ່ວນຊິ້ນໄປກັບເນື້ອໃນວິດີໂອຕ່າງໆແບບບໍ່ຕ້ອງເສຍຄ່າໃຊ້ຈ່າຍ. ເປີດໃຊ້ແອັບ **Samsung TV Plus**.

 ແອັບນີ້ອາດຈະບໍ່ມີຢູ່ ຂຶ້ນຢູ່ກັບຜູ້ໃຫ້ການບໍລິການ ຫຼື ລຸ້ນ.

## Galaxy Shop

ເຂົ້າເຖິງເວັບໄຊທ໌ຂອງຊຳຊຸງ ແລະ ເບິ່ງຂໍ້ມູນຕ່າງໆທີ່ກ່ຽວຂ້ອງກັບຜະລິດຕະພັນ.

ເປີດໃຊ້ແອັບ **Galaxy Shop**.

## Galaxy Wearable

Galaxy Wearable ເປັນແອັບທີ່ຊ່ວຍໃຫ້ທ່ານສາມາດຈັດການອຸປະກອນທີ່ສາມາດສວມໃສ່ໄດ້ຂອງທ່ານ. ເມື່ອທ່ານເຊື່ອມຕໍ່ອຸປະກອນຂອງທ່ານກັບອຸປະກອນທີ່ສາມາດສວມໃສ່ໄດ້, ທ່ານສາມາດກຳນົດການຕັ້ງຄ່າ ແລະ ແອັບຂອງອຸປະກອນທີ່ສາມາດສວມໃສ່ໄດ້ເອງ.

ເປີດໃຊ້ແອັບ **Galaxy Wearable**.

ແຕະ **ເລີ່ມຕົ້ນ** ເພື່ອເຊື່ອມຕໍ່ອຸປະກອນຂອງທ່ານກັບອຸປະກອນທີ່ສາມາດສວມໃສ່ໄດ້. ປະຕິບັດຕາມຄຳແນະນຳ ໃນໜ້າຈໍ ເພື່ອສຳເລັດການຕັ້ງ. ເບິ່ງຄູ່ມືຜູ້ໃຊ້ຂອງອຸປະກອນທີ່ສາມາດສວມໃສ່ໄດ້ສຳລັບຂໍ້ມູນເພີ່ມເຕີມກ່ຽວກັບວິທີການເຊື່ອມຕໍ່ ແລະ ໃຊ້ອຸປະກອນທີ່ສາມາດສວມໃສ່ໄດ້ກັບອຸປະກອນຂອງທ່ານ.

## PENUP (Galaxy S22 Ultra)



PENUP ເປັນການບໍລິການເຄືອຂ່າຍທາງສັງຄົມສໍາລັບການແຊຣ໌ງານສິລະປະທີ່ແຕ້ມດ້ວຍ S Pen. ໂພສທຳງານສິລະປະ, ເບິ່ງງານສິລະປະຂອງຄົນອື່ນ ແລະ ຮັບເອົາເຄັດລັບການແຕ້ມທີ່ເປັນປະໂຫຍດ.

ເປີດໃຊ້ແອັບ **PENUP**.

### ປະຕິບັດ



ຈັດການກຳນົດເວລາຂອງທ່ານໂດຍການປ້ອນເຫດການທີ່ຈະມາເຖິງເຂົ້າໃນຕົວວາງແຜນຂອງທ່ານ.

#### ການສ້າງເຫດການ

- 1 ເປີດໃຊ້ແອັບ **ປະຕິບັດ** ແລະ ແຕະ  ຫຼື ແຕະ ວັນທີສອງຄັ້ງ.  
ຖ້າວັນທີ່ໄດ້ບັນທຶກເຫດການ ຫຼື ໜ້າວຽກໃນມັນຮຽບຮ້ອຍແລ້ວ, ແຕະວັນທີ ແລະ ແຕະ .
- 2 ປ້ອນລາຍລະອຽດເຫດການເຂົ້າ ແລະ ແຕະ **ບັນທຶກ**.

#### ການຊິງຄ໌ເຫດການກັບບັນຊີຂອງທ່ານ

- 1 ເປີດໃຊ້ແອັບ **ຕັ້ງຄ່າ**, ແຕະ **ບັນຊີ** ແລະ **ການແບັກອັບ** → **ຈັດການບັນຊີ** ແລະ ຈາກນັ້ນເລືອກບັນຊີທີ່ຈະຊິງຄ໌ດ້ວຍ.
- 2 ແຕະ **ຊິງຄ໌ບັນຊີ** ແລະ ແຕະສະວິດ **ປະຕິບັດ** ເພື່ອເປີດໃຊ້ງານມັນ.

ເພື່ອເພີ່ມບັນຊີທີ່ຈະຊິງຄ໌ກັບ, ເປີດໃຊ້ແອັບ **ປະຕິບັດ** ແລະ ແຕະ  →  → **ຈັດການປະຕິບັດ** → . ຈາກນັ້ນ, ເລືອກບັນຊີທີ່ຈະຊິງຄ໌ດ້ວຍ ແລະ ລົງຊື່ເຂົ້າໃຊ້. ເມື່ອບັນຊີຖືກເພີ່ມແລ້ວ, ວົງມົນສີຟ້າຈະສະແດງຂຶ້ນຖັດໄປຈາກຊື່ຂອງບັນຊີ.

## Reminder

ລົງທະບຽນລາຍການທີ່ຕ້ອງເຮັດເປັນການເຕືອນ ແລະ ຮັບການແຈ້ງເຕືອນຕາມເງື່ອນໄຂທີ່ທ່ານຕັ້ງໄວ້.



- ເພື່ອຮັບການແຈ້ງເຕືອນທີ່ຖືກຕ້ອງຫຼາຍຂຶ້ນ, ເຊື່ອມຕໍ່ກັບ Wi-Fi ຫຼື ເຄືອຂ່າຍມືຖື.
- ເພື່ອໃຊ້ການເຕືອນຈຸດທີ່ຕັ້ງ, ຈະຕ້ອງເປີດໃຊ້ງານຄຸນສົມບັດ GPS. ການເຕືອນທີ່ຕັ້ງອາດຈະບໍ່ມີຢູ່ ຂຶ້ນຢູ່ກັບລຸ້ນ.

### ການເລີ່ມຕົ້ນການເຕືອນ

ເປີດໃຊ້ແອັບ **ປະຕິທິນ** ແລະ ແຕະ  → **Reminder**. ໜ້າຈໍການເຕືອນຈະປະກົດຂຶ້ນ ແລະ ໄອຄອນແອັບ ການເຕືອນ () ຈະຖືກເພີ່ມໃສ່ໜ້າຈໍແອັບ.

### ການສ້າງການເຕືອນ

- 1 ເປີດໃຊ້ແອັບ **Reminder**.
- 2 ແຕະ , ປ້ອນລາຍລະອຽດເຂົ້າ ແລະ ຈາກນັ້ນແຕະ **ບັນທຶກ**.

### ການສໍາເລັດການເຕືອນ

ໃນລາຍການເຕືອນ, ແຕະ  ຫຼື ເລືອກການເຕືອນ ແລະ ແຕະ **ສໍາເລັດ**.

### ການກູ້ຄືນການເຕືອນ

ກູ້ຄືນການເຕືອນທີ່ສໍາເລັດແລ້ວ.



- 1 ໃນລາຍການເຕືອນ, ແຕະ  → **ສໍາເລັດແລ້ວ**.
- 2 ເລືອກໝວດ ແລະ ແຕະ **ກວດແກ້**.
- 3 ເລືອກການເຕືອນເພື່ອກູ້ຄືນ ແລະ ແຕະ **ຮີສະຕໍ**.  
ການເຕືອນຈະຖືກເພີ່ມໃສ່ລາຍການເຕືອນ ແລະ ທ່ານຈະໄດ້ຮັບການເຕືອນອີກຄັ້ງ.

### ການລຶບການເຕືອນ

ເພື່ອລຶບການເຕືອນ, ເລືອກການເຕືອນ ແລະ ແຕະ **ລຶບ**. ເພື່ອລຶບຫຼາຍໆການເຕືອນ, ແຕະການເຕືອນຄ້າງໄວ້, ໝາຍຕົກການເຕືອນທີ່ຈະລຶບ ແລະ ຈາກນັ້ນແຕະ **ລຶບ**.

## ບັນທຶກສຽງ

ບັນທຶກ ຫຼື ຫຼິ້ນການບັນທຶກສຽງ.

- 1 ເປີດໃຊ້ແອັບ **ບັນທຶກສຽງ**.
- 2 ແຕະ  ເພື່ອເລີ່ມຕົ້ນບັນທຶກ. ເວົ້າໃສ່ໄມໂຄຣໂຟນ.
  - ແຕະ  ເພື່ອຢຸດການບັນທຶກຊົ່ວຄາວ.
  - ໃນຂະນະທີ່ເຮັດການບັນທຶກສຽງຢູ່, ແຕະ **ບຸກມາກຄ໌** ເພື່ອແຊກບຸກມາກຄ໌ໃສ່.
- 3 ແຕະ  ເພື່ອສໍາເລັດການບັນທຶກ.
- 4 ປ້ອນຊື່ໄຟລ໌ເຂົ້າ ແລະ ແຕະ **ບັນທຶກ**.

### ການປ່ຽນໂໝດການບັນທຶກ



ເລືອກໂໝດຈາກເບື້ອງເທິງສຸດຂອງໜ້າຈໍເຄື່ອງບັນທຶກສຽງ.

- **ມາດຕະຖານ:** ນີ້ແມ່ນໂໝດການບັນທຶກປົກກະຕິ.
  - **ສໍາພາດ:** ອຸປະກອນບັນທຶກສຽງຈາກເທິງສຸດຫາລຸ່ມສຸດຂອງອຸປະກອນໃນລະດັບສຽງສູງ ໃນຂະນະທີ່ຂະນະທີ່ກໍາລັງ ຫຼຸດລະດັບສຽງຈາກດ້ານຂ້າງ.
  - **ຄໍາເວົ້າເປັນຂໍ້ຄວາມ:** ອຸປະກອນບັນທຶກສຽງຂອງທ່ານ ແລະ ແປງມັນເປັນຂໍ້ຄວາມ ໃນໜ້າຈໍ ໄປພ້ອມໆກັນ. ສໍາລັບ ຜົນຮັບທີ່ດີທີ່ສຸດ, ຮັກສາໃຫ້ອຸປະກອນຢູ່ໃກ້ກັບປາກຂອງທ່ານ ແລະ ເວົ້າດັງໆ ແລະ ແຈ້ງໆໃນສະຖານທີ່ທີ່ງົບ.
-  ຖ້າພາສາລະບົບບັນທຶກຄວາມຈໍາສຽງບໍ່ກົງກັນກັບພາສາທີ່ທ່ານກໍາລັງເວົ້າ, ອຸປະກອນຈະບໍ່ຈົດຈໍາສຽງຂອງ ທ່ານ. ໃນກໍລະນີນີ້, ກ່ອນນໍາໃຊ້ຄຸນສົມບັດນີ້, ແຕະພາສາປະຈຸບັນ ເພື່ອຕັ້ງພາສາລະບົບບັນທຶກຄວາມຈໍາສຽງ.



## ການຫຼິ້ນການບັນທຶກສຽງທີ່ເລືອກໄວ້

ເມື່ອທ່ານທວນຄືນການບັນທຶກການສຳພາດ, ທ່ານສາມາດປິດສຽງ ຫຼື ຍົກເລີກປິດສຽງແຫຼ່ງສຽງບາງສ່ວນໃນການບັນທຶກ.

- 1 ແຕະ **ລາຍການ** ແລະ ເລືອກການບັນທຶກສຽງທີ່ເຮັດໃນໂໝດການສຳພາດ.
- 2 ເພື່ອປິດແຫຼ່ງສຽງບາງສ່ວນ, ແຕະ  ສຳລັບທິດທາງທີ່ກ່ຽວຂ້ອງທີ່ສຽງຈະຖືກປິດ. ໄອຄອນຈະປ່ຽນເປັນ  ແລະ ສຽງຈະຖືກປິດ.

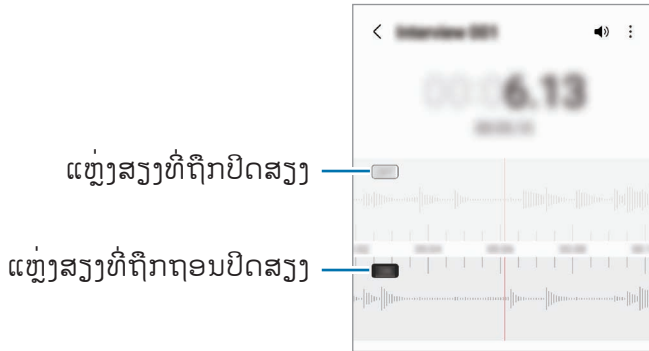

## ໄຟລ໌ຂອງຂ້ອຍ

ເຂົ້າໃຊ້ ແລະ ຈັດການໄຟລ໌ຕ່າງໆທີ່ຈັດເກັບໄວ້ໃນອຸປະກອນ.

ເປີດໃຊ້ແອັບ **ໄຟລ໌ຂອງຂ້ອຍ**.

ເພື່ອກວດຫາຂໍ້ມູນທີ່ບໍ່ຈຳເປັນ ແລະ ເພີ່ມບ່ອນເກັບຂໍ້ມູນໃນອຸປະກອນຂຶ້ນ, ແຕະ **ວິເຄາະບ່ອນເກັບຂໍ້ມູນ**.

ເພື່ອຊອກຫາໄຟລ໌ ຫຼື ໂຟລເດີ, ແຕະ **Q**.

## ໂມງ





ຕັ້ງໂມງປຸກ, ກວດເບິ່ງເວລາປະຈຸບັນໃນຫຼາຍເມືອງໃນທົ່ວໂລກ, ຈັບເວລາເຫດການ ຫຼື ຕັ້ງໄລຍະເວລາສະເພາະ.

ເປີດໃຊ້ແອັບ **ໂມງ**.

## ເຄື່ອງຄິດເລກ

ເຮັດການຄິດເລກແບບງ່າຍດາຍ ຫຼື ຊັບຊ້ອນ.

ເປີດໃຊ້ແອັບ **ເຄື່ອງຄິດເລກ**.

-  : ເບິ່ງປະຫວັດການຄິດໄລ່. ເພື່ອລຶບປະຫວັດ, ແຕະ **ລຶບປະຫວັດ**. ເພື່ອປິດປະຫວັດການຄິດເລກ, ແຕະ .
-  : ໃຊ້ເຄື່ອງມືການປ່ຽນຫົວໜ່ວຍ. ທ່ານສາມາດແປງຄ່າຕ່າງໆໄດ້, ເຊັ່ນ ເນື້ອທີ່, ຄວາມຍາວ ຫຼື ອຸນຫະພູມ, ເປັນຫົວໜ່ວຍອື່ນ.
-  : ສະແດງເຄື່ອງຄິດເລກທາງວິທະຍາສາດ.

## Game Launcher

Game Launcher ຮວບຮວມເກມຂອງທ່ານທີ່ດາວໂຫຼດຈາກ **Play Store** ແລະ **Galaxy Store** ລົງໃນບ່ອນດຽວ ເພື່ອເຂົ້າໃຊ້ງ່າຍ. ທ່ານສາມາດຕັ້ງອຸປະກອນເປັນໂໝດເກມ ເພື່ອຫຼິ້ນເກມໄດ້ງ່າຍຂຶ້ນ.

ເປີດໃຊ້ແອັບ **Game Launcher** ແລະ ເລືອກເກມທີ່ທ່ານຕ້ອງການ.



- ຖ້າ **Game Launcher** ບໍ່ປະກົດຂຶ້ນ, ເປີດໃຊ້ແອັບ **ຕັ້ງຄ່າ**, ແຕະ **ອຸນສົມບັດຂັ້ນສູງ** ແລະ ຈາກນັ້ນແຕະ ສະວິດ **Game Launcher** ເພື່ອເປີດໃຊ້ງານມັນ.
- ເກມທີ່ດາວໂຫຼດໄວ້ຈາກ **Play Store** ແລະ **Galaxy Store** ຈະຖືກສະແດງຂຶ້ນໃນໜ້າຈໍ Game Launcher ໂດຍອັດຕະໂນມັດ. ຖ້າທ່ານບໍ່ສາມາດເຫັນເກມຂອງທ່ານ, ແຕະ **ເກມຂອງຂ້ອຍ** →  → **ເພີ່ມເກມ**.

## ການເອົາເກມອອກໄປຈາກ Game Launcher

ແຕະ **ເກມຂອງຂ້ອຍ**, ແຕະເກມຄ້າງໄວ້ ແລະ ຈາກນັ້ນ ແຕະ **ເອົາອອກ**.

## ການປ່ຽນໂໝດການປະຕິບັດງານ

ທ່ານສາມາດປ່ຽນໂໝດການປະຕິບັດງານເກມໄດ້.

ເປີດໃຊ້ແອັບ **Game Launcher**, ແຕະ  → **Game Booster** → **ການເພີ່ມປະສິດທິພາບເກມ** ແລະ ຈາກນັ້ນ ເລືອກໂໝດທີ່ທ່ານຕ້ອງການ.

- **ປະສິດທິພາບ**: ສິ່ງນີ້ຈະໂຟກັສໃສ່ການໃຫ້ປະສິດທິພາບໃຊ້ງານທີ່ເປັນໄປໄດ້ດີທີ່ສຸດແກ່ທ່ານໃນຂະນະທີ່ກຳລັງຫຼິ້ນເກມ.
- **ມາດຕະຖານ**: ສິ່ງນີ້ຈະດຸນດ່ຽງປະສິດທິພາບໃຊ້ງານ ແລະ ເວລາການນຳໃຊ້ແບັດເຕີຣີ.
- **ຕົວປະຢັດແບັດເຕີຣີ**: ສິ່ງນີ້ຈະປະຢັດພະລັງງານແບັດເຕີຣີໃນຂະນະທີ່ກຳລັງຫຼິ້ນເກມ.











ປະສິດທິພາບການໃຊ້ໄຟແບັດເຕີຣີອາດຈະແຕກຕ່າງກັນໄປຕາມແອັບ.

# Game Booster

Game Booster ຊ່ວຍໃຫ້ທ່ານຫຼິ້ນເກມໃນສະພາບແວດລ້ອມທີ່ດີຂຶ້ນ. ທ່ານສາມາດໃຊ້ Game Booster ໃນຂະນະທີ່ຫຼິ້ນເກມຢູ່.

ເພື່ອເປີດແຜງ Game Booster ໃນຂະນະທີ່ຫຼິ້ນເກມຢູ່, ແຕະ  ໃນແຖບການກຳນົດທົດທາງ. ຖ້າແຖບການກຳນົດທົດທາງຖືກເຊື່ອງ, ລາກຂຶ້ນເທິງຈາກລຸ່ມສຸດຂອງໜ້າຈໍ ເພື່ອສະແດງມັນ. ຖ້າທ່ານໄດ້ຕັ້ງແຖບການກຳນົດທົດທາງເພື່ອໃຊ້ **ທ່າທາງການຮູດ**, ເປີດແຜງການແຈ້ງເຕືອນ ແລະ ແຕະ **ແຕະເພື່ອເປີດ Game Booster**.

-  : ລັອກໜ້າຈໍສຳຜັດໃນຂະນະທີ່ເກມກຳລັງຖືກຫຼິ້ນຢູ່. ເພື່ອປົດລັອກໜ້າຈໍສຳຜັດ, ລາກໄອຄອນໃນທົດທາງໃດໜຶ່ງ.
  -  : ເຊື່ອງປຸ່ມໃນແຖບການກຳນົດທົດທາງ. ເພື່ອສະແດງປຸ່ມ, ແຕະ  ໃນແຖບການກຳນົດທົດທາງ.
  -  : ແຄັບເຈີຮູບຖ່າຍໜ້າຈໍ.
  -  : ບັນທຶກເຊສຊັ້ນເກມຂອງທ່ານ. ເພື່ອຢຸດບັນທຶກ, ແຕະ .
  -  : ກຳນົດຄ່າການຕັ້ງຄ່າສຳລັບ Game Booster.
  - **ໂໜດບຸລິມະສິດ:** ຕັ້ງອຸປະກອນໃຫ້ບລັອກສາຍໂທເຂົ້າ ແລະ ການແຈ້ງເຕືອນທັງໝົດ ຍົກເວັ້ນໂມງປຸກ ເພື່ອປ້ອງກັນບໍ່ໃຫ້ເກມຂອງທ່ານຖືກຂັດຈັງຫວະ.
  - **ກຳລັງຕິດຕາມອຸນຫະພູມ/ກຳລັງຕິດຕາມໜ່ວຍຄວາມຈຳ:** ຕັ້ງອຸປະກອນໃຫ້ປັບປ່ຽນລະດັບສຽງ ຫຼື ອັດຕາກອບວິດີໂອໂດຍອັດຕະໂນມັດ ເພື່ອປ້ອງກັນບໍ່ໃຫ້ອຸປະກອນຮ້ອນເກີນໄປ ແລະ ເພື່ອຢຸດແອັບຈາກການແລ່ນຢູ່ໃນພື້ນຫຼັງເມື່ອບໍ່ມີຄວາມຈຳພຽງພໍ.
-  • ທ່ານສາມາດຕັ້ງໃຫ້ເປີດແຜງ Game Booster ຈາກແຖບການກຳນົດທົດທາງ ໃນຂະນະທີ່ແຖບການກຳນົດທົດທາງຖືກຕັ້ງເປັນ **ທ່າທາງການຮູດ**. ໃນແຜງ Game Booster, ແຕະ  → **ບລັອກໃນລະຫວ່າງຫຼິ້ນເກມ** ແລະ ແຕະສະວິດ **ທ່າທາງການກຳນົດທົດທາງ** ເພື່ອເປີດໃຊ້ງານມັນ.
- ຕົວເລືອກທີ່ມີຢູ່ອາດຈະແຕກຕ່າງກັນໄປ ຂຶ້ນຢູ່ກັບເກມຂອງທ່ານ.

## ການເປີດໃຊ້ແອັບໃນໜ້າຕ່າງປ້ອບອັບໃນຂະນະທີ່ຫຼິ້ນເກມ

ທ່ານສາມາດເປີດໃຊ້ແອັບໃນໜ້າຕ່າງປ້ອບອັບໃນຂະນະທີ່ຫຼິ້ນເກມ.

ແຕະ  ແລະ ເລືອກແອັບຈາກລາຍການແອັບ.

# SmartThings

ຄວບຄຸມ ແລະ ຈັດການເຄື່ອງໃຊ້ອັດສະລິຍະ ແລະ ຜະລິດຕະພັນອິນເຕີເນັດຂອງສິ່ງຕ່າງໆ (IoT) ດ້ວຍສະມາດໂຟນຂອງທ່ານ.

ເພື່ອເບິ່ງຂໍ້ມູນເພີ່ມເຕີມ, ເປີດໃຊ້ແອັບ **SmartThings** ແລະ ແຕະ **ເມນູ** → **ວິທີໃຊ້**.

1 ເປີດໃຊ້ແອັບ **SmartThings**.

2 ແຕະ **ອຸປະກອນ** → **ເພີ່ມອຸປະກອນ** ຫຼື **+**.

3 ເລືອກອຸປະກອນ ແລະ ເຊື່ອມຕໍ່ກັບມັນໂດຍການປະຕິບັດຕາມຄໍາແນະນໍາ ໃນໜ້າຈໍ.



- ວິທີການເຊື່ອມຕໍ່ອາດຈະແຕກຕ່າງກັນ ຂຶ້ນຢູ່ກັບປະເພດຂອງອຸປະກອນທີ່ຖືກເຊື່ອມຕໍ່ ຫຼື ເນື້ອໃນທີ່ຖືກແຊຣ໌.
- ອຸປະກອນທີ່ທ່ານສາມາດເຊື່ອມຕໍ່ໄດ້ອາດຈະແຕກຕ່າງກັນ ຂຶ້ນຢູ່ກັບພາກພື້ນ. ຄຸນສົມບັດທີ່ມີຢູ່ອາດຈະແຕກຕ່າງກັນ ຂຶ້ນຢູ່ກັບອຸປະກອນທີ່ຖືກເຊື່ອມຕໍ່.
- ຂໍ້ຂັດຂ້ອງ ຫຼື ຂໍ້ບົກຜ່ອງ ຂອງອຸປະກອນທີ່ຖືກເຊື່ອມຕໍ່ເອງ ຈະບໍ່ໄດ້ຮັບການຄຸ້ມຄອງໂດຍການຮັບປະກັນຂອງຊໍາຊຸງ. ເມື່ອຂໍ້ຂັດຂ້ອງ ຫຼື ຂໍ້ບົກຜ່ອງເກີດຂຶ້ນໃນອຸປະກອນທີ່ຖືກເຊື່ອມຕໍ່, ຕິດຕໍ່ຫາຜູ້ຜະລິດອຸປະກອນ.

## ການແຊຣ໌ເນື້ອໃນ

ແຊຣ໌ເນື້ອໃນໂດຍໃຊ້ຕົວເລືອກການແຊຣ໌ຕ່າງໆ. ການກະທໍາຕໍ່ໄປນີ້ເປັນຕົວຢ່າງຂອງການແຊຣ໌ຮູບ.

1 ເປີດໃຊ້ແອັບ **ແກເລີຣີ** ແລະ ເລືອກຮູບ.

2 ແຕະ  ແລະ ເລືອກວິທີການແຊຣ໌ທີ່ທ່ານຕ້ອງການ.





ທ່ານອາດຈະມີຄໍາໃຊ້ຈ່າຍເພີ່ມເຕີມເມື່ອແຊຣ໌ໄຟລ໌ຜ່ານເຄືອຂ່າຍມືຖື.

## Quick Share

### ການແຊຣ໌ເນື້ອໃນກັບອຸປະກອນໃກ້ຄຽງ

ແຊຣ໌ເນື້ອໃນກັບອຸປະກອນໃກ້ຄຽງຜ່ານ Wi-Fi Direct ຫຼື ບລູທູດ ຫຼື ກັບອຸປະກອນທີ່ຮອງຮັບ SmartThings.

1 ເປີດໃຊ້ແອັບ **ແກເລີຣີ** ແລະ ເລືອກຮູບ.

2 ໃນອຸປະກອນອື່ນ, ເປີດແຜງການແຈ້ງເຕືອນ, ຮູດລົງລຸ່ມ ແລະ ຈາກນັ້ນແຕະ  (**Quick Share**) ເພື່ອເປີດໃຊ້ງານມັນ. ຖ້າທ່ານບໍ່ສາມາດຊອກຫາ  (**Quick Share**) ໃນແຜງດ່ວນ, ແຕະ  ແລະ ລາກປຸ່ມຢູ່ເທິງເພື່ອເພີ່ມມັນ.

3 ແຕະ  → **Quick Share** ແລະ ເລືອກອຸປະກອນທີ່ຈະໂອນຮູບໃສ່.

4 ຍອມຮັບຄໍາຂໍການໂອນໄຟລ໌ໃນອຸປະກອນອື່ນ.



 ຄຸນສົມບັດນີ້ບໍ່ຮອງຮັບການແຊຣ໌ວິດີໂອກັບ TV ຫຼື SmartThings ທີ່ຮອງຮັບອຸປະກອນ. ເພື່ອເບິ່ງວິດີໂອໃນ TV, ໃຊ້ຄຸນສົມບັດ Smart View.

### ການຊື້ເພື່ອແຊຣ໌ (Galaxy S22 Ultra, Galaxy S22+)

ແຊຣ໌ເນື້ອໃນໂດຍການຊື້ອຸປະກອນໃນກຸ່ມອຸປະກອນໃກ້ຄຽງ.

ຄຸນສົມບັດນີ້ມີຢູ່ໃນອຸປະກອນ Galaxy ທີ່ຮອງຮັບຄຸນສົມບັດແຖບຄື້ນກວ້າງພິເສດ (UWB). ນອກຈາກນີ້, ໜ້າຈໍຂອງອຸປະກອນອື່ນທີ່ຮັບໄຟລ໌ຈະຕ້ອງຖືກເປີດ.

1 ເປີດໃຊ້ແອັບ **ແກເລີຣີ** ແລະ ເລືອກຮູບ.

2 ໃນອຸປະກອນອື່ນ, ເປີດແຜງການແຈ້ງເຕືອນ, ຮຸດລົງລຸ່ມ ແລະ ຈາກນັ້ນແຕະ  (**Quick Share**) ເພື່ອເປີດໃຊ້ງານມັນ. ຖ້າທ່ານບໍ່ສາມາດຊອກຫາ  (**Quick Share**) ໃນແຜງດ່ວນ, ແຕະ  ແລະ ລາກປຸ່ມຢູ່ເທິງເພື່ອເພີ່ມມັນ.

3 ໃນອຸປະກອນອື່ນ, ແຕະ  (**Quick Share**) ຄ້າງໄວ້ ແລະ ແຕະສະວິດ **ສະແດງຕໍາແໜ່ງຂອງຂ້ອຍໃຫ້ຄົນອື່ນເຫັນ** ເພື່ອເປີດໃຊ້ງານມັນ.

4 ແຕະ  → **Quick Share** ແລະ ຫັນດ້ານຫຼັງອຸປະກອນຂອງທ່ານໄປທີ່ອຸປະກອນອື່ນ.

5 ແຕະອຸປະກອນອື່ນເມື່ອມັນປະກົດຂຶ້ນຢູ່ເທິງສຸດຂອງໜ້າຈໍ.

6 ຍອມຮັບຄໍາຂໍການໂອນໄຟລ໌ໃນອຸປະກອນອື່ນ.

 ຄຸນສົມບັດແຖບຄື້ນກວ້າງພິເສດ (UWB) ອາດຈະບໍ່ມີຢູ່ ຂຶ້ນຢູ່ກັບພາກພື້ນ.

### ການຕັ້ງຜູ້ທີ່ສາມາດຊອກຫາອຸປະກອນຂອງທ່ານໄດ້

ຕັ້ງຜູ້ທີ່ໄດ້ຮັບອະນຸຍາດໃຫ້ຊອກຫາ ແລະ ສົ່ງເນື້ອໃນຫາອຸປະກອນຂອງທ່ານ.

1 ເປີດແຜງການແຈ້ງເຕືອນ, ຮຸດລົງລຸ່ມ ແລະ ຈາກນັ້ນແຕະ  (**Quick Share**).

2 ເລືອກຕົວເລືອກ.

- **ບໍ່ມີໃຜ:** ບໍ່ອະນຸຍາດໃຫ້ຜູ້ອື່ນຊອກຫາອຸປະກອນຂອງທ່ານ.
- **ຜູ້ຕິດຕໍ່ເທົ່ານັ້ນ:** ອະນຸຍາດໃຫ້ຜູ້ໃຊ້ຊໍາຊຽງໃນຜູ້ຕິດຕໍ່ເທົ່ານັ້ນແຊຣ໌ກັບອຸປະກອນຂອງທ່ານ.
- **ທຸກໆຄົນທີ່ຢູ່ໃກ້ຄຽງ:** ອະນຸຍາດໃຫ້ທຸກອຸປະກອນໃກ້ຄຽງແຊຣ໌ກັບອຸປະກອນຂອງທ່ານ.

## ແຊຣ໌ເປັນລິ້ງ

ອັບໂຫຼດໄຟລ໌ຂະໜາດໃຫຍ່ໃສ່ເຊີບເວີບ່ອນເກັບຂໍ້ມູນຂອງຊຳຊຸງ ແລະ ແຊຣ໌ພວກມັນກັບຄືນອີ່ນຜ່ານລິ້ງເວັບ.

- 1 ເປີດໃຊ້ແອັບ **ແກເລີຣີ** ແລະ ເລືອກຮູບ.
- 2 ແຕະ  → **Quick Share** ແລະ ເລືອກຕົວເລືອກທີ່ທ່ານຕ້ອງການຢູ່ກ້ອງ **ແຊຣ໌ເປັນລິ້ງ**.
  - **ແຊຣ໌ໂດຍໃຊ້ລະຫັດ QR:** ລິ້ງໄປຍັງເຊີບເວີບ່ອນທີ່ຮູບພາບຖືກອັບໂຫຼດຈະຖືກສ້າງເປັນລະຫັດ QR. ສະແກນລະຫັດ QR ໃນອຸປະກອນອື່ນເພື່ອແຊຣ໌ລິ້ງ.
  - **ແຊຣ໌ໃນແອັບ:** ເມື່ອທ່ານເລືອກແອັບ, ລິ້ງໄປຍັງເຊີບເວີບ່ອນທີ່ຮູບພາບຖືກອັບໂຫຼດຈະຖືກສະແດງຂຶ້ນ. ແຊຣ໌ລິ້ງກັບຄືນອີ່ນຯ.

# Music Share

## ການແນະນຳ

ຄຸນສົມບັດການແຊຣ໌ເພງອະນຸຍາດໃຫ້ທ່ານແຊຣ໌ລຳໂພງບລູທູດຂອງທ່ານທີ່ຖືກເຊື່ອມຕໍ່ກັບອຸປະກອນຂອງທ່ານກັບຄືນອີ່ນໄດ້. ນອກຈາກນີ້ ທ່ານຍັງສາມາດຟັງເພງດຽວກັນໃນ Galaxy Buds ຂອງທ່ານ ແລະ Galaxy Buds ຂອງຄືນອີ່ນ.

ຄຸນສົມບັດນີ້ມີຢູ່ໃນອຸປະກອນທີ່ຮອງຮັບຄຸນສົມບັດການແຊຣ໌ເພງເທົ່ານັ້ນ.

## ການແຊຣ໌ລຳໂພງບລູທູດ

ທ່ານສາມາດຟັງເພງໃນສະມາດໂຟນຂອງທ່ານ ແລະ ສະມາດໂຟນຂອງໝູ່ທ່ານຜ່ານລຳໂພງບລູທູດ.

- 1 ເບິ່ງໃຫ້ແນ່ໃຈວ່າສະມາດໂຟນຂອງທ່ານ ແລະ ລຳໂພງບລູທູດຂອງທ່ານຖືກເຊື່ອມຕໍ່ແລ້ວ.  
ເບິ່ງ **ການຈັບຄູ່ກັບອຸປະກອນບລູທູດອື່ນ** ສຳລັບວິທີທີ່ຈະເຊື່ອມຕໍ່.
- 2 ໃນສະມາດໂຟນຂອງທ່ານ, ເປີດໃຊ້ແອັບ **ຕັ້ງຄ່າ**, ແຕະ **ການເຊື່ອມຕໍ່** → **ບລູທູດ** →  → **ຂັ້ນສູງ** ແລະ ຈາກນັ້ນແຕະສະວິດ **Music Share** ເພື່ອເປີດໃຊ້ງານມັນ.  
ທ່ານສາມາດໃຊ້ຄຸນສົມບັດເພີ່ມເຕີມໄດ້, ເຊັ່ນ ການຕັ້ງວ່າໃຜຈະແຊຣ໌ອຸປະກອນຂອງທ່ານດ້ວຍ, ໂດຍການແຕະ **Music Share**.
- 3 ໃນສະມາດໂຟນໝູ່ຂອງທ່ານ, ເລືອກລຳໂພງຂອງທ່ານຈາກລາຍການຂອງອຸປະກອນບລູທູດ.
- 4 ໃນສະມາດໂຟນຂອງທ່ານ, ຍອມຮັບຄຳຂໍການເຊື່ອມຕໍ່.  
ລຳໂພງຂອງທ່ານຈະຖືກແຊຣ໌.  
ເມື່ອທ່ານຫຼິ້ນເພງຜ່ານສະມາດໂຟນໝູ່ຂອງທ່ານ, ເພງທີ່ຫຼິ້ນຜ່ານສະມາດໂຟນຂອງທ່ານຈະຖືກຢຸດຊົ່ວຄາວ.

## ການຟັງເພງຮ່ວມກັນດ້ວຍ Galaxy Buds

ທ່ານສາມາດຟັງເພງໃນສະມາດໂຟນຂອງທ່ານຮ່ວມກັນຜ່ານຫູຟັງຂອງທ່ານ ແລະ ຫູຟັງຂອງໝູ່ທ່ານ.

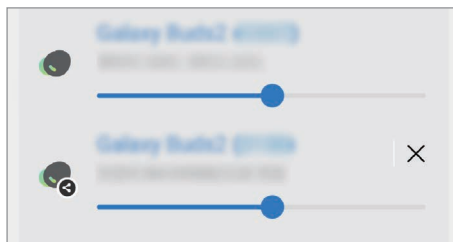

ຄຸນສົມບັດນີ້ຖືກຮອງຮັບໃນ Galaxy Buds series ເທົ່ານັ້ນ.

- 1 ເບິ່ງໃຫ້ແນ່ໃຈວ່າສະມາດໂຟນແຕ່ລະເຄື່ອງ ແລະ ຄູ່ຂອງຫູຟັງຖືກເຊື່ອມຕໍ່ແລ້ວ.  
ເບິ່ງ [ການຈັບຄູ່ກັບອຸປະກອນບລູທູດອື່ນ](#) ສໍາລັບວິທີທີ່ຈະເຊື່ອມຕໍ່.
- 2 ໃນສະມາດໂຟນໝູ່ຂອງທ່ານ, ເປີດໃຊ້ແອັບ **ຕັ້ງຄ່າ**, ແຕະ **ການເຊື່ອມຕໍ່** → **ບລູທູດ** → **⋮** → **ຂັ້ນສູງ** ແລະ ຈາກນັ້ນ ແຕະສະວິດ **Music Share** ເພື່ອເປີດໃຊ້ງານມັນ.  
ທ່ານສາມາດໃຊ້ຄຸນສົມບັດເພີ່ມເຕີມໄດ້, ເຊັ່ນ ການຕັ້ງວ່າໃຜຈະແຊຣ໌ອຸປະກອນຂອງທ່ານດ້ວຍ, ໂດຍການ ແຕະ **Music Share**.
- 3 ໃນສະມາດໂຟນຂອງທ່ານ, ເປີດແຜງການແຈ້ງເຕືອນ ແລະ ແຕະ **ການສົ່ງອອກມິເດຍ**.
- 4 ແຕະ **Music Share** ແລະ ເລືອກຫູຟັງໝູ່ຂອງທ່ານຈາກລາຍການອຸປະກອນທີ່ກວດພົບ.
- 5 ໃນສະມາດໂຟນໝູ່ຂອງທ່ານ, ຍອມຮັບຄໍາຂໍການເຊື່ອມຕໍ່.  
ເມື່ອທ່ານຫຼິ້ນເພງຜ່ານສະມາດໂຟນຂອງທ່ານ, ທ່ານສາມາດຟັງມັນຮ່ວມກັນຜ່ານຫູຟັງທັງສອງເບື້ອງ.



## Smart View

ເບິ່ງເນື້ອໃນທີ່ຖືກສະແດງໃນອຸປະກອນຂອງທ່ານໃນໜ້າຈໍຂະໜາດໃຫຍ່ໂດຍການເຊື່ອມຕໍ່ອຸປະກອນຂອງທ່ານກັບ TV ຫຼື ຈໍພາບທີ່ເປີດໃຊ້ງານການສາຍພາບໜ້າຈໍ.

- 1 ເປີດແຜງການແຈ້ງເຕືອນ, ຮູດລົງລຸ່ມ ແລະ ຈາກນັ້ນ ແຕະ  (**Smart View**).
  - 2 ເລືອກອຸປະກອນທີ່ຈະສາຍພາບໜ້າຈໍອຸປະກອນຂອງທ່ານ.
-  ເມື່ອທ່ານຫຼິ້ນວິດີໂອກັບ Smart View, ການແກ້ໄຂບັນຫາອາດແຕກຕ່າງກັນໄປ ຂຶ້ນກັບລຸ້ນຂອງ TV.

# ລົງໃສ່ Windows

ທ່ານສາມາດເຊື່ອມຕໍ່ອຸປະກອນຂອງທ່ານກັບ Windows PC ເພື່ອເຂົ້າໃຊ້ຂໍ້ມູນໃນອຸປະກອນຂອງທ່ານທັນທີ, ເຊັ່ນ ຮູບຖ່າຍ ຫລື ຂໍ້ຄວາມ, ໃນຄອມພິວເຕີ.

ເມື່ອມີສາຍໂທ ຫຼື ຂໍ້ຄວາມເຂົ້າມາ, ທ່ານສາມາດຮັບພວກມັນໄດ້ໃນຄອມພິວເຕີ.



- ຂໍແນະນຳໃຫ້ໃຊ້ເວີຊັນຫຼ້າສຸດຂອງ Windows ແລະ ແອັບ **ໂທລະສັບຂອງທ່ານ** ເພື່ອໃຊ້ຄຸນສົມບັດນີ້ຢ່າງເຕັມທີ່.
- ຈຳເປັນຕ້ອງມີບັນຊີ Microsoft ເພື່ອໃຊ້ຄຸນສົມບັດນີ້. ເມື່ອທ່ານສ້າງບັນຊີ Microsoft, ທ່ານສາມາດລົງຊື້ເຂົ້າໃຊ້ອຸປະກອນ ແລະ ການບໍລິການຂອງ Microsoft ທັງໝົດໄດ້, ເຊັ່ນ ໂປຣແກຣມ Microsoft ແລະ Windows 10.

## ການເຊື່ອມຕໍ່ກັບຄອມພິວເຕີ

- 1 ເປີດໃຊ້ແອັບ **ຕັ້ງຄ່າ** ແລະ ແຕະ **ຄຸນສົມບັດຂັ້ນສູງ** → **ລົງໃສ່ Windows**.
- 2 ປະຕິບັດຕາມຄໍາແນະນຳ ເທິງໜ້າຈໍ ເພື່ອສໍາເລັດການເຊື່ອມຕໍ່.



ເຂົ້າເບິ່ງ <https://aka.ms/setup1tw> ສໍາລັບລາຍລະອຽດຕ່າງໆ.

## ການເບິ່ງຂໍ້ມູນ ແລະ ການແຈ້ງເຕືອນຈາກອຸປະກອນຂອງທ່ານໃນຄອມພິວເຕີ

ເປີດໃຊ້ແອັບ **ໂທລະສັບຂອງທ່ານ** ໃນຄອມພິວເຕີ ແລະ ເລືອກໝວດທີ່ທ່ານຕ້ອງການ.

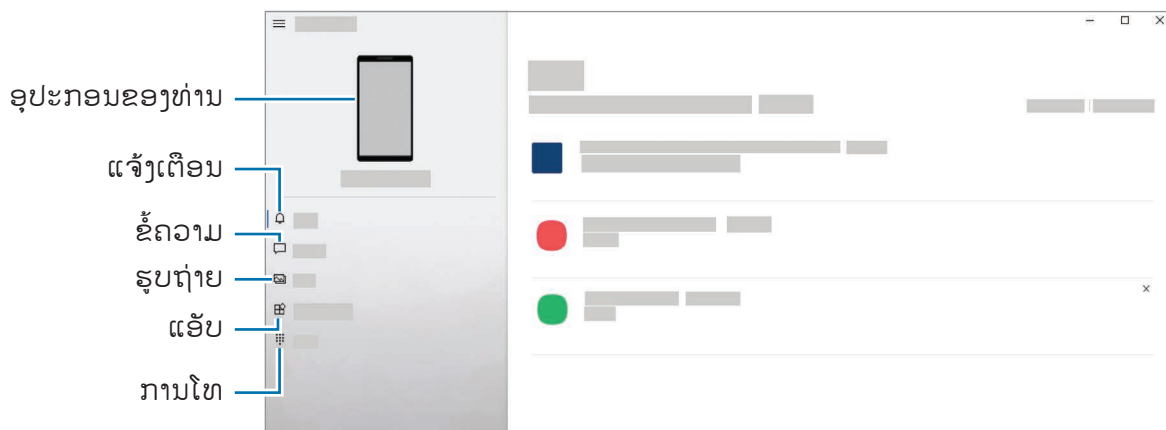

ຄຸນສົມບັດແລະເມນູທີ່ມີຢູ່ອາດຈະແຕກຕ່າງກັນ ຂຶ້ນຢູ່ກັບເວີຊັນ ຫຼື ລຸ້ນຊອບແວ.



# Samsung DeX

## ການແນະນຳ

Samsung DeX ແມ່ນການບໍລິການທີ່ຊ່ວຍໃຫ້ທ່ານໃຊ້ສະມາດໂຟນຂອງທ່ານຄືກັນກັບຄອມພິວເຕີໂດຍການເຊື່ອມຕໍ່ສະມາດໂຟນກັບຈໍສະແດງພາຍນອກ, ເຊັ່ນ TV ຫຼື ຈໍພາບ ຫລື ກັບຄອມພິວເຕີ. ເຮັດສໍາເລັດໜ້າວຽກທີ່ທ່ານຕ້ອງການໃຫ້ສໍາເລັດໃນສະມາດໂຟນຂອງທ່ານໄດ້ຢ່າງວ່ອງໄວ ແລະ ງ່າຍກາຍໃນໜ້າຈໍໃຫຍ່ໂດຍໃຊ້ຄິບອດ ແລະ ເມັ້າ. ໃນຂະນະທີ່ໃຊ້ Samsung DeX, ທ່ານສາມາດໃຊ້ສະມາດໂຟນຂອງທ່ານໄດ້ພ້ອມໆກັນ.

## ການເຊື່ອມຕໍ່ອຸປະກອນ ແລະ ການເລີ່ມຕົ້ນ Samsung DeX

### ການເຊື່ອມຕໍ່ແບບໃຊ້ສາຍກັບຈໍສະແດງຜິນພາຍນອກ

ທ່ານສາມາດເຊື່ອມຕໍ່ສະມາດໂຟນຂອງທ່ານກັບຈໍສະແດງຜິນພາຍນອກໂດຍໃຊ້ຫົວຕໍ່ HDMI (USB ປະເພດ-C ກັບ HDMI).



ໃຊ້ອຸປະກອນເສີມທີ່ຖືກຮອງຮັບຢ່າງເປັນທາງການຈາກ Samsung DeX ເທົ່ານັ້ນ ທີ່ຈັດໃຫ້ໂດຍຊໍາຊຽງ. ບັນຫາການປະຕິບັດງານ ແລະ ຄວາມຜິດປົກກະຕິທີ່ເກີດຈາກການໃຊ້ອຸປະກອນເສີມທີ່ບໍ່ຖືກຮອງຮັບຢ່າງເປັນທາງການ ທີ່ບໍ່ໄດ້ຮັບການຄຸ້ມຄອງຕາມການຄ້າປະກັນ.

- 1 ເຊື່ອມຕໍ່ຫົວຕໍ່ HDMI ກັບສະມາດໂຟນຂອງທ່ານ.
- 2 ເຊື່ອມຕໍ່ສາຍ HDMI ເຂົ້າກັບຫົວຕໍ່ HDMI ແລະ ເຂົ້າກັບຜອດ HDMI ຂອງ TV ຫຼື ຈໍພາບ.

**3** ໃນໜ້າຈໍສະມາດໂຟນຂອງທ່ານ, ແຕະ **ເລີ່ມຕົ້ນ**.

ໂດຍບໍ່ມີການປ່ຽນໜ້າຈໍສະມາດໂຟນຂອງທ່ານ, ໜ້າຈໍ Samsung DeX ຈະປະກົດຂຶ້ນໃນ TV ທີ່ ຈໍພາບທີ່ຖືກເຊື່ອມຕໍ່.

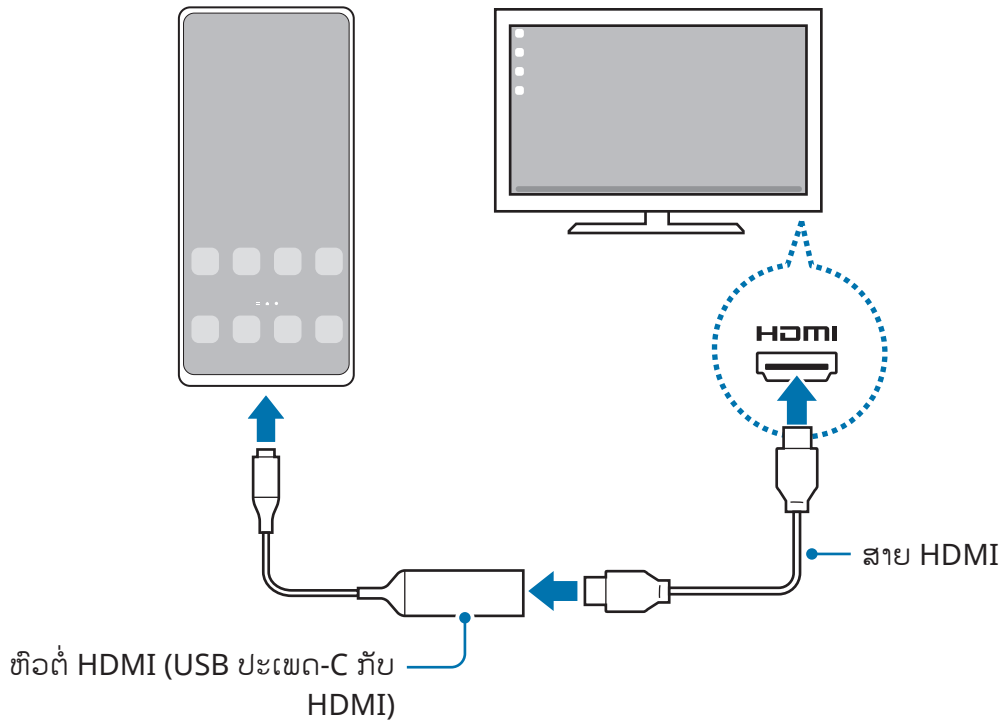

**ການເຊື່ອມຕໍ່ແບບໃຊ້ສາຍກັບຄອມພິວເຕີ**

ທ່ານສາມາດໃຊ້ Samsung DeX ໂດຍການເຊື່ອມຕໍ່ສະມາດໂຟນຂອງທ່ານກັບຄອມພິວເຕີໂດຍໃຊ້ສາຍ USB. ເພື່ອໃຊ້ສາຍ USB ທີ່ມາພ້ອມກັບອຸປະກອນ, ຄອມພິວເຕີຈະຕ້ອງມີພອດ USB ປະເພດ-C.

- 1 ໃນຄອມພິວເຕີ, ເຂົ້າເບິ່ງ [www.samsung.com/samsung-dex](http://www.samsung.com/samsung-dex) ແລະ ດາວໂຫຼດແອັບ Samsung DeX.
- 2 ເຊື່ອມຕໍ່ສະມາດໂຟນຂອງທ່ານກັບຄອມພິວເຕີໂດຍໃຊ້ສາຍ USB.

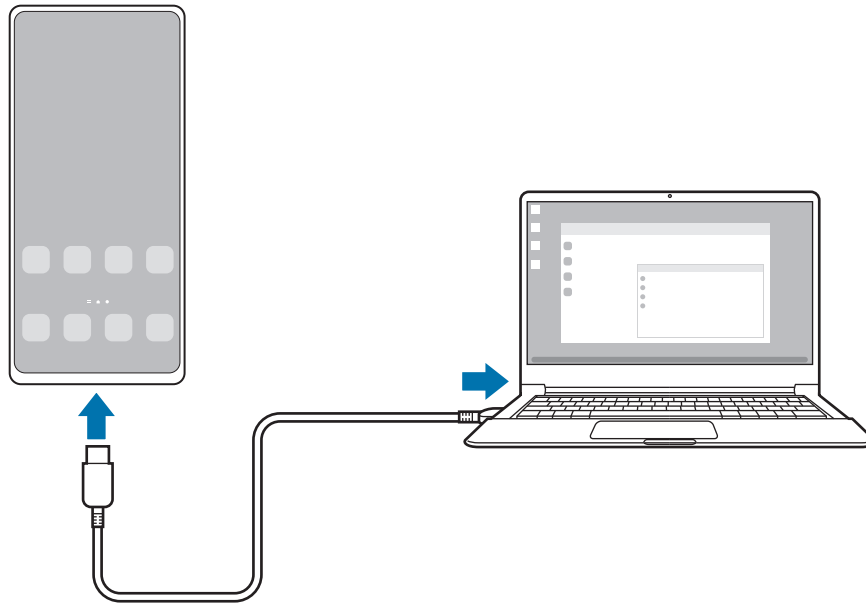

**3** ໃນໜ້າຈໍສະມາດໂຟນຂອງທ່ານ, ແຕະ **ເລັ່ມຕົ້ນດຽວນີ້**.

ເມື່ອພວກມັນຖືກເຊື່ອມຕໍ່ແລ້ວ, ໜ້າຈໍ Samsung DeX ຈະປະກົດຂຶ້ນໃນຄອມພິວເຕີ.



**ການເຊື່ອມຕໍ່ແບບໄວເລສ**

ທ່ານສາມາດໃຊ້ Samsung DeX ໂດຍການເຊື່ອມຕໍ່ສະມາດໂຟນຂອງທ່ານກັບ TV ຫລື ຄອມພິວເຕີແບບໄວເລສ.

- 1 ໃນສະມາດໂຟນຂອງທ່ານ, ເປີດແຜງການແຈ້ງເຕືອນ, ຮູດລົງລຸ່ມ ແລະ ຈາກນັ້ນແຕະ  (DeX).
  - 2 ແຕະ **DeX ໃນ TV** ຫຼື **ຈໍພາບ** ຫຼື **DeX ໃນ PC**.
  - 3 ເລືອກ TV ຫຼື ຄອມພິວເຕີຈາກລາຍການອຸປະກອນທີ່ກວດພົບ ແລະ ແຕະ **ເລັ່ມຕົ້ນດຽວນີ້**.  
TV ບາງໜ່ວຍຈະຖືກກວດພົບເມື່ອໂໝດການສາຍພາບໜ້າຈໍຂອງມັນຖືກເປີດຢູ່ເທົ່ານັ້ນ.  
ຄອມພິວເຕີຈະຕ້ອງຖືກເຊື່ອມຕໍ່ກັບເຄືອຂ່າຍ Wi-Fi ດຽວກັນກັບສະມາດໂຟນຂອງທ່ານ ແລະ ແອັບ Samsung DeX ຈະຕ້ອງເປີດໃຊ້ມັນຢູ່ໃນນັ້ນ.
  - 4 ຖ້າໜ້າຕ່າງຄຳຂໍການເຊື່ອມຕໍ່ປະກົດຂຶ້ນໃນ TV ຫລື ຄອມພິວເຕີໃຫ້ຍອມຮັບຄຳຂໍ.
  - 5 ປະຕິບັດຕາມຄຳແນະນຳ ເທິງໜ້າຈໍ ເພື່ອສຳເລັດການເຊື່ອມຕໍ່.  
ເມື່ອພວກມັນຖືກເຊື່ອມຕໍ່ແລ້ວ, ໜ້າຈໍ Samsung DeX ຈະປະກົດຂຶ້ນໃນ TV ຫລື ຄອມພິວເຕີ.
-  • ຂໍແນະນຳໃຫ້ໃຊ້ Samsung Smart TV ທີ່ຜະລິດຫຼັງຈາກປີ 2019.
  - ເບິ່ງໃຫ້ແນ່ໃຈວ່າການສາຍພາບໜ້າຈໍຖືກຮອງຮັບໃນ TV ທີ່ທ່ານຕ້ອງການເຊື່ອມຕໍ່ກັບ.

## ການຄວບຄຸມໜ້າຈໍ Samsung DeX

### ການຄວບຄຸມໃນຈໍສະແດງຜົນພາຍນອກ

#### ການຄວບຄຸມດ້ວຍຄີບອດ ແລະ ເມົ້າພາຍນອກ

ທ່ານສາມາດສາມາດໃຊ້ຄີບອດ/ເມົ້າແບບໄວເລສໄດ້. ເບິ່ງຄູ່ມືຂອງອຸປະກອນນັ້ນໆສໍາລັບຂໍ້ມູນເພີ່ມເຕີມ.



- ທ່ານສາມາດຕັ້ງຕົວຊື່ເມົ້າໃຫ້ໄຫຼລົງຈາກຈໍສະແດງຜົນພາຍນອກໄປຍັງໜ້າຈໍຂອງສະມາດໂຟນ. ເປີດໃຊ້ແອັບ **ຕັ້ງຄ່າ**, ເລືອກ **Samsung DeX** → **ເມົ້າ ແລະ ແທັກເພດ** ແລະ ຈາກນັ້ນເລືອກສະວິດທ໌ **ເລ່ອນຕົວຊື່ໄປຫາໜ້າຈໍໂທລະສັບ** ເພື່ອເປີດໃຊ້ງານມັນ.
- ນອກຈາກນີ້ ທ່ານຍັງສາມາດໃຊ້ຄີບອດພາຍນອກໃນໜ້າຈໍສະມາດໂຟນ.

#### ການໃຊ້ສະມາດໂຟນຂອງທ່ານເປັນແປ້ນສໍາຜັດ

ທ່ານສາມາດໃຊ້ສະມາດໂຟນຂອງທ່ານເປັນແປ້ນສໍາຜັດໄດ້.

ໃນສະມາດໂຟນຂອງທ່ານ, ແຕະ  ໃນແຖບການກຳນົດທົດທາງ. ຖ້າທ່ານໄດ້ຕັ້ງແຖບການກຳນົດທົດທາງເພື່ອໃຊ້ **ທ່າທາງການຮູດ**, ເປີດແຜງການແຈ້ງເຕືອນ ແລະ ແຕະ **ໃຊ້ໂທລະສັບຂອງທ່ານເປັນແຜງສໍາຜັດ**.



- ຖ້າທ່ານແຕະ  ສອງຄັ້ງໃນແປ້ນສໍາຜັດ, ທ່ານສາມາດເບິ່ງທ່າທາງທີ່ທ່ານສາມາດໃຊ້ກັບແປ້ນສໍາຜັດໄດ້.
- ຖ້າເຄສສະມາດໂຟນຂອງທ່ານມີຝາປິດດ້ານໜ້າ, ເປີດຝາປິດດ້ານໜ້າເພື່ອໃຊ້ສະມາດໂຟນຂອງທ່ານເປັນແປ້ນສໍາຜັດ. ຖ້າຝາປິດດ້ານໜ້າຖືກປິດຢູ່, ແປ້ນສໍາຜັດອາດຈະບໍ່ໃຊ້ງານຢ່າງບໍ່ຖືກຕ້ອງ.
- ຖ້າໜ້າຈໍສະມາດໂຟນຂອງທ່ານປິດ, ກົດປຸ່ມດ້ານຂ້າງ ຫຼື ແຕະໜ້າຈໍສອງຄັ້ງ ເພື່ອເປີດໜ້າຈໍ.

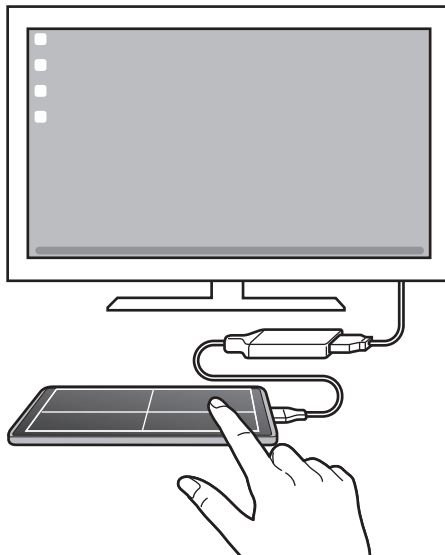

### ການໃຊ້ຄິບອດໜ້າຈໍ

ເມື່ອທ່ານປ້ອນຂໍ້ຄວາມເຂົ້າເພື່ອສິ່ງຂໍ້ຄວາມ, ສ້າງບັນທຶກ ຫຼື ເຮັດໜ້າວຽກອື່ນໆ, ຄິບອດໜ້າຈໍຈະປະກົດຂຶ້ນໂດຍອັດຕະໂນມັດໃນໜ້າຈໍສະມາດໂຟນຂອງທ່ານ ໂດຍບໍ່ຕ້ອງມີການເຊື່ອມຕໍ່ຄິບອດພາຍນອກ.

### ການຄວບຄຸມໃນຄອມພິວເຕີ

ຄວບຄຸມໜ້າຈໍ Samsung DeX ໂດຍໃຊ້ຄິບອດ ແລະ ເມົ້າທີ່ເຊື່ອມຕໍ່ກັບຄອມພິວເຕີ.

ທ່ານສາມາດຍ້າຍໄຟລ໌ໄດ້ຢ່າງງ່າຍດາຍລະຫວ່າງຄອມພິວເຕີ ແລະ Samsung DeX ໂດຍການລາກ ແລະ ວາງ ແລະ ທ່ານຍັງສາມາດກັອບປີ້ ແລະ ວາງຂໍ້ຄວາມໄດ້ອີກດ້ວຍ.

 ເພື່ອເບິ່ງທາງລັດຄິບອດທີ່ມີຢູ່ໃນຂະນະທີ່ໃຊ້ Samsung DeX ຢູ່, ເປີດໃຊ້ແອັບ **ຕັ້ງຄ່າ** ແລະ ແຕະ **ການຈັດການທົ່ວໄປ** → **ຄິບອດຈິງ** → **Keyboard shortcuts**.

## ການໃຊ້ Samsung DeX

ໃຊ້ຄຸນສົມບັດຂອງສະມາດໂຟນຂອງທ່ານໃນສະພາບແວດລ້ອມອິນເຕີເຟສທີ່ຄ້າຍຄືກັນກັບຄອມພິວເຕີ. ທ່ານສາມາດເຮັດວຽກໄດ້ຫຼາຍຢ່າງໂດຍການເປີດໃຊ້ຫຼາຍໆແອັບພ້ອມໆກັນ. ນອກຈາກນີ້ ທ່ານຍັງສາມາດກວດເບິ່ງການແຈ້ງເຕືອນ ແລະ ສະຖານະໃນສະມາດໂຟນຂອງທ່ານ.

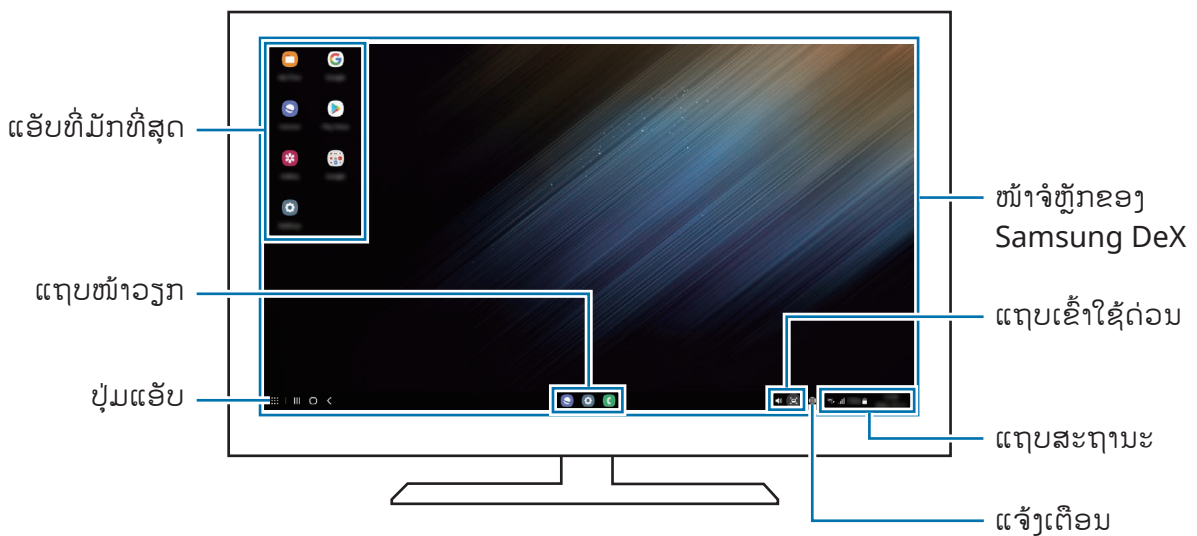

-  ແຜນຜັງໜ້າຈໍ Samsung DeX ອາດແຕກຕ່າງກັນ ຂຶ້ນຢູ່ກັບອຸປະກອນທີ່ຖືກເຊື່ອມຕໍ່.
- ເມື່ອເລີ່ມຕົ້ນ ຫຼື ແກ້ໄຂ Samsung DeX, ແອັບທີ່ເປີດໃຊ້ຢູ່ອາດຈະຖືກປິດ.
- ແອັບ ຫຼື ຄຸນສົມບັດບາງຢ່າງອາດຈະບໍ່ມີຢູ່ ເມື່ອໃຊ້ Samsung DeX.
- ເພື່ອປັບປຸງການຕັ້ງຄ່າໜ້າຈໍ, ໃຊ້ການຕັ້ງຄ່າສະແດງຂອງ TV ຫຼື ຈໍພາບທີ່ຖືກເຊື່ອມຕໍ່.
- ເພື່ອປຸງການສົ່ງສຽງອອກ, ແຕະແຖບສະຖານະ, ເລືອກ **ການສົ່ງອອກມິເດຍ** ແລະ ຈາກນັ້ນເລືອກອຸປະກອນ.

## ການໃຊ້ Samsung DeX ແລະ ສະມາດໂຟນພ້ອມໆກັນ

ໃນຂະນະທີ່ກຳລັງໃຊ້ Samsung DeX, ທ່ານສາມາດໃຊ້ແອັບແຍກຕ່າງຫາກໃນຈໍສະແດງຜົນພາຍນອກ ຫຼື ຄອມພິວເຕີ ແລະ ສະມາດໂຟນຂອງທ່ານພ້ອມໆກັນ.

ຕົວຢ່າງ, ໃນຂະນະທີ່ກຳລັງເບິ່ງວິດີໂອໃນ TV ຫລື ຈໍພາບທີ່ຖືກເຊື່ອມຕໍ່, ທ່ານສາມາດແຊັດກັບໝູ່ຂອງທ່ານໃນ messenger ໄດ້.

ໃນ TV ຫຼື ຈໍພາບທີ່ຖືກເຊື່ອມຕໍ່, ເປີດໃຊ້ແອັບເພື່ອເປີດໃຊ້ໃນໜ້າຈໍ Samsung DeX. ຈາກນັ້ນ, ເປີດໃຊ້ແອັບອື່ນໃນສະມາດໂຟນຂອງທ່ານ.

## ການລັອກໜ້າຈໍ Samsung DeX

ຖ້າທ່ານຕ້ອງການລັອກໜ້າຈໍ Samsung DeX ແລະ ໜ້າຈໍສະມາດໂຟນຂອງທ່ານໃນຂະນະທີ່ກຳລັງໃຊ້ Samsung DeX ຢູ່, ເລືອກ  → ລັອກ DeX.

 ໃນຂະນະທີ່ໃຊ້ Samsung DeX ຢູ່, ທ່ານບໍ່ສາມາດລັອກໜ້າຈໍ Samsung DeX ແລະ ໜ້າຈໍສະມາດໂຟນຂອງທ່ານໂດຍການກົດປຸ່ມດ້ານຂ້າງ.

## ການໂອນຂໍ້ມູນດ້ວຍຄອມພິວເຕີ

### ການກັອບປີ້ໄຟລ໌

ໃນໜ້າຈໍ Samsung DeX, ຄລິກໄຟລ໌ຄ້າງໄວ້ ເພື່ອເລືອກມັນໃນແອັບ **ໄຟລ໌ຂອງຂ້ອຍ** ຫຼື ແອັບ **ແກເລີຣີ** ແລະ ລາກມັນໃສ່ໜ້າຈໍຄອມພິວເຕີ. ໃນໜ້າຈໍຄອມພິວເຕີ, ເລືອກໄຟລ໌ແລະ ລາກມັນໃສ່ໜ້າຈໍ Samsung DeX, ແອັບ **ໄຟລ໌ຂອງຂ້ອຍ** ຫຼື ແອັບ **ແກເລີຣີ**.

### ການກັອບປີ້ ແລະ ການວາງຂໍ້ຄວາມ

ການໃຊ້ປຸ່ມທາງລັດຄິບອດ, ກັອບປີ້ຂໍ້ຄວາມໃນໜ້າຈໍ Samsung DeX ຫຼື ໜ້າຈໍຄອມພິວເຕີ ແລະ ວາງມັນລົງໃນຊ່ອງປ້ອນຂໍ້ມູນໃນໜ້າຈໍອື່ນ.

## ແອັບ Google

Google ໃຫ້ການບັນເທີງ, ເຄືອຂ່າຍທາງສັງຄົມ ແລະ ແອັບທຸລະກິດ. ທ່ານອາດຈະຈຳເປັນຕ້ອງມີບັນຊີ Google ເພື່ອເຂົ້າໃຊ້ບາງແອັບ.

ເພື່ອເບິ່ງຂໍ້ມູນແອັບເພີ່ມເຕີມ, ເຂົ້າໃຊ້ເມນູແນະນຳຂອງແຕ່ລະແອັບ.

- **Chrome:** ຊອກຫາຂໍ້ມູນ ແລະ ກວດຫາໜ້າເວັບ.
- **Gmail:** ສົ່ງ ຫຼື ຮັບອີເມລ໌ຜ່ານການບໍລິການ Google Mail.
- **ແຜນທີ່:** ຊອກຫາຈຸດທີ່ຕັ້ງຂອງທ່ານໃນແຜນທີ່, ຊອກຫາແຜນທີ່ໂລກ ແລະ ເບິ່ງຂໍ້ມູນຈຸດທີ່ຕັ້ງສຳລັບສະຖານທີ່ຕ່າງໆຮອບໆທ່ານ.
- **YT Music:** ມ່ວນຊິນກັບເພງ ແລະ ວິດີໂອທີ່ຫຼາກຫຼາຍທີ່ສະໜອງໃຫ້ໂດຍ YouTube Music. ນອກຈາກນີ້ ທ່ານຍັງສາມາດເບິ່ງການສະສົມເພງທີ່ຈັດເກັບໄວ້ໃນອຸປະກອນຂອງທ່ານ ແລະ ຫຼິ້ນພວກມັນໄດ້.
- **Google Play Movies & TV:** ຊື້ ຫຼື ເຊົ່າວິດີໂອ, ເຊັ່ນ ຮູບເງົາ, ລາຍການ TV, ຈາກ **Play Store**.
- **Drive:** ຈັດເກັບເນື້ອໃນຂອງທ່ານໃນຄລາວ, ເຂົ້າໃຊ້ມັນຈາກທຸກບ່ອນ ແລະ ແຊຣ໌ມັນກັບຄົນອື່ນ.
- **YouTube:** ເບິ່ງ ຫຼື ສ້າງວິດີໂອ ແລະ ແຊຣ໌ພວກມັນກັບຄົນອື່ນ.
- **ຮູບພາບ:** ຊອກຫາ, ຈັດການ ແລະ ແກ້ໄຂຮູບ ແລະ ວິດີໂອທັງໝົດຂອງທ່ານຈາກແຫຼ່ງຕ່າງໆໃນສະຖານທີ່ດຽວ.
- **Google:** ຊອກຫາລາຍການໃນອິນເຕີເນັດ ຫຼື ອຸປະກອນຂອງທ່ານໄດ້ຢ່າງວ່ອງໄວ.
- **Duo:** ໂທອອກດ້ວຍວິດີໂອແບບງ່າຍໆ.
- **Messages:** ສົ່ງ ແລະ ຮັບຂໍ້ຄວາມໃນອຸປະກອນ ຫຼື ຄອມພິວເຕີຂອງທ່ານ ແລະ ແຊຣ໌ເນື້ອໃນຕ່າງໆ, ເຊັ່ນ ຮູບ ແລະ ວິດີໂອ.



ບາງແອັບອາດຈະບໍ່ມີຢູ່ ຂຶ້ນຢູ່ກັບຜູ້ໃຫ້ການບໍລິການ ຫຼື ລຸ້ນ.

# ຕັ້ງຄ່າ

## ການແນະນຳ

ການກຳນົດການຕັ້ງຄ່າອຸປະກອນເອງ.

ເປີດໃຊ້ແອັບ **ຕັ້ງຄ່າ**.

ເພື່ອຊອກຫາການຕັ້ງຄ່າໂດຍການປ້ອນຄຳສຳຄັນເຂົ້າ, ແຕະ **Q**. ນອກຈາກນີ້ ທ່ານຍັງສາມາດຊອກຫາການຕັ້ງຄ່າໂດຍການເລືອກແທ້ກຢູ່ກ້ອງ **ການແນະນຳ**.

## Samsung account

ລົງຊື່ເຂົ້າໃຊ້ Samsung account ຂອງທ່ານ ແລະ ຈັດການມັນ.

ໃນໜ້າຈໍການຕັ້ງຄ່າ, ແຕະ **Samsung account**.

## ການເຊື່ອມຕໍ່

### ຕົວເລືອກ

ປ່ຽນການຕັ້ງຄ່າສຳລັບການເຊື່ອມຕໍ່ຕ່າງໆ, ເຊັ່ນຄຸນສົມບັດ Wi-Fi ແລະ ບລູທູດ.

ໃນໜ້າຈໍການຕັ້ງຄ່າ, ແຕະ **ການເຊື່ອມຕໍ່**.

- **Wi-Fi:** ເປີດໃຊ້ງານຄຸນສົມບັດ Wi-Fi ເພື່ອເຊື່ອມຕໍ່ກັບເຄືອຂາຍ Wi-Fi ແລະ ເຂົ້າໃຊ້ອິນເຕີເນັດ ຫຼື ອຸປະກອນເຄືອຂ່າຍອື່ນ. ເບິ່ງ **Wi-Fi** ສຳລັບຂໍ້ມູນເພີ່ມເຕີມ.
- **ບລູທູດ:** ໃຊ້ບລູທູດເພື່ອແລກປ່ຽນຂໍ້ມູນ ຫຼື ໄຟລ໌ມິເດຍກັບອຸປະກອນອື່ນທີ່ເປີດໃຊ້ງານບລູທູດຢູ່. ເບິ່ງ **ບລູທູດ** ສຳລັບຂໍ້ມູນເພີ່ມເຕີມ.
- **NFC ແລະ ການຊຳລະເງິນແບບບໍ່ສຳຜັດ:** ຕັ້ງອຸປະກອນເພື່ອຊ່ວຍໃຫ້ທ່ານສາມາດອ່ານແທ້ກການສື່ສານຂໍ້ມູນທີ່ຢູ່ໃກ້ (NFC) ທີ່ມີຂໍ້ມູນກ່ຽວກັບຜະລິດຕະພັນ. ນອກຈາກນີ້ ທ່ານຍັງສາມາດໃຊ້ຄຸນສົມບັດນີ້ເພື່ອເຮັດການຊຳລະ ແລະ ຊື້ບັດສຳລັບການຂົນສົ່ງ ຫຼື ເຫດການຫຼັງຈາກດາວໂຫຼດແອັບທີ່ຕ້ອງການ. ເບິ່ງ **NFC ແລະ ການຊຳລະເງິນແບບບໍ່ສຳຜັດ** ສຳລັບຂໍ້ມູນເພີ່ມເຕີມ.



- **ໂໜດເຮືອບິນ:** ຕັ້ງອຸປະກອນເພື່ອປິດໃຊ້ງານຟັງຄຸ້ນໄວເລສທັງໝົດໃນອຸປະກອນຂອງທ່ານ. ທ່ານສາມາດໃຊ້ການບໍລິການ ທີ່ບໍ່ຜ່ານເຄືອຂ່າຍ ເທົ່ານັ້ນ.
  - ❗ ປະຕິບັດຕາມກົດລະບຽບທີ່ສາຍການບິນກຳນົດໃຫ້ ແລະ ຄຳແນະນຳຂອງພະນັກງານປະຈຳເຄື່ອງບິນ. ໃນກໍລະນີບ່ອນທີ່ອະນຸຍາດໃຫ້ໃຊ້ອຸປະກອນ, ໃຫ້ໃຊ້ມັນໃນໂໜດເຄື່ອງບິນຢູ່ສະເໝີ.
- **ເຄືອຂ່າຍໂທລະສັບມືຖື:** ກຳນົດຄ່າຂອງການຕັ້ງຄ່າເຄືອຂ່າຍມືຖື.
- **ການນຳໃຊ້ຂໍ້ມູນ:** ຕິດຕາມປະລິມານການນຳໃຊ້ຂໍ້ມູນຂອງທ່ານ ແລະ ກຳນົດການຕັ້ງຄ່າສຳລັບຂີດຈຳກັດເອງ. ຕັ້ງອຸປະກອນໃຫ້ປິດໃຊ້ງານການເຊື່ອມຕໍ່ຂໍ້ມູນມືຖື ເມື່ອປະລິມານຂໍ້ມູນມືຖືທີ່ທ່ານໄດ້ໃຊ້ຮອດຂີດຈຳກັດທີ່ກຳນົດໄວ້ແລ້ວ.

ທ່ານຍັງສາມາດເປີດໃຊ້ງານຄຸນສົມບັດຕົວປະຢັດຂໍ້ມູນ ເພື່ອປ້ອງກັນບໍ່ໃຫ້ບາງແອັບທີ່ແລ່ນຢູ່ໃນພື້ນຫຼັງສົ່ງ ຫຼື ຮັບຂໍ້ມູນ. ເບິ່ງ [ຕົວປະຢັດຂໍ້ມູນ](#) ສຳລັບຂໍ້ມູນເພີ່ມເຕີມ.

ນອກຈາກນີ້ ທ່ານຍັງສາມາດເລືອກແອັບເພື່ອໃຊ້ຂໍ້ມູນມືຖືເລື້ອຍໆ ເຖິງແມ່ນວ່າເວລາທີ່ອຸປະກອນຂອງທ່ານຖືກເຊື່ອມຕໍ່ກັບເຄືອຂ່າຍ Wi-Fi. ເບິ່ງ [ແອັບທີ່ໃຊ້ຂໍ້ມູນມືຖືເທົ່ານັ້ນ](#) ສຳລັບຂໍ້ມູນເພີ່ມເຕີມ.
- **ຕົວຈັດການແຜ່ນ SIM:** ເປີດໃຊ້ງານແຜ່ນ SIM ຫຼື USIM ແລະ ກຳນົດການຕັ້ງຄ່າແຜ່ນ SIM ເອງ. ເບິ່ງ [ຕົວຈັດການແຜ່ນ SIM](#) ສຳລັບຂໍ້ມູນເພີ່ມເຕີມ.
- **ຮັອດສະປັອດມືຖື ແລະ ການເຊື່ອມໂຍງ:** ໃຊ້ອຸປະກອນເປັນຮັອດສະປັອດມືຖື ເພື່ອແຊຣ໌ການເຊື່ອມຕໍ່ຂໍ້ມູນມືຖືຂອງອຸປະກອນກັບອຸປະກອນອື່ນໆ. ສຳລັບຂໍ້ມູນເພີ່ມເຕີມກ່ຽວກັບຮັອດສະປັອດມືຖື, ເບິ່ງ [ຮັອດສະປັອດມືຖື](#).
  - 📄 ທ່ານອາດຈະມີຄ່າໃຊ້ຈ່າຍເພີ່ມເຕີມເມື່ອໃຊ້ຄຸນສົມບັດນີ້.
- **ການຕັ້ງຄ່າການແກ້ໄຂເພີ່ມເຕີມ:** ກຳນົດການຕັ້ງຄ່າເອງເພື່ອຄວບຄຸມຄຸນສົມບັດອື່ນ. ເບິ່ງ [ການຕັ້ງຄ່າການແກ້ໄຂເພີ່ມເຕີມ](#) ສຳລັບຂໍ້ມູນເພີ່ມເຕີມ.

## Wi-Fi

ເປີດໃຊ້ງານຄຸນສົມບັດ Wi-Fi ເພື່ອເຊື່ອມຕໍ່ກັບເຄືອຂ່າຍ Wi-Fi ແລະ ເຂົ້າໃຊ້ອິນເຕີເນັດ ຫຼື ອຸປະກອນເຄືອຂ່າຍອື່ນ.

### ການເຊື່ອມຕໍ່ກັບເຄືອຂ່າຍ Wi-Fi

1 ໃນໜ້າຈໍການຕັ້ງຄ່າ, ແຕະ **ການເຊື່ອມຕໍ່** → **Wi-Fi** ແລະ ແຕະສະວິດທ໌ເພື່ອເປີດໃຊ້ງານມັນ.

2 ເລືອກເຄືອຂ່າຍຈາກລາຍການເຄືອຂ່າຍ Wi-Fi.

ເຄືອຂ່າຍທີ່ມີໄອຄອນລັອກຕ້ອງການລະຫັດຜ່ານ.



- ເມື່ອອຸປະກອນເຊື່ອມຕໍ່ກັບເຄືອຂ່າຍ Wi-Fi, ອຸປະກອນຈະເຊື່ອມຕໍ່ຄືນໃໝ່ກັບເຄືອຂ່າຍນັ້ນໃນແຕ່ລະຄັ້ງທີ່ມັນມີຢູ່ໂດຍບໍ່ຕ້ອງມີລະຫັດຜ່ານ. ເພື່ອປ້ອງກັນບໍ່ໃຫ້ອຸປະກອນເຊື່ອມຕໍ່ກັບເຄືອຂ່າຍໂດຍອັດຕະໂນມັດ, ແຕະ  ຖັດຈາກເຄືອຂ່າຍ ແລະ ແຕະສະວິດ **ເຊື່ອມອີກຄັ້ງອັດຕະໂນມັດ** ເພື່ອປິດໃຊ້ງານມັນ.
- ຖ້າທ່ານບໍ່ສາມາດເຊື່ອມຕໍ່ກັບເຄືອຂ່າຍ Wi-Fi ໄດ້ຢ່າງຖືກຕ້ອງ, ປິດເປີດຄຸນສົມບັດ Wi-Fi ຫຼື ເຮົາເຕີ້ໄວເລສຂອງອຸປະກອນຂອງທ່ານຄືນໃໝ່.

### ການເບິ່ງຂໍ້ມູນຄຸນນະພາບເຄືອຂ່າຍ Wi-Fi

ເບິ່ງຂໍ້ມູນຄຸນນະພາບເຄືອຂ່າຍ Wi-Fi, ເຊັ່ນ ຄວາມໄວ ແລະ ຄວາມສະຖຽນ.

ໃນໜ້າຈໍການຕັ້ງຄ່າ, ແຕະ **ການເຊື່ອມຕໍ່** → **Wi-Fi** ແລະ ແຕະສະວິດທ໌ເພື່ອເປີດໃຊ້ງານມັນ. ຂໍ້ມູນຄຸນນະພາບເຄືອຂ່າຍຈະປະກົດຂຶ້ນຢູ່ກ້ອງເຄືອຂ່າຍ Wi-Fi. ຖ້າມັນບໍ່ປະກົດຂຶ້ນ, ແຕະ  → **ຂັ້ນສູງ** ແລະ ແຕະສະວິດ **ສະແດງຂໍ້ມູນຄຸນນະພາບເຄືອຂ່າຍ** ເພື່ອເປີດໃຊ້ງານມັນ.



ຂໍ້ມູນຄຸນນະພາບອາດຈະບໍ່ປະກົດຂຶ້ນ ຂຶ້ນຢູ່ກັບເຄືອຂ່າຍ Wi-Fi.

### ການແຊຣ໌ລະຫັດຜ່ານເຄືອຂ່າຍ Wi-Fi

ຖ້າທ່ານເຮັດຄໍາຂໍຫາບຸກຄົນຜູ້ທີ່ຖືກເຊື່ອມຕໍ່ກັບເຄືອຂ່າຍ Wi-Fi ທີ່ປອດໄພ ເພື່ອແຊຣ໌ລະຫັດຜ່ານຂອງມັນ, ທ່ານສາມາດເຊື່ອມຕໍ່ກັບເຄືອຂ່າຍໂດຍບໍ່ຕ້ອງປ້ອນລະຫັດຜ່ານເຂົ້າ. ຄຸນສົມບັດນີ້ມີຢູ່ລະຫວ່າງອຸປະກອນທີ່ມີລາຍຊື່ຕິດຕໍ່ເຊິ່ງກັນແລະກັນ ແລະ ໜ້າຈໍຂອງອຸປະກອນອື່ນຈະຕ້ອງຖືກເປີດຢູ່.

1 ໃນໜ້າຈໍການຕັ້ງຄ່າ, ແຕະ **ການເຊື່ອມຕໍ່** → **Wi-Fi** ແລະ ແຕະສະວິດທ໌ເພື່ອເປີດໃຊ້ງານມັນ.

2 ເລືອກເຄືອຂ່າຍຈາກລາຍການເຄືອຂ່າຍ Wi-Fi.

3 ແຕະ **ຂໍລະຫັດຜ່ານ**.

4 ຍອມຮັບຄໍາຂໍການແຊຣ໌ໃນອຸປະກອນອື່ນ.

ລະຫັດຜ່ານ Wi-Fi ຖືກປ້ອນເຂົ້າໃນອຸປະກອນຂອງທ່ານແລ້ວ ແລະ ມັນຖືກເຊື່ອມຕໍ່ກັບເຄືອຂ່າຍແລ້ວ.

## Wi-Fi Direct

Wi-Fi Direct ເຊື່ອມຕໍ່ອຸປະກອນໂດຍກົງຜ່ານເຄືອຂ່າຍ Wi-Fi ໂດຍບໍ່ຕ້ອງມີຈຸດເຂົ້າໃຊ້.

- 1 ໃນໜ້າຈໍການຕັ້ງຄ່າ, ແຕະ **ການເຊື່ອມຕໍ່** → **Wi-Fi** ແລະ ແຕະສະວິດທໍ່ເພື່ອເປີດໃຊ້ງານມັນ.
- 2 ແຕະ  → **Wi-Fi Direct**.  
ອຸປະກອນທີ່ກວດພົບຖືກເຮັດເປັນລາຍການໄວ້.  
ຖ້າອຸປະກອນທີ່ທ່ານຕ້ອງການເຊື່ອມຕໍ່ກັບບໍ່ຢູ່ໃນລາຍການ, ຂໍໃຫ້ອຸປະກອນເປີດຄຸນສົມບັດໂດຍ Wi-Fi Direct ຂອງມັນ.
- 3 ເລືອກອຸປະກອນທີ່ຈະເຊື່ອມຕໍ່ກັບ.  
ອຸປະກອນຈະຖືກເຊື່ອມຕໍ່ເມື່ອອຸປະກອນອື່ນຍອມຮັບຄໍາຂໍການເຊື່ອມຕໍ່ Wi-Fi Direct.  
ເພື່ອສິ້ນສຸດການເຊື່ອມຕໍ່ອຸປະກອນ, ເລືອກອຸປະກອນທີ່ຈະຕັດເຊື່ອມຕໍ່ຈາກລາຍການ.

## ບລູທູດ

ໃຊ້ບລູທູດເພື່ອແລກປ່ຽນຂໍ້ມູນ ຫຼື ໄຟລ໌ມີເດຍກັບອຸປະກອນອື່ນທີ່ເປີດໃຊ້ງານບລູທູດຢູ່.

### ຂໍ້ຄວນລະວັງສໍາລັບການໃຊ້ບລູທູດ

- ຊໍາຊຽງບໍ່ຮັບຜິດຊອບຕໍ່ການສູນເສຍ, ການສະກັດກັ້ນ ຫຼື ການໃຊ້ຂໍ້ມູນຜິດທີ່ສິ່ງ ຫຼື ຮັບຜ່ານບລູທູດ.
- ເບິ່ງໃຫ້ແນ່ໃຈທຸກຄັ້ງວ່າທ່ານແຊຣ໌ ແລະ ຮັບຂໍ້ມູນກັບອຸປະກອນທີ່ເຊື່ອຖືໄດ້ ແລະ ປອດໄພຢ່າງຖືກຕ້ອງ. ຖ້າມີສິ່ງກົດຂວາງລະຫວ່າງອຸປະກອນ, ອາດຈະຫຼຸດໄລຍະຫ່າງການປະຕິບັດງານລົງ.
- ບາງອຸປະກອນ, ໂດຍສະເພາະອຸປະກອນທີ່ບໍ່ຖືກທົດສອບ ຫຼື ຖືກຮັບຮອງໂດຍ Bluetooth SIG, ອາດຈະເຂົ້າກັນບໍ່ໄດ້ກັບອຸປະກອນຂອງທ່ານ.
- ຢ່າໃຊ້ຄຸນສົມບັດບລູທູດສໍາລັບຈຸດປະສົງທີ່ຜິດກົດໝາຍ (ຕົວຢ່າງ, ການລະເມີດລິຂະສິດການກ້ອບປີ້ໄຟລ໌ ຫຼື ການແຕະການສື່ສານສໍາລັບຈຸດປະສົງທາງການຄ້າທີ່ຜິດກົດໝາຍ). ຊໍາຊຽງບໍ່ຮັບຜິດຊອບຕໍ່ຜົນສະທ້ອນຂອງການໃຊ້ຄຸນສົມບັດບລູທູດທີ່ຜິດກົດໝາຍ.

## ການຈັບຄູ່ກັບອຸປະກອນບລູທູດອື່ນ

- 1 ໃນໜ້າຈໍການຕັ້ງຄ່າ, ແຕະ **ການເຊື່ອມຕໍ່** → **ບລູທູດ** ແລະ ແຕະສະວິດເພື່ອເປີດໃຊ້ງານມັນ.  
ອຸປະກອນທີ່ກວດພົບຈະຖືກເຮັດເປັນລາຍການໄວ້.
- 2 ເລືອກອຸປະກອນທີ່ຈະຈັບຄູ່ກັບ.  
ຖ້າອຸປະກອນທີ່ທ່ານຕ້ອງການຈັບຄູ່ກັບບໍ່ຢູ່ໃນລາຍການ, ຕັ້ງອຸປະກອນເພື່ອເຂົ້າຫາໂໝດການຈັບຄູ່ບລູທູດ. ເບິ່ງຄູ່ມືຜູ້ໃຊ້ຂອງອຸປະກອນອື່ນ.

 ອຸປະກອນຂອງທ່ານຈະຖືກອຸປະກອນອື່ນເບິ່ງເຫັນໃນຂະນະທີ່ໜ້າຈໍການຕັ້ງຄ່າບລູທູດເປີດຢູ່.

- 3 ຍອມຮັບຄໍາຂໍການເຊື່ອມຕໍ່ບລູທູດໃນອຸປະກອນຂອງທ່ານເພື່ອຢືນຢັນ.  
ອຸປະກອນຈະຖືກເຊື່ອມຕໍ່ເມື່ອອຸປະກອນອື່ນຍອມຮັບຄໍາຂໍການເຊື່ອມຕໍ່ບລູທູດ.  
ເພື່ອຖອນຈັບຄູ່ອຸປະກອນ, ແຕະ  ຖັດໄປຈາກຊື່ອຸປະກອນ ເພື່ອຖອນຈັບຄູ່ ແລະ ແຕະ **ແຍກຄູ່**.

### ການສົ່ງ ແລະ ການຮັບຂໍ້ມູນ

ຫຼາຍແອັບຮອງຮັບການໂອນຂໍ້ມູນຜ່ານບລູທູດ. ທ່ານສາມາດແຊຣ໌ຂໍ້ມູນ, ເຊັ່ນ ຜູ້ຕິດຕໍ່ ຫຼື ໄຟລ໌ມິເດຍ, ກັບອຸປະກອນບລູທູດອື່ນ. ການກະທໍາຕໍ່ໄປນີ້ເປັນຕົວຢ່າງຂອງການສົ່ງຮູບໃສ່ອຸປະກອນອື່ນ.

- 1 ເປີດໃຊ້ແອັບ **ແກເລີຣີ** ແລະ ເລືອກຮູບ.
- 2 ແຕະ  → **ບລູທູດ** ແລະ ເລືອກອຸປະກອນທີ່ຈະໂອນຮູບໃສ່.  
ຖ້າອຸປະກອນທີ່ທ່ານຕ້ອງການຈັບຄູ່ກັບບໍ່ຢູ່ໃນລາຍການ, ຂໍໃຫ້ອຸປະກອນເປີດຕົວເລືອກການເບິ່ງເຫັນຂອງມັນ.
- 3 ຍອມຮັບຄໍາຂໍການເຊື່ອມຕໍ່ບລູທູດໃນອຸປະກອນອື່ນ.

### NFC ແລະ ການຊໍາລະເງິນແບບບໍ່ສໍາຜັດ

ອຸປະກອນຂອງທ່ານຈະຊ່ວຍໃຫ້ທ່ານສາມາດອ່ານແທັກການສື່ສານຂໍ້ມູນທີ່ຢູ່ໃກ້ (NFC) ທີ່ມີຂໍ້ມູນກ່ຽວກັບຜະລິດຕະພັນ. ນອກຈາກນີ້ ທ່ານຍັງສາມາດໃຊ້ຄຸນສົມບັດນີ້ເພື່ອເຮັດການຊໍາລະ ແລະ ຊື້ບໍ່ສໍາລັບການຂົນສົ່ງ ຫຼື ເຫດການຫຼັງຈາກດາວໂຫຼດແອັບທີ່ຕ້ອງການ.

-  ອຸປະກອນມີເສົາອາກາດ NFC ພາຍໃນເຄື່ອງ. ຈັດການອຸປະກອນຢ່າງລະມັດລະວັງ ເພື່ອຫຼີກຫຼ່ຽງບໍ່ໃຫ້ເສົາອາກາດ NFC ເສຍຫາຍ.

### ການອ່ານຂໍ້ມູນຈາກແທັກ NFC

ໃຊ້ຄຸນສົມບັດ NFC ເພື່ອອ່ານຂໍ້ມູນຜະລິດຕະພັນຈາກແທັກ NFC.

- 1 ໃນໜ້າຈໍການຕັ້ງຄ່າ, ແຕະ **ການເຊື່ອມຕໍ່** ແລະ ແຕະສະວິດ **NFC ແລະ ການຊໍາລະເງິນແບບບໍ່ສໍາຜັດ** ເພື່ອເປີດໃຊ້ງານມັນ.

2 ວາງພື້ນທີ່ເສົາອາກາດ NFC ເທິງດ້ານຫຼັງຂອງອຸປະກອນຂອງທ່ານໃກ້ແທັກ NFC. ຂໍ້ມູນຈາກແທັກຈະປະກົດຂຶ້ນ.

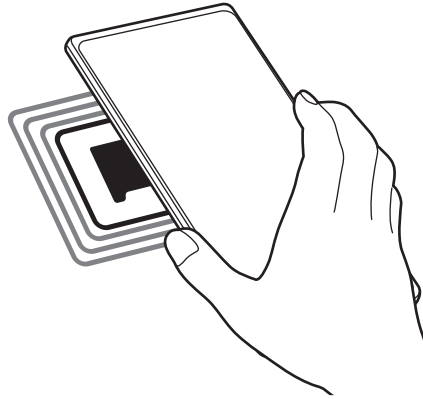

 ເບິ່ງໃຫ້ແນ່ໃຈວ່າໜ້າຈໍຂອງອຸປະກອນຖືກເປີດຢູ່ ແລະ ປິດລັອກແລ້ວ. ບໍ່ດັ່ງນັ້ນ, ອຸປະກອນຈະບໍ່ອ່ານແທັກ NFC ຫຼື ຮັບຂໍ້ມູນ.

### ການເຮັດການຊໍາລະດ້ວຍຄຸນສົມບັດ NFC

ກ່ອນທ່ານສາມາດໃຊ້ຄຸນສົມບັດ NFC ເພື່ອເຮັດການຊໍາລະ, ທ່ານຈະຕ້ອງລົງທະບຽນການບໍລິການການຊໍາລະຜ່ານມືຖື. ເພື່ອລົງທະບຽນ ຫຼື ຮັບເອົາຂໍ້ມູນເພີ່ມເຕີມກ່ຽວກັບການບໍລິການ, ຕິດຕໍ່ຜູ້ໃຫ້ການບໍລິການຂອງທ່ານ.

- 1 ໃນໜ້າຈໍການຕັ້ງຄ່າ, ແຕະ **ການເຊື່ອມຕໍ່** ແລະ ແຕະສະວິດ **NFC ແລະ ການຊໍາລະເງິນແບບບໍ່ສໍາຜັດ** ເພື່ອເປີດໃຊ້ງານມັນ.
- 2 ສໍາຜັດພື້ນທີ່ເສົາອາກາດ NFC ເທິງດ້ານຫຼັງຂອງອຸປະກອນຂອງທ່ານໃສ່ເຄື່ອງອ່ານບັດ NFC.

ເພື່ອຕັ້ງແອັບການຊໍາລະມາດຕະຖານ, ເປີດໜ້າຈໍການຕັ້ງຄ່າ ແລະ ແຕະ **ການເຊື່ອມຕໍ່** → **NFC ແລະ ການຊໍາລະເງິນແບບບໍ່ສໍາຜັດ** → **ການຊໍາລະແບບບໍ່ສໍາຜັດ** → **ການຊໍາລະ** ແລະ ຈາກນັ້ນ ເລືອກແອັບ.

-  ລາຍການບໍລິການຊໍາລະອາດຈະບໍ່ລວມທັງແອັບການຊໍາລະທີ່ມີຢູ່ທັງໝົດ.
- ຖ້າທ່ານອັບເດດແອັບການຊໍາລະເງິນ ຫຼື ຕິດຕັ້ງແອັບໃໝ່, ການບໍລິການການຊໍາລະເງິນທີ່ທ່ານໃຊ້ກ່ອນນັ້ນອາດຈະໃຊ້ງານບໍ່ໄດ້ຢ່າງຖືກຕ້ອງ. ຖ້າເປັນກໍລະນີນັ້ນ, ໃນໜ້າຈໍການຕັ້ງຄ່າ, ແຕະ **ການເຊື່ອມຕໍ່** → **NFC ແລະ ການຊໍາລະເງິນແບບບໍ່ສໍາຜັດ** → **ການຊໍາລະແບບບໍ່ສໍາຜັດ** → **ການຊໍາລະ** ຫຼື **ອື່ນໆ** ແລະ ຈາກນັ້ນ ເລືອກແອັບອື່ນໆແທນແອັບທີ່ອັບເດດແລ້ວ ຫຼື ທີ່ຫາກໍ່ຕິດຕັ້ງໃໝ່ໆ. ຫຼື ຖອນເລືອກແອັບທີ່ເລືອກແລ້ວ.

## ຕົວປະຢັດຂໍ້ມູນ

ຫຼຸດການນໍາໃຊ້ຂໍ້ມູນຂອງທ່ານລົງໂດຍການປ້ອງກັນບໍ່ໃຫ້ບາງແອັບທີ່ແລ່ນຢູ່ໃນພື້ນຫຼັງສິ່ງ ຫຼື ຮັບຂໍ້ມູນ.

ໃນໜ້າຈໍການຕັ້ງຄ່າ, ແຕະ **ການເຊື່ອມຕໍ່** → **ການນໍາໃຊ້ຂໍ້ມູນ** → **ຕົວປະຢັດຂໍ້ມູນ** ແລະ ແຕະສະວິດທ໌ເພື່ອເປີດໃຊ້ງານມັນ.

ເມື່ອຄຸນສົມບັດຕົວປະຢັດຂໍ້ມູນຖືກເປີດໃຊ້ງານ, ໄອຄອນ  ຈະປະກົດຂຶ້ນໃນແຖບສະຖານະ.



 ເພື່ອເລືອກແອັບທີ່ຈະໃຊ້ຂໍ້ມູນໂດຍບໍ່ຕ້ອງມີຂໍ້ຈໍາກັດ, ແຕະ **ໄດ້ອະນຸຍາດໃຫ້ໃຊ້ຂໍ້ມູນໃນຂະນະທີ່ຕົວປະຢັດຂໍ້ມູນເປີດຢູ່** ແລະ ເລືອກແອັບ.

## ແອັບທີ່ໃຊ້ຂໍ້ມູນມີຖືເທົ່ານັ້ນ

ເລືອກແອັບເພື່ອໃຊ້ຂໍ້ມູນມີຖືເລື້ອຍໆ ເມື່ອເວລາອຸປະກອນຂອງທ່ານຖືກເຊື່ອມຕໍ່ກັບເຄືອຂ່າຍ Wi-Fi.

ຕົວຢ່າງ, ທ່ານສາມາດຕັ້ງອຸປະກອນ ເພື່ອໃຊ້ຂໍ້ມູນມີຖືເທົ່ານັ້ນສໍາລັບແອັບທີ່ທ່ານຕ້ອງການເກັບຮັກສາໃຫ້ປອດໄພ ຫຼື ການສະຕຣີມແອັບທີ່ສາມາດຖືກຕັດເຊື່ອມຕໍ່. ເຖິງແມ່ນວ່າທ່ານບໍ່ປິດໃຊ້ງານຄຸນສົມບັດ Wi-Fi, ແອັບຈະເປີດໃຊ້ໂດຍໃຊ້ຂໍ້ມູນມີຖື.

ໃນໜ້າຈໍການຕັ້ງຄ່າ, ແຕະ **ການເຊື່ອມຕໍ່** → **ການນໍາໃຊ້ຂໍ້ມູນ** → **ແອັບທີ່ໃຊ້ຂໍ້ມູນມີຖືເທົ່ານັ້ນ**, ແລະ ແຕະສະວິດທ໌ຢູ່ຂ້າງແອັບທີ່ທ່ານຕ້ອງການ.

 ທ່ານອາດຈະມີຄ່າໃຊ້ຈ່າຍເພີ່ມເຕີມເມື່ອໃຊ້ຄຸນສົມບັດນີ້.

## ຮັອດສະປ້ອດມີຖື

ໃຊ້ອຸປະກອນຂອງທ່ານເປັນຮັອດສະປ້ອດມີຖື ເພື່ອແຊຣ໌ການເຊື່ອມຕໍ່ຂໍ້ມູນມີຖືຂອງອຸປະກອນຂອງທ່ານກັບອຸປະກອນອື່ນ.

1 ໃນໜ້າຈໍການຕັ້ງຄ່າ, ແຕະ **ການເຊື່ອມຕໍ່** → **ຮັອດສະປ້ອດມີຖື** ແລະ **ການເຊື່ອມໂຍງ** → **ຮັອດສະປ້ອດມີຖື**.

2 ແຕະສະວິດທ໌ ເພື່ອເປີດໃຊ້ງານມັນ.

ໄອຄອນ  ປະກົດຂຶ້ນໃນແຖບສະຖານະ.

ທ່ານສາມາດປ່ຽນລະດັບຄວາມປອດໄພ ແລະ ລະຫັດຜ່ານໂດຍການແຕະ **ກໍານົດຄ່າ**.

3 ໃນໜ້າຈໍຂອງອຸປະກອນອື່ນ, ຊອກຫາ ແລະ ເລືອກອຸປະກອນຂອງທ່ານຈາກລາຍການເຄືອຂ່າຍ Wi-Fi. ຫຼືວ່າ, ແຕະ **ລະຫັດ QR** ໃນໜ້າຈໍຮັອດສະປັອດມິຖື ແລະ ສະແກນລະຫັດ QR ດ້ວຍອຸປະກອນອື່ນ.



- ຖ້າບໍ່ພົບຮັອດສະປັອດມິຖືໃນອຸປະກອນຂອງທ່ານ, ແຕະ **ກຳນົດຄ່າ** ແລະ ຕັ້ງ **ແຖບຄື້ນ** ເປັນ **2.4 GHz**, ແຕະ **ຂັ້ນສູງ** ແລະ ຈາກນັ້ນແຕະສະວິດ **ເຄືອຂ່າຍທີ່ຖືກເຊື່ອງ** ເພື່ອປິດໃຊ້ງານມັນ.
- ຖ້າທ່ານເປີດໃຊ້ງານຄຸນສົມບັດ **ຮັອດສະປັອດອັດຕະໂນມັດ**, ທ່ານສາມາດແຊຣ໌ການເຊື່ອມຕໍ່ຂໍ້ມູນມິຖືໃນອຸປະກອນຂອງທ່ານກັບອຸປະກອນອື່ນທີ່ລົງຊື່ເຂົ້າໃຊ້ Samsung account ຂອງທ່ານ.

## ການຕັ້ງຄ່າການແກ້ໄຂເພີ່ມເຕີມ

ກຳນົດການຕັ້ງຄ່າເພື່ອຄວບຄຸມຄຸນສົມບັດການເຊື່ອມຕໍ່ອື່ນ.

ໃນໜ້າຈໍການຕັ້ງຄ່າ, ແຕະ **ການເຊື່ອມຕໍ່** → **ການຕັ້ງຄ່າການແກ້ໄຂເພີ່ມເຕີມ**.

- **ການສະແກນອຸປະກອນໃກ້ຄຽງ:** ຕັ້ງອຸປະກອນໃຫ້ສະແກນຫາອຸປະກອນໃກ້ຄຽງເພື່ອຄວບຄຸມໃສ່.
- **ການພິມ:** ກຳນົດຄ່າການຕັ້ງຄ່າສຳລັບການປລັກອິນເຄື່ອງພິມທີ່ຖືກຕິດຕັ້ງໃນອຸປະກອນ. ທ່ານສາມາດຊອກຫາເຄື່ອງພິມທີ່ມີຢູ່ ຫຼື ເພີ່ມອັນໜຶ່ງດ້ວຍຕົນເອງເພື່ອພິມໄຟລ໌. ເບິ່ງ **ການພິມ** ສຳລັບຂໍ້ມູນເພີ່ມເຕີມ.
- **VPN:** ຕັ້ງເຄືອຂ່າຍສ່ວນຕົວສະເໝືອນຈິງ (VPN) ໃນອຸປະກອນຂອງທ່ານ ເພື່ອເຊື່ອມຕໍ່ກັບເຄືອຂ່າຍສ່ວນຕົວຂອງໂຮງຮຽນ ຫຼື ບໍລິສັດ.
- **DNS ສ່ວນຕົວ:** ຕັ້ງອຸປະກອນເພື່ອໃຊ້ຄວາມປອດໄພທີ່ເພີ່ມ DNS ສ່ວນຕົວຂຶ້ນ.
- **ອິເທິເນັດ:** ເມື່ອທ່ານເຊື່ອມຕໍ່ສາຍຕໍ່ອິເທິເນັດ, ທ່ານສາມາດໃຊ້ເຄືອຂ່າຍແບບມີສາຍ ແລະ ກຳນົດຄ່າການຕັ້ງຄ່າເຄືອຂ່າຍ.

## ການພິມ

ກຳນົດຄ່າການຕັ້ງຄ່າສຳລັບການປລັກອິນເຄື່ອງພິມທີ່ຖືກຕິດຕັ້ງໃນອຸປະກອນ. ທ່ານສາມາດເຊື່ອມຕໍ່ອຸປະກອນກັບເຄື່ອງພິມຜ່ານ Wi-Fi ຫຼື Wi-Fi Direct ແລະ ພິມຮູບ ຫຼື ເອກະສານ.



ບາງເຄື່ອງພິມອາດຈະບໍ່ເຂົ້າກັນກັບອຸປະກອນ.

## ເພີ່ມປລັກອິນເຄື່ອງພິມ

ເພີ່ມປລັກອິນເຄື່ອງພິມທີ່ທ່ານຕ້ອງການເຊື່ອມຕໍ່ອຸປະກອນໃສ່.

- 1 ໃນໜ້າຈໍການຕັ້ງຄ່າ, ແຕະ **ການເຊື່ອມຕໍ່** → **ການຕັ້ງຄ່າການແກ້ໄຂເພີ່ມເຕີມ** → **ການພິມ** → **ດາວໂຫຼດປລັກອິນ**.
- 2 ເລືອກປລັກອິນເຄື່ອງພິມ ແລະ ຕິດຕັ້ງມັນ.
- 3 ເລືອກປລັກອິນເຄື່ອງພິມທີ່ຖືກຕິດຕັ້ງ.  
ອຸປະກອນຈະຊອກຫາເຄື່ອງພິມທີ່ຖືກເຊື່ອມຕໍ່ກັບເຄືອຂ່າຍ Wi-Fi ດຽວກັນກັບອຸປະກອນຂອງທ່ານໂດຍອັດຕະໂນມັດ.

4 ເລືອກເຄື່ອງພິມທີ່ຈະເພີ່ມ.

 ເພື່ອເພີ່ມເຄື່ອງພິມດ້ວຍຕົນເອງ, ແຕະ  → **ເພີ່ມເຄື່ອງພິມ.**

### ການພິມເນື້ອໃນ

ໃນຂະນະທີ່ເບິ່ງເນື້ອໃນ, ເຊັ່ນ ຮູບ ຫຼື ເອກະສານ, ເຂົ້າໃຊ້ລາຍການຕົວເລືອກ, ແຕະ **ພິມ** →  → **ທຸກເຄື່ອງພິມ...** ແລະ ຈາກນັ້ນເລືອກເຄື່ອງພິມ.

 ວິທີການພິມອາດແຕກຕ່າງກັນ ຂຶ້ນຢູ່ກັບປະເພດເນື້ອໃນ.

## ສຽງແລະການສັ່ນ

### ຕົວເລືອກ

ປ່ຽນການຕັ້ງຄ່າສໍາລັບສຽງຕ່າງໆໃນອຸປະກອນ.

ໃນໜ້າຈໍການຕັ້ງຄ່າ, ແຕະ **ສຽງແລະການສັ່ນ.**

- **ໂໜດສຽງ:** ຕັ້ງອຸປະກອນເພື່ອໃຊ້ໂໜດສຽງ, ໂໜດການສັ່ນ ຫຼື ໂໜດງຽບ.
- **ສັ່ນໃນຂະນະທີ່ມີສາຍໂທເຂົ້າ:** ຕັ້ງອຸປະກອນໃຫ້ສັ່ນ ແລະ ຫຼິ້ນສຽງໂທເຂົ້າສໍາລັບສາຍໂທເຂົ້າ.
- **ປິດສຽງຊົ່ວຄາວ:** ຕັ້ງອຸປະກອນເພື່ອໃຊ້ໂໜດງຽບເປັນໄລຍະເວລາໜຶ່ງ.
- **ສຽງເອິ້ນເຂົ້າ:** ປ່ຽນສຽງໂທເຂົ້າ.
- **ສຽງການແຈ້ງເຕືອນ:** ປ່ຽນສຽງຂອງການແຈ້ງເຕືອນ.
- **ສຽງລະບົບ:** ປ່ຽນສຽງເພື່ອໃຊ້ການກະທໍາບາງຢ່າງ, ເຊັ່ນ ການສາກອຸປະກອນ.
- **ລະດັບສຽງ:** ປັບປ່ຽນລະດັບສຽງຂອງອຸປະກອນ.
- **ຮູບແບບການສັ່ນຂອງການໂທ:** ປ່ຽນຮູບແບບການສັ່ນຂອງການໂທ.
- **ຮູບແບບການສັ່ນຂອງການແຈ້ງເຕືອນ:** ປ່ຽນຮູບແບບການສັ່ນຂອງການແຈ້ງເຕືອນ.
- **ລະດັບການສັ່ນ:** ປັບປ່ຽນການບັງຄັບຂອງການແຈ້ງເຕືອນດ້ວຍການສັ່ນ.
- **ການຄວບຄຸມສຽງລະບົບ/ການສັ່ນ:** ຕັ້ງອຸປະກອນໃຫ້ມີສຽງດັງ ຫຼື ສັ່ນສໍາລັບການກະທໍາ, ເຊັ່ນ ການຄວບຄຸມໜ້າຈໍສໍາຜັດ.
- **ຄຸນນະພາບສຽງ ແລະ ເອັບເຝັກ:** ຕັ້ງຄຸນນະພາບສຽງ ແລະ ເອັບເຝັກຂອງອຸປະກອນ. ເບິ່ງ **ຄຸນນະພາບສຽງ ແລະ ເອັບເຝັກ** ສໍາລັບຂໍ້ມູນເພີ່ມເຕີມ.
- **ສຽງແອັບທີ່ແຍກຕ່າງຫາກ:** ຕັ້ງອຸປະກອນເພື່ອຫຼິ້ນສຽງມີເດຍຈາກແອັບສະເພາະໂດຍແຍກກັນໃນອຸປະກອນສຽງອື່ນໆ. ເບິ່ງ **ສຽງແອັບທີ່ແຍກຕ່າງຫາກ** ສໍາລັບຂໍ້ມູນເພີ່ມເຕີມ.

 ບາງຄຸນສົມບັດອາດຈະບໍ່ມີຢູ່ ຂຶ້ນຢູ່ກັບລຸ້ນ.



## ຄຸນນະພາບສຽງ ແລະ ເອັບເຝັກ

ຕັ້ງຄຸນນະພາບສຽງ ແລະ ເອັບເຝັກຂອງອຸປະກອນ.

ໃນໜ້າຈໍການຕັ້ງຄ່າ, ແຕະ **ສຽງແລະການສັ່ນ** → **ຄຸນນະພາບສຽງ ແລະ ເອັບເຝັກ**.

- **Dolby Atmos:** ເລືອກໂໜດສຽງອ້ອມຮອບທີ່ເພີ່ມປະສິດທິພາບສໍາລັບສຽງປະເພດຕ່າງໆ, ເຊັ່ນ ຮູບເງົາ, ເພງ ແລະ ສຽງເວົ້າ. ດ້ວຍ Dolby Atmos, ທ່ານສາມາດສໍາຜັດກັບສຽງທີ່ຍ້າຍໄປອ້ອມຮອບທ່ານ.
- **Dolby Atmos ສໍາລັບຫຼິ້ນເກມ:** ສໍາຜັດກັບສຽງ Dolby Atmos ທີ່ປັບໃຫ້ເໝາະສົມສໍາລັບເກມໃນຂະນະທີ່ຫຼິ້ນເກມຢູ່.
- **ອິຄົວໄລເຊີ:** ເລືອກຕົວເລືອກສໍາລັບປະເພດເພງສະເພາະ ແລະ ມ່ວນຊື່ນກັບສຽງທີ່ປັບໃຫ້ເໝາະສົມ.
- **UHQ upscaler:** ເພີ່ມປະສິດທິພາບຄວາມລະອຽດສຽງຂອງເພງ ແລະ ວິດີໂອເມື່ອໃຊ້ຊຸດຫູຟັງແບບໃຊ້ສາຍ.
- **ປັບສຽງ:** ຕັ້ງສຽງທີ່ດີທີ່ສຸດສໍາລັບທ່ານ.



ທ່ານຈະຕ້ອງເຊື່ອມຕໍ່ຊຸດຫູຟັງເພື່ອໃຊ້ຄຸນສົມບັດບາງຢ່າງ ຂຶ້ນຢູ່ກັບລຸ້ນ.

## ສຽງແອັບທີ່ແຍກຕ່າງຫາກ

ຕັ້ງອຸປະກອນເພື່ອຫຼິ້ນສຽງມີເດຍຈາກແອັບສະເພາະໃນລໍາໂພງບລູທູດ ຫຼື ຊຸດຫູຟັງທີ່ຖືກເຊື່ອມຕໍ່.

ຕົວຢ່າງ, ທ່ານສາມາດຟັງສຽງແອັບການກໍານົດທິດທາງຜ່ານລໍາໂພງອຸປະກອນຂອງທ່ານໃນຂະນະທີ່ກໍາລັງຟັງການຫຼິ້ນຈາກແອັບເພງຜ່ານລໍາໂພງບລູທູດຂອງພາຫານະ.

- 1 ໃນໜ້າຈໍການຕັ້ງຄ່າ, ແຕະ **ສຽງແລະການສັ່ນ** → **ສຽງແອັບທີ່ແຍກຕ່າງຫາກ** ແລະ ແຕະສະວິດເພື່ອເປີດໃຊ້ງານມັນ.
- 2 ເລືອກແອັບເພື່ອຫຼິ້ນສຽງມີເດຍແບບແຍກກັນ ແລະ ແຕະປຸ່ມກັບຄືນ.
- 3 ເລືອກອຸປະກອນສໍາລັບການຫຼິ້ນສຽງມີເດຍຂອງແອັບທີ່ເລືອກໄວ້.

## ແຈ້ງເຕືອນ

ປ່ຽນການຕັ້ງຄ່າການແຈ້ງເຕືອນ.

ໃນໜ້າຈໍການຕັ້ງຄ່າ, ແຕະ **ແຈ້ງເຕືອນ**.

- **ຮູບແບບປັບອັບການແຈ້ງເຕືອນ:** ເລືອກຮູບແບບປັບອັບການແຈ້ງເຕືອນ ແລະ ປ່ຽນການຕັ້ງຄ່າ.
- **ສິ່ງຫຼ້າສຸດນີ້:** ເບິ່ງແອັບທີ່ຮັບການແຈ້ງເຕືອນຫຼ້າສຸດ ແລະ ປ່ຽນການຕັ້ງຄ່າການແຈ້ງເຕືອນ. ເພື່ອກຳນົດການຕັ້ງຄ່າການແຈ້ງເຕືອນເອງສໍາລັບແອັບເພີມເຕີມ, ແຕະ **ເພີມເຕີມ** → ▼ → **ທັງໝົດ** ແລະ ເລືອກແອັບຈາກລາຍການແອັບ.
- **ທ້າມລົບກວນ:** ຕັ້ງອຸປະກອນເພື່ອປິດສຽງທັງໝົດ ຍົກເວັ້ນຂໍ້ຍົກເວັ້ນທີ່ຖືກອະນຸຍາດ.
- **ການຕັ້ງຄ່າຂັ້ນສູງ:** ກຳນົດຄ່າການຕັ້ງຄ່າຂັ້ນສູງສໍາລັບການແຈ້ງເຕືອນ.

## ຈໍສະແດງຜົນ

### ຕົວເລືອກ

ປ່ຽນການຕັ້ງຄ່າຈໍສະແດງ ແລະ ໜ້າຈໍຫຼັກ.

ໃນໜ້າຈໍການຕັ້ງຄ່າ, ແຕະ **ຈໍສະແດງຜົນ**.

- **ແສງໄຟ/ມືດ:** ເປີດໃຊ້ານ ຫຼື ປິດໃຊ້ງານໂໝດມືດ.
- **ການຕັ້ງຄ່າໂໝດມືດ:** ຫຼຸດຄວາມເຄັ່ງຕຶງຂອງສາຍຕາລົງໂດຍການນຳໃຊ້ຕີມທີ່ມືດ ເມື່ອກຳລັງໃຊ້ອຸປະກອນໃນຕອນກາງຄືນ ຫຼື ໃນສະຖານທີ່ທີ່ມືດ. ທ່ານສາມາດຕັ້ງກຳນົດເວລາສໍາລັບການນຳໃຊ້ໂໝດມືດ.  
 ຕີມທີ່ມືດອາດຈະນຳໃຊ້ບໍ່ໄດ້ກັບບາງແອັບ.
- **ຄວາມແຈ້ງ:** ປັບປ່ຽນຄວາມແຈ້ງຂອງຈໍສະແດງຜົນ.
- **ຄວາມແຈ້ງທີ່ປັບໄດ້:** ຕັ້ງອຸປະກອນເພື່ອຕິດຕາມການປັບປ່ຽນຄວາມແຈ້ງຂອງທ່ານ ແລະ ນຳໃຊ້ພວກມັນໂດຍອັດຕະໂນມັດໃນສະພາບແສງທີ່ຄ້າຍຄືກັນ.
- **ຄວາມແຈ້ງພິເສດ:** ຕັ້ງການສະແດງຜົນໃຫ້ແຈ້ງກວ່າຄວາມແຈ້ງສູງສຸດ. ຄຸນສົມບັດນີ້ມີຢູ່ເມື່ອທ່ານປິດໃຊ້ງານຄຸນສົມບັດ **ຄວາມແຈ້ງທີ່ປັບໄດ້**.
- **ຄວາມຄ່ອງຕົວຂອງການເຄື່ອນໄຫວ:** ປ່ຽນອັດຕາການຮີເຟຣຊຂອງໜ້າຈໍ. ເມື່ອອັດຕາການຮີເຟຣຊຖືກຕັ້ງແລ້ວ, ໜ້າຈໍຈະເລື່ອນໄດ້ຢ່າງຄ່ອງຕົວຫຼາຍຂຶ້ນ. ເບິ່ງ **ຄວາມຄ່ອງຕົວຂອງການເຄື່ອນໄຫວ** ສໍາລັບຂໍ້ມູນເພີມເຕີມ.
- **ແຜ່ນປ້ອງກັນຄວາມສະບາຍຕາ:** ຫຼຸດຄວາມເຄັ່ງຕຶງຂອງສາຍຕາລົງໂດຍການຈຳກັດປະລິມານແສງສີຟ້າທີ່ປ່ອຍອອກມາຈາກໜ້າຈໍ. ທ່ານສາມາດຕັ້ງກຳນົດເວລາສໍາລັບການນຳໃຊ້ຄຸນສົມບັດນີ້.
- **ໂໝດໜ້າຈໍ:** ປ່ຽນໂໝດໜ້າຈໍເພື່ອປັບປ່ຽນສີ ແລະ ຄວາມຄົມຊັດຂອງຈໍສະແດງຜົນ. ເບິ່ງ **ການປ່ຽນໂໝດໜ້າຈໍ** ຫຼື **ການປັບປ່ຽນສີຂອງຈໍສະແດງຜົນ** ສໍາລັບຂໍ້ມູນເພີມເຕີມ.

- **ຂະໜາດ ແລະ ຮູບແບບຟອນ:** ປ່ຽນຂະໜາດ ແລະ ຮູບແບບຕົວໜັງສື.
- **ຊຸມໜ້າຈໍ:** ສ້າງລາຍການໃນໜ້າຈໍໃຫຍ່ຂຶ້ນ ຫຼື ນ້ອຍລົງ.
- **ຄວາມລະອຽດໜ້າຈໍ:** ປ່ຽນຄວາມລະອຽດໜ້າຈໍ. ຄວາມລະອຽດທີ່ສູງຂຶ້ນເຮັດໃຫ້ຈໍສະແດງຜິນມີຊີວິດຊີວາຫຼາຍຂຶ້ນ, ແຕ່ພວກມັນຈະໃຊ້ໄຟແບັດເຕີຣີຫຼາຍຂຶ້ນ. ບາງແອັບທີ່ແລ່ນຢູ່ໃນຂະນະນີ້ອາດຈະປິດເມື່ອທ່ານປ່ຽນແປງຄວາມລະອຽດ.
- **ແອັບໜ້າຈໍເຕັມ:** ເລືອກແອັບເພື່ອໃຊ້ກັບສັດສ່ວນແບບເຕັມໜ້າຈໍ.
- **ໝົດເວລາໜ້າຈໍ:** ຕັ້ງໄລຍະເວລາທີ່ອຸປະກອນລໍຖ້າກ່ອນປິດໄຟດ້ານຫຼັງຂອງຈໍສະແດງຜິນ.
- **ໂໜດງ່າຍ:** ສັບປ່ຽນເປັນໂໜດງ່າຍເພື່ອສະແດງໄອຄອນທີ່ໃຫຍ່ກວ່າ ແລະ ນໍາໃຊ້ແຜນຜັງທີ່ງ່າຍຂຶ້ນໃສ່ໜ້າຈໍຫຼັກ.
- **ຂອບແຜງ:** ປ່ຽນການຕັ້ງຄ່າສໍາລັບຂອບແຜງ.
- **ແຖບການກຳນົດທິດທາງ:** ປ່ຽນການຕັ້ງຄ່າແຖບການກຳນົດທິດທາງ. ເບິ່ງ **ແຖບການກຳນົດທິດທາງ (ປຸ່ມຊອບ)** ສໍາລັບຂໍ້ມູນເພີ່ມເຕີມ.
- **ການປ້ອງກັນການສໍາຜັດແບບບັງເອີນ:** ຕັ້ງອຸປະກອນເພື່ອປ້ອງກັນໜ້າຈໍຈາກການກວດຫາການປ້ອນຂໍ້ມູນແບບສໍາຜັດເມື່ອມັນຢູ່ໃນສະຖານທີ່ມືດ, ເຊັ່ນ ຖົງສົ້ງ ຫຼື ກະເປົາ.
- **ຄວາມໄວການສໍາຜັດ:** ເພີ່ມຄວາມໄວການສໍາຜັດຂອງໜ້າຈໍຂຶ້ນສໍາລັບໃຊ້ກັບກັນແຕກໜ້າຈໍ.
- **ສະແດງຂໍ້ມູນການສາກ:** ຕັ້ງອຸປະກອນເພື່ອສະແດງຂໍ້ມູນການສາກ, ເຊັ່ນ ເປີເຊັນແບັດເຕີຣີທີ່ເຫຼືອຢູ່ເມື່ອໜ້າຈໍປິດຢູ່.
- **Screen saver:** ຕັ້ງອຸປະກອນໃຫ້ເປີດໃຊ້ຮູບພັກໜ້າຈໍເມື່ອອຸປະກອນກຳລັງສາກຢູ່.

 ບາງຄຸນສົມບັດອາດຈະບໍ່ມີຢູ່ ຂຶ້ນຢູ່ກັບລຸ້ນ.

## ຄວາມຄ່ອງຕົວຂອງການເຄື່ອນໄຫວ

ອັດຕາການຮີເຟຣຊແມ່ນຈໍານວນຄັ້ງຂອງໜ້າຈໍທີ່ຖືກຮີເຟຣຊໃນທຸກໆວິນາທີ. ໃຊ້ອັດຕາການຮີເຟຣຊສູງເພື່ອປ້ອງກັນໜ້າຈໍຈາກການກະພົບເມື່ອມີການສັບປ່ຽນລະຫວ່າງໜ້າຈໍ. ໜ້າຈໍຈະໝົດໄດ້ຢ່າງຄ່ອງຕົວຫຼາຍຂຶ້ນ. ເມື່ອທ່ານເລືອກອັດຕາການຮີເຟຣຊມາດຕະຖານ, ທ່ານສາມາດໃຊ້ແບັດເຕີຣີໄດ້ດົນຂຶ້ນ.

1 ໃນໜ້າຈໍການຕັ້ງຄ່າ, ແຕະ **ຈໍສະແດງຜິນ** → **ຄວາມຄ່ອງຕົວຂອງການເຄື່ອນໄຫວ**.

2 ເລືອກອັດຕາການຮີເຟຣຊ.

- **ທີ່ປັບຕົວໄດ້:** ຮັບເອົາພາບເຄື່ອນໄຫວ ແລະ ການເລື່ອນທີ່ບໍ່ສະດຸດໂດຍການປັບປ່ຽນອັດຕາຮີເຟຣຊໜ້າຈໍຂອງທ່ານໂດຍອັດຕະໂນມັດສູງເຖິງ 120 Hz.
- **ມາດຕະຖານ:** ໃຊ້ອັດຕາການຮີເຟຣຊມາດຕະຖານໃນສະຖານະການປົກກະຕິ ເພື່ອປະຢັດພະລັງງານແບັດເຕີຣີ.

## ການປ່ຽນໂໝດໜ້າຈໍ ຫຼື ການປັບປ່ຽນສີຂອງຈໍສະແດງຜົນ

ປ່ຽນໂໝດໜ້າຈໍ ຫຼື ປັບປ່ຽນສີຈໍສະແດງຜົນຕາມຄວາມຕ້ອງການຂອງທ່ານ.

### ການປ່ຽນໂໝດໜ້າຈໍ

ໃນໜ້າຈໍການຕັ້ງຄ່າ, ແຕະ **ຈໍສະແດງຜົນ** → **ໂໝດໜ້າຈໍ** ແລະ ເລືອກໂໝດທີ່ທ່ານຕ້ອງການ.

- **ສົດໃສ:** ສິ່ງນີ້ຈະເພີ່ມປະສິດທິພາບຊ່ວງ, ການອີ່ມຕົວ ແລະ ຄວາມຄົມຊັດຂອງສີຂອງຈໍສະແດງຜົນຂອງທ່ານ. ນອກຈາກນີ້ ທ່ານຍັງສາມາດປັບປ່ຽນຄວາມດຸນດ່ຽງສີຂອງຈໍສະແດງຜົນຕາມຄ່າສີໄດ້.
- **ຕາມທຳມະຊາດ:** ສິ່ງນີ້ປັບປ່ຽນໜ້າຈໍເປັນໂທນສີແບບທຳມະຊາດ.



- ທ່ານສາມາດປັບປ່ຽນສີຈໍສະແດງຜົນໃນໂໝດ **ສົດໃສ** ເທົ່ານັ້ນ.
- ໂໝດ **ສົດໃສ** ອາດຈະເຂົ້າກັນບໍ່ໄດ້ກັບແອັບພາກສ່ວນທີສາມ.

### ການເພີ່ມປະສິດທິພາບຄວາມດຸນດ່ຽງສີໜ້າຈໍ

ເພີ່ມປະສິດທິພາບສີຈໍສະແດງຜົນໂດຍການປັບປ່ຽນໂທນສີໃສ່ຄວາມຕ້ອງການຂອງທ່ານ.

ໃນໜ້າຈໍການຕັ້ງຄ່າ, ແຕະ **ຈໍສະແດງຜົນ** → **ໂໝດໜ້າຈໍ** → **ສົດໃສ** ແລະ ປັບປ່ຽນແຖບການປັບປ່ຽນສີຢູ່ພາຍໃຕ້ **ຄວາມດຸນດ່ຽງສີຂາວ**.

ເມື່ອທ່ານລາກແຖບການປັບປ່ຽນສີໄປຍັງ **ດີຫຼາຍ**, ໂທນສີຟ້າຈະເພີ່ມຂຶ້ນ. ເມື່ອທ່ານລາກແຖບໄປຍັງ **ອຸ່ນ**, ໂທນສີແດງຈະເພີ່ມຂຶ້ນ.

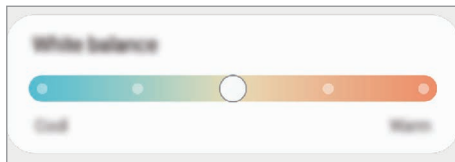

### ການປັບປ່ຽນໂທນສີໜ້າຈໍຕາມຄ່າສີ

ເພີ່ມຂຶ້ນ ຫຼື ຫຼຸດໂທນສີບາງສ່ວນລົງ ໂດຍການປັບປ່ຽນຄ່າຂອງສີແດງ, ສີຂຽວ ຫຼື ສີຟ້າ ເປັນແຕ່ລະສີ.

- 1 ໃນໜ້າຈໍການຕັ້ງຄ່າ, ແຕະ **ຈໍສະແດງຜົນ** → **ໂໝດໜ້າຈໍ** → **ສົດໃສ**.
- 2 ແຕະ **ການຕັ້ງຄ່າຂັ້ນສູງ**.
- 3 ປັບປ່ຽນແຖບສີ **R** (ສີແດງ), **G** (ສີຂຽວ) ຫຼື **B** (ສີຟ້າ) ຕາມຄວາມຕ້ອງການຂອງທ່ານ. ໂທນສີໜ້າຈໍຈະຖືກປັບປ່ຽນ.

## ວອລເປເປີ ແລະ ຮູບແບບ

ປ່ຽນການຕັ້ງຄ່າວອລເປເປີສໍາລັບໜ້າຈໍຫຼັກ ແລະ ໜ້າຈໍທີ່ຖືກລັອກ.

ໃນໜ້າຈໍການຕັ້ງຄ່າ, ແຕະ **ວອລເປເປີ ແລະ ຮູບແບບ**.

## ຕີມ

ນໍາໃຊ້ຕີມຕ່າງໆກັບອຸປະກອນ ເພື່ອປ່ຽນອົງປະກອບພາບຂອງໜ້າຈໍຫຼັກ ແລະ ໄອຄອນ.

ໃນໜ້າຈໍການຕັ້ງຄ່າ, ແຕະ **ຕີມ**.

## ໜ້າຈໍຫຼັກ

ກໍານົດການຕັ້ງຄ່າສໍາລັບໜ້າຈໍຫຼັກ, ເຊັ່ນ ແຜນຜັງໜ້າຈໍ.

ໃນໜ້າຈໍການຕັ້ງຄ່າ, ແຕະ **ໜ້າຈໍຫຼັກ**.

## ໜ້າຈໍລັອກ

### ຕົວເລືອກ

ປ່ຽນການຕັ້ງຄ່າສໍາລັບໜ້າຈໍລັອກ.

ໃນໜ້າຈໍການຕັ້ງຄ່າ, ແຕະ **ໜ້າຈໍລັອກ**.

- **ປະເພດການລັອກໜ້າຈໍ:** ປ່ຽນວິທີການລັອກໜ້າຈໍ.
- **Smart Lock:** ຕັ້ງອຸປະກອນເພື່ອປິດລັອກຕົວມັນເອງ ເມື່ອກວດພົບຈຸດທີ່ຕັ້ງ ຫຼື ອຸປະກອນທີ່ໜ້າເຊື່ອຖື. ເບິ່ງ **Smart Lock** ສໍາລັບຂໍ້ມູນເພີ່ມເຕີມ.
- **ການຕັ້ງຄ່າລັອກທີ່ປອດໄພ:** ປ່ຽນການຕັ້ງຄ່າການລັອກໜ້າຈໍສໍາລັບວິທີການລັອກທີ່ເລືອກໄວ້.
- **Always On Display:** ຕັ້ງອຸປະກອນເພື່ອສະແດງຂໍ້ມູນໃນຂະນະທີ່ໜ້າຈໍຖືກປິດຢູ່. ເບິ່ງ **Always On Display** ສໍາລັບຂໍ້ມູນເພີ່ມເຕີມ.
- **ການບໍລິການວອລເປເປີ:** ຕັ້ງອຸປະກອນເພື່ອໃຊ້ການບໍລິການວອລເປເປີ ເຊັ່ນ ໜ້າຈໍລັອກໄດນາມິກ.
- **ແບບໂມງ:** ປ່ຽນປະເພດ ແລະ ສີຂອງໂມງໃນໜ້າຈໍລັອກ.

- **ໂມງໂຮມມິງ:** ປ່ຽນໂມງທີ່ຈະສະແດງເຂດເວລາທັງທ້ອງຖິ່ນ ແລະ ບ້ານ ໃນໜ້າຈໍທີ່ຖືກລັອກເມື່ອທ່ານໂຮມມິງ.
- **ວິດເຈັດ:** ປ່ຽນການຕັ້ງຄ່າຂອງລາຍການທີ່ສະແດງຢູ່ໃນໜ້າຈໍທີ່ຖືກລັອກ.
- **ຂໍ້ມູນຜູ້ຕິດຕໍ່:** ຕັ້ງອຸປະກອນທີ່ຈະສະແດງຂໍ້ມູນຜູ້ຕິດຕໍ່, ເຊັ່ນ ທີ່ຢູ່ອີເມລ໌ຂອງທ່ານ ໃນໜ້າຈໍທີ່ຖືກລັອກ.
- **ແຈ້ງເຕືອນ:** ຕັ້ງວິທີສະແດງການແຈ້ງເຕືອນໃນໜ້າຈໍທີ່ລັອກ.
- **ທາງລັດ:** ເລືອກແອັບທີ່ຈະສະແດງທາງລັດຫາພວກມັນໃນໜ້າຈໍທີ່ຖືກລັອກ.
- **ກ່ຽວກັບໜ້າຈໍລັອກ:** ເບິ່ງເວີຊັນໜ້າຈໍລັອກ ແລະ ຂໍ້ມູນດ້ານກົດໝາຍ.



- ບາງຄຸນສົມບັດອາດຈະບໍ່ມີຢູ່ ຂຶ້ນຢູ່ກັບຜູ້ໃຫ້ການບໍລິການ ຫຼື ລຸ້ນ.
- ຕົວເລືອກທີ່ມີຢູ່ອາດແຕກຕ່າງກັນ ຂຶ້ນຢູ່ກັບວິທີການລັອກໜ້າຈໍທີ່ເລືອກໄວ້.

## Smart Lock

ທ່ານສາມາດຕັ້ງອຸປະກອນເພື່ອປົດລັອກຕົວເອງ ແລະ ຍັງຄົງປົດລັອກຢູ່ເມື່ອກວດພົບຈຸດທີ່ຕັ້ງ ຫຼື ອຸປະກອນທີ່ເຊື່ອຖືໄດ້. ຕົວຢ່າງ, ຖ້າທ່ານໄດ້ຕັ້ງບ້ານຂອງທ່ານເປັນຈຸດທີ່ຕັ້ງທີ່ເຊື່ອຖືໄດ້, ເມື່ອທ່ານຮອດບ້ານອຸປະກອນຂອງທ່ານຈະກວດພົບຈຸດທີ່ຕັ້ງ ແລະ ປົດລັອກຕົວເອງໂດຍອັດຕະໂນມັດ.

ໃນໜ້າຈໍການຕັ້ງຄ່າ, ແຕະ **ໜ້າຈໍລັອກ** → **Smart Lock** ແລະ ປະຕິບັດຕາມຄໍາແນະນໍາໃນໜ້າຈໍເພື່ອສໍາເລັດການຕັ້ງ.



- ຄຸນສົມບັດນີ້ຈະມີຢູ່ໃຫ້ໃຊ້ຫຼັງຈາກທ່ານຕັ້ງວິທີລັອກໜ້າຈໍ.
- ຖ້າທ່ານບໍ່ໃຊ້ອຸປະກອນຂອງທ່ານເປັນເວລາສີ່ຊົ່ວໂມງ ຫຼື ເມື່ອທ່ານເປີດອຸປະກອນ, ທ່ານຈະຕ້ອງປົດລັອກໜ້າຈໍໂດຍໃຊ້ຮູບແບບ, PIN ຫຼື ລະຫັດຜ່ານທີ່ທ່ານຕັ້ງໄວ້.

## Always On Display

ທ່ານສາມາດເບິ່ງຂໍ້ມູນ, ເຊັ່ນ ໂມງ ຫຼື ປະຕິບິນ ຫຼື ຄວບຄຸມການຫຼິ້ນເພງໃນໜ້າຈໍ ເມື່ອມັນປິດຢູ່.

ນອກຈາກນີ້ ທ່ານຍັງສາມາດກວດເບິ່ງການແຈ້ງເຕືອນສໍາລັບຂໍ້ຄວາມໃໝ່ ຫຼື ສາຍບໍ່ໄດ້ຮັບ.

Always On Display ຖືກຕັ້ງໃຫ້ປະກົດຂຶ້ນເມື່ອທ່ານແຕະໜ້າຈໍເທົ່ານັ້ນ. ເພື່ອປ່ຽນການຕັ້ງຄ່າເພື່ອເຮັດໃຫ້ມັນປະກົດຂຶ້ນຢ່າງຕໍ່ເນື່ອງ, ໃນລະຫວ່າງເວລາທີ່ກຳນົດໄວ້ ຫຼື ເມື່ອຮັບການແຈ້ງເຕືອນ, ໃນໜ້າຈໍການຕັ້ງຄ່າ, ແຕະ **ໜ້າຈໍລັອກ** → **Always On Display** ແລະ ຈາກນັ້ນເລືອກໂໝດທີ່ທ່ານຕ້ອງການ.



ຄວາມແຈ້ງຂອງ Always On Display ອາດຈະປ່ຽນແປງໂດຍອັດຕະໂນມັດ ຂຶ້ນຢູ່ກັບເງື່ອນໄຂຂອງແສງໄຟ.

## ການເປີດການແຈ້ງເຕືອນໃນ Always On Display

ເມື່ອທ່ານຮັບຂໍ້ຄວາມ, ສາຍບໍ່ໄດ້ຮັບ ຫຼື ຂໍ້ມູນແອັບ, ໄອຄອນການແຈ້ງເຕືອນຈະປະກົດຂຶ້ນໃນ Always On Display. ແຕະໄອຄອນການແຈ້ງເຕືອນສອງຄັ້ງເພື່ອເບິ່ງການແຈ້ງເຕືອນຂອງມັນ.

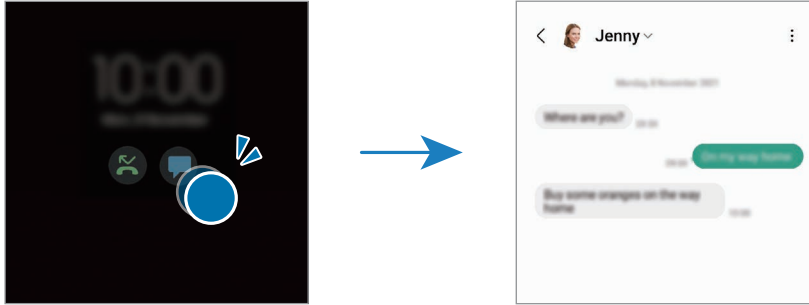

 ຖ້າໜ້າຈໍຖືກລັອກ, ທ່ານຈະຕ້ອງປິດລັອກມັນເພື່ອເບິ່ງການແຈ້ງເຕືອນ.

## ການປິດໃຊ້ງານຄຸນສົມບັດ Always On Display

ເປີດແຜງການແຈ້ງເຕືອນ, ຮູດລົງລຸ່ມ ແລະ ຈາກນັ້ນ ແຕະ  (Always On Display) ເພື່ອປິດໃຊ້ງານມັນ. ຖ້າທ່ານບໍ່ສາມາດຊອກຫາ  (Always On Display) ໃນແຜງດ່ວນ, ແຕະ  ແລະ ລາກປຸ່ມຢູ່ເທິງເພື່ອເພີ່ມມັນ.

ຫຼືວ່າ, ໃນໜ້າຈໍການຕັ້ງຄ່າ, ແຕະ **ໜ້າຈໍລັອກ** ແລະ ຈາກນັ້ນແຕະສະວິດ **Always On Display** ເພື່ອປິດໃຊ້ງານມັນ.

# ໄບໂອແມັດທຣິກ ແລະ ຄວາມປອດໄພ

## ຕົວເລືອກ

ປ່ຽນການຕັ້ງຄ່າສໍາລັບການຮັກສາຄວາມປອດໄພອຸປະກອນ.

ໃນໜ້າຈໍການຕັ້ງຄ່າ, ແຕະ **ໄບໂອແມັດທຣິກ ແລະ ຄວາມປອດໄພ**.

- **ການຈົດຈໍາໃບໜ້າ:** ຕັ້ງອຸປະກອນເພື່ອປິດລັອກໜ້າຈໍໂດຍການຈົດຈໍາໃບໜ້າຂອງທ່ານ. ເບິ່ງ **ການຈົດຈໍາໃບໜ້າ** ສໍາລັບຂໍ້ມູນເພີ່ມເຕີມ.
- **ລາຍນິ້ວມື:** ລົງທະບຽນລາຍນິ້ວມືຂອງທ່ານເພື່ອປິດລັອກໜ້າຈໍ. ເບິ່ງ **ການຈົດຈໍາລາຍນິ້ວມື** ສໍາລັບຂໍ້ມູນເພີ່ມເຕີມ.
- **ການຕັ້ງຄ່າໄບໂອແມັດທຣິກເພີ່ມເຕີມ:** ປ່ຽນການຕັ້ງຄ່າສໍາລັບຂໍ້ມູນໄບໂອແມັດທຣິກ. ນອກຈາກນີ້ ທ່ານຍັງສາມາດເບິ່ງເວີຊັນຂອງໂປຣແກມຄວາມປອດໄພໄບໂອແມັດທຣິກ ແລະ ກວດຫາການອັບເດດ.
- **Google Play Protect:** ຕັ້ງອຸປະກອນເພື່ອກວດຫາແອັບ ແລະ ພຶດຕິກຳທີ່ເປັນອັນຕະລາຍ ແລະ ເຕືອນກ່ຽວກັບອັນຕະລາຍທີ່ເປັນໄປໄດ້ ແລະ ເອົາພວກມັນອອກໄປ.
- **ອັບເດດຄວາມປອດໄພ:** ເບິ່ງເວີຊັນຂອງຊອບແວໃນອຸປະກອນຂອງທ່ານ ແລະ ກວດຫາອັບເດດ.

- **ຊອກຫາມິຕິຂອງຂ້ອຍ:** ເປີດໃຊ້ງານ ຫຼື ປິດໃຊ້ງານຄຸນສົມບັດຊອກຫາມິຕິຂອງຂ້ອຍ. ເຂົ້າໃຊ້ເວັບໄຊທ໌ຊອກຫາມິຕິຂອງຂ້ອຍ ([findmymobile.samsung.com](http://findmymobile.samsung.com)) ເພື່ອຕິດຕາມ ແລະ ຄວບຄຸມອຸປະກອນທີ່ເສຍ ຫຼື ຖືກລັກ.
- **Samsung Pass:** ກວດສອບຕົວຕົນຂອງທ່ານໄດ້ຢ່າງງ່າຍດາຍ ແລະ ປອດໄພຜ່ານຂໍ້ມູນໄບໂອແມັດທຣິກຂອງທ່ານ. ເບິ່ງ **Samsung Pass** ສໍາລັບຂໍ້ມູນເພີ່ມເຕີມ.
- **ໂຟລເດີທີ່ປອດໄພ:** ສ້າງໂຟລເດີທີ່ປອດໄພ ເພື່ອປົກປ້ອງເນື້ອໃນສ່ວນຕົວ ແລະ ແອັບຂອງທ່ານຈາກຄົນອື່ນ. ເບິ່ງ **ໂຟລເດີທີ່ປອດໄພ** ສໍາລັບຂໍ້ມູນເພີ່ມເຕີມ.
- **Wi-Fi ທີ່ປອດໄພ:** ຕັ້ງອຸປະກອນເພື່ອປົກປ້ອງຂໍ້ມູນຂອງທ່ານໃນຂະນະທີ່ກຳລັງໃຊ້ເຄືອຂ່າຍ Wi-Fi ທີ່ບໍ່ປອດໄພ. ເບິ່ງ **Wi-Fi ທີ່ປອດໄພ** ສໍາລັບຂໍ້ມູນເພີ່ມເຕີມ.
- **Private Share:** ແຊຣ໌ໂຟລ໌ກັບຄົນອື່ນໄດ້ຢ່າງປອດໄພໂດຍໃຊ້ເທັກໂນໂລຊີບລັອກເຊນ.
- **Samsung Blockchain Keystore:** ຈັດການປຸ່ມສ່ວນຕົວບລັອກເຊນຂອງທ່ານຢ່າງປອດໄພ.
- **ຕິດຕັ້ງແອັບທີ່ບໍ່ຮູ້ຈັກ:** ຕັ້ງອຸປະກອນເພື່ອອະນຸຍາດໃຫ້ມີການຕັ້ງຄ່າແອັບຈາກແຫຼ່ງທີ່ບໍ່ຮູ້ຈັກ.
- **ການຕັ້ງຄ່າຄວາມປອດໄພອື່ນໆ:** ກຳນົດຄ່າການຕັ້ງຄ່າຄວາມປອດໄພເພີ່ມເຕີມ.

 ບາງຄຸນສົມບັດອາດຈະບໍ່ມີຢູ່ ຂຶ້ນຢູ່ກັບຜູ້ໃຫ້ການບໍລິການ ຫຼື ລຸ້ນ.

## ການຈົດຈຳໃບໜ້າ

ທ່ານສາມາດຕັ້ງອຸປະກອນເພື່ອປິດລັອກໜ້າຈໍໂດຍການຈົດຈຳໃບໜ້າຂອງທ່ານ.

- ຖ້າທ່ານໃຊ້ໃບໜ້າຂອງທ່ານເປັນວິທີລັອກໜ້າຈໍ, ໃບໜ້າຂອງທ່ານບໍ່ສາມາດຖືກໃຊ້ໄດ້ເພື່ອປິດລັອກໜ້າຈໍສໍາລັບຄັ້ງທຳອິດຫຼັງຈາກເປີດອຸປະກອນ. ເພື່ອໃຊ້ອຸປະກອນ, ທ່ານຈະຕ້ອງປິດລັອກໜ້າຈໍໂດຍໃຊ້ຮູບແບບ, PIN ຫຼື ລະຫັດຜ່ານທີ່ທ່ານຕັ້ງໄວ້ເມື່ອລົງທະບຽນໃບໜ້າ. ລະວັງຢາລິມຮູບແບບ, PIN ຫຼື ລະຫັດຜ່ານຂອງທ່ານ.
- ຖ້າທ່ານປຽນວິທີລັອກໜ້າຈໍເປັນ **ເລື່ອນ** ຫຼື **ບໍ່ມີ**, ເຊິ່ງຈະບໍ່ປອດໄພ, ຂໍ້ມູນໄບໂອແມັດທຣິກທັງໝົດຂອງທ່ານຈະຖືກລຶບ.

## ຂໍ້ຄວນລະວັງສໍາລັບການໃຊ້ການຈົດຈຳໃບໜ້າ

ກ່ອນໃຊ້ການຈົດຈຳໃບໜ້າເພື່ອປິດລັອກອຸປະກອນຂອງທ່ານ, ຈົ່ງຄໍານຶງເຖິງຂໍ້ຄວນລະວັງຕໍ່ໄປນີ້.

- ອຸປະກອນຂອງທ່ານບໍ່ສາມາດຖືກປິດລັອກໄດ້ໂດຍຜູ້ໃດຜູ້ໜຶ່ງ ຫຼື ໂດຍບາງສິ່ງບາງຢ່າງທີ່ຄ້າຍຄືກັບຮູບຂອງທ່ານ.
- ການຈົດຈຳໃບໜ້າມີຄວາມປອດໄພໜ້ອຍກວ່າຮູບແບບ, PIN ຫຼື ລະຫັດຜ່ານ.



## ສໍາລັບການຈົດຈໍາໃບໜ້າທີ່ດີກວ່າ

ພິຈາລະນາດັ່ງຕໍ່ໄປນີ້ເມື່ອໃຊ້ການຈົດຈໍາໃບໜ້າ:

- ພິຈາລະນາເງື່ອນໄຂເມື່ອລົງທະບຽນ, ເຊັ່ນ ການໃສ່ແວ່ນຕາ, ໜວກ, ໜ້າກາກ, ໜວດ ຫຼື ການແຕ່ງໜ້າທີ່ໜ້າ
- ເບິ່ງໃຫ້ແນ່ໃຈວ່າທ່ານຢູ່ໃນພື້ນທີ່ທີ່ມີແສງສະຫວ່າງພຽງພໍ ແລະ ເລັ່ນສັກອົງຖ່າຍຮູບສະອາດໃນເວລາລົງທະບຽນ
- ເບິ່ງໃຫ້ແນ່ໃຈວ່າຮູບຂອງທ່ານບໍ່ມີວເພື່ອໃຫ້ໄດ້ຮັບຜົນທີ່ເຂົ້າກັນໄດ້ດີຂຶ້ນ

## ການລົງທະບຽນໃບໜ້າຂອງທ່ານ

ສໍາລັບການຈົດຈໍາໃບໜ້າທີ່ດີກວ່າ, ລົງທະບຽນໃບໜ້າຂອງທ່ານຢູ່ໃນທ້ອງ ຫຼື ອອກຈາກແສງແດດໂດຍກົງ.

1 ໃບໜ້າຈໍການຕັ້ງຄ່າ, ແຕະ **ໄບໂອແມັດທຣິກ ແລະ ຄວາມປອດໄພ** → **ການຈົດຈໍາໃບໜ້າ**.

2 ອ່ານຄໍາແນະນໍາໃນໜ້າຈໍ ແລະ ແຕະ **ສືບຕໍ່**.

3 ຕັ້ງວິທີການລັອກໜ້າຈໍ.

4 ວາງຕໍາແໜ່ງໃບໜ້າຂອງທ່ານຢູ່ໃນກອບໃນໜ້າຈໍ.

ກ້ອງຖ່າຍຮູບຈະສະແກນໃບໜ້າຂອງທ່ານ.



- ຖ້າການປົດລັອກໜ້າຈໍດ້ວຍໃບໜ້າຂອງທ່ານບໍ່ໃຊ້ງານຢ່າງຖືກຕ້ອງ, ແຕະ **ເອົາຂໍ້ມູນໃບໜ້າອອກໄປ** ເພື່ອເອົາໃບໜ້າທີ່ລົງທະບຽນຂອງທ່ານອອກໄປ ແລະ ລົງທະບຽນໃບໜ້າຂອງທ່ານອີກຄັ້ງ.
- ເພື່ອເປີດໃຊ້ງານການຈົດຈໍາໃບໜ້າ, ແຕະ **ເພີ່ມຮູບລັກສະນະອື່ນເພື່ອເພີ່ມການຈົດຈໍາ** ແລະ ເພີ່ມລັກສະນະທີ່ປະກົດຂຶ້ນອື່ນໆ.

## ການປົດລັອກໜ້າຈໍດ້ວຍໃບໜ້າຂອງທ່ານ

ທ່ານສາມາດປົດລັອກໜ້າຈໍດ້ວຍໃບໜ້າຂອງທ່ານແທນການໃຊ້ຮູບແບບ, PIN ຫຼື ລະຫັດຜ່ານ.

1 ໃບໜ້າຈໍການຕັ້ງຄ່າ, ແຕະ **ໄບໂອແມັດທຣິກ ແລະ ຄວາມປອດໄພ** → **ການຈົດຈໍາໃບໜ້າ**.

2 ປົດລັອກໜ້າຈໍໂດຍໃຊ້ວິທີລັອກໜ້າຈໍທີ່ຕັ້ງມາກ່ອນ.

3 ແຕະສະວິດທ໌ **ປົດລັອກດ້ວຍໃບໜ້າ** ເພື່ອເປີດໃຊ້ງານ.

4 ໃບໜ້າຈໍທີ່ຖືກລັອກ, ເບິ່ງໄປທີ່ໜ້າຈໍ.

ເມື່ອໃບໜ້າຂອງທ່ານຖືກຈົດຈໍາແລ້ວ, ທ່ານສາມາດປົດລັອກໜ້າຈໍໂດຍບໍ່ຕ້ອງໃຊ້ວິທີລັອກໜ້າຈໍເພີ່ມເຕີມໃດໜຶ່ງ. ຖ້າໃບໜ້າຂອງທ່ານບໍ່ຖືກຈົດຈໍາ, ໃຊ້ວິທີລັອກໜ້າຈໍທີ່ຕັ້ງມາກ່ອນ.

## ການລົບຂໍ້ມູນໃບໜ້າທີ່ຖືກລົງທະບຽນ

ທ່ານສາມາດລົບຂໍ້ມູນໃບໜ້າທີ່ທ່ານໄດ້ລົງທະບຽນໄວ້.

- 1 ໃບໜ້າຈໍການຕັ້ງຄ່າ, ແຕະ **ໄບໂອແມັດທຣິກ ແລະ ຄວາມປອດໄພ** → **ການຈົດຈໍາໃບໜ້າ.**
- 2 ປົດລັອກໜ້າຈໍໂດຍໃຊ້ວິທີລັອກໜ້າຈໍທີ່ຕັ້ງມາກ່ອນ.
- 3 ແຕະ **ເອົາຂໍ້ມູນໃບໜ້າອອກໄປ** → **ເອົາອອກ.**  
ເມື່ອໃບໜ້າທີ່ລົງທະບຽນໄວ້ຖືກລຶບແລ້ວ, ຄຸນສົມບັດທັງໝົດທີ່ກ່ຽວຂ້ອງຈະຖືກປິດໃຊ້ງານເຊັ່ນດຽວກັນ.

## ການຈົດຈໍາລາຍນິ້ວມື

ເພື່ອໃຫ້ການຈົດຈໍາລາຍນິ້ວມືໃຊ້ງານໄດ້, ຈໍາເປັນຕ້ອງໄດ້ລົງທະບຽນລາຍນິ້ວມືຂອງທ່ານ ແລະ ຈັດເກັບໄວ້ໃນອຸປະກອນຂອງທ່ານ.



- ຄຸນສົມບັດນີ້ອາດຈະບໍ່ມີຢູ່ ຂຶ້ນຢູ່ກັບຜູ້ໃຫ້ການບໍລິການ ຫຼື ລຸ້ນ.
- ການຈົດຈໍາລາຍນິ້ວມືໃຊ້ລັກສະນະພິເສດສະເພາະຂອງແຕ່ລະລາຍນິ້ວມື ເພື່ອເພີ່ມຄວາມປອດໄພໃຫ້ກັບອຸປະກອນຂອງທ່ານ. ຄວາມເປັນໄປໄດ້ທີ່ເຊັ່ນເຊີລາຍນິ້ວມືຈະສັບສົນສອງລາຍນິ້ວມືທີ່ແຕກຕ່າງກັນແມ່ນມີໜ້ອຍຫຼາຍ. ເຖິງຢ່າງໃດກໍຕາມ, ເປັນກໍລະນີທີ່ຫາຍາກທີ່ລາຍນິ້ວມືທີ່ແຍກກັນຈະຄ້າຍຄືກັນເຊິ່ງເຊັນເຊີອາດຈະຈົດຈໍາພວກມັນເປັນຄືກັນໝົດທຸກຢ່າງ.
- ພົມກັນແຕກແບບໜາສາມາດສົ່ງຜົນກະທົບຕໍ່ການປະຕິບັດງານໄດ້. ຖ້າທ່ານໃຊ້ກັນແຕກໜ້າຈໍ, ກວດເບິ່ງເພື່ອໃຫ້ແນ່ໃຈວ່າມີປ້າຍກຳກັບວ່າເຂົ້າກັນໄດ້ກັບເຊັ່ນເຊີລາຍນິ້ວມືເທິງໜ້າຈໍຫຼືບໍ່. (ເຊັ່ນ ກັນແຕກໜ້າຈໍທີ່ຊໍາຊຽງຂາຍ)
- ຖ້າທ່ານໃຊ້ລາຍນິ້ວມືຂອງທ່ານເປັນວິທີລັອກໜ້າຈໍ, ລາຍນິ້ວມືຂອງທ່ານບໍ່ສາມາດຖືກໃຊ້ໄດ້ເພື່ອປົດລັອກໜ້າຈໍສໍາລັບຄັ້ງທໍາອິດຫຼັງຈາກເປີດອຸປະກອນ. ເພື່ອໃຊ້ອຸປະກອນ, ທ່ານຈະຕ້ອງປົດລັອກໜ້າຈໍໂດຍໃຊ້ຮູບແບບ, PIN ຫຼື ລະຫັດຜ່ານທີ່ທ່ານຕັ້ງໄວ້ເມື່ອລົງທະບຽນລາຍນິ້ວມື. ລະວັງຢາລຶມຮູບແບບ, PIN ຫຼື ລະຫັດຜ່ານຂອງທ່ານ.
- ຖ້າລາຍນິ້ວມືຂອງທ່ານບໍ່ຖືກຈົດຈໍາ, ປົດລັອກອຸປະກອນໂດຍໃຊ້ຮູບແບບ, PIN ຫຼື ລະຫັດຜ່ານທີ່ທ່ານຕັ້ງໄວ້ເມື່ອລົງທະບຽນລາຍນິ້ວມື ແລະ ຈາກນັ້ນລົງທະບຽນລາຍນິ້ວມືຂອງທ່ານຄືນໃໝ່. ຖ້າລຶມຮູບແບບ, PIN ຫຼື ລະຫັດຜ່ານຂອງທ່ານ, ທ່ານຈະບໍ່ສາມາດໃຊ້ອຸປະກອນ ຖ້າທ່ານບໍ່ຕັ້ງມັນຄືນໃໝ່. ຊໍາຊຽງຈະບໍ່ຮັບຜິດຊອບຕໍ່ການສູນເສຍຂໍ້ມູນ ຫຼື ຄວາມບໍ່ສະດວກສະບາຍໃດໜຶ່ງທີ່ເກີດຂຶ້ນຈາກການລຶມລະຫັດປົດລັອກ.
- ຖ້າທ່ານປ່ຽນວິທີລັອກໜ້າຈໍເປັນ **ເລື່ອນ** ຫຼື **ບໍ່ມີ**, ເຊິ່ງຈະບໍ່ປອດໄພ, ຂໍ້ມູນໄບໂອແມັດທຣິກທັງໝົດຂອງທ່ານຈະຖືກລຶບ.

## ສໍາລັບການຈົດຈໍາລາຍນິ້ວມືທີ່ດີກວ່າ

ເມື່ອທ່ານສະແກນລາຍນິ້ວມືຂອງທ່ານໃນອຸປະກອນ, ຈົ່ງຄໍານຶງເຖິງເງື່ອນໄຂທີ່ອາດຈະສົ່ງຜົນກະທົບຕໍ່ກັບການປະຕິບັດງານຂອງຄຸນສົມບັດ:

- ອຸປະກອນອາດຈະບໍ່ຈົດຈໍາລາຍນິ້ວມືທີ່ໄດ້ຮັບຜົນກະທົບຈາກຮອຍແຫ້ວ ຫຼື ແປ້ວ.
- ອຸປະກອນອາດຈະບໍ່ຈົດຈໍາລາຍນິ້ວມືຈາກນິ້ວມືນ້ອຍ ຫຼື ບາງ.
- ເພື່ອປັບປຸງການປະຕິບັດງານການຈົດຈໍາ, ລົງທະບຽນລາຍນິ້ວມືຂອງນິ້ວມືທີ່ໃຊ້ເລື້ອຍໆທີ່ສຸດ ເພື່ອປະຕິບັດງານນອຸປະກອນຂອງທ່ານ.
- ອຸປະກອນຂອງທ່ານມີເຊັ່ນເຊີຈົດຈໍາລາຍນິ້ວມືຢູ່ພາຍໃນເຄື່ອງ ຢູ່ໃຈກາງສ່ວນລຸ່ມຂອງໜ້າຈໍ. ຮັບປະກັນວ່າເຄື່ອງກັນໜ້າຈໍແຕກ ຫຼື ໜ້າຈໍສໍາຜັດໃນພື້ນທີ່ເຊັ່ນເຊີຈົດຈໍາລາຍນິ້ວມືບໍ່ມີຮອຍຂີດ ຫຼື ເກີດຄວາມເສຍຫາຍຈາກວັດຖຸ, ເຊັ່ນ ໝູນ, ລູກກະແຈ, ປາກກາ ແລະ ສາຍສ້ອຍຄໍ.
- ຮັບປະກັນວ່າພື້ນທີ່ເຊັ່ນເຊີຈົດຈໍາລາຍນິ້ວມືທີ່ຢູ່ໃຈກາງສ່ວນລຸ່ມຂອງໜ້າຈໍ ແລະ ນິ້ວມືຂອງທ່ານສະອາດ ແລະ ແຫ້ງ.
- ຖ້າທ່ານນຸ່ງນິ້ວມືຂອງທ່ານ ຫຼື ໃຊ້ປາຍນິ້ວມື, ອຸປະກອນອາດຈະບໍ່ຈົດຈໍາລາຍນິ້ວມືຂອງທ່ານ. ກົດໜ້າຈໍເພື່ອໃຫ້ປາຍນິ້ວມືຂອງທ່ານກະຈາຍໄປທົ່ວພື້ນຜິວກວ້າງຂອງພື້ນທີ່ການຈົດຈໍາລາຍນິ້ວມື.

## ການລົງທະບຽນລາຍນິ້ວມື

- 1 ໃນໜ້າຈໍການຕັ້ງຄ່າ, ແຕະ **ໄບໂອແມັດທຣິກ ແລະ ຄວາມປອດໄພ** → **ລາຍນິ້ວມື**.
- 2 ອ່ານຄໍາແນະນໍາໃນໜ້າຈໍ ແລະ ແຕະ **ສືບຕໍ່**.
- 3 ຕັ້ງວິທີການລັອກໜ້າຈໍ.
- 4 ວາງນິ້ວມືຂອງທ່ານເທິງເຊັ່ນເຊີຈົດຈໍາລາຍນິ້ວມື. ຫຼັງຈາກອຸປະກອນກວດພົບນິ້ວມືຂອງທ່ານ, ຍົກມັນຂຶ້ນ ແລະ ວາງມັນຢູ່ເທິງເຊັ່ນເຊີຈົດຈໍາລາຍນິ້ວມືອີກຄັ້ງ.  
ເຮັດຊ້າການກະທໍານີ້ຈົນກວ່າລາຍນິ້ວມືຈະຖືກລົງທະບຽນ.

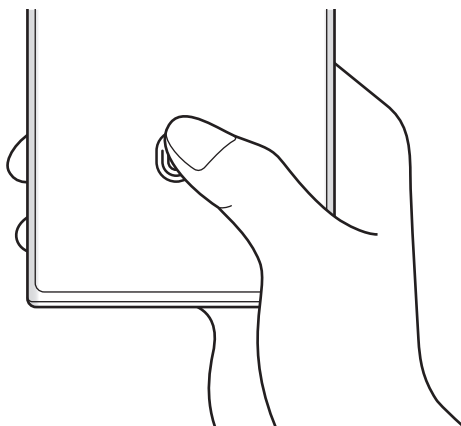

- 5 ເມື່ອທ່ານສໍາເລັດການລົງທະບຽນລາຍນິ້ວມືຂອງທ່ານ, ແຕະ **ສໍາເລັດ**.  
ທ່ານສາມາດກວດເບິ່ງວ່າລາຍນິ້ວມືຂອງທ່ານຖືກລົງທະບຽນໂດຍການແຕະ **ກວດເບິ່ງລາຍນິ້ວມືທີ່ຖືກເພີ່ມ**.

### **ການປິດລັອກໜ້າຈໍດ້ວຍລາຍນິ້ວມືຂອງທ່ານ**

ທ່ານສາມາດປິດລັອກໜ້າຈໍດ້ວຍລາຍນິ້ວມືຂອງທ່ານແທນການໃຊ້ຮູບແບບ, PIN ຫຼື ລະຫັດຜ່ານ.

- 1 ໃນໜ້າຈໍການຕັ້ງຄ່າ, ແຕະ **ໄບໂອແມັດທຣິກ ແລະ ຄວາມປອດໄພ** → **ລາຍນິ້ວມື**.
- 2 ປິດລັອກໜ້າຈໍໂດຍໃຊ້ວິທີລັອກໜ້າຈໍທີ່ຕັ້ງມາກ່ອນ.
- 3 ແຕະສະວິດທ໌ **ປິດລັອກລາຍນິ້ວມື** ເພື່ອເປີດໃຊ້ງານ.
- 4 ໃນໜ້າຈໍທີ່ຖືກລັອກ, ວາງນິ້ວມືຂອງທ່ານເທິງເຊັ່ນເຊີຈົດຈໍາລາຍນິ້ວມື ແລະ ສະແກນລາຍນິ້ວມືຂອງທ່ານ.

### **ການປ່ຽນແປງການຕັ້ງຄ່າໄອຄອນການຈົດຈໍາລາຍນິ້ວມື**

ຕັ້ງອຸປະກອນເພື່ອສະແດງ ຫຼື ເຊື່ອງໄອຄອນການຈົດຈໍາລາຍນິ້ວມືເມື່ອທ່ານແຕະໜ້າຈໍໃນຂະນະທີ່ໜ້າຈໍປິດຢູ່.

- 1 ໃນໜ້າຈໍການຕັ້ງຄ່າ, ແຕະ **ໄບໂອແມັດທຣິກ ແລະ ຄວາມປອດໄພ** → **ລາຍນິ້ວມື**.
- 2 ປິດລັອກໜ້າຈໍໂດຍໃຊ້ວິທີລັອກໜ້າຈໍທີ່ຕັ້ງມາກ່ອນ.
- 3 ແຕະ **ສະແດງໄອຄອນເມື່ອໜ້າຈໍປິດ** ແລະ ເລືອກຕົວເລືອກ.

### **ການລຶບລາຍນິ້ວມືທີ່ລົງທະບຽນໄວ້**

ທ່ານສາມາດລຶບລາຍນິ້ວມືທີ່ລົງທະບຽນໄວ້.

- 1 ໃນໜ້າຈໍການຕັ້ງຄ່າ, ແຕະ **ໄບໂອແມັດທຣິກ ແລະ ຄວາມປອດໄພ** → **ລາຍນິ້ວມື**.
- 2 ປິດລັອກໜ້າຈໍໂດຍໃຊ້ວິທີລັອກໜ້າຈໍທີ່ຕັ້ງມາກ່ອນ.
- 3 ເລືອກລາຍນິ້ວມືທີ່ຈະລຶບ ແລະ ແຕະ **ເອົາອອກ**.

## Samsung Pass

ລົງທະບຽນຂໍ້ມູນໄບໂອແມັດທຣິກຂອງທ່ານໃສ່ Samsung Pass ແລະ ກວດສອບຕົວຕົນຂອງທ່ານໄດ້ຢ່າງ ງ່າຍດາຍ ເມື່ອໃຊ້ການບໍລິການທີ່ຈຳເປັນຕ້ອງມີຂໍ້ມູນເຂົ້າສູ່ລະບົບ ແລະ ສ່ວນຕົວ.



- ຄຸນສົມບັດການລົງຊື່ເຂົ້າໃຊ້ເວັບໄຊທ໌ມີຢູ່ສຳລັບເວັບໄຊທ໌ຕ່າງໆທີ່ທ່ານເຂົ້າໃຊ້ຜ່ານແອັບ **ອິນເຕີເນັດ** ເທົ່ານັ້ນ. ບາງເວັບໄຊທ໌ອາດຈະບໍ່ຮອງຮັບຄຸນສົມບັດນີ້.
- ຂໍ້ມູນໄບໂອແມັດທຣິກທີ່ລົງທະບຽນໄວ້ຈະຖືກບັນທຶກໃສ່ອຸປະກອນຂອງທ່ານເທົ່ານັ້ນ ແລະ ຈະບໍ່ຖືກຊົງຄັກອຸປະກອນ ຫຼື ເຊີບເວີອື່ນ.

## ການລົງທະບຽນ Samsung Pass

ກ່ອນໃຊ້ Samsung Pass, ລົງທະບຽນຂໍ້ມູນໄບໂອແມັດທຣິກຂອງທ່ານໃສ່ Samsung Pass.

ໃນໜ້າຈໍການຕັ້ງຄ່າ, ແຕະ **ໄບໂອແມັດທຣິກ ແລະ ຄວາມປອດໄພ** → **Samsung Pass**. ປະຕິບັດຕາມຄຳແນະນຳໃນໜ້າຈໍເພື່ອສຳເລັດການຕັ້ງ.

## ກວດສອບລະຫັດຜ່ານ Samsung account

ທ່ານສາມາດໃຊ້ຂໍ້ມູນໄບໂອແມັດທຣິກທີ່ລົງທະບຽນໄວ້ຂອງທ່ານ ເພື່ອກວດສອບຕົວຕົນຂອງທ່ານແທນການປ້ອນລະຫັດຜ່ານ Samsung account ຂອງທ່ານເມື່ອ, ຕົວຢ່າງ, ທ່ານຊື້ເນື້ອໃນຈາກ **Galaxy Store**.

ໃນໜ້າຈໍຫຼັກຂອງ Samsung Pass, ແຕະ **ໝາຍ** → **ການຕັ້ງຄ່າ** → **ບັນຊີ ແລະ ການຊົງຄັກ** ແລະ ຈາກນັ້ນແຕະສະວິດ **ກວດສອບດ້ວຍ Samsung Pass** ເພື່ອເປີດໃຊ້ງານມັນ.

## ການໃຊ້ Samsung Pass ເພື່ອລົງຊື່ເຂົ້າໃຊ້ເວັບໄຊທ໌ຕ່າງໆ

ທ່ານສາມາດໃຊ້ Samsung Pass ເພື່ອລົງຊື່ເຂົ້າໃຊ້ເວັບໄຊທ໌ຕ່າງໆທີ່ຮອງຮັບການຕື່ມ ID ແລະ ລະຫັດຜ່ານໃສ່ອັດຕະໂນມັດໄດ້ຢ່າງງ່າຍດາຍ.

- 1 ໃນໜ້າລົງຊື່ເຂົ້າໃຊ້ຂອງເວັບໄຊທ໌, ປ້ອນ ID ແລະ ລະຫັດຜ່ານຂອງທ່ານເຂົ້າ ແລະ ຈາກນັ້ນແຕະປຸ່ມລົງຊື່ເຂົ້າໃຊ້ຂອງເວັບໄຊທ໌.
- 2 ເມື່ອໜ້າຕ່າງປ້ອນອັບຖາມວ່າທ່ານຕ້ອງການບັນທຶກຂໍ້ມູນລົງຊື່ເຂົ້າໃຊ້ທີ່ປະກົດຂຶ້ນ ຫຼື ບໍ່, ໃຫ້ໝາຍຕົກ **ລົງຊື່ເຂົ້າໃຊ້ດ້ວຍ Samsung Pass** ແລະ ແຕະ **ຈໍໄວ້**.

## ການໃຊ້ Samsung Pass ເພື່ອລົງຊື່ເຂົ້າໃຊ້ແອັບ

ທ່ານສາມາດໃຊ້ Samsung Pass ເພື່ອລົງຊື່ເຂົ້າໃຊ້ແອັບທີ່ຮອງຮັບການຕື່ມ ID ແລະ ລະຫັດຜ່ານໃສ່ອັດຕະໂນມັດໄດ້ຢ່າງງ່າຍດາຍ.

- 1 ໃນໜ້າລົງຊື່ເຂົ້າໃຊ້ຂອງແອັບ, ປ້ອນ ID ແລະ ລະຫັດຜ່ານຂອງທ່ານເຂົ້າ ແລະ ຈາກນັ້ນແຕະປຸ່ມລົງຊື່ເຂົ້າໃຊ້ຂອງແອັບ.
- 2 ເມື່ອໜ້າຕ່າງປ້ອນອັບຖາມວ່າທ່ານຕ້ອງການບັນທຶກຂໍ້ມູນລົງຊື່ເຂົ້າໃຊ້ຫຼືບໍ່ປະກົດຂຶ້ນ, ແຕະ **ບັນທຶກ**.

## ການຈັດການຂໍ້ມູນລົງຊື່ເຂົ້າໃຊ້

ເບິ່ງລາຍການຂອງເວັບໄຊທ໌ ແລະ ແອັບຕ່າງໆທີ່ທ່ານໄດ້ຕັ້ງໄວ້ເພື່ອໃຊ້ Samsung Pass ແລະ ຈັດການຂໍ້ມູນລົງຊື່ເຂົ້າໃຊ້ຂອງທ່ານ.

- 1 ໃນໜ້າຈໍຫຼັກ Samsung Pass, ແຕະ **ແອັບ** ຫຼື **ເວັບໄຊທ໌ຕ່າງໆ** ແລະ ເລືອກເວັບໄຊທ໌ ຫຼື ແອັບຈາກລາຍການ.
- 2 ແຕະ **ແກ້ໄຂ** ແລະ ແກ້ໄຂ ID, ລະຫັດຜ່ານຂອງທ່ານ ແລະ ຊື່ຂອງເວັບໄຊທ໌ ຫຼື ຂອງແອັບ. ເພື່ອລຶບຂໍ້ມູນລົງຊື່ເຂົ້າໃຊ້ຂອງທ່ານ, ແຕະ **ລຶບ**.

## ໂດຍໃຊ້ Samsung Pass ກັບເວັບໄຊທ໌ ແລະ ແອັບຕ່າງໆ

ເມື່ອໃຊ້ເວັບໄຊທ໌ ຫຼື ແອັບຕ່າງໆທີ່ຮອງຮັບ Samsung Pass, ທ່ານສາມາດລົງຊື່ເຂົ້າໃຊ້ກັບ Samsung Pass ໄດ້ຢ່າງງ່າຍດາຍ.

ເພື່ອເບິ່ງລາຍການຂອງເວັບໄຊທ໌ ແລະ ແອັບທີ່ຮອງຮັບ Samsung Pass, ໃນໜ້າຈໍຫຼັກ Samsung Pass, ແຕະ  → **ການຕັ້ງຄ່າ** → **ທັນສ່ວນ**. ຖ້າບໍ່ມີເວັບໄຊທ໌ ຫຼື ແອັບທີ່ຮອງຮັບ Samsung Pass, **ທັນສ່ວນ** ຈະບໍ່ປະກົດຂຶ້ນ.



- ເວັບໄຊທ໌ ແລະ ແອັບຕ່າງໆທີ່ມີຢູ່ອາດຈະແຕກຕ່າງກັນໄປ ຂຶ້ນຢູ່ກັບຜູ້ໃຫ້ການບໍລິການ ຫຼື ລຸ້ນ.
- ຊໍາຊຽງບໍ່ຮັບຜິດຊອບຕໍ່ການສູນເສຍ ຫຼື ຄວາມບໍ່ສະດວກສະບາຍໃດໜຶ່ງທີ່ເກີດຈາກການລົງຊື່ເຂົ້າໃຊ້ເວັບໄຊທ໌ ຫຼື ແອັບຕ່າງໆຜ່ານ Samsung Pass.

## ການປ້ອນຂໍ້ມູນສ່ວນຕົວຂອງທ່ານເຂົ້າໂດຍອັດຕະໂນມັດ

ທ່ານສາມາດໃຊ້ Samsung Pass ເພື່ອປ້ອນຂໍ້ມູນສ່ວນຕົວຂອງທ່ານເຂົ້າ, ເຊັ່ນ ທີ່ຢູ່ ຫຼື ຂໍ້ມູນບັດຊໍາລະເງິນຂອງທ່ານໃນແອັບທີ່ຮອງຮັບການປ້ອນເຂົ້າອັດຕະໂນມັດ.

- 1 ໃນໜ້າຈໍຫຼັກ Samsung Pass, ເລືອກຕົວເລືອກທີ່ຢູ່ກ້ອງ **ຂໍ້ມູນສ່ວນຕົວ**.
- 2 ປ້ອນຂໍ້ມູນເຂົ້າ ແລະ ແຕະ **ບັນທຶກ**.  
ດຽວນີ້ ທ່ານສາມາດໃຊ້ຂໍ້ມູນໄປໂອແມັດທຣິກທີ່ທ່ານລົງທະບຽນໄວ້ເຂົ້າໃສ່ Samsung Pass ເມື່ອປ້ອນຂໍ້ມູນສ່ວນຕົວເຂົ້າໃນແອັບທີ່ຮອງຮັບໂດຍອັດຕະໂນມັດ.

## ການໃຊ້ກະແຈດິຈິຕອລກັບ Samsung Pass

ລົງທະບຽນກະແຈດິຈິຕອລຂອງພາຫານຂອງທ່ານໃສ່ສະມາດໂຟນຂອງທ່ານ ເພື່ອໃຫ້ທ່ານສາມາດປິດລັອກ ຫຼື ລັອກປະຕູພາຫານ ແລະ ຕິດຈັກລົດໄດ້.

ເລີ່ມຕົ້ນລົງທະບຽນກະແຈດິຈິຕອລໂດຍການຕິດຕັ້ງແອັບກະແຈດິຈິຕອລໃນພາຫານຂອງທ່ານ ຫຼື ໃຊ້ຂໍ້ຄວາມແນະນຳ, ເຊັ່ນ ອີເມວ ຫຼື ຂໍ້ຄວາມຕົວອັກສອນ, ທີ່ສົ່ງໂດຍຜູ້ຜະລິດພາຫານ. ຈາກນັ້ນ, ປະຕິບັດຕາມຄຳແນະນຳໃນໜ້າຈໍໃນໜ້າຈໍການກຳນົດທິດທາງຂອງພາຫານຂອງທ່ານ ແລະ ໜ້າຈໍ Samsung Pass ຂອງສະມາດໂຟນຂອງທ່ານ ເພື່ອສຳເລັດການລົງທະບຽນ.



- ຄຸນສົມບັດນີ້ອາດຈະບໍ່ມີຢູ່ ຂຶ້ນຢູ່ກັບພາກພື້ນ.
- ເພື່ອໃຊ້ຄຸນສົມບັດນີ້, ພາຫານຂອງທ່ານຈະຕ້ອງຮອງຮັບຟັງຄ໌ຊັນກະແຈດິຈິຕອລ. ກວດເບິ່ງກັບຜູ້ຜະລິດພາຫານຂອງທ່ານສຳລັບການຮອງຮັບກະແຈດິຈິຕອລ.
- ກະແຈດິຈິຕອລທີ່ລົງທະບຽນແລ້ວຈະຖືກບັນທຶກໃສ່ສະມາດໂຟນຂອງທ່ານເທົ່ານັ້ນ ແລະຖ້າປ່ຽນສະມາດໂຟນແລ້ວ, ກະແຈດິຈິຕອລຈະຖືກລົງທະບຽນອີກຄັ້ງ.

## ການໃຊ້ກະແຈດິຈິຕອລດ້ວຍຄຸນສົມບັດ NFC

ສຳຜັດພື້ນທີ່ເສົາອາກາດ NFC ຂອງສະມາດໂຟນດ້ວຍກະແຈດິຈິຕອລທີ່ລົງທະບຽນໃສ່ປະຕູພາຫານ. ປະຕູຈະປິດລັອກ ຫຼື ລັອກ.

ຫຼັງຈາກທ່ານວາງສະມາດໂຟນເທິງແປ້ນສາກແບບໄວເລສຂອງພາຫານ ແລະ ກະແຈດິຈິຕອລໄດ້ຮັບການຮັບຮອງແລ້ວ, ທ່ານສາມາດຕິດຈັກລົດໂດຍໃຊ້ປຸ່ມເລີ່ມຕົ້ນ.



- ເພື່ອໃຊ້ຄຸນສົມບັດນີ້, ສະມາດໂຟນ ແລະ ພາຫານຈະຕ້ອງຮອງຮັບຄຸນສົມບັດ NFC.
- ເພື່ອເປີດໃຊ້ງານຄຸນສົມບັດ NFC ໃນສະມາດໂຟນ, ເປີດໃຊ້ແອັບ **ຕັ້ງຄ່າ**, ແຕະ **ການເຊື່ອມຕໍ່** → **NFC ແລະ ການຊຳລະເງິນແບບບໍ່ສຳຜັດ** ແລະຈາກນັ້ນ ແຕະສະວິດເພື່ອເປີດໃຊ້ງານມັນ.
- ເພື່ອຊອກຫາຈຸດທີ່ຕັ້ງຂອງແປ້ນສາກແບບໄວເລສ ແລະ ປະຕູພາຫານຂອງທ່ານທີ່ຮອງຮັບ NFC, ໃຫ້ເບິ່ງຄູ່ມືຜູ້ໃຊ້ພາຫານຂອງທ່ານ.

## ການໃຊ້ກະແຈດິຈິຕອລກັບຄຸນສົມບັດແຖບຄື້ນກວ້າງພິເສດ (UWB) (Galaxy S22 Ultra, Galaxy S22+)

ປະຕູພາຫານຈະປິດລັອກເມື່ອທ່ານເຂົ້າໃກ້ຫາພາຫານດ້ວຍສະມາດໂຟນຂອງທ່ານ ແລະ ຈະລັອກເມື່ອທ່ານຍ້າຍອອກໄປ.

ຫຼັງຈາກກະແຈດິຈິຕອລຖືກຮັບຮອງແລ້ວ ເມື່ອທ່ານເຂົ້າໄປໃນລົດແລ້ວ, ທ່ານສາມາດຕິດຈັກລົດໂດຍໃຊ້ປຸ່ມເລີ່ມຕົ້ນ.





- ເພື່ອໃຊ້ຄຸນສົມບັດນີ້, ສະມາດໂຟນ ແລະ ພາຫານຈະຕ້ອງຮອງຮັບຄຸນສົມບັດແຖບຄື້ນກວ້າງພິເສດ (UWB).
- ຖ້າພາຫານຮອງຮັບທັງຄຸນສົມບັດ NFC ແລະ ແຖບຄື້ນກວ້າງພິເສດ (UWB), ທ່ານສາມາດເລືອກວິທີທີ່ທ່ານຕ້ອງການ. ເບິ່ງຄູ່ມືຜູ້ໃຊ້ພາຫານຂອງທ່ານສຳລັບຂໍ້ມູນເພີ່ມເຕີມ.
- ຄຸນສົມບັດແຖບຄື້ນກວ້າງພິເສດ (UWB) ອາດຈະບໍ່ມີຢູ່ ຂຶ້ນຢູ່ກັບພາກພື້ນ.

### ການລຶບກະແຈດິຈິຕອລ

ທ່ານສາມາດລຶບກະແຈດິຈິຕອລທີ່ລົງທະບຽນຈາກສະມາດໂຟນຂອງທ່ານໄດ້.

ເປີດໃຊ້ແອັບ **ຕັ້ງຄ່າ**, ແຕະ **ໄບໂອແມັດທຣິກ ແລະ ຄວາມປອດໄພ** → **Samsung Pass**, ແຕະກະແຈດິຈິຕອລທີ່ລົງທະບຽນ ແລະ ແຕະ  → **ລຶບ**.

### ການລຶບຂໍ້ມູນ Samsung Pass ຂອງທ່ານ

ທ່ານສາມາດລຶບຂໍ້ມູນໄບໂອແມັດທຣິກ, ຂໍ້ມູນລົງຊື່ເຂົ້າໃຊ້, ຂໍ້ມູນແອັບທີ່ລົງທະບຽນໄວ້ກັບ Samsung Pass ຂອງທ່ານ. ໃນໜ້າຈໍຫຼັກ Samsung Pass, ແຕະ  → **ການຕັ້ງຄ່າ** → **ເບິ່ງອຸປະກອນທັງໝົດໂດຍໃຊ້ Samsung Pass** →  → **ອອກຈາກ Samsung Pass**.



- Samsung account ຂອງທ່ານຍັງຄົງໃຊ້ງານໄດ້ຢູ່.
- ຂໍ້ມູນ Samsung Pass ໃນອຸປະກອນອື່ນທີ່ລົງຊື່ເຂົ້າໃຊ້ Samsung account ຂອງທ່ານ ຈະຖືກລຶບອີກດ້ວຍ.

### ໂຟລເດີທີ່ປອດໄພ

ໂຟລເດີທີ່ປອດໄພປ້ອງກັນເນື້ອໃນ ແລະ ແອັບສ່ວນຕົວຂອງທ່ານ, ເຊັ່ນ ຮູບຖ່າຍ ແລະ ຜູ້ຕິດຕໍ່, ຈາກການເຂົ້າໃຊ້ໂດຍບຸກຄົນອື່ນ. ທ່ານສາມາດຮັກສາເນື້ອໃນ ແລະ ແອັບສ່ວນຕົວຂອງທ່ານໃຫ້ປອດໄພໄດ້ເມື່ອອຸປະກອນຖືກປິດລັອກ.





ໂຟລເດີທີ່ປອດໄພແມ່ນພື້ນທີ່ຈັດເກັບຂໍ້ມູນແຍກຕ່າງຫາກ ແລະ ປອດໄພ. ຂໍ້ມູນໃນໂຟລເດີທີ່ປອດໄພບໍ່ສາມາດຖືກໂອນໃສ່ອຸປະກອນອື່ນຜ່ານວິທີການແຊຣ໌ທີ່ບໍ່ຜ່ານການອະນຸມັດ, ເຊັ່ນ USB ຫຼື Wi-Fi Direct. ຄວາມພະຍາຍາມໃນການກຳນົດລະບົບປະຕິບັດການ ຫຼື ການແກ້ໄຂຊອບແວເອງ ຈະເຮັດໃຫ້ໂຟລເດີທີ່ປອດໄພຖືກລັອກໂດຍອັດຕະໂນມັດ ແລະ ບໍ່ສາມາດເຂົ້າໃຊ້ໄດ້. ກ່ອນບັນທຶກຂໍ້ມູນໃນໂຟລເດີທີ່ປອດໄພ, ເບິ່ງໃຫ້ແນ່ໃຈວ່າໄດ້ແບັກອັບກັອບປີ້ຂອງຂໍ້ມູນໃນຈຸດທີ່ຕັ້ງອື່ນທີ່ປອດໄພແລ້ວ.

### ການຕັ້ງໂຟລເດີທີ່ປອດໄພ

1 ເປີດໃຊ້ແອັບ **ຕັ້ງຄ່າ** ແລະ ແຕະ **ໄບໂອແມັດທຣິກ ແລະ ຄວາມປອດໄພ** → **ໂຟລເດີທີ່ປອດໄພ**.

2 ປະຕິບັດຕາມຄຳແນະນຳໃນໜ້າຈໍເພື່ອສຳເລັດການຕັ້ງ.

ໜ້າຈໍໂຟລເດີທີ່ປອດໄພຈະປະກົດຂຶ້ນ ແລະ ໄອຄອນແອັບໂຟລເດີທີ່ປອດໄພ () ຈະຖືກເພີ່ມໃສ່ໜ້າຈໍແອັບ. ເພື່ອປ່ຽນຊື່ ຫຼື ໄອຄອນຂອງໂຟລເດີທີ່ປອດໄພ, ແຕະ  → **ກຳນົດເອງ**.



- ເມື່ອທ່ານເປີດໃຊ້ແອັບ **ໂຟລເດີທີ່ປອດໄພ**, ທ່ານຈະຕ້ອງປິດລັອກແອັບໂດຍໃຊ້ວິທີລັອກທີ່ຕັ້ງມາກ່ອນ.
- ຖ້າທ່ານລຶມລະຫັດປິດລັອກໂຟລເດີທີ່ປອດໄພຂອງທ່ານ, ທ່ານສາມາດຕັ້ງມັນຄືນໃໝ່ໂດຍໃຊ້ Samsung account ຂອງທ່ານ. ແຕະປຸ່ມທີ່ຢູ່ລຸ່ມສຸດຂອງໜ້າຈໍທີ່ຖືກລັອກ ແລະ ປ້ອນລະຫັດຜ່ານ Samsung account ຂອງທ່ານເຂົ້າ.



### ການຕັ້ງເງື່ອນໄຂການລັອກອັດຕະໂນມັດສຳລັບໂຟລເດີທີ່ປອດໄພ

1 ເປີດໃຊ້ແອັບ **ໂຟລເດີທີ່ປອດໄພ** ແລະ ແຕະ **ໝີ່** → **ການຕັ້ງຄ່າ** → **ລັອກໂຟລເດີທີ່ປອດໄພອັດຕະໂນມັດ**.

2 ເລືອກຕົວເລືອກການລັອກ.

 ເພື່ອລັອກໂຟລເດີທີ່ປອດໄພຂອງທ່ານດ້ວຍຕົນເອງ, ແຕະ **ໝີ່** → **ລັອກ ແລະ ອອກ**.

### ການຍ້າຍເນື້ອໃນໃສ່ໂຟລເດີທີ່ປອດໄພ

ຍ້າຍເນື້ອໃນ, ເຊັ່ນ ຮູບຖ່າຍ ແລະ ວິດີໂອ, ໃສ່ໂຟລເດີທີ່ປອດໄພ. ການກະທຳຕໍ່ໄປນີ້ແມ່ນຕົວຢ່າງຂອງການຍ້າຍຮູບຈາກບ່ອນເກັບຂໍ້ມູນມາດຕະຖານໃສ່ໂຟລເດີທີ່ປອດໄພ.

1 ເປີດໃຊ້ແອັບ **ໂຟລເດີທີ່ປອດໄພ** ແລະ ແຕະ **ໝີ່** → **ເພີ່ມໄຟລ໌**.

2 ແຕະ **ຮູບ**, ໝາຍຕົກຮູບ ເພື່ອຍ້າຍ ແລະ ຈາກນັ້ນແຕະ **ສຳເລັດ**.

3 ແຕະ **ຍ້າຍ**.

ລາຍການທີ່ເລືອກໄວ້ຈະຖືກລຶບຈາກໂຟລເດີຕົ້ນສະບັບ ແລະ ຖືກຍ້າຍໃສ່ໂຟລເດີທີ່ປອດໄພ. ເພື່ອກັອບປີ້ລາຍການ, ແຕະ **ກັອບປີ້**.

 ວິທີສຳລັບການຍ້າຍເນື້ອໃນອາດແຕກຕ່າງກັນ ຂຶ້ນຢູ່ກັບປະເພດເນື້ອໃນ.

### ການຍ້າຍເນື້ອໃນຈາກໂຟລເດີທີ່ປອດໄພ

ຍ້າຍເນື້ອໃນຈາກໂຟລເດີທີ່ປອດໄພໃສ່ແອັບທີ່ກ່ຽວຂ້ອງໃນບ່ອນເກັບຂໍ້ມູນມາດຕະຖານ. ການກະທຳຕໍ່ໄປນີ້ແມ່ນຕົວຢ່າງຂອງການຍ້າຍຮູບຈາກໂຟລເດີທີ່ປອດໄພໃສ່ບ່ອນເກັບຂໍ້ມູນມາດຕະຖານ.

1 ເປີດໃຊ້ແອັບ **ໂຟລເດີທີ່ປອດໄພ** ແລະ ແຕະ **ແກເລີຣີ**.

2 ເລືອກຮູບ ແລະ ແຕະ **ໝີ່** → **ຍ້າຍອອກຈາກ ໂຟລເດີທີ່ປອດໄພ**.

ລາຍການທີ່ເລືອກໄວ້ຈະຖືກຍ້າຍໃສ່ **ແກເລີຣີ** ໃນບ່ອນເກັບຂໍ້ມູນມາດຕະຖານ.

### ການເພີ່ມແອັບ

ເພີ່ມແອັບເພື່ອໃຊ້ໃນໂຟລເດີທີ່ປອດໄພ.

1 ເປີດໃຊ້ແອັບ **ໂຟລເດີທີ່ປອດໄພ** ແລະ ແຕະ **+**.

2 ໝາຍຕົກໜຶ່ງແອັບຂຶ້ນໄປທີ່ຖືກຕິດຕັ້ງໃນອຸປະກອນ ແລະ ແຕະ **ເພີ່ມ**.

### ການເອົາແອັບອອກໄປຈາກໂຟລເດີທີ່ປອດໄພ

ແຕະແອັບຄ່າງໄວ້ເພື່ອລຶບ ແລະ ແຕະ **ຖອນຕິດຕັ້ງ**.

## ການເພີ່ມບັນຊີ



ເພີ່ມ Samsung account ແລະ ບັນຊີ Google ຂອງທ່ານ ຫຼື ບັນຊີອື່ນໆ, ເພື່ອຊຶ່ງຄຳກັບແອັບໃນໂຟລເດີທີ່ປອດໄພ.

- 1 ເປີດໃຊ້ແອັບ **ໂຟລເດີທີ່ປອດໄພ** ແລະ ແຕະ  → **ການຕັ້ງຄ່າ** → **ຈັດການບັນຊີ** → **ເພີ່ມບັນຊີ**.
- 2 ເລືອກການບໍລິການບັນຊີ.
- 3 ປະຕິບັດຕາມຄຳແນະນຳ ໃນໜ້າຈໍ ເພື່ອສຳເລັດການຕັ້ງບັນຊີ.

## ການເຊື່ອງໂຟລເດີທີ່ປອດໄພ

ທ່ານສາມາດເຊື່ອງທາງລັດໂຟລເດີທີ່ປອດໄພຈາກໜ້າຈໍແອັບ.

ເປີດໃຊ້ແອັບ **ໂຟລເດີທີ່ປອດໄພ**, ແຕະ  → **ການຕັ້ງຄ່າ** ແລະ ຈາກນັ້ນແຕະສະວິດ **ເພີ່ມ ໂຟລເດີທີ່ປອດໄພ ໃສ່ໜ້າຈໍແອັບ** ເພື່ອປິດໃຊ້ງານມັນ.

ຫຼືວ່າ, ເປີດແຜງການແຈ້ງເຕືອນ, ຮູດລົງລຸ່ມ ແລະ ຈາກນັ້ນແຕະ  (**ໂຟລເດີທີ່ປອດໄພ**) ເພື່ອປິດໃຊ້ງານຄຸນສົມບັດ. ຖ້າທ່ານບໍ່ສາມາດຊອກຫາ  (**ໂຟລເດີທີ່ປອດໄພ**) ໃນແຜງດ່ວນ, ແຕະ  ແລະ ລາກບຸ່ມຢູ່ເທິງເພື່ອເພີ່ມມັນ.

ຖ້າທ່ານຕ້ອງການສະແດງໂຟລເດີທີ່ປອດໄພອີກຄັ້ງ, ເປີດໃຊ້ແອັບ **ຕັ້ງຄ່າ**, ແຕະ **ໄບໂອແມັດທຣິກ ແລະ ຄວາມປອດໄພ** → **ໂຟລເດີທີ່ປອດໄພ** ແລະ ຈາກນັ້ນແຕະສະວິດ **ເພີ່ມ ໂຟລເດີທີ່ປອດໄພ ໃສ່ໜ້າຈໍແອັບ** ເພື່ອເປີດໃຊ້ງານມັນ.

## ການຖອນຕິດຕັ້ງໂຟລເດີທີ່ປອດໄພ

ທ່ານສາມາດຖອນຕິດຕັ້ງໂຟລເດີທີ່ປອດໄພ, ລວມທັງເນື້ອໃນ ແລະ ແອັບໃນມັນ.

ເປີດໃຊ້ແອັບ **ໂຟລເດີທີ່ປອດໄພ** ແລະ ແຕະ  → **ການຕັ້ງຄ່າ** → **ການຕັ້ງຄ່າເພີ່ມເຕີມ** → **ຖອນຕິດຕັ້ງ**.

ເພື່ອແບັກອັບເນື້ອໃນກ່ອນຖອນຕິດຕັ້ງໂຟລເດີທີ່ປອດໄພ, ໝາຍຕົກ **ຍ້າຍໄຟລ໌ມິເດຍອອກຈາກໂຟລເດີທີ່ປອດໄພ** ແລະ ແຕະ **ຖອນຕິດຕັ້ງ**. ເພື່ອເຂົ້າໃຊ້ຂໍ້ມູນທີ່ແບັກອັບຈາກໂຟລເດີທີ່ປອດໄພ, ເປີດໃຊ້ແອັບ **ໄຟລ໌ຂອງຂ້ອຍ** ແລະ ແຕະ **ບ່ອນເກັບຂໍ້ມູນພາຍໃນ** → **Download** → **Secure Folder**.

 ບັນທຶກທີ່ບັນທຶກໃນ **Samsung Notes** ຈະບໍ່ຖືກແບັກອັບ.

## Wi-Fi ທີ່ປອດໄພ

Wi-Fi ທີ່ປອດໄພເປັນການບໍລິການທີ່ເຮັດໃຫ້ການເຊື່ອມຕໍ່ເຄືອຂ່າຍ Wi-Fi ຂອງທ່ານປອດໄພ. ມັນໃສ່ລະຫັດຂໍ້ມູນໂດຍໃຊ້ເຄືອຂ່າຍ Wi-Fi ແລະ ປິດໃຊ້ງານການຕິດຕາມແອັບ ແລະ ເວັບໄຊທ໌ ເພື່ອໃຊ້ທ່ານສາມາດໃຊ້ເຄືອຂ່າຍ Wi-Fi ຢ່າງປອດໄພ. ຕົວຢ່າງ, ເມື່ອໃຊ້ເຄືອຂ່າຍ Wi-Fi ທີ່ບໍ່ປອດໄພໃນສະຖານທີ່ສາທາລະນະ, ເຊັ່ນ ຮ້ານຄາເຟ ຫຼື ສະໜາມບິນ, Wi-Fi ທີ່ປອດໄພຈະຖືກເປີດໃຊ້ງານໂດຍອັດຕະໂນມັດ ເພື່ອບໍ່ໃຫ້ໃຜສາມາດແຮກຂໍ້ມູນເຂົ້າສູ່ລະບົບຂອງທ່ານໄດ້ ຫຼື ຕິດຕາມກິດຈະກຳຂອງທ່ານໃນແອັບແລະເວັບໄຊທ໌.

ໃນໜ້າຈໍການຕັ້ງຄ່າ, ແຕະ **ໄປໂອແມັດທຣິກ ແລະ ຄວາມປອດໄພ** → **Wi-Fi ທີ່ປອດໄພ** ແລະ ປະຕິບັດຕາມຄໍາແນະນໍາ ເທິງໜ້າຈໍ ເພື່ອສໍາເລັດການຕັ້ງ.

ເມື່ອ Wi-Fi ທີ່ປອດໄພຖືກເປີດໃຊ້ງານແລ້ວ, ໄອຄອນ  ຈະປະກົດຂຶ້ນໃນແຖບສະຖານະ.



- ການໃຊ້ຄຸນສົມບັດນີ້ອາດເຮັດໃຫ້ຄວາມໄວເຄືອຂ່າຍ Wi-Fi ຊ້າລົງ.
- ຄຸນສົມບັດນີ້ອາດຈະບໍ່ມີຢູ່ ຂຶ້ນຢູ່ກັບເຄືອຂ່າຍ Wi-Fi, ຜູ້ໃຫ້ການບໍລິການ ຫຼື ລຸ້ນ.

## ການເລືອກແອັບທີ່ຈະປົກປ້ອງໂດຍໃຊ້ Wi-Fi ທີ່ປອດໄພ

ເລືອກແອັບທີ່ຈະປົກປ້ອງໂດຍໃຊ້ Wi-Fi ທີ່ປອດໄພ ເພື່ອໃຫ້ທ່ານສາມາດປົກປ້ອງຂໍ້ມູນໄດ້ຢ່າງປອດໄພ, ເຊັ່ນ ລະຫັດຜ່ານຂອງທ່ານ ຫຼື ກິດຈະກຳຂອງທ່ານໃນແອັບ, ຈາກການເຂົ້າໃຊ້ໂດຍບຸກຄົນອື່ນ.

ໃນໜ້າຈໍການຕັ້ງຄ່າ, ແຕະ **ໄປໂອແມັດທຣິກ ແລະ ຄວາມປອດໄພ** → **Wi-Fi ທີ່ປອດໄພ** →  → **ຕັ້ງຄ່າ** → **ແອັບທີ່ໄດ້ຮັບການປົກປ້ອງ** ແລະ ແຕະສະວິດຖັດຈາກແອັບທີ່ທ່ານຕ້ອງການທີ່ຈະປົກປ້ອງໂດຍໃຊ້ Wi-Fi ທີ່ປອດໄພ.



ບາງແອັບອາດຈະບໍ່ຮອງຮັບຄຸນສົມບັດນີ້.

## ການຊື້ແຜນການປົກປ້ອງ

ທ່ານໄດ້ຮັບແຜນການປົກປ້ອງຟຣີສໍາລັບເຄືອຂ່າຍ Wi-Fi ໃນທຸກໆເດືອນ. ນອກຈາກນີ້ ທ່ານຍັງສາມາດຊື້ແຜນການປົກປ້ອງແບບຈ່າຍເງິນ ແລະ ມີການປົກປ້ອງແບບວິດແບບບໍ່ຈໍາກັດ ເປັນໄລຍະເວລາທີ່ຈໍາກັດ.

1 ໃນໜ້າຈໍການຕັ້ງຄ່າ, ແຕະ **ໄປໂອແມັດທຣິກ ແລະ ຄວາມປອດໄພ** → **Wi-Fi ທີ່ປອດໄພ**.

2 ແຕະ **ແຜນການປົກປ້ອງ** → **ອັບເກຣດ** ແລະ ເລືອກແຜນທີ່ທ່ານຕ້ອງການ.



ສໍາລັບແຜນການປົກປ້ອງບາງຢ່າງ, ທ່ານສາມາດໂອນແຜນການປົກປ້ອງໄປຍັງອຸປະກອນອື່ນທີ່ລົງຊື້ເຂົ້າໃຊ້ Samsung account ຂອງທ່ານ.

3 ປະຕິບັດຕາມຄໍາແນະນໍາ ໃນໜ້າຈໍ ເພື່ອສໍາເລັດການຊື້.

## ຄວາມເປັນສ່ວນຕົວ

ປ່ຽນການຕັ້ງຄ່າສໍາລັບຄວາມເປັນສ່ວນຕົວ.

ໃນໜ້າຈໍການຕັ້ງຄ່າ, ແຕະ **ຄວາມເປັນສ່ວນຕົວ**.

- **ການອະນຸຍາດທີ່ຖືກໃຊ້ໃນ 24 ຊົ່ວໂມງສຸດທ້າຍ:** ເບິ່ງປະຫວັດການນໍາໃຊ້ການອະນຸຍາດຂອງແອັບ ຫຼື ຄຸນສົມບັດ.
- **ຕົວຈັດການການອະນຸຍາດ:** ເບິ່ງລາຍຊື່ຄຸນສົມບັດ ແລະ ແອັບທີ່ມີການອະນຸຍາດໃຫ້ໃຊ້ພວກມັນ. ນອກຈາກນີ້ ທ່ານຍັງສາມາດແກ້ໄຂການຕັ້ງຄ່າການອະນຸຍາດໄດ້.
- **ການຄວບຄຸມ ແລະ ການເຕືອນ:** ກໍານົດຄ່າການຕັ້ງຄ່າສໍາລັບການເຂົ້າໃຊ້ແອັບ.
- **ຊໍາຊຸງ:** ຈັດການຂໍ້ມູນສ່ວນຕົວກ່ຽວກັບ Samsung account ຂອງທ່ານ ແລະ ປ່ຽນການຕັ້ງຄ່າສໍາລັບການບໍລິການແບບກໍານົດເອງ.
- **Google:** ກໍານົດຄ່າການຕັ້ງຄ່າຂຶ້ນສູງສໍາລັບຄວາມເປັນສ່ວນຕົວ.

 ບາງຄຸນສົມບັດອາດຈະບໍ່ມີຢູ່ ຂຶ້ນຢູ່ກັບຜູ້ໃຫ້ການບໍລິການ ຫຼື ລຸ້ນ.

## ຈຸດທີ່ຕັ້ງ

ປ່ຽນການຕັ້ງຄ່າສໍາລັບການອະນຸຍາດຂໍ້ມູນຈຸດທີ່ຕັ້ງ.

ໃນໜ້າຈໍການຕັ້ງຄ່າ, ແຕະ **ຈຸດທີ່ຕັ້ງ**.

- **ການອະນຸຍາດແອັບ:** ເບິ່ງລາຍການຂອງແອັບທີ່ໄດ້ຮັບອະນຸຍາດໃຫ້ເຂົ້າໃຊ້ຈຸດທີ່ຕັ້ງຂອງອຸປະກອນ ແລະ ແກ້ໄຂການຕັ້ງຄ່າການອະນຸຍາດ.
- **ບໍລິການລະບຸຕໍາແໜ່ງ:** ເບິ່ງການບໍລິການຈຸດທີ່ຕັ້ງທີ່ອຸປະກອນຂອງທ່ານກໍາລັງໃຊ້ຢູ່.
- **ການເຂົ້າໃຊ້ຫຼ້າສຸດ:** ເບິ່ງວ່າອັບໃດຂໍຂໍ້ມູນຈຸດທີ່ຕັ້ງປະຈຸບັນຂອງທ່ານ.

## ຄວາມປອດໄພ ແລະ ສຸກເສີນ

ຈັດການຂໍ້ມູນທາງການແພດ ແລະ ຜູ້ຕິດຕໍ່ສຸກເສີນຂອງທ່ານ. ນອກຈາກນີ້ ທ່ານຍັງສາມາດປ່ຽນການຕັ້ງຄ່າສໍາລັບ ຄຸນສົມບັດສຸກເສີນ, ເຊັ່ນ ການເຕືອນສຸກເສີນແບບໄຮ້ສາຍ.

ໃນໜ້າຈໍການຕັ້ງຄ່າ, ແຕະ **ຄວາມປອດໄພ ແລະ ສຸກເສີນ**.

- **ຂໍ້ມູນທາງການແພດ:** ປ້ອນຂໍ້ມູນທາງການແພດຂອງທ່ານເຂົ້າ.
- **ຜູ້ຕິດຕໍ່ສຸກເສີນ:** ປ້ອນຜູ້ຕິດຕໍ່ສຸກເສີນຂອງທ່ານເຂົ້າ.
- **ສິ່ງຂໍ້ຄວາມ SOS:** ຕັ້ງອຸປະກອນເພື່ອສິ່ງຂໍ້ຄວາມແນະນໍາໂດຍການກົດປຸ່ມດ້ານຂ້າງຫຼາຍໆຄັ້ງ.
- **ການເຕືອນສຸກເສີນໄວເລສ:** ປ່ຽນການຕັ້ງຄ່າການເຕືອນສຸກເສີນແບບໄຮ້ສາຍ.
- **ບໍລິການສະຖານທີ່ສຸກເສີນ:** ເປີດໃຊ້ງານຄຸນສົມບັດການບໍລິການຈຸດທີ່ຕັ້ງສຸກເສີນ (ELS).
- **ໂໜດສຸກເສີນ:** ສັບປ່ຽນອຸປະກອນເປັນໂໜດສຸກເສີນເພື່ອຫຼຸດການໃຊ້ແຮງໄຟເຕີຣີລິງ. ເບິ່ງ **ໂໜດສຸກເສີນ** ສໍາລັບຂໍ້ມູນ ເພີ່ມເຕີມ.



ບາງຄຸນສົມບັດອາດຈະບໍ່ມີຢູ່ ຂຶ້ນຢູ່ກັບລຸ້ນ.

## ບັນຊີ ແລະ ການແບັກອັບ

### ຕົວເລືອກ

ຊິງຄ໌, ແບັກອັບ ຫຼື ກູ້ຄິນຂໍ້ມູນໃນອຸປະກອນຂອງທ່ານໂດຍໃຊ້ Samsung Cloud. ນອກຈາກນີ້ ທ່ານຍັງສາມາດລົງຊື້ ເຂົ້າໃຊ້ບັນຊີໄດ້, ເຊັ່ນ Samsung account ຫຼື ບັນຊີ Google ຂອງທ່ານ ຫຼື ໂອນຂໍ້ມູນໃສ່ ຫຼື ຈາກອຸປະກອນອື່ນ ຜ່ານ Smart Switch.

ໃນໜ້າຈໍການຕັ້ງຄ່າ, ແຕະ **ບັນຊີ ແລະ ການແບັກອັບ**.

- **ຈັດການບັນຊີ:** ເພີ່ມ Samsung account ແລະ ບັນຊີ Google ຂອງທ່ານ ຫຼື ບັນຊີອື່ນໆ, ເພື່ອຊິງຄ໌ກັບ.
- **Samsung Cloud:** ແບັກອັບຂໍ້ມູນ ແລະ ການຕັ້ງຄ່າຂອງທ່ານ ແລະ ກູ້ຄິນຂໍ້ມູນ ແລະ ການຕັ້ງຄ່າຂອງອຸປະກອນ ກ່ອນໜ້າ ເຖິງແມ່ນວ່າໃນເວລາທີ່ທ່ານບໍ່ມີມັນ. ເບິ່ງ **Samsung Cloud** ສໍາລັບຂໍ້ມູນເພີ່ມເຕີມ.
- **Google Drive:** ເກັບຮັກສາຂໍ້ມູນສ່ວນຕົວ, ຂໍ້ມູນແອັບ ແລະ ການຕັ້ງຄ່າຂອງທ່ານໄວ້ໃຫ້ປອດໄພໃນອຸປະກອນ ຂອງທ່ານ. ທ່ານສາມາດແບັກອັບຂໍ້ມູນທີ່ສໍາຄັນຂອງທ່ານໄດ້. ທ່ານຈະຕ້ອງລົງຊື້ເຂົ້າໃຊ້ບັນຊີ Google ຂອງ ທ່ານ ເພື່ອແບັກອັບຂໍ້ມູນ.

- **Smart Switch:** ເປີດໃຊ້ Smart Switch ແລະ ໂອນເນື້ອໃນຈາກອຸປະກອນກ່ອນໜ້າຂອງທ່ານ. ເບິ່ງ [ການໂອນຂໍ້ມູນຈາກອຸປະກອນກ່ອນໜ້າຂອງທ່ານ \(Smart Switch\)](#) ສໍາລັບຂໍ້ມູນເພີ່ມເຕີມ.



ແບັກອັບຂໍ້ມູນຂອງທ່ານໃສ່ຈຸດທີ່ຕັ້ງທີ່ປອດໄພຢ່າງເປັນປົກກະຕິ, ເຊັ່ນ Samsung Cloud ຫຼື ຄອມພິວເຕີ, ເພື່ອໃຫ້ທ່ານສາມາດກູ້ຄືນມັນ ຖ້າຂໍ້ມູນຖືກເສຍຫາຍ ຫຼື ສູນເສຍ ເນື່ອງຈາກມີການຕັ້ງຂໍ້ມູນໂຮງງານຄືນໃໝ່ແບບບໍ່ໄດ້ຕັ້ງໃຈ.

## Samsung Cloud

ແບັກອັບຂໍ້ມູນໃນອຸປະກອນຂອງທ່ານໃສ່ Samsung Cloud ແລະ ກູ້ຄືນມັນພາຍຫຼັງ.

### ການແບັກອັບຂໍ້ມູນ

ທ່ານສາມາດແບັກອັບຂໍ້ມູນໃນອຸປະກອນຂອງທ່ານໃສ່ Samsung Cloud.

- 1 ໃນໜ້າຈໍການຕັ້ງຄ່າ, ແຕະ **ບັນຊີ ແລະການແບັກອັບ** ແລະ ແຕະ **ແບັກອັບຂໍ້ມູນ** ຢູ່ກ້ອງ **Samsung Cloud**.
- 2 ແຕະສະວິດຖັດໄປຈາກລາຍການທີ່ທ່ານຕ້ອງການແບັກອັບ ແລະ ແຕະ **ແບັກອັບດຽວນີ້**.
- 3 ແຕະ **ສໍາເລັດແລ້ວ**.



- ບາງຂໍ້ມູນຈະບໍ່ຖືກແບັກອັບ. ເພື່ອກວດເບິ່ງຂໍ້ມູນທີ່ຈະຖືກແບັກອັບ, ໃນໜ້າຈໍການຕັ້ງຄ່າ, ແຕະ **ບັນຊີ ແລະການແບັກອັບ** ແລະ ແຕະ **ແບັກອັບຂໍ້ມູນ** ຢູ່ກ້ອງ **Samsung Cloud**.
- ເພື່ອເບິ່ງຂໍ້ມູນແບັກອັບສໍາລັບອຸປະກອນອື່ນໃນ Samsung Cloud ຂອງທ່ານ, ໃນໜ້າຈໍການຕັ້ງຄ່າ, ແຕະ **ບັນຊີ ແລະການແບັກອັບ** → **ຮິສະຕໍ່ຂໍ້ມູນ** ແລະຈາກນັ້ນເລືອກອຸປະກອນທີ່ທ່ານຕ້ອງການ.

### ການກູ້ຄືນຂໍ້ມູນ

ທ່ານສາມາດຮິສະຕໍ່ຂໍ້ມູນແບັກອັບຂອງທ່ານຈາກ Samsung Cloud ໃສ່ອຸປະກອນຂອງທ່ານ.

- 1 ໃນໜ້າຈໍການຕັ້ງຄ່າ, ແຕະ **ບັນຊີ ແລະການແບັກອັບ**.
- 2 ແຕະ **ຮິສະຕໍ່ຂໍ້ມູນ** ແລະ ເລືອກອຸປະກອນທີ່ທ່ານຕ້ອງການ.
- 3 ຕົກເອົາລາຍການທີ່ທ່ານຕ້ອງການກູ້ຄືນ ແລະ ແຕະ **ຮີ້ພິ້ນກັບຄືນ**.

## Google

ກໍານົດຄ່າການຕັ້ງຄ່າສໍາລັບບາງຄຸນສົມບັດທີ່ຈັດໃຫ້ໂດຍ Google.

ໃນໜ້າຈໍການຕັ້ງຄ່າ, ແຕະ **Google**.

# ຄຸນສົມບັດຂັ້ນສູງ

## ຕົວເລືອກ

ເປີດໃຊ້ງານຄຸນສົມບັດຂັ້ນສູງ ແລະ ປ່ຽນການຕັ້ງຄ່າທີ່ຄວບຄຸມພວກມັນ.

ໃນໜ້າຈໍການຕັ້ງຄ່າ, ແຕະ **ຄຸນສົມບັດຂັ້ນສູງ**.

- **ລົງໃສ່ Windows:** ເຂົ້າໃຊ້ຂໍ້ມູນທີ່ບັນທຶກໃນອຸປະກອນຂອງທ່ານໃນຄອມພິວເຕີຂອງທ່ານທັນທີ. ເບິ່ງ [ລົງໃສ່ Windows](#) ສໍາລັບຂໍ້ມູນເພີ່ມເຕີມ.
- **ໂທ ແລະ ສົ່ງຂໍ້ຄວາມໃນອຸປະກອນອື່ນ:** ໃຊ້ຄຸນສົມບັດການໂທ ແລະ ຂໍ້ຄວາມໃນອຸປະກອນອື່ນທີ່ລົງຊື່ເຂົ້າໃຊ້ Samsung account ຂອງທ່ານ.
- **ສົບຕໍ່ແອັບໃນອຸປະກອນອື່ນ:** ໃຊ້ແອັບຂອງອຸປະກອນຂອງທ່ານໃນອຸປະກອນອື່ນທີ່ລົງຊື່ເຂົ້າໃຊ້ Samsung account ຂອງທ່ານ.
- **Samsung DeX:** ຕັ້ງອຸປະກອນໃຫ້ໃຊ້ໄດ້ຄືກັນກັບຄອມພິວເຕີ. ເບິ່ງ [Samsung DeX](#) ສໍາລັບຂໍ້ມູນເພີ່ມເຕີມ.
- **ແອນດຣອຍອັດຕະໂນມັດ:** ເຊື່ອມຕໍ່ອຸປະກອນຂອງທ່ານກັບພາຫານະ ແລະ ຄວບຄຸມບາງຄຸນສົມບັດຂອງອຸປະກອນຂອງທ່ານໃນຈໍສະແດງຜົນຂອງພາຫານະ.
- **Quick Share:** ປ່ຽນການຕັ້ງຄ່າແຊຣ໌ດ່ວນ. ເບິ່ງ [Quick Share](#) ສໍາລັບຂໍ້ມູນເພີ່ມເຕີມ.
- **ແລັບ:** ໃຊ້ຄຸນສົມບັດໃໝ່ຂອງອຸປະກອນ.
- **S Pen:** ປ່ຽນການຕັ້ງຄ່າສໍາລັບໃຊ້ S Pen. ເບິ່ງ [S Pen \(Galaxy S22 Ultra\)](#) ສໍາລັບຂໍ້ມູນເພີ່ມເຕີມ.
- **ປຸ່ມດ້ານຂ້າງ:** ເລືອກແອັບ ຫຼື ຄຸນສົມບັດເພື່ອເປີດໃຊ້ໂດຍໃຊ້ປຸ່ມດ້ານຂ້າງ. ເບິ່ງ [ການຕັ້ງຄ່າປຸ່ມດ້ານຂ້າງ](#) ສໍາລັບຂໍ້ມູນເພີ່ມເຕີມ.
- **ການເຄື່ອນໄຫວ ແລະ ທ່າທາງ:** ເປີດໃຊ້ງານຄຸນສົມບັດການເຄື່ອນໄຫວ ແລະ ກໍານົດການຕັ້ງຄ່າເອງ. ເບິ່ງ [ການເຄື່ອນໄຫວ ແລະ ທ່າທາງ](#) ສໍາລັບຂໍ້ມູນເພີ່ມເຕີມ.
- **ໂໜດມີຂ້າງດຽວ:** ເປີດໃຊ້ງານໂໜດການປະຕິບັດງານດ້ວຍມືຂ້າງດຽວເພື່ອຄວາມສະດວກສະບາຍຂອງທ່ານເມື່ອໃຊ້ອຸປະກອນດ້ວຍມືຂ້າງດຽວ.
- **Bixby Routines:** ເພີ່ມວຽກປະຈໍາໃສ່ການຕັ້ງຄ່າອັດຕະໂນມັດທີ່ທ່ານໃຊ້ຊ້ຳກັນ. ນອກຈາກນີ້ ອຸປະກອນຍັງແນະນໍາວຽກປະຈໍາທີ່ເປັນປະໂຫຍດຕາມສະຖານະການທີ່ທ່ານພົບເລື້ອຍໆ. ເບິ່ງ [Bixby Routines](#) ສໍາລັບຂໍ້ມູນເພີ່ມເຕີມ.
- **ຄໍາແນະນໍາອັດສະລິຍະ:** ຕັ້ງອຸປະກອນໃຫ້ວິເຄາະຂໍ້ມູນທີ່ສໍາຄັນໃນຂໍ້ຄວາມທີ່ເລືອກໄວ້ ຫຼື ຂໍ້ຄວາມທີ່ໄດ້ຮັບ, ເຊັ່ນ ເຫດການ ແລະ ທີ່ຢູ່ ແລະ ແນະນໍາໃຫ້ເພີ່ມພວກມັນເປັນເຫດການໃນປະຕິທິນ ຫຼື ເພື່ອໃຊ້ແອັບທີ່ກ່ຽວຂ້ອງ. ນອກຈາກນີ້ ທ່ານຍັງສາມາດຮັບເອົາຄໍາແນະນໍາສໍາລັບການກະທໍາທີ່ເປັນປະໂຫຍດ ຫຼື ຂໍ້ຄວາມທີ່ຈະປ້ອນເຂົ້າຕາມປະຫວັດການນໍາໃຊ້ແອັບຂອງທ່ານ. ເມື່ອທ່ານຮັບຄໍາແນະນໍາອັດສະລິຍະ, ໄອຄອນ ✨ ຈະປະກົດຂຶ້ນ.

 ຂໍ້ມູນທີ່ເກັບເອົາຖືກຈັດເກັບ ແລະ ຖືກໃຊ້ໃນອຸປະກອນນີ້ເພື່ອປົກປ້ອງຂໍ້ມູນສ່ວນຕົວຂອງທ່ານເທົ່ານັ້ນ.

- **ຮູບໜ້າຈໍ ແລະ ເຄື່ອງບັນທຶກໜ້າຈໍ:** ປ່ຽນການຕັ້ງຄ່າສໍາລັບຮູບຖ່າຍໜ້າຈໍ ແລະ ເຄື່ອງບັນທຶກໜ້າຈໍ.
- **ສະແດງຜູ້ຕິດຕໍ່ເມື່ອແຊຣ໌ເນື້ອໃນ:** ຕັ້ງອຸປະກອນເພື່ອສະແດງຜູ້ຄົນທີ່ທ່ານເຊື່ອມຕໍ່ແລ້ວໃນແຜງຕົວເລືອກການແຊຣ໌ເພື່ອອະນຸຍາດໃຫ້ທ່ານແຊຣ໌ເນື້ອໃນໂດຍກົງ.
- **ເອັບເຝັກໂທວິດີໂອ:** ຕັ້ງເພື່ອໃຊ້ຄຸນສົມບັດທີ່ປ່ຽນພື້ນຫຼັງ ຫຼື ບລັອກສຽງບົບກວນໃນພື້ນຫຼັງໃນລະຫວ່າງໂທວິດີໂອ. ເບິ່ງ [ເອັບເຝັກໂທວິດີໂອ](#) ສໍາລັບຂໍ້ມູນເພີ່ມເຕີມ.
  - ຄຸນສົມບັດນີ້ມີຢູ່ໃນບາງແອັບເທົ່ານັ້ນ.
  - ບາງຄຸນສົມບັດອາດຈະບໍ່ມີຢູ່ ຂຶ້ນຢູ່ກັບລຸ້ນ.
- **Game Launcher:** ເປີດໃຊ້ງານ Game Launcher. ເບິ່ງ [Game Launcher](#) ສໍາລັບຂໍ້ມູນເພີ່ມເຕີມ.
- **ຄວາມແຈ້ງຂອງວິດີໂອ:** ເພີ່ມຄຸນນະພາບຮູບຂອງວິດີໂອຂອງທ່ານ ເພື່ອມ່ວນຊື່ນກັບສີທີ່ສົດໃສ ແລະ ມີຊີວິດຊີວາຫຼາຍຂຶ້ນ.
  - ຄຸນສົມບັດນີ້ອາດຈະບໍ່ມີຢູ່ໃນບາງແອັບ.
- **Dual Messenger:** ຕິດຕັ້ງແອັບທີສອງ ແລະ ໃຊ້ສອງບັນຊີແບບແຍກກັນສໍາລັບແອັບຕົວສິ່ງຂໍ້ຄວາມດຽວກັນ. ເບິ່ງ [Dual Messenger](#) ສໍາລັບຂໍ້ມູນເພີ່ມເຕີມ.
  - ບາງຄຸນສົມບັດອາດຈະບໍ່ມີຢູ່ ຂຶ້ນຢູ່ກັບຜູ້ໃຫ້ການບໍລິການ ຫຼື ລຸ້ນ.

## ການເຄື່ອນໄຫວ ແລະທ່າທາງ

ເປີດໃຊ້ງານຄຸນສົມບັດການເຄື່ອນໄຫວ ແລະ ກຳນົດການຕັ້ງຄ່າເອງ.

ໃນໜ້າຈໍການຕັ້ງຄ່າ, ແຕະ **ຄຸນສົມບັດຂັ້ນສູງ** → **ການເຄື່ອນໄຫວ ແລະທ່າທາງ**.

- **ຍົກຂັ້ນເພື່ອປຸກ:** ຕັ້ງອຸປະກອນເພື່ອເປີດໜ້າຈໍ ເມື່ອທ່ານຈັບມັນຂຶ້ນມາ.
- **ແຕະສອງຄັ້ງເພື່ອເປີດໜ້າຈໍ:** ຕັ້ງອຸປະກອນໃຫ້ເປີດໜ້າຈໍໂດຍການແຕະບ່ອນໃດໜຶ່ງເທິງໜ້າຈໍສອງຄັ້ງ ໃນຂະນະທີ່ໜ້າຈໍປິດຢູ່.
- **ແຕະສອງຄັ້ງເພື່ອປິດໜ້າຈໍ:** ຕັ້ງອຸປະກອນໃຫ້ປິດໜ້າຈໍໂດຍການແຕະພື້ນທີ່ວ່າງເປົ່າໃນໜ້າຈໍຫຼັກ ຫຼື ໜ້າຈໍລັອກສອງຄັ້ງ.
- **ຮັກສາໃຫ້ໜ້າຈໍເປີດຢູ່ໃນຂະນະທີ່ກຳລັງເບິ່ງ:** ຕັ້ງອຸປະກອນເພື່ອປ້ອງກັນບໍ່ໃຫ້ປິດການສະແດງໃນຂະນະທີ່ທ່ານກຳລັງເບິ່ງມັນ.
- **ເຕືອນເມື່ອໂທລະສັບຖືກຈັບຂຶ້ນມາ:** ຕັ້ງອຸປະກອນໃຫ້ເຕືອນທ່ານຖ້າທ່ານມີສາຍບໍ່ໄດ້ຮັບ ຫຼື ຂໍ້ຄວາມໃໝ່ ເມື່ອທ່ານຈັບອຸປະກອນຂຶ້ນມາ.
  - ຄຸນສົມບັດນີ້ອາດຈະໃຊ້ບໍ່ໄດ້ ຖ້າໜ້າຈໍຖືກເປີດ ຫຼື ອຸປະກອນບໍ່ຢູ່ໃນພື້ນຜິວທີ່ຮາບພຽງ.



- **ປິດສຽງດ້ວຍທ່າທາງ:** ຕັ້ງອຸປະກອນໃຫ້ປິດສຽງບາງຢ່າງໂດຍການໃຊ້ການເຄື່ອນໄຫວ ຫຼື ທ່າທາງ.
- **ໃຊ້ຝາມີປັດເພື່ອແຄັບເຈີ:** ເລືອກອຸປະກອນເພື່ອແຄັບເຈີຮູບຖ່າຍໜ້າຈໍ ເມື່ອທ່ານຮູດມືຂອງທ່ານໄປຊ້າຍ ຫຼື ຂວາ ຜ່ານໜ້າຈໍ. ທ່ານສາມາດເບິ່ງຮູບທີ່ຖືກແຄັບເຈີໃນ **ແກເລີຣີ**. ມັນເປັນໄປບໍ່ໄດ້ທີ່ຈະແຄັບເຈີຮູບຖ່າຍໜ້າຈໍ ໃນຂະນະທີ່ໃຊ້ແອັບ ແລະ ຄຸນສົມບັດບາງອັນ.



ການສັ່ນ ຫຼື ການມີຜົນກະທົບຕໍ່ກັບອຸປະກອນຫຼາຍເກີນໄປອາດເຮັດໃຫ້ເກີດການປ້ອນຂໍ້ມູນແບບບໍ່ໄດ້ຕັ້ງໃຈສໍາລັບ ບາງຄຸນສົມບັດໂດຍໃຊ້ເຊັ່ນເຊັ່ນ.

## ເອັບເຝັກໂທວິດີໂອ

ທ່ານສາມາດໃຊ້ຄຸນສົມບັດທີ່ປ່ຽນພື້ນຫຼັງ ຫຼື ບລັອກສຽງລົບກວນໃນພື້ນຫຼັງໃນລະຫວ່າງໂທວິດີໂອ.

ໃນໜ້າຈໍການຕັ້ງຄ່າ, ແຕະ **ຄຸນສົມບັດຂັ້ນສູງ** → **ເອັບເຝັກໂທວິດີໂອ** ແລະ ແຕະສະວິດເພື່ອເປີດໃຊ້ງານມັນ. ໄອຄອນ  ຈະຖືກເພີ່ມໃນໜ້າຈໍຂອງແອັບໂທວິດີໂອ.

### ການໃຊ້ເອັບເຝັກໂທວິດີໂອ

ໃນໜ້າຈໍຂອງແອັບໂທວິດີໂອ, ແຕະ .

- **ຕັ້ງຄືນໃໝ່ທັງໝົດ:** ຕັ້ງການຕັ້ງຄ່າຄືນໃໝ່.
- **ພື້ນຫຼັງ:** ປ່ຽນ ຫຼື ເຮັດໃຫ້ພື້ນຫຼັງມີວິວໃນລະຫວ່າງໂທວິດີໂອ.
- **ການຈັດຂອບອັດຕະໂນມັດ:** ເປີດໃຊ້ງານ ຫຼື ປິດໃຊ້ງານຄຸນສົມບັດການຈັດກອບອັດຕະໂນມັດ. ເມື່ອທ່ານເປີດໃຊ້ ງານຄຸນສົມບັດນີ້, ອຸປະກອນຈະປ່ຽນມຸມຖ່າຍຮູບ ແລະ ຊຸມໂດຍອັດຕະໂນມັດໂດຍການຈັດຈໍາ ແລະ ການຕິດຕາມ ຜູ້ຄົນໃນລະຫວ່າງການໂທວິດີໂອ.
- **ໂໜດໄມ:** ບລັອກສຽງລົບກວນຈາກພື້ນຫຼັງເພື່ອໃຫ້ສຽງທີ່ຊັດເຈນຂຶ້ນ.
  - **ມາດຕະຖານ:** ເອົາສຽງລົບກວນອອກ ເພື່ອໃຫ້ມັນມີສຽງຄືກັນກັບການໂທດ້ວຍສຽງປົກກະຕິ.
  - **ໂຟກັສດ້ວຍສຽງ:** ໂຟກັສທີ່ສຽງທີ່ເຂົ້າມາຈາກທິດທາງຂອງກ້ອງໜ້າ.
  - **ສຽງທັງໝົດ:** ສົ່ງສຽງທັງໝົດຮອບຕົວທ່ານ, ເຊັ່ນ ສຽງເພງ.
- **ການຕັ້ງຄ່າ:** ເລືອກ ຫຼື ເພີ່ມສີ ຫຼື ຮູບພື້ນຫຼັງເພື່ອໃຊ້ໃນລະຫວ່າງໂທວິດີໂອ.



- ບາງຄຸນສົມບັດອາດຈະບໍ່ມີຢູ່ ຂັ້ນຢູ່ກັບລຸ້ນ.
- ຄຸນສົມບັດບາງຢ່າງມີຢູ່ເມື່ອທ່ານໃຊ້ກ້ອງໜ້າເທົ່ານັ້ນ.

## Dual Messenger

ຕິດຕັ້ງແອັບທິສອງ ແລະ ໃຊ້ສອງບັນຊີແບບແຍກກັນສໍາລັບແອັບຕົວສົ່ງຂໍ້ຄວາມດຽວກັນ.

1 ໃນໜ້າຈໍການຕັ້ງຄ່າ, ແຕະ **ຄຸນສົມບັດຂັ້ນສູງ** → **Dual Messenger**.

ແອັບທີ່ຮອງຮັບຈະປະກົດຂຶ້ນ.

2 ແຕະສະວິດທ໌ຂອງແອັບ ເພື່ອຕິດຕັ້ງເພື່ອຕິດຕັ້ງແອັບທິສອງ.

ແອັບທິສອງຈະຖືກຕິດຕັ້ງ. ໄອຄອນແອັບທິສອງຈະຖືກສະແດງດ້ວຍ .

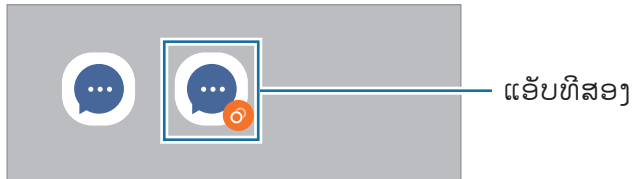

- ຄຸນສົມບັດ Dual Messenger ອາດຈະບໍ່ມີຢູ່ ຂຶ້ນຢູ່ກັບແອັບ.
- ບາງຄຸນສົມບັດຂອງແອັບອາດຈະຖືກຈຳກັດສໍາລັບແອັບທິສອງ.

## ການຖອນຕິດຕັ້ງແອັບທິສອງ

1 ໃນໜ້າຈໍການຕັ້ງຄ່າ, ແຕະ **ຄຸນສົມບັດຂັ້ນສູງ** → **Dual Messenger**.

2 ແຕະສະວິດຂອງແອັບທີ່ທ່ານຕ້ອງການຖອນຕິດຕັ້ງ ແລະ ແຕະ **ຖອນຕິດຕັ້ງ**.

ຂໍ້ມູນທັງໝົດທີ່ກ່ຽວຂ້ອງກັບແອັບທິສອງຈະຖືກລຶບ.



ຖ້າທ່ານຖອນຕິດຕັ້ງແອັບທໍາອິດ, ແອັບທິສອງຈະຖືກລຶບເຊັ່ນດຽວກັນ.

# ການມີສຸຂະພາບດີແບບດີຈິຕອລ ແລະ ການຄວບຄຸມ ໂດຍຜູ້ປົກຄອງ

ເບິ່ງປະຫວັດຂອງການໃຊ້ອຸປະກອນຂອງທ່ານ ແລະ ໃຊ້ຄຸນສົມບັດເພື່ອປ້ອງກັນອຸປະກອນຂອງທ່ານຈາກການລົບກວນ ຊີວິດຂອງທ່ານ. ນອກຈາກນີ້ ທ່ານຍັງສາມາດຕັ້ງການຄວບຄຸມຂອງພໍ່ແມ່ສໍາລັບລູກຂອງທ່ານ ແລະ ຈັດການການໃຊ້ ດິຈິຕອລຂອງພວກເຂົາ.

ໃນໜ້າຈໍການຕັ້ງຄ່າ, ແຕະ **ການມີສຸຂະພາບດີແບບດີຈິຕອລ ແລະ ການຄວບຄຸມໂດຍຜູ້ປົກຄອງ.**

- **ເວລາໜ້າຈໍ:** ຕັ້ງເປົ້າໝາຍໄວ້ວ່າວັນໜຶ່ງທ່ານຈະໃຊ້ອຸປະກອນຂອງທ່ານຫຼາຍປານໃດ.
- **ເຄື່ອງຕັ້ງເວລາຂອງແອັບ:** ຈຳກັດເວລາການນໍາໃຊ້ໃນແຕ່ລະວັນສໍາລັບແຕ່ລະແອັບໂດຍການຕັ້ງຕົວຕັ້ງເວລາ. ເມື່ອ ທ່ານຮອດຂີດຈຳກັດ, ແອັບຈະຖືກປິດໃຊ້ງານ ແລະ ທ່ານບໍ່ສາມາດໃຊ້ມັນ.
- **ໂໜດໄຟຟ້າ:** ເປີດໃຊ້ງານໂໜດໄຟຟ້າສິດ ເພື່ອຫຼີກຫຼ່ຽງສິ່ງລົບກວນຈາກອຸປະກອນຂອງທ່ານ ແລະ ໄຟຟ້າໄວ້ໃນສິ່ງ ທີ່ທ່ານຕ້ອງການ. ທ່ານສາມາດໃຊ້ແອັບທີ່ທ່ານໄດ້ຮັບອະນຸຍາດໃຫ້ໃຊ້ໃນໂໜດໄຟຟ້າ.
- **ໂໜດເວລານອນ:** ເປີດໃຊ້ງານໂໜດເວລານອນເພື່ອຫຼຸດອາການປວດຕາກ່ອນເຂົ້ານອນ ເພື່ອປ້ອງກັນການນອນຂອງ ທ່ານຈາກການຖືກລົບກວນ.
- **ຈໍຕິດຕາມລະດັບສຽງ:** ເປີດໃຊ້ງານການຕິດຕາມລະດັບສຽງເພື່ອປ້ອງກັນການໄດ້ຍິນຂອງທ່ານ.
- **ຈໍພາບການຂັບຂີ່:** ເປີດໃຊ້ງານການຕິດຕາມການຂັບຂີ່ເພື່ອຕິດຕາມຈຳນວນເວລາທີ່ທ່ານໃຊ້ອຸປະກອນຂອງທ່ານໃນ ຂະນະທີ່ຂັບຂີ່.
- **ການຄວບຄຸມຂອງຜູ້ປົກຄອງ:** ຈັດການການໃຊ້ດິຈິຕອລຂອງລູກຂອງທ່ານ.

## ການດູແລແບັດເຕີຣີ ແລະ ອຸປະກອນ

### ການແນະນໍາ

ຄຸນສົມບັດການດູແລອຸປະກອນໃຫ້ພາບລວມຂອງສະຖານະແບັດເຕີຣີ, ບ່ອນເກັບຂໍ້ມູນ, ຄວາມຈໍາ ແລະ ຄວາມປອດໄພ ລະບົບຂອງທ່ານ. ນອກຈາກນີ້ ທ່ານຍັງສາມາດເພີ່ມປະສິດທິພາບອຸປະກອນໂດຍອັດຕະໂນມັດ ດ້ວຍການແຕະນິ້ວມືຂອງ ທ່ານ.

### ການເພີ່ມປະສິດທິພາບອຸປະກອນຂອງທ່ານ

ໃນໜ້າຈໍການຕັ້ງຄ່າ, ແຕະ **ການດູແລແບັດເຕີຣີ ແລະ ອຸປະກອນ** → **ເພີ່ມປະສິດທິພາບດຽວນີ້.**

ຄຸນສົມບັດການເພີ່ມປະສິດທິພາບດ່ວນປັບປຸງການປະຕິບັດງານຂອງອຸປະກອນຜ່ານການກະທໍາຕໍ່ໄປນີ້.

- ການປິດແອັບທີ່ແລ່ນຢູ່ໃນພື້ນຫຼັງ.
- ການຈັດການການນໍາໃຊ້ແບັດເຕີຣີທີ່ຜິດປົກກະຕິ.
- ການສະແກນແອັບ ແລະ ມາລແວທີ່ແຄຊໄວ້.

## ການໃຊ້ຄຸນສົມບັດການເພີ່ມປະສິດທິພາບອັດຕະໂນມັດ

ທ່ານສາມາດຕັ້ງອຸປະກອນໃຫ້ດຳເນີນການເພີ່ມປະສິດທິພາບອັດຕະໂນມັດ ເມື່ອອຸປະກອນຂອງທ່ານບໍ່ໄດ້ຖືກໃຊ້ງານ. ແຕະ **໊** → **ລະບົບອັດຕະໂນມັດ** → **ເພີ່ມປະສິດທິພາບອັດຕະໂນມັດປະຈຳວັນ** ແລະ ແຕະສະວິດເພື່ອເປີດໃຊ້ງານມັນ. ຖ້າທ່ານຕ້ອງການຕັ້ງເວລາເພີ່ມປະສິດທິພາບອັດຕະໂນມັດ, ແຕະ **ເວລາ**.

## ແບັດເຕີຣີ

ກວດເບິ່ງໄຟ ແລະ ເວລາທີ່ເຫຼືອຢູ່ຂອງແບັດເຕີຣີ ເພື່ອໃຊ້ອຸປະກອນ. ສຳລັບອຸປະກອນທີ່ມີລະດັບໄຟແບັດເຕີຣີຕ່ຳ, ປະຢັດໄຟແບັດເຕີຣີໂດຍການເປີດໃຊ້ງານຄຸນສົມບັດການປະຢັດໄຟ.

ໃນໜ້າຈໍການຕັ້ງຄ່າ, ແຕະ **ການດູແລແບັດເຕີຣີ ແລະ ອຸປະກອນ** → **ແບັດເຕີຣີ**.

- **ການປະຢັດໄຟ:** ເປີດໃຊ້ງານໂໝດປະຢັດໄຟ ເພື່ອຂະຫຍາຍເວລາການນຳໃຊ້ແບັດເຕີຣີ.
  - **ຂີດຈຳກັດການນຳໃຊ້ພື້ນຫຼັງ:** ຈຳກັດການນຳໃຊ້ແບັດເຕີຣີສຳລັບແອັບທີ່ທ່ານບໍ່ໃຊ້ເລື້ອຍໆ.
  - **ການແຊຣ໌ໄຟແບບໄວເລສ:** ສາກອຸປະກອນອື່ນດ້ວຍແບັດເຕີຣີໃນອຸປະກອນຂອງທ່ານ. ເບິ່ງ **ການແຊຣ໌ໄຟແບບໄວເລສ** ສຳລັບຂໍ້ມູນເພີ່ມເຕີມ.
  - **ການຕັ້ງຄ່າແບັດເຕີຣີເພີ່ມເຕີມ:** ກຳນົດຄ່າການຕັ້ງຄ່າຂຶ້ນສູງສຳລັບແບັດເຕີຣີ.
-  • ເວລາການນຳໃຊ້ທີ່ເຫຼືອຈະສະແດງເວລາທີ່ເຫຼືອຢູ່ກ່ອນໄຟແບັດເຕີຣີຈະໝົດ. ເວລາການນຳໃຊ້ທີ່ເຫຼືອອາດຈະແຕກຕ່າງກັນໄປ ຂຶ້ນຢູ່ກັບການຕັ້ງຄ່າ ແລະ ເງື່ອນໄຂການປະຕິບັດງານຂອງອຸປະກອນຂອງທ່ານ.
- ທ່ານອາດຈະບໍ່ໄດ້ຮັບການແຈ້ງເຕືອນຈາກບາງແອັບທີ່ໃຊ້ໂໝດການປະຢັດໄຟ.

## ບ່ອນເກັບຂໍ້ມູນ

ກວດເບິ່ງສະຖານະຂອງຄວາມຈຳທີ່ຖືກໃຊ້ແລະ ມີຢູ່.

ໃນໜ້າຈໍການຕັ້ງຄ່າ, ແຕະ **ການດູແລແບັດເຕີຣີ ແລະ ອຸປະກອນ** → **ບ່ອນເກັບຂໍ້ມູນ**. ເພື່ອລຶບໄຟລ໌ ຫຼື ຖອນຕິດຕັ້ງແອັບທີ່ທ່ານບໍ່ໄດ້ໃຊ້ອີກຕໍ່ໄປ, ເລືອກໝວດ. ຈາກນັ້ນ, ແຕະຄ້າງໄວ້ ຫຼື ເລືອກລາຍການ ແລະ ແຕະ **ລຶບ** ຫຼື **ຖອນການຕິດຕັ້ງ**.

-  • ຄວາມຈຳທີ່ມີຢູ່ຕົວຈິງຂອງຄວາມຈຳພາຍໃນເຄື່ອງຈະໜ້ອຍກວ່າຄວາມຈຳທີ່ລະບຸໄວ້ ເພາະວ່າລະບົບປະຕິບັດການ ແລະ ແອັບມາດຕະຖານຄອບຄອງສ່ວນໜຶ່ງຂອງຄວາມຈຳ. ຄວາມຈຳທີ່ມີຢູ່ອາດຈະປ່ຽນແປງເມື່ອທ່ານອັບເດດອຸປະກອນ.
- ທ່ານສາມາດເບິ່ງຄວາມຈຳທີ່ມີຢູ່ຂອງຄວາມຈຳພາຍໃນເຄື່ອງໃນສ່ວນຂໍ້ກຳນົດສຳລັບອຸປະກອນຂອງທ່ານໃນເວັບໄຊທ໌ຂອງຊຳຊຸງ.

## ຄວາມຈໍາ

ໃນໜ້າຈໍການຕັ້ງຄ່າ, ແຕະ **ການດູແລແບັດເຕີຣີ ແລະ ອຸປະກອນ** → **ຄວາມຈໍາ**.

ເພື່ອເພີ່ມຄວາມໄວອຸປະກອນຂອງທ່ານຂຶ້ນໂດຍການຢຸດແອັບທີ່ແລ່ນຢູ່ໃນພື້ນຫຼັງ, ໝາຍຕົກແອັບຈາກລາຍການແອັບ ແລະ ແຕະ **ລ້າງດຽວນີ້**.

## ການປ້ອງກັນອຸປະກອນ

ກວດເບິ່ງສະຖານະຄວາມປອດໄພຂອງອຸປະກອນ. ຄຸນສົມບັດນີ້ສາມາດສະແກນຫາມາລແວໃນອຸປະກອນຂອງທ່ານ.

ໃນໜ້າຈໍການຕັ້ງຄ່າ, ແຕະ **ການດູແລແບັດເຕີຣີ ແລະ ອຸປະກອນ** → **ການປ້ອງກັນອຸປະກອນ** → **ສະແກນໂທລະສັບ**.

## ອັບເດດຊອບແວ

ອັບເດດຊອບແວອຸປະກອນຂອງທ່ານຜ່ານການບໍລິການເພີມແວຜ່ານອາກາດ (FOTA). ນອກຈາກນີ້ ທ່ານຍັງສາມາດກຳນົດເວລາການອັບເດດຊອບແວ.

ໃນໜ້າຈໍການຕັ້ງຄ່າ, ແຕະ **ການດູແລແບັດເຕີຣີ ແລະ ອຸປະກອນ** → **ອັບເດດຊອບແວ**.

## ການວິນິໄສ

ທົດສອບອຸປະກອນຂອງທ່ານໂດຍໃຊ້ Samsung Members.

ໃນໜ້າຈໍການຕັ້ງຄ່າ, ແຕະ **ການດູແລແບັດເຕີຣີ ແລະ ອຸປະກອນ** → **ການວິນິໄສ**. ເລືອກລາຍການທີ່ຈະທົດສອບ ຫຼື ແຕະ **ທົດສອບທັງໝົດ** ເພື່ອທົດສອບລາຍການທັງໝົດ.

## ແອັບ

ຈັດການແອັບຂອງອຸປະກອນ ແລະ ປ່ຽນການຕັ້ງຄ່າຂອງພວກມັນ. ທ່ານສາມາດເບິ່ງຂໍ້ມູນການນຳໃຊ້ຂອງແອັບ, ປ່ຽນການຕັ້ງຄ່າການແຈ້ງເຕືອນ ຫຼື ການອະນຸຍາດຂອງພວກມັນ ຫຼື ຖອນຕິດຕັ້ງ ຫຼື ປິດໃຊ້ງານແອັບທີ່ບໍ່ຈຳເປັນ.

ໃນໜ້າຈໍການຕັ້ງຄ່າ, ແຕະ **ແອັບ**.

# ການຈັດການທົ່ວໄປ

ກຳນົດການຕັ້ງຄ່າລະບົບໃນອຸປະກອນຂອງທ່ານເອງ ຫຼື ຕັ້ງອຸປະກອນຄືນໃໝ່.

ໃນໜ້າຈໍການຕັ້ງຄ່າ, ແຕະ **ການຈັດການທົ່ວໄປ**.

- **ພາສາ:** ເລືອກພາສາຂອງອຸປະກອນ. ເບິ່ງ **ການເພີ່ມພາສາອຸປະກອນ** ສຳລັບຂໍ້ມູນເພີ່ມເຕີມ.
  - **ຂໍ້ຄວາມເປັນຄຳເວົ້າ:** ປ່ຽນການຕັ້ງຄ່າສຳລັບຄຸນສົມບັດຂໍ້ຄວາມ-ເປັນ-ຄຳເວົ້າ ທີ່ໃຊ້ເມື່ອ TalkBack ເປີດໃຊ້ງານຢູ່, ເຊັ່ນ ພາສາ, ຄວາມໄວ ແລະ ອື່ນໆ.
  - **ວັນ ແລະ ເວລາ:** ເຂົ້າໃຊ້ ຫຼື ແກ້ໄຂການຕັ້ງຄ່າເພື່ອຄວບຄຸມວິທີທີ່ອຸປະກອນຈະສະແດງເວລາ ແລະ ວັນທີ.
-  ຖ້າແບັດເຕີຣີຍັງຄົງມີໄຟຢູ່ຈົນເຕັມ, ເວລາ ແລະ ວັນທີຈະຖືກຕັ້ງຄືນໃໝ່.
- **ການຕັ້ງຄ່າ ຄົບອດຊຳຊຽງ:** ປ່ຽນການຕັ້ງຄ່າສຳລັບຄົບອດຊຳຊຽງ.
  - **ລາຍການຄົບອດ ແລະ ມາດຕະຖານ:** ເລືອກຄົບອດທີ່ຈະໃຊ້ໂດຍມາດຕະຖານ ແລະ ປ່ຽນການຕັ້ງຄ່າຄົບອດ.
  - **ຄົບອດຈິງ:** ປ່ຽນການຕັ້ງຄ່າສຳລັບຄົບອດພາຍນອກ.
  - **ເມົ້າ ແລະ ແທັກເພດ:** ປ່ຽນການຕັ້ງຄ່າສຳລັບເມົ້າ ຫຼື ແປ້ນຕິດຕາມພາຍນອກ.
  - **ລະຫັດຜ່ານ ແລະ ຕົ້ມໃສ່ອັດຕະໂນມັດ:** ເລືອກການບໍລິການຕົ້ມໃສ່ອັດຕະໂນມັດທີ່ຈະໃຊ້.
  - **ຕັ້ງຄືນໃໝ່:** ຕັ້ງການຕັ້ງຄ່າອຸປະກອນຂອງທ່ານຄືນໃໝ່ ຫຼື ເຮັດການຕັ້ງຂໍ້ມູນໂຮງງານຄືນໃໝ່.
  - **ການບໍລິການແບບກຳນົດເອງ:** ຕັ້ງເພື່ອຮັບເອົາການບໍລິການທີ່ເຮັດເປັນແບບສ່ວນຕົວຕາມຄວາມສົນໃຈຂອງທ່ານ ແລະ ວິທີທີ່ທ່ານໃຊ້ອຸປະກອນຂອງທ່ານ.
  - **ຕິດຕໍ່ພວກເຮົາ:** ຖາມຄຳຖາມ ຫຼື ເບິ່ງຄຳຖາມທີ່ຖາມເລື້ອຍໆ.

## ການເພີ່ມພາສາອຸປະກອນ

ທ່ານສາມາດເພີ່ມພາສາເພື່ອໃຊ້ໃນອຸປະກອນຂອງທ່ານ.

- 1 ໃນໜ້າຈໍການຕັ້ງຄ່າ, ແຕະ **ການຈັດການທົ່ວໄປ** → **ພາສາ** → **ເພີ່ມພາສາ**.  
ເພື່ອເບິ່ງພາສາທັງໝົດທີ່ສາມາດຖືກເພີ່ມໄດ້, ແຕະ **⋮** → **ທຸກພາສາ**.
- 2 ເລືອກພາສາທີ່ຈະເພີ່ມ.
- 3 ເພື່ອຕັ້ງພາສາທີ່ເລືອກໄວ້ເປັນພາສາມາດຕະຖານ, ແຕະ **ຕັ້ງເປັນມາດຕະຖານ**. ເພື່ອຮັກສາການຕັ້ງຄ່າພາສາປະຈຸບັນ, ແຕະ **ຮັກສາປະຈຸບັນໄວ້**.  
ພາສາທີ່ເລືອກໄວ້ຈະຖືກເພີ່ມໃສ່ລາຍການພາສາຂອງທ່ານ. ຖ້າທ່ານປ່ຽນແປງພາສາມາດຕະຖານ, ພາສາທີ່ເລືອກໄວ້ຈະຖືກເພີ່ມໃສ່ເບື້ອງເທິງສຸດຂອງລາຍການ.

ເພື່ອປ່ຽນພາສາມາດຕະຖານຈາກລາຍການພາສາຂອງທ່ານ, ເລືອກພາສາທີ່ທ່ານຕ້ອງການ ແລະ ແຕະ **ນຳໃຊ້**. ຖ້າແອັບປ໌ຮອງຮັບພາສາມາດຕະຖານ, ພາສາທີ່ຮອງຮັບຖັດໄປຢູ່ໃນລາຍການຈະຖືກໃຊ້.

## ຄວາມສາມາດເຂົ້າໃຊ້

ກຳນົດຄ່າການຕັ້ງຄ່າຕ່າງໆເພື່ອປັບປຸງຄວາມສາມາດເຂົ້າໃຊ້ອຸປະກອນ. ເບິ່ງ **ຄວາມສາມາດເຂົ້າໃຊ້** ສຳລັບຂໍ້ມູນເພີ່ມເຕີມ. ໃນໜ້າຈໍການຕັ້ງຄ່າ, ແຕະ **ຄວາມສາມາດເຂົ້າໃຊ້**.

## ອັບເດດຊອບແວ

ອັບເດດຊອບແວອຸປະກອນຂອງທ່ານຜ່ານການບໍລິການເພີ່ມແວຜ່ານອາກາດ (FOTA). ນອກຈາກນີ້ ທ່ານຍັງສາມາດກຳນົດເວລາການອັບເດດຊອບແວ.

ໃນໜ້າຈໍການຕັ້ງຄ່າ, ແຕະ **ອັບເດດຊອບແວ**.

- **ດາວໂຫຼດ ແລະ ຕິດຕັ້ງ:** ກວດຫາ ແລະ ຕິດຕັ້ງອັບເດດດ້ວຍຕົນເອງ.
- **ດາວໂຫຼດອັດຕະໂນມັດຜ່ານ Wi-Fi:** ຕັ້ງອຸປະກອນເພື່ອດາວໂຫຼດອັບເດດໂດຍອັດຕະໂນມັດ ເມື່ອເຊື່ອມຕໍ່ກັບເຄືອຂ່າຍກັບເຄືອຂ່າຍ Wi-Fi.
- **ອັບເດດຫຼ້າສຸດ:** ເບິ່ງຂໍ້ມູນກ່ຽວກັບອັບເດດຊອບແວຫຼ້າສຸດ.



ຖ້າອັບເດດຊອບແວສຸກເສີນຖືກປ້ອງອອກເພື່ອຄວາມປອດໄພຂອງອຸປະກອນຂອງທ່ານ ແລະ ເພື່ອບລັອກໄພຄຸກຄາມດ້ານຄວາມປອດໄພປະເພດໃໝ່, ພວກມັນຈະຖືກຕິດຕັ້ງໂດຍອັດຕະໂນມັດໂດຍບໍ່ຕ້ອງມີການເຫັນດີຂອງທ່ານ.

## ຂໍ້ມູນອັບເດດຄວາມປອດໄພ

ອັບເດດຄວາມປອດໄພມີໄວ້ເພື່ອເພີ່ມຄວາມປອດໄພຂອງອຸປະກອນຂອງທ່ານ ແລະ ປົກປ້ອງຂໍ້ມູນສ່ວນຕົວຂອງທ່ານ. ສຳລັບອັບເດດຄວາມປອດໄພສຳລັບລຸ້ນຂອງທ່ານ, ເຂົ້າເບິ່ງ [security.samsungmobile.com](https://security.samsungmobile.com).



ເວັບໄຊທ໌ຮອງຮັບບາງພາສາເທົ່ານັ້ນ.

## ກ່ຽວກັບໂທລະສັບ

ເຂົ້າໃຊ້ຂໍ້ມູນໃນອຸປະກອນຂອງທ່ານ.

ໃນໜ້າຈໍການຕັ້ງຄ່າ, ແຕະ **ກ່ຽວກັບໂທລະສັບ**.

ເພື່ອປ່ຽນຊື່ອຸປະກອນຂອງທ່ານ, ແຕະ **ແກ້ໄຂ**.

- **ຂໍ້ມູນສະຖານະ:** ເບິ່ງຂໍ້ມູນຕ່າງໆຂອງອຸປະກອນ, ເຊັ່ນ ສະຖານະແຜ່ນ SIM, Wi-Fi ທີ່ຢູ່ MAC ແລະ ເລກລຳດັບ.
- **ຂໍ້ມູນທາງດ້ານກົດໝາຍ:** ເບິ່ງຂໍ້ມູນທາງດ້ານກົດໝາຍທີ່ກ່ຽວຂ້ອງກັບອຸປະກອນ, ເຊັ່ນ ຂໍ້ມູນຄວາມປອດໄພ ແລະ ໃບອະນຸຍາດ open source.
- **ຂໍ້ມູນຊອບແວ:** ເບິ່ງຂໍ້ມູນຊອບແວຂອງອຸປະກອນ, ເຊັ່ນ ເວີຊັນລະບົບປະຕິບັດການຂອງມັນ ແລະ ເວີຊັນເຟີມແວ.
- **ຂໍ້ມູນແບັດເຕີຣີ:** ເບິ່ງສະຖານະ ແລະ ຂໍ້ມູນແບັດເຕີຣີຂອງອຸປະກອນ.



# ແຈ້ງການການນໍາໃຊ້

## ຂໍ້ຄວນລະວັງສໍາລັບການໃຊ້ອຸປະກອນ

ກະລຸນາອ່ານຄູ່ມືນີ້ເມື່ອໃຊ້ອຸປະກອນ ເພື່ອຮັບປະກັນຄວາມປອດໄພ ແລະ ການໃຊ້ທີ່ຖືກຕ້ອງ.



- ຄໍາອະທິບາຍຈະຂຶ້ນຢູ່ກັບການຕັ້ງຄ່າມາດຕະຖານຂອງອຸປະກອນ.
- ບາງເນື້ອໃນອາດຈະແຕກຕ່າງຈາກອຸປະກອນຂອງທ່ານ ຂຶ້ນຢູ່ກັບພາກພື້ນ, ຜູ້ໃຫ້ການບໍລິການ, ການລະບຸລາຍລະອຽດຂອງລຸ້ນ ຫຼື ຊອບແວຂອງອຸປະກອນ.
- ອຸປະກອນອາດຕ້ອງການການເຊື່ອມຕໍ່ກັບ Wi-Fi ຫຼື ເຄືອຂ່າຍມືຖື ເມື່ອໃຊ້ແອັບ ຫຼື ຄຸນສົມບັດບາງຢ່າງ.
- ເນື້ອໃນ (ເນື້ອໃນທີ່ມີຄຸນນະພາບສູງ) ທີ່ຈໍາເປັນຕ້ອງມີການນໍາໃຊ້ CPU ແລະ RAM ສູງ ຈະກະທົບຕໍ່ການປະຕິບັດງານໂດຍລວມຂອງອຸປະກອນ. ແອັບທີ່ກ່ຽວຂ້ອງກັບເນື້ອໃນອາດຈະໃຊ້ບໍ່ໄດ້ຢ່າງຖືກຕ້ອງ ຂຶ້ນຢູ່ກັບການລະບຸລາຍລະອຽດຂອງອຸປະກອນ ແລະ ສະພາບແວດລ້ອມທີ່ມັນຖືກໃຊ້ງານຢູ່.
- ຊໍາຊຽງບໍ່ຮັບຜິດຊອບຕໍ່ບັນຫາດ້ານການປະຕິບັດງານທີ່ເກີດຈາກແອັບທີ່ສະໜອງໃຫ້ໂດຍຜູ້ໃຫ້ບໍລິການອື່ນນອກເໜືອຈາກຊໍາຊຽງ.
- ຊໍາຊຽງບໍ່ຮັບຜິດຊອບຕໍ່ບັນຫາດ້ານການປະຕິບັດງານ ຫຼື ຄວາມເຂົ້າກັນບໍ່ໄດ້ທີ່ເກີດຈາກການຕັ້ງຄ່າການລົງທະບຽນທີ່ຖືກແກ້ໄຂ ຫຼື ຊອບແວລະບົບປະຕິບັດການທີ່ຖືກປັບປຸງ. ການພະຍາຍາມທີ່ຈະກາກກໍານົດລະບົບປະຕິບັດການເອງອາດເຮັດໃຫ້ອຸປະກອນ ຫຼື ແອັບໃຊ້ງານຢ່າງບໍ່ຖືກຕ້ອງ.
- ຊອບແວ, ແຫຼ່ງສຽງ, ວອລເປເປີ, ຮູບ ແລະ ມີເດຍອື່ນທີ່ໃຫ້ມາພ້ອມກັບອຸປະກອນນີ້ໄດ້ຮັບອະນຸຍາດໃຫ້ໃຊ້ງານແບບຈໍາກັດ. ການແຍກ ແລະ ການໃຊ້ວັດສະດຸເຫຼົ່ານີ້ເພື່ອຈຸດປະສົງທາງດ້ານການຄ້າ ຫຼື ຈຸດປະສົງອື່ນໆເປັນການລະເມີດກົດໝາຍວ່າດ້ວຍລິຂະສິດ. ຜູ້ໃຊ້ຕ້ອງຮັບຜິດຊອບທັງໝົດຕໍ່ກັບການໃຊ້ມີເດຍແບບຜິດກົດໝາຍ.
- ທ່ານອາດຈະຕ້ອງເສຍຄ່າໃຊ້ຈ່າຍເພີ່ມເຕີມສໍາລັບການບໍລິການດາຕ້າ ເຊັ່ນ: ການສົ່ງຂໍ້ຄວາມ, ການອັບໂຫຼດ ແລະ ການດາວໂຫຼດ, ການຊົງຄ໌ອັດຕະໂນມັດ ຫຼື ການໃຊ້ການບໍລິການຈຸດທີ່ຕັ້ງຂຶ້ນຢູ່ກັບແຜນຂໍ້ມູນຂອງທ່ານ. ສໍາລັບການໂອນຂໍ້ມູນຂະໜາດໃຫຍ່, ຂໍແນະນໍາໃຫ້ໃຊ້ຄຸນສົມບັດ Wi-Fi.
- ແອັບມາດຕະຖານທີ່ມາພ້ອມກັບອຸປະກອນອາດຈະມີການອັບເດດ ແລະ ອາດຈະບໍ່ຮອງຮັບອີກຕໍ່ໄປ ໂດຍບໍ່ຕ້ອງມີແຈ້ງການກ່ອນ.
- ການແກ້ໄຂລະບົບປະຕິບັດການຂອງອຸປະກອນ ຫຼື ການຕິດຕັ້ງຊອບແວຈາກແຫຼ່ງທີ່ບໍ່ເປັນທາງການອາດເຮັດໃຫ້ອຸປະກອນເກີດຂໍ້ຂັດຂ້ອງ ແລະ ຂໍ້ມູນເສຍຫາຍ ຫຼື ສູນເສຍໄດ້. ການກະທໍາເຫຼົ່ານີ້ເປັນການລະເມີດຂໍ້ຕົກລົງໃບອະນຸຍາດຂອງຊໍາຊຽງ ແລະ ຈະເຮັດໃຫ້ການຮັບປະກັນຂອງທ່ານເປັນໂມຄະ.

- ທ່ານສາມາດເຫັນໜ້າຈໍສໍາຜັດໄດ້ຢ່າງຊັດເຈນ ເຖິງແມ່ນວ່າຈະຢູ່ບ່ອນແສງແດດກາງແຈ້ງທີ່ຈໍາ ໂດຍການປັບປ່ຽນຊ່ວງຄວາມຄົມຊັດໂດຍອັດຕະໂນມັດຕາມສະພາບແວດລ້ອມໂດຍລວມ. ເນື່ອງຈາກລັກສະນະຂອງຜະລິດຕະພັນ, ການສະແດງກຣາຟິກແບບຄົງທີ່ເປັນໄລຍະເວລານານອາດເຮັດໃຫ້ເກີດພາບຊ້ອນ (ໜ້າຈໍໄໝ້) ຫຼື ເງົາມິດໄດ້.
  - ຂໍແນະນຳບໍ່ໃຫ້ໃຊ້ກຣາຟິກແບບຄົງທີ່ໃນສ່ວນໃດສ່ວນໜຶ່ງ ຫຼື ທັງໝົດຂອງໜ້າຈໍເປັນໄລຍະເວລາດົນ ແລະ ປິດໜ້າຈໍສໍາຜັດເມື່ອບໍ່ໄດ້ໃຊ້ອຸປະກອນ.
  - ທ່ານສາມາດຕັ້ງໜ້າຈໍສໍາຜັດ ເພື່ອປິດໂດຍອັດຕະໂນມັດ ເມື່ອທ່ານກຳລັງບໍ່ໃຊ້ມັນ. ເປີດໃຊ້ແອັບ **ຕັ້ງຄ່າ**, ແຕະ **ຈໍສະແດງຜົນ** → **ໝົດເວລາໜ້າຈໍ** ແລະ ຈາກນັ້ນເລືອກຄວາມຍາວຂອງເວລາທີ່ທ່ານຕ້ອງການໃຫ້ອຸປະກອນລໍຖ້າກ່ອນປິດໜ້າຈໍສໍາຜັດ.
  - ເພື່ອໃຊ້ໜ້າຈໍສໍາຜັດໃນການປັບປ່ຽນຄວາມແຈ້ງໂດຍອັດຕະໂນມັດຕາມສະພາບແວດລ້ອມອ້ອມຂ້າງ, ເປີດໃຊ້ແອັບ **ຕັ້ງຄ່າ**, ແຕະ **ຈໍສະແດງຜົນ** ແລະ ຈາກນັ້ນແຕະສະວິດ **ຄວາມແຈ້ງທີ່ປັບໄດ້** ເພື່ອເປີດໃຊ້ງານມັນ.
- ອຸປະກອນບາງຢ່າງຕ້ອງໄດ້ຮັບການອະນຸຍາດຈາກຄະນະກຳມະການການສື່ສານຂອງລັດຖະບານກາງ (FCC), ຂຶ້ນຢູ່ກັບພາກພື້ນ ຫຼື ລຸ້ນ.

ຖ້າອຸປະກອນຂອງທ່ານຖືກອະນຸຍາດໂດຍ FCC ແລ້ວ, ທ່ານສາມາດເບິ່ງ FCC ID ຂອງອຸປະກອນໄດ້. ເພື່ອເບິ່ງ FCC ID, ເປີດໃຊ້ແອັບ **ຕັ້ງຄ່າ** ແລະ ແຕະ **ກ່ຽວກັບໂທລະສັບ** → **ຂໍ້ມູນສະຖານະ**. ຖ້າອຸປະກອນຂອງທ່ານບໍ່ມີ FCC ID, ມັນໝາຍຄວາມວ່າ ອຸປະກອນບໍ່ໄດ້ຮັບອະນຸຍາດໃຫ້ຂາຍໃນສະຫາລັດອາເມລິກາ ຫຼື ດິນແດນຂອງສະຫາລັດ ແລະ ອາດຈະນຳໄປຍັງສະຫາລັດອາເມລິກາສຳລັບໃຊ້ສ່ວນຕົວຂອງຜູ້ເປັນເຈົ້າຂອງເທົ່ານັ້ນ.
- ການໃຊ້ອຸປະກອນມີຖືກໃນເຮືອບິນ ຫຼື ກ້ຳປັ່ນ ອາດເປັນໄປຕາມຫຼັກເກນ ແລະ ຂໍ້ຈຳກັດຂອງລັດຖະບານກາງ ແລະ ທ້ອງຖິ່ນ. ຫ້າມໃຊ້ເຄື່ອງສົ່ງສັນຍານແຖບຄື້ນກວ້າງພິເສດ (UWB) ເມື່ອຢູ່ເທິງເຮືອບິນ ຫຼື ກ້ຳປັ່ນ. ໂໝດເຮືອບິນຈະປິດໃຊ້ງານ UWB. ກວດສອບກັບເຈົ້າໜ້າທີ່ທີ່ເໝາະສົມ ແລະ ປະຕິບັດຕາມຄຳແນະນຳຂອງພະນັກງານຈຸບິນທຸກຄັ້ງກ່ຽວກັບເວລາ ແລະ ວິທີທີ່ທ່ານອາດຈະໃຊ້ອຸປະກອນຂອງທ່ານ. (Galaxy S22 Ultra, Galaxy S22+)
- ແບນວິດທີ່ຮອງຮັບໂດຍອຸປະກອນອາດແຕກຕ່າງກັນໄປ ຂຶ້ນຢູ່ກັບພາກພື້ນ ຫຼື ຜູ້ໃຫ້ການບໍລິການ.
- ການມີຢູ່ຂອງເຄືອຂ່າຍ 5G ອາດແຕກຕ່າງກັນໄປ ຂຶ້ນຢູ່ກັບປະເທດ, ຜູ້ໃຫ້ບໍລິການເຄືອຂ່າຍ ແລະ ສະພາບແວດລ້ອມຂອງຜູ້ໃຊ້.

- ອຸປະກອນຂອງທ່ານມີແມ່ເຫຼັກ. ຮັກສາໄລຍະຫ່າງທີ່ປອດໄພລະຫວ່າງອຸປະກອນຂອງທ່ານ ແລະ ວັດຖຸທີ່ອາດໄດ້ຮັບຜົນກະທົບຈາກແມ່ເຫຼັກ ເຊັ່ນ: ບັດເຄຣດິດ ແລະ ອຸປະກອນການແພດທີ່ຝັງໃນຮ່າງກາຍ. ຖ້າທ່ານມີອຸປະກອນທາງການແພດທີ່ຝັງໃນຮ່າງກາຍ, ປຶກສາແພດຂອງທ່ານກ່ອນໃຊ້.

## ໄອຄອນກ່ຽວກັບຄໍາແນະນໍາ

-  **ຄໍາເຕືອນ:** ສະຖານະການທີ່ອາດເຮັດໃຫ້ເກີດການບາດເຈັບຕໍ່ຕົວທ່ານເອງ ຫຼື ຜູ້ອື່ນ
-  **ການເຕືອນ:** ສະຖານະການທີ່ອາດເຮັດໃຫ້ເກີດຄວາມເສຍຫາຍຕໍ່ອຸປະກອນຂອງທ່ານ ຫຼື ອຸປະກອນອື່ນໆ
-  **ແຈ້ງການ:** ໝາຍເຫດ, ເຄັດລັບການນໍາໃຊ້ ຫຼື ຂໍ້ມູນເພີ່ມເຕີມ

## ບັນທຶກກ່ຽວກັບເນື້ອໃນແພັກເກດ ແລະ ອຸປະກອນເສີມ

ເບິ່ງຄໍາແນະນໍາເລີ່ມຕົ້ນໂດຍຫຍໍ້ສໍາລັບເນື້ອໃນແພັກເກດ.

- ລາຍການທີ່ມາພ້ອມກັບອຸປະກອນ ແລະ ອຸປະກອນເສີມທີ່ມີຢູ່ໃນໜຶ່ງອາດຈະແຕກຕ່າງກັນ ຂຶ້ນຢູ່ກັບພາກພື້ນ ຫຼື ຜູ້ໃຫ້ການບໍລິການ.
- ລາຍການທີ່ມາພ້ອມຖືກອອກແບບສໍາລັບອຸປະກອນນີ້ເທົ່ານັ້ນ ແລະ ອາດຈະບໍ່ເຂົ້າກັນໄດ້ກັບອຸປະກອນອື່ນ.
- ຮູບຮ່າງ ແລະ ການລະບຸລາຍລະອຽດອາດຈະມີການປ່ຽນແປງໂດຍບໍ່ຕ້ອງມີການແຈ້ງກ່ອນ.
- ທ່ານສາມາດຊື້ອຸປະກອນເສີມເພີ່ມເຕີມຈາກຕົວແທນຈໍາໜ່າຍຊໍາຊຸງໃນທ້ອງຖິ່ນຂອງທ່ານ. ເບິ່ງໃຫ້ແນ່ໃຈວ່າພວກມັນເຂົ້າກັນໄດ້ກັບອຸປະກອນກ່ອນຊື້.
- ໃຊ້ອຸປະກອນເສີມທີ່ຮັບຮອງຈາກຊໍາຊຸງເທົ່ານັ້ນ. ການໃຊ້ອຸປະກອນເສີມທີ່ບໍ່ຖືກຮັບຮອງອາດເຮັດໃຫ້ເກີດບັນຫາ ແລະ ຄວາມຜິດປົກກະຕິໃນການປະຕິບັດງານ ທີ່ບໍ່ໄດ້ຮັບການຄຸ້ມຄອງຕາມການຮັບປະກັນ.
- ການມີຢູ່ຂອງອຸປະກອນເສີມທັງໝົດອາດມີການປ່ຽນແປງ ຂຶ້ນກັບບໍລິສັດຜະລິດທັງໝົດ. ສໍາລັບຂໍ້ມູນເພີ່ມເຕີມກ່ຽວກັບອຸປະກອນເສີມທີ່ມີຢູ່, ໃຫ້ເບິ່ງເວັບໄຊທ໌ຊໍາຊຸງ.
- ຊຸດຫູຟັງ (USB ປະເພດ-C) ທີ່ຮອງຮັບຜົນຮັບທາງດິຈິຕອລສາມາດໃຊ້ກັບອຸປະກອນໄດ້. ຢ່າງໃດກໍຕາມ, ອຸປະກອນອາດຈະເຂົ້າກັນບໍ່ໄດ້ກັບຊຸດຫູຟັງທີ່ໃຊ້ວິທີການສົ່ງອອກສຽງທີ່ແຕກຕ່າງກັນ ຫຼື ທີ່ຜະລິດໂດຍຜູ້ຜະລິດທີ່ແຕກຕ່າງກັນ.

## ການຮັກສາບໍ່ໃຫ້ຖືກນໍ້າແລະຝຸນ

ອຸປະກອນນີ້ໄດ້ຮັບການທົດສອບໃນສະພາບແວດລ້ອມທີ່ມີການຄວບຄຸມ ແລະ ໄດ້ຮັບການຈັດອັນດັບ IP68 ພາຍໃຕ້ມາດຕະຖານ IEC 60529 ຈາກຫ້ອງປະຕິບັດການທົດສອບທີ່ໄດ້ຮັບການຮັບຮອງ. (ເງື່ອນໄຂການທົດສອບ: ນໍ້າຈືດ, 1,5 m, 30 ນາທີ, 15–35°C, 86–106 kPa)

ທ່ານຈະຕ້ອງປະຕິບັດຕາມຄໍາແນະນໍາລຸ່ມນີ້ເພື່ອຮັກສາຄວາມສາມາດໃນການກັ່ນນໍ້າ ແລະ ກັ່ນຝຸນຂອງອຸປະກອນຂອງທ່ານ.

- ຫ້າມແຊ່ອຸປະກອນໃນນໍ້າທີ່ເລິກກວ່າ 1,5 m ເປັນເວລາຫຼາຍກວ່າ 30 ນາທີ.
- ຢ່າເອົາອຸປະກອນສໍາຜັດກັບນໍ້າທີ່ບໍ່ສະອາດ ຫຼື ຂອງແຫຼວອື່ນໆ, ເຊັ່ນ ນໍ້າເຄັມ, ນໍ້າສະລອຍນໍ້າ, ນໍ້າສະບູ, ນໍ້າມັນ, ນໍ້າຫອມ, ຄຶມກັນແດດ, ນໍ້າຢາລ້າງມື, ຜະລິດຕະພັນເຄມີເຊັ່ນ ເຄື່ອງສໍາອາງ ຫຼື ຂອງແຫຼວທີ່ມີທາດເຫຼົ້າ.
- ຢ່າໃຫ້ອຸປະກອນສໍາຜັດກັບ ນໍ້າທີ່ໄຫຼແຮງ.
- ຢ່າໃຊ້ອຸປະກອນໃນສະຖານທີ່ທີ່ອຸ່ນຫະພູມສູງກວ່າລະດັບປົກກະຕິ ຫຼື ມີຄວາມຊຸ່ມຊື່ນຫຼາຍ, ເຊັ່ນ ຫ້ອງຊາວນາ.
- ຢ່າເຮັດໃຫ້ອຸປະກອນຕົກ ຫຼື ກະແທກມັນລົງຢ່າງແຮງ.

ຖ້າອຸປະກອນຖືກນໍ້າ ຫຼື ສິ່ງທີ່ເປັນມົນລະພິດ, ໃຫ້ປະຕິບັດຕາມຄໍາແນະນໍາຂ້າງລຸ່ມນີ້:

- ເຊັດອຸປະກອນດ້ວຍຜ້ານຸ້ມ ແລະ ສະອາດ, ຕາກໃຫ້ແຫ້ງຢ່າງລະອຽດ.
- ຖ້າໄມໂຄຣໂຟນ ຫຼື ລໍາໂພງບໍ່ແຫ້ງໝົດ, ມັນອາດຈະສົ່ງຜົນໃຫ້ສຽງບໍ່ຊັດເຈນໃນລະຫວ່າງການໂທ.
- ໜ້າຈໍສໍາຜັດ ແລະ ຄຸນສົມບັດອື່ນໆອາດຈະໃຊ້ງານບໍ່ໄດ້ຢ່າງເປັນປົກກະຕິຖ້າອຸປະກອນຖືກໃຊ້ໃນນໍ້າ.
- ຢ່າເຊື່ອມຕໍ່ເຄື່ອງສາກ ຫຼື ອຸປະກອນເສີມໃດໜຶ່ງຈົນກວ່າອຸປະກອນຈະແຫ້ງໝົດ. ອຸປະກອນສາມາດເສຍຫາຍໄດ້ຖ້າອຸປະກອນເສີມ ຫຼື ເຄື່ອງສາກຖືກເຊື່ອມຕໍ່ເມື່ອແຈ້ງອາເນກປະສົງຍັງບໍ່ແຫ້ງເທື່ອ.

# ສະຖານະການ ແລະ ການແກ້ໄຂບັນຫາທີ່ມີຄວາມ ຮ້ອນເກີນໄປໃນອຸປະກອນ

## ເມື່ອອຸປະກອນຮ້ອນຂຶ້ນໃນຂະນະທີ່ກໍາລັງສາກແບັດເຕີຣີ

ໃນຂະນະທີ່ກໍາລັງສາກ, ອຸປະກອນ ແລະ ເຄື່ອງສາກອາດຈະຮ້ອນ. ໃນລະຫວ່າງສາກແບບໄວເລສ ຫຼື ການສາກ ດ່ວນ, ອຸປະກອນອາດຈະຮູ້ສຶກຮ້ອນຂຶ້ນເມື່ອສໍາຜັດ. ສິ່ງນີ້ບໍ່ໄດ້ສົ່ງຜົນກະທົບຕໍ່ອາຍຸໃຊ້ງານ ຫຼື ການປະຕິບັດງານຂອງ ອຸປະກອນ ແລະ ຢູ່ໃນໄລຍະການປະຕິບັດງານປົກກະຕິຂອງອຸປະກອນ. ຖ້າແບັດເຕີຣີຮ້ອນເກີນໄປ, ຄວາມໄວການສາກ ອາດຈະຫຼຸດລົງ ຫຼື ເຄື່ອງສາກອາດຈະຢຸດສາກ.

### ເຮັດສິ່ງດັ່ງຕໍ່ໄປນີ້ ເມື່ອອຸປະກອນຮ້ອນຂຶ້ນ:

- ຕັດເຊື່ອມຕໍ່ເຄື່ອງສາກຈາກອຸປະກອນ ແລະ ປິດແອັບໃດໜຶ່ງທີ່ແລ່ນຢູ່. ລໍຖ້າໃຫ້ອຸປະກອນເຢັນລົງ ແລະ ຈາກ ນັ້ນເລີ່ມຕົ້ນສາກອຸປະກອນອີກຄັ້ງ.
- ຖ້າສ່ວນລຸ່ມຂອງອຸປະກອນຮ້ອນເກີນໄປ, ມັນອາດຈະເປັນຍ້ອນວ່າສາຍ USB ທີ່ເຊື່ອມຕໍ່ເສຍຫາຍ. ປ່ຽນ ແທນສາຍ USB ທີ່ເສຍຫາຍດ້ວຍສາຍໃໝ່ທີ່ຜ່ານການຮັບຮອງຈາກຊໍາຊຸງ.
- ເມື່ອໃຊ້ເຄື່ອງສາກແບບໄວເລສ, ຢ່າວາງວັດຖຸແປກປອມ, ເຊັ່ນ ວັດຖຸໂລຫະ, ແມ່ເຫຼັກ ແລະ ບັດທີ່ມີແຖບແມ່ ເຫຼັກໄວ້ລະຫວ່າງອຸປະກອນ ແລະ ເຄື່ອງສາກແບບໄວເລສ.

 ຄຸນສົມບັດການສາກແບບໄວເລສ ຫຼື ການສາກດ່ວນມີຢູ່ໃນລຸ້ນທີ່ຮອງຮັບເທົ່ານັ້ນ.

## ເມື່ອອຸປະກອນຮ້ອນຂຶ້ນໃນລະຫວ່າງໃຊ້ງານ

ເມື່ອທ່ານໃຊ້ຄຸນສົມບັດ ຫຼື ແອັບທີ່ຕ້ອງການພະລັງງານຫຼາຍຂຶ້ນ ຫຼື ໃຊ້ມັນເປັນເວລານານ, ອຸປະກອນຂອງທ່ານອາດຈະ ຮ້ອນຂຶ້ນເປັນການຊົ່ວຄາວ ເນື່ອງຈາກການໃຊ້ແບັດເຕີຣີເພີ່ມຂຶ້ນ. ປິດແອັບໃດໜຶ່ງທີ່ແລ່ນຢູ່ ແລະ ຢ່າໃຊ້ອຸປະກອນເປັນ ເວລາໄລຍະໜຶ່ງ.

ໃຫ້ເບິ່ງຕົວຢ່າງສະຖານະການຕໍ່ໄປນີ້ ເຊິ່ງອຸປະກອນອາດຈະຮ້ອນເກີນໄປ.

- ໃນລະຫວ່າງການຕັ້ງທໍາອິດຫຼັງຈາກຊື້ ຫຼື ເມື່ອກໍາລັງຮິສະຕໍຣີສະຕໍຂໍ້ມູນ
- ເມື່ອກໍາລັງດາວໂຫຼດໄຟລ໌ຂະໜາດໃຫຍ່
- ເມື່ອກໍາລັງໃຊ້ແອັບທີ່ຕ້ອງການພະລັງງານຫຼາຍຂຶ້ນ ຫຼື ກໍາລັງໃຊ້ແອັບເປັນໄລຍະເວລານານ
  - ເມື່ອກໍາລັງຫຼິ້ນເກມຄຸນນະພາບສູງເປັນໄລຍະເວລານານ
  - ເມື່ອກໍາລັງບັນທຶກວິດີໂອເປັນໄລຍະເວລານານ
  - ເມື່ອກໍາລັງສະຕຣີມວິດີໂອໃນຂະນະທີ່ໃຊ້ການຕັ້ງຄ່າຄວາມແຈ້ງສູງສຸດ
  - ເມື່ອກໍາລັງເຊື່ອມຕໍ່ກັບ TV

- ໃນຂະນະທີ່ກໍາລັງເຮັດຫຼາຍໜ້າວຽກ (ຫຼື ເມື່ອກໍາລັງເປີດໃຊ້ຫຼາຍແອັບໃນພື້ນຫຼັງ)
  - ເມື່ອກໍາລັງໃຊ້ຫລາຍໜ້າຕ່າງ
  - ເມື່ອກໍາລັງອັບເດດ ຫຼື ຕິດຕັ້ງແອັບໃນຂະນະທີ່ບັນທຶກວິດີໂອ
  - ເມື່ອກໍາລັງດາວໂຫຼດໄຟລ໌ຂະໜາດໃຫຍ່ໃນລະຫວ່າງໂທວິດີໂອ
  - ເມື່ອກໍາລັງບັນທຶກວິດີໂອໃນຂະນະທີ່ໃຊ້ແອັບການກໍານົດທິດທາງ
- ເມື່ອກໍາລັງໃຊ້ຂໍ້ມູນໃນປະລິມານຫຼາຍສໍາລັບການຊົງຄັກບຄລາວ, ອີເມລ໌ ຫຼື ບັນຊີອື່ນໆ
- ເມື່ອກໍາລັງໃຊ້ແອັບການກໍານົດທິດທາງໃນລົດ ໃນຂະນະທີ່ອຸປະກອນຖືກວາງຖືກແສງແດດໂດຍກົງ
- ເມື່ອກໍາລັງໃຊ້ຮ້ອດສະປັອດມິຖີ ແລະ ຄຸນສົມບັດການເຊື່ອມໂຍງ
- ເມື່ອກໍາລັງໃຊ້ອຸປະກອນໃນພື້ນທີ່ທີ່ມີສັນຍານອ່ອນ ຫຼື ບໍ່ມີສັນຍານ
- ເມື່ອກໍາລັງສາກແບັດເຕີຣີດ້ວຍສາຍ USB ທີ່ເສຍຫາຍ
- ເມື່ອແຈ້ງອາເນກປະສົງຂອງອຸປະກອນເສຍຫາຍ ຫຼື ສໍາຜັດກັບວັດຖຸແປກປອມ, ເຊັ່ນ ຂອງແຫຼວ, ຝຸ່ນ, ຜົງໂລຫະ ແລະ ໄສ້ສໍດໍາ
- ເມື່ອທ່ານກໍາລັງໂຮມມືງ

### **ເຮັດສິ່ງດັ່ງຕໍ່ໄປນີ້ ເມື່ອອຸປະກອນຮ້ອນຂຶ້ນ:**

- ໃຫ້ອຸປະກອນອັບເດດດ້ວຍຊອບແວຫຼ້າສຸດຕໍ່ໄປ.
- ຄວາມຂັດແຍ່ງລະຫວ່າງແອັບທີ່ແລ່ນຢູ່ອາດຈະເຮັດໃຫ້ອຸປະກອນຮ້ອນຂຶ້ນ. ປິດເປີດອຸປະກອນຄືນໃໝ່.
- ປິດໃຊ້ງານ Wi-Fi, GPS ແລະ ຄຸນສົມບັດບລູທູດ ເມື່ອບໍ່ໄດ້ໃຊ້ພວກມັນ.
- ປິດແອັບທີ່ມີການນໍາໃຊ້ແບັດເຕີຣີເພີ່ມຂຶ້ນ ຫຼື ທີ່ແລ່ນໃນພື້ນຫຼັງເມື່ອບໍ່ໄດ້ໃຊ້.
- ລຶບໄຟລ໌ທີ່ບໍ່ຈໍາເປັນ ຫຼື ແອັບທີ່ບໍ່ໄດ້ໃຊ້.
- ຫຼຸດຄວາມແຈ້ງໜ້າຈໍລົງ.
- ຖ້າອຸປະກອນຮ້ອນເກີນໄປ ຫຼື ຮູ້ສຶກຮ້ອນເປັນໄລຍະເວລາຍາວ, ຢ່າໃຊ້ມັນໄລຍະໜຶ່ງ. ຖ້າອຸປະກອນສືບຕໍ່ຮ້ອນຂຶ້ນ, ຕິດຕໍ່ສູນບໍລິການຂອງຊໍາຊຸງ.

## ຂໍ້ຄວນລະວັງສໍາລັບອຸປະກອນທີ່ຮ້ອນເກີນໄປ

ຖ້າທ່ານເລີ່ມຮູ້ສຶກເຖິງຄວາມບໍ່ສະດວກສະບາຍ ເນື່ອງຈາກອຸປະກອນຮ້ອນເກີນໄປ, ຢຸດໃຊ້ອຸປະກອນ.

ເມື່ອອຸປະກອນຮ້ອນຂຶ້ນ, ຄຸນສົມບັດ ແລະ ການປະຕິບັດງານອາດຈະຖືກຈຳກັດ ຫຼື ອຸປະກອນອາດຈະປົດເພື່ອໃຫ້ເຢັນລົງ. ຄຸນສົມບັດມີຢູ່ໃນລຸ້ນທີ່ຮອງຮັບເທົ່ານັ້ນ.

- ຖ້າອຸປະກອນຮ້ອນເກີນໄປ ແລະ ຮອດອຸນຫະພູມທີ່ກຳນົດໄວ້, ຂໍ້ຄວາມເຕືອນຈະປະກົດຂຶ້ນ ເພື່ອປ້ອງກັນຄວາມຜິດພາດຂອງອຸປະກອນ, ບັນຫາ ແລະ ຄວາມເສຍຫາຍຂອງໜ້າຈໍ ແລະ ການຮົ່ວໄຫຼຂອງແບັດເຕີຣີ. ເພື່ອຫຼຸດອຸນຫະພູມຂອງອຸປະກອນລົງ, ຄວາມແຈ້ງໜ້າຈໍ ແລະ ຄວາມໄວໃນການປະຕິບັດງານຈະຖືກຈຳກັດ ແລະ ການສາກແບັດເຕີຣີຈະຢຸດ. ແອັບທີ່ແລ່ນຢູ່ຈະຖືກປິດ ແລະ ຄຸນສົມບັດການໂທ ແລະ ຄຸນສົມບັດອື່ນໆທັງໝົດຈະຖືກຈຳກັດ, ຍົກເວັ້ນການໂທສຸກເສີນ, ຈົນກວ່າອຸປະກອນຈະເຢັນລົງ.
- ຖ້າຂໍ້ຄວາມທີ່ສອງປະກົດຂຶ້ນເນື່ອງຈາກການເພີ່ມຂຶ້ນຂອງອຸນຫະພູມໃນອຸປະກອນ, ອຸປະກອນຈະປົດ. ຫ້າມໃຊ້ອຸປະກອນຈົນກວ່າອຸນຫະພູມຂອງອຸປະກອນເຢັນລົງຕໍ່າກວ່າລະດັບທີ່ກຳນົດໄວ້. ຖ້າຂໍ້ຄວາມເຕືອນທີ່ສອງປະກົດຂຶ້ນໃນລະຫວ່າງການໂທສຸກເສີນ, ການໂທຈະບໍ່ຖືກຕັດເຊື່ອມຕໍ່ໂດຍການປິດແບບບັງຄັບ.

## ຂໍ້ຄວນລະວັງສໍາລັບສະພາບແວດລ້ອມການປະຕິບັດງານ

ອຸປະກອນຂອງທ່ານອາດຈະຮ້ອນຂຶ້ນ ເນື່ອງຈາກສະພາບແວດລ້ອມໃນເງື່ອນໄຂຕໍ່ໄປນີ້. ໃຊ້ຄວາມລະມັດລະວັງເພື່ອຫຼີກຫຼ່ຽງການເຮັດໃຫ້ອາຍຸໃຊ້ງານຂອງແບັດເຕີຣີສັ້ນລົງ, ການເຮັດໃຫ້ອຸປະກອນສູນເສຍ ຫຼື ການເຮັດໃຫ້ເກີດໄຟໄໝ້.

- ຢ່າເກັບອຸປະກອນຂອງທ່ານໄວ້ໃນອຸນຫະພູມທີ່ເຢັນຫຼາຍ ຫຼື ຮ້ອນຫຼາຍ.
- ຢ່າໃຫ້ອຸປະກອນຂອງທ່ານສຳຜັດກັບແສງແດດໂດຍກົງເປັນເວລານານ.
- ຫ້າມໃຊ້ ຫຼື ເກັບຮັກສາອຸປະກອນຂອງທ່ານໄວ້ເປັນເວລານານ ໃນບໍລິເວນທີ່ຮ້ອນຫຼາຍ, ເຊັ່ນ ພາຍໃນລົດໃນຊ່ວງລະດູຮ້ອນ.
- ຢ່າວາງອຸປະກອນໃນພື້ນທີ່ໃດໜຶ່ງທີ່ອາດຈະຮ້ອນເກີນໄປ, ເຊັ່ນ ເທິງເສື້ອຄວາມຮ້ອນໄຟຟ້າ.
- ຫ້າມເກັບຮັກສາອຸປະກອນຂອງທ່ານໄວ້ໃກ້ ຫຼື ໃນເຄື່ອງໃຫ້ຄວາມຮ້ອນ, ໄມໂຄຣເວບ ອຸປະກອນແຕ່ງກິນດ້ວຍຄວາມຮ້ອນ ຫຼື ຖັງບັນຈຸແຮງດັນສູງ.
- ຢ່າໃຊ້ສາຍທີ່ເປືອກນອກຫຼຸດອອກ ຫຼື ເສຍຫາຍ ແລະ ຢ່າໃຊ້ເຄື່ອງສາກ ຫຼື ແບັດເຕີຣີໃດໆທີ່ເສຍຫາຍ ຫຼື ໃຊ້ງານຜິດປົກກະຕິ.



# ພາກຊ້ອນທ້າຍ

## ຄວາມສາມາດເຂົ້າໃຊ້

### ກ່ຽວກັບຄວາມສາມາດເຂົ້າໃຊ້

ປັບປຸງຄວາມສາມາດເຂົ້າໃຊ້ດ້ວຍຄຸນສົມບັດທີ່ເຮັດໃຫ້ອຸປະກອນໃຊ້ງານງ່າຍຂຶ້ນສໍາລັບຜູ້ໃຊ້ທີ່ມີຄວາມບົກຜ່ອງທາງສາຍຕາ, ການໄດ້ຍິນ ແລະ ຄວາມຊໍານິຊໍານານທີ່ຫຼຸດລົງ.

ເປີດໃຊ້ແອັບ **ຕັ້ງຄ່າ** ແລະ ແຕະ **ຄວາມສາມາດເຂົ້າໃຊ້**. ເພື່ອກວດເບິ່ງຄຸນສົມບັດທີ່ແນະນຳ ແລະ ຄຸນສົມບັດຄວາມສາມາດເຂົ້າໃຊ້ທີ່ທ່ານກຳລັງໃຊ້ຢູ່, ແຕະ **ແນະນຳສໍາລັບທ່ານ**. ເພື່ອປິດໃຊ້ງານຄຸນສົມບັດທີ່ໃຊ້ຢູ່, ແຕະ **ປິດ**.

## TalkBack (ການໂຕ້ຕອບກັບດ້ວຍສຽງ)

### ການເປີດໃຊ້ງານ ຫຼື ປິດໃຊ້ງານ TalkBack

ເມື່ອທ່ານເປີດໃຊ້ງານ TalkBack, ອຸປະກອນຈະເລີ່ມຕົ້ນຕອບໂຕ້ກັບດ້ວຍສຽງ. ເມື່ອທ່ານແຕະຄຸນສົມບັດທີ່ເລືອກໄວ້ໜຶ່ງຄັ້ງ, ອຸປະກອນຈະອ່ານຂໍ້ຄວາມໃນໜ້າຈໍດັ່ງໆ. ການແຕະຄຸນສົມບັດສອງຄັ້ງຈະເປີດໃຊ້ງານຄຸນສົມບັດ.

ເປີດໃຊ້ແອັບ **ຕັ້ງຄ່າ**, ແຕະ **ຄວາມສາມາດເຂົ້າໃຊ້** → **TalkBack** ແລະ ຈາກນັ້ນແຕະສະວິດທີ່ເພື່ອເປີດໃຊ້ງານມັນ.

ເພື່ອປິດໃຊ້ງານ TalkBack, ແຕະສະວິດ ແລະ ແຕະບ່ອນໃດກໍ່ໄດ້ເທິງໜ້າຈໍສອງຄັ້ງຢ່າງວ່ອງໄວ.

ເພື່ອເບິ່ງວິທີການໃຊ້ TalkBack, ແຕະ **ການຕັ້ງຄ່າ** → **ສອນການນຳໃຊ້** ແລະ **ການຊ່ວຍເຫຼືອ**.

 ບາງຄຸນສົມບັດຈະບໍ່ມີຢູ່ໃນຂະນະທີ່ທ່ານກຳລັງໃຊ້ TalkBack.

### ການຄວບຄຸມໜ້າຈໍດ້ວຍທ່າທາງນິ້ວມື

ທ່ານສາມາດໃຊ້ທ່າທາງນິ້ວມືຕ່າງໆເພື່ອຄວບຄຸມໜ້າຈໍໃນຂະນະທີ່ທ່ານກຳລັງໃຊ້ TalkBack.

ເພື່ອເບິ່ງ ແລະ ກຳນົດທ່າທາງນິ້ວມືທີ່ມີຢູ່ເອງ, ເປີດໃຊ້ແອັບ **ຕັ້ງຄ່າ** ແລະ ແຕະ **ຄວາມສາມາດເຂົ້າໃຊ້** → **TalkBack** → **ການຕັ້ງຄ່າ** → **ປັບແຕ່ງທ່າທາງນິ້ວມື**.

## ການໃຊ້ເມນູການອ່ານ

ໃນຂະນະທີ່ທ່ານກຳລັງໃຊ້ TalkBack, ຮູດໄປຊ້າຍ ຫຼື ຂວາດ້ວຍມືສາມນິ້ວ. ເມນູການອ່ານຈະປະກົດຂຶ້ນ ແລະ ອຸປະກອນຈະອ່ານຕົວເລືອກດັ່ງໆ. ຮູດໄປຊ້າຍ ຫຼື ຂວາດ້ວຍມືສາມນິ້ວ ເພື່ອເລື່ອນຜ່ານຕົວເລືອກ. ເມື່ອທ່ານໄດ້ຍິນສຽງຕົວເລືອກທີ່ທ່ານຕ້ອງການ, ຮູດຂຶ້ນເທິງ ຫຼື ລົງລຸ່ມເພື່ອໃຊ້ຕົວເລືອກ ຫຼື ປັບປຸງການຕັ້ງຄ່າສໍາລັບຕົວເລືອກ. ຕົວຢ່າງ, ເມື່ອທ່ານໄດ້ຍິນ **ອັດຕາການເວົ້າ**, ທ່ານສາມາດປັບປຸງຄວາມໄວຂອງຄໍາເວົ້າໂດຍການຮູດຂຶ້ນເທິງ ຫຼື ລົງລຸ່ມ.

## ການເພີ່ມ ແລະ ການຈັດການກາໝາຍຮູບ

ທ່ານສາມາດກຳນົດກາໝາຍໃສ່ຮູບໃນໜ້າຈໍ. ອຸປະກອນຈະອ່ານກາໝາຍດັ່ງໆເມື່ອຮູບຖືກເລືອກ. ເພີ່ມກາໝາຍໃສ່ຮູບທີ່ບໍ່ມີກາໝາຍໂດຍການຮູດຂຶ້ນເທິງ ຫຼື ລົງລຸ່ມ, ຈາກນັ້ນໄປເບື້ອງຂວາ. ຈາກນັ້ນ, ແຕະ **ເພີ່ມປ້າຍກຳກັບ** ເມື່ອເມນູ TalkBack ປະກົດຂຶ້ນ.

ເພື່ອຈັດການກາໝາຍ, ເປີດໃຊ້ແອັບ **ຕັ້ງຄ່າ** ແລະ ແຕະ **ຄວາມສາມາດເຂົ້າໃຊ້** → **TalkBack** → **ການຕັ້ງຄ່າ** → **ການຕັ້ງຄ່າຂັ້ນສູງ** → **ປ້າຍກຳກັບແບບກຳນົດເອງ**.

## ການກຳນົດຄ່າການຕັ້ງຄ່າສໍາລັບ TalkBack

ກຳນົດຄ່າການຕັ້ງຄ່າສໍາລັບ TalkBack ເພື່ອຄວາມສະດວກສະບາຍຂອງທ່ານ.

ເປີດໃຊ້ແອັບ **ຕັ້ງຄ່າ** ແລະ ແຕະ **ຄວາມສາມາດເຂົ້າໃຊ້** → **TalkBack** → **ການຕັ້ງຄ່າ**.

- **ຄຸນສົມບັດໃໝ່ໃນ TalkBack:** ກວດຫາການອັບເດດທີ່ສໍາຄັນ ແລະ ການປ່ຽນແປງໃນ TalkBack.
- **ການຄັງຄ່າການປ່ຽນຂໍ້ຄວາມເປັນສຽງເວົ້າ:** ປ່ຽນການຕັ້ງຄ່າສໍາລັບຄຸນສົມບັດຂໍ້ຄວາມ-ເປັນ-ຄໍາເວົ້າ ທີ່ໃຊ້ເມື່ອ TalkBack ເປີດໃຊ້ງານຢູ່, ເຊັ່ນ ພາສາ, ຄວາມໄວ ແລະ ອື່ນໆ.
- **ການເວົ້າລາຍລະອຽດ:** ກຳນົດການຕັ້ງຄ່າທີ່ລະອຽດເອງສໍາລັບການຕອບໂຕ້ກັບດ້ວຍສຽງ.
- **ເວົ້າລະຫັດຜ່ານ:** ຕັ້ງອຸປະກອນໃຫ້ອ່ານຕົວອັກສອນດັ່ງໆ ເມື່ອທ່ານປ້ອນລະຫັດຜ່ານຂອງທ່ານເຂົ້າ. ຖ້າທ່ານປິດໃຊ້ງານຄຸນສົມບັດນີ້, ອຸປະກອນຈະອ່ານລະຫັດຜ່ານດັ່ງໆເມື່ອທ່ານກຳລັງໃຊ້ຊຸດຫຸຟັງເທົ່ານັ້ນ.
- **ສຽງ ແລະ ການສັ່ນ:** ປ່ຽນການຕັ້ງຄ່າສຽງສໍາລັບ TalkBack.
- **ປັບແຕ່ງຕົວອັດແທກໂຟກັສ:** ຕັ້ງອຸປະກອນເພື່ອໃຫ້ເສັ້ນຂອງຕົວຊີ້ບອກແບບໂຟກັສທີ່ປະກົດຂຶ້ນເມື່ອທ່ານແຕະລາຍການໜ້າຂຶ້ນ. ນອກຈາກນີ້ ທ່ານຍັງສາມາດປ່ຽນສີຂອງຕົວຊີ້ບອກອີກດ້ວຍ.
- **ປັບແຕ່ງທ່າທາງນິ້ວມື:** ເບິ່ງທ່າທາງລາຍນິ້ວມືຕ່າງໆເພື່ອຄວບຄຸມໜ້າຈໍໃນຂະນະທີ່ທ່ານກຳລັງໃຊ້ TalkBack ແລະ ກຳນົດການຕັ້ງຄ່າເອງສໍາລັບທ່າທາງ.
- **ປັບແຕ່ງເມນູ:** ເລືອກເມນູ TalkBack ແລະ ເມນູການອ່ານທີ່ຈະໃຊ້.
- **ແປ້ນພິມອັກສອນນຸນ:** ປ້ອນຕົວອັກສອນ ແລະ ຕົວເລກເຂົ້າໃນໜ້າຈໍໄດ້ຢ່າງງ່າຍດາຍໂດຍໃຊ້ຄືບອດໜັງສືໂພງສໍາລັບຄົນຕາບອດ 6-ຈຸດ.

- **ສອນການນຳໃຊ້ ແລະ ການຊ່ວຍເຫຼືອ:** ຮຽນຮູ້ວິທີການໃຊ້ TalkBack.
- **ການຕັ້ງຄ່າຂັ້ນສູງ:** ກຳນົດຄ່າການຕັ້ງຄ່າຂັ້ນສູງສຳລັບ TalkBack.
- **ເປີດ TalkBack ໃນ Galaxy Store:** ເປີດໃຊ້ TalkBack ຈາກ **Galaxy Store** ແລະ ກວດຫາການອັບເດດ.

## ການປ້ອນຂໍ້ຄວາມເຂົ້າໂດຍໃຊ້ຄີບອດ

ເພື່ອສະແດງຄີບອດ, ແຕະຊ່ອງການປ້ອນຂໍ້ຄວາມ ແລະ ຈາກນັ້ນແຕະປ່ອນໃດກໍ່ໄດ້ໃນໜ້າຈໍສອງຄັ້ງຢ່າງວ່ອງໄວ.

ເພື່ອເປີດໃຊ້ງານຄຸນສົມບັດການປ້ອນຂໍ້ມູນດ້ວຍປຸ່ມແບບໄວ, ເປີດໃຊ້ແອັບ **ຕັ້ງຄ່າ** ແລະ ແຕະ **ຄວາມສາມາດເຂົ້າໃຊ້** → **TalkBack** → **ການຕັ້ງຄ່າ** → **ການຕັ້ງຄ່າຂັ້ນສູງ** → **ການຕັ້ງຄ່າການພິມ** → **ກົດນິ້ວຄ້າງໄວ້ເພື່ອເລືອກປຸ່ມ, ຈາກນັ້ນຍົກນິ້ວຂຶ້ນ.**

ເມື່ອທ່ານສຳຜັດຄີບອດດ້ວຍນິ້ວມືຂອງທ່ານ, ອຸປະກອນອ່ານປຸ່ມຕົວອັກສອນພາຍໃຕ້ນິ້ວມືຂອງທ່ານດັ່ງໆ. ເມື່ອທ່ານໄດ້ຍິນຕົວອັກສອນທີ່ທ່ານຕ້ອງການ, ປ່ອຍນິ້ວມືຂອງທ່ານອອກຈາກໜ້າຈໍເພື່ອເລືອກມັນ. ຕົວອັກສອນໄດ້ຖືກປ້ອນເຂົ້າ ແລະ ອຸປະກອນອ່ານຂໍ້ຄວາມດັ່ງໆ.

ຖ້າ **ກົດນິ້ວຄ້າງໄວ້ເພື່ອເລືອກປຸ່ມ, ຈາກນັ້ນແຕະສອງເທື່ອ** ຖືກເລືອກແລ້ວ, ໃຫ້ປ່ອຍນິ້ວມືຂອງທ່ານອອກຈາກຕົວອັກສອນທີ່ທ່ານຕ້ອງການ ແລະ ຈາກນັ້ນ ແຕະປ່ອນໃດກໍ່ໄດ້ໃນໜ້າຈໍສອງຄັ້ງແບບໄວໆ.

## ການປ້ອນຕົວອັກສອນເພີ່ມເຕີມ

ແຕະປຸ່ມໃນຄີບອດຄ້າງໄວ້ ເພື່ອປ້ອນຕົວອັກສອນພິເສດທີ່ມີຢູ່ສຳລັບປຸ່ມ. ໜ້າຕ່າງປ້ອນອັບຈະປະກົດຂຶ້ນຂ້າງເທິງປຸ່ມທີ່ສະແດງຕົວອັກສອນທີ່ມີຢູ່. ເພື່ອເລືອກຕົວອັກສອນ, ລາກນິ້ວມືຂອງທ່ານໃນໜ້າຕ່າງປ້ອນອັບຈົນກວ່າທ່ານໄດ້ຍິນຕົວອັກສອນທີ່ທ່ານຕ້ອງການ ແລະ ປ່ອຍມັນ.

## ການເພີ່ມປະສິດທິພາບການເບິ່ງເຫັນ

### ໂໜດສະແດງ

ປ່ຽນໂໜດສະແດງຜົນ.

ເປີດໃຊ້ແອັບ **ຕັ້ງຄ່າ**, ແຕະ **ຄວາມສາມາດເຂົ້າໃຊ້** → **ການເພີ່ມປະສິດທິພາບການເບິ່ງເຫັນ** ແລະ ຈາກນັ້ນເລືອກໂໜດທີ່ທ່ານຕ້ອງການຢູ່ກ້ອງ **ໂໜດສະແດງ**.

### ການໃຊ້ຕີມທີ່ມີຄວາມຄົມຊັດສູງ

ນຳໃຊ້ຕີມຊັດເຈນທີ່ສະແດງເນື້ອໃນທີ່ເປັນສີຮຸ່ງໃນພື້ນຫຼັງທີ່ມີດ.

ເປີດໃຊ້ແອັບ **ຕັ້ງຄ່າ**, ແຕະ **ຄວາມສາມາດເຂົ້າໃຊ້** → **ການເພີ່ມປະສິດທິພາບການເບິ່ງເຫັນ** → **ຕີມຄວາມຄົມຊັດສູງ** ແລະ ຈາກນັ້ນ ເລືອກຕີມທີ່ທ່ານຕ້ອງການ.

## ການໃຊ້ຕົວໜັງສືທີ່ມີຄວາມຄົມຊັດສູງ

ປັບປ່ຽນສີ ແລະ ໂຄງຮ່າງຂອງຕົວໜັງສື ເພື່ອເພີ່ມຄວາມຄົມຊັດລະຫວ່າງຂໍ້ຄວາມ ແລະ ພື້ນຫຼັງ.

ເປີດໃຊ້ແອັບ **ຕັ້ງຄ່າ**, ແຕະ **ຄວາມສາມາດເຂົ້າໃຊ້** → **ການເພີ່ມປະສິດທິພາບການເບິ່ງເຫັນ** ແລະ ຈາກນັ້ນແຕະສະວິດ **ຕົວໜັງສືທີ່ມີຄວາມຄົມຊັດສູງ** ເພື່ອເປີດໃຊ້ງານມັນ.

## ການໃຊ້ຄືບອດທີ່ມີຄວາມຄົມຊັດສູງ

ປ່ຽນສີຂອງຄືບອດຊໍາຊຸງເພື່ອເພີ່ມຄວາມຄົມຊັດລະຫວ່າງຂໍ້ຄວາມ ແລະ ພື້ນຫຼັງ.

ເປີດໃຊ້ແອັບ **ຕັ້ງຄ່າ**, ແຕະ **ຄວາມສາມາດເຂົ້າໃຊ້** → **ການເພີ່ມປະສິດທິພາບການເບິ່ງເຫັນ** ແລະ ຈາກນັ້ນແຕະສະວິດ **ແປນພິມທີ່ມີຄວາມຄົມຊັດສູງ** ເພື່ອເປີດໃຊ້ງານມັນ.

## ການສະແດງຮູບຮ່າງປຸ່ມ

ສະແດງຮູບຮ່າງປຸ່ມທີ່ມີກອບ ເພື່ອເຮັດໃຫ້ພວກມັນໂດດເດັ່ນຂຶ້ນ.

ເປີດໃຊ້ແອັບ **ຕັ້ງຄ່າ**, ແຕະ **ຄວາມສາມາດເຂົ້າໃຊ້** → **ການເພີ່ມປະສິດທິພາບການເບິ່ງເຫັນ** ແລະ ຈາກນັ້ນແຕະ **ສະວິດ ປຸ່ມໄຮໂລທ໌** ເພື່ອເປີດໃຊ້ງານມັນ.

## ການຢ້ອນສີຈໍສະແດງຜົນ

ປັບປຸງການເບິ່ງເຫັນໜ້າຈໍ ເພື່ອແນະນຳຜູ້ໃຊ້ຈົດຈຳຂໍ້ຄວາມໃນໜ້າຈໍໄດ້ຢ່າງງ່າຍດາຍຂຶ້ນ.

ເປີດໃຊ້ແອັບ **ຕັ້ງຄ່າ**, ແຕະ **ຄວາມສາມາດເຂົ້າໃຊ້** → **ການເພີ່ມປະສິດທິພາບການເບິ່ງເຫັນ** ແລະ ຈາກນັ້ນແຕະ **ສະວິດ ການປິ່ນສີ** ເພື່ອເປີດໃຊ້ງານມັນ.

## ການປັບປ່ຽນສີ

ປັບປ່ຽນວິທີສະແດງສີໃນໜ້າຈໍ ຖ້າທ່ານມີຄວາມຫຍຸ້ງຍາກໃນການແຍກສີ. ອຸປະກອນຈະປ່ຽນສີເປັນສີທີ່ສາມາດຈົດຈຳໄດ້ຫຼາຍຂຶ້ນ.

ເປີດໃຊ້ແອັບ **ຕັ້ງຄ່າ**, ແຕະ **ຄວາມສາມາດເຂົ້າໃຊ້** → **ການເພີ່ມປະສິດທິພາບການເບິ່ງເຫັນ** → **ການປັບປ່ຽນສີ** ແລະ ຈາກນັ້ນແຕະສະວິດ ເພື່ອເປີດໃຊ້ງານມັນ. ເລືອກຕົວເລືອກ.

ເພື່ອປັບປ່ຽນຄວາມເຂັ້ມຂອງສີ, ລາກແຖບການປັບປ່ຽນຢູ່ພາຍໃຕ້ **ຄວາມເຂັ້ມ**.

ຖ້າທ່ານເລືອກ **ສີທີ່ເຮັດເປັນສ່ວນຕົວ**, ທ່ານສາມາດເຮັດສີຂອງໜ້າຈໍເປັນສ່ວນຕົວໄດ້. ປະຕິບັດຕາມຄຳແນະນຳ ໃນໜ້າຈໍ ເພື່ອສຳເລັດຂັ້ນຕອນການປັບປ່ຽນສີ.

## ເພີ່ມຕົວກັນຕອງສີ

ປັບປ່ຽນສີຂອງໜ້າຈໍ ຖ້າທ່ານມີຄວາມຫຍຸ້ງຍາກໃນການອ່ານຂໍ້ຄວາມ.

ເປີດໃຊ້ແອັບ **ຕັ້ງຄ່າ**, ແຕະ **ຄວາມສາມາດເຂົ້າໃຊ້** → **ການເພີ່ມປະສິດທິພາບການເບິ່ງເຫັນ** → **ເພີ່ມຕົວກັນຕອງສີ** ແລະ ຈາກນັ້ນແຕະສະວິດ ເພື່ອເປີດໃຊ້ງານມັນ. ເລືອກສີທີ່ທ່ານຕ້ອງການ.

ເພື່ອປັບປ່ຽນລະດັບຄວາມໂປ່ງແສງ, ລາກແຖບການປັບປ່ຽນຢູ່ພາຍໃຕ້ **ຄວາມມົວແສງ**.

## ການຫຼຸດເອັບເຝັກການເຄື່ອນໄຫວຂອງໜ້າຈໍລົງ

ຫຼຸດເອັບເຝັກພາບເຄື່ອນໄຫວລົງ ຖ້າທ່ານມີຄວາມຮູ້ສຶກໄວຕໍ່ກັບການເຄື່ອນໄຫວ ຫຼື ການເຄື່ອນໄຫວຂອງໜ້າຈໍ.

ເປີດໃຊ້ແອັບ **ຕັ້ງຄ່າ**, ແຕະ **ຄວາມສາມາດເຂົ້າໃຊ້** → **ການເພີ່ມປະສິດທິພາບການເບິ່ງເຫັນ** ແລະ ຈາກນັ້ນແຕະ **ສະວິດ ເອົາການເຄື່ອນໄຫວອອກໄປ** ເພື່ອເປີດໃຊ້ງານມັນ.

## ການຫຼຸດຄວາມໂປ່ງໃສ ແລະ ເອັບເຝັກຄວາມມົວລົງ

ຫຼຸດຄວາມໂປ່ງໃສ ແລະ ເອັບເຝັກຄວາມມົວລົງເພື່ອເຮັດໃຫ້ເນື້ອໃນໃນໜ້າຈໍເບິ່ງເຫັນໄດ້ຊັດເຈນຢູ່ຂັ້ນ.

ເປີດໃຊ້ແອັບ **ຕັ້ງຄ່າ**, ແຕະ **ຄວາມສາມາດເຂົ້າໃຊ້** → **ການເພີ່ມປະສິດທິພາບການເບິ່ງເຫັນ** ແລະ ຈາກນັ້ນແຕະ **ສະວິດ ຫຼຸດຄວາມໂປ່ງແສງ ແລະ ຄວາມມົວລົງ** ເພື່ອເປີດໃຊ້ງານມັນ.

## ການເຮັດໃຫ້ໜ້າຈໍມົດລົງ

ເຮັດໃຫ້ໜ້າຈໍທີ່ຢູ່ລຸ່ມການຕັ້ງຄ່າຄວາມແຈ້ງຕໍ່າສຸດມົດລົງເພື່ອປະສົບການເບິ່ງທີ່ສະດວກສະບາຍຢູ່ຂັ້ນ.

ເປີດໃຊ້ແອັບ **ຕັ້ງຄ່າ**, ແຕະ **ຄວາມສາມາດເຂົ້າໃຊ້** → **ການເພີ່ມປະສິດທິພາບການເບິ່ງເຫັນ** ແລະ ຈາກນັ້ນແຕະ **ສະວິດ ມົດພິເສດ** ເພື່ອເປີດໃຊ້ງານມັນ.

## ການຂະຫຍາຍໜ້າຈໍ

ຂະຫຍາຍໜ້າຈໍ ແລະ ຊຸມເຂົ້າໃນພື້ນທີ່ສະເພາະ.

ເປີດໃຊ້ງານແອັບ **ຕັ້ງຄ່າ**, ແຕະ **ຄວາມສາມາດເຂົ້າໃຊ້** → **ການເພີ່ມປະສິດທິພາບການເບິ່ງເຫັນ** → **ການຂະຫຍາຍໃຫຍ່** → **ທາງລັດ ການຂະຫຍາຍໃຫຍ່** ແລະ ຈາກນັ້ນແຕະສະວິດເພື່ອເປີດໃຊ້ງານມັນ. ຈາກນັ້ນໝາຍຕົກເອົາການກະທຳທີ່ຈະໃຊ້ເພື່ອເລີ່ມຕົ້ນໃຊ້ຄຸນສົມບັດນີ້ໂດຍກົງ.

- **ແຕະປຸ່ມຄວາມສາມາດເຂົ້າໃຊ້:** ຊຸມເຂົ້າໂດຍການແຕະ **⌘** ໃນແຖບການກຳນົດທິດທາງ ແລະ ຈາກນັ້ນແຕະບ່ອນທີ່ທ່ານຕ້ອງການຂະຫຍາຍໜ້າຈໍ. ເພື່ອຂະຫຍາຍໜ້າຈໍຊົ່ວຄາວ, ແຕະບ່ອນທີ່ທ່ານຕ້ອງການຂະຫຍາຍໜ້າຈໍຄ້າງໄວ້.
- **ກົດປຸ່ມເພີ່ມ ແລະ ຫຼຸດລະດັບສຽງຄ້າງໄວ້ເປັນເວລາ 3 ວິນາທີ:** ຊຸມເຂົ້າໂດຍການກົດປຸ່ມລະດັບສຽງແຮງ ແລະ ປຸ່ມຫຼຸດລະດັບສຽງພ້ອມກັນຄ້າງໄວ້ເປັນເວລາ 3 ວິນາທີ ແລະ ຈາກນັ້ນແຕະບ່ອນທີ່ທ່ານຕ້ອງການຂະຫຍາຍໜ້າຈໍ. ເພື່ອຂະຫຍາຍໜ້າຈໍຊົ່ວຄາວ, ແຕະບ່ອນທີ່ທ່ານຕ້ອງການຂະຫຍາຍໜ້າຈໍຄ້າງໄວ້.

- **ກົດປຸ່ມດ້ານຂ້າງ ແລະ ປຸ່ມເພີ່ມລະດັບສຽງ:** ຊຸມເຂົ້າໂດຍການກົດປຸ່ມດ້ານຂ້າງ ແລະ ປຸ່ມລະດັບສຽງແຮງພ້ອມກັນ ແລະ ຈາກນັ້ນແຕະປ່ອນທີ່ທ່ານຕ້ອງການຂະຫຍາຍໜ້າຈໍ. ເພື່ອຂະຫຍາຍໜ້າຈໍຊົ່ວຄາວ, ແຕະປ່ອນທີ່ທ່ານຕ້ອງການຂະຫຍາຍໜ້າຈໍຄ້າງໄວ້.
- **ແຕະໜ້າຈໍສາມຄັ້ງ:** ຊຸມເຂົ້າໂດຍການແຕະໜ້າຈໍສາມຄັ້ງ. ເພື່ອຂະຫຍາຍໜ້າຈໍຊົ່ວຄາວ, ແຕະໜ້າຈໍສາມຄັ້ງຄ້າງໄວ້.

ເພື່ອຂະຫຍາຍສະເພາະສ່ວນຂອງໜ້າຈໍໂດຍໃຊ້ໜ້າຕ່າງເຄື່ອງຂະຫຍາຍ, ແຕະ . ເພື່ອຍ້າຍເຄື່ອງຂະຫຍາຍ, ລາກຂອບຂອງກອບເຄື່ອງຂະຫຍາຍ.

ເພື່ອສໍາຫຼວດໜ້າຈໍ, ລາກດ້ວຍມືສອງນິ້ວຜ່ານໜ້າຈໍທີ່ຖືກຂະຫຍາຍ.

ເພື່ອປັບປ່ຽນອັດຕາສ່ວນການຊຸມ, ຍົບເຂົ້າດ້ວຍມືສອງນິ້ວໃນໜ້າຈໍທີ່ຖືກຂະຫຍາຍ ຫຼື ຂະຫຍາຍພວກມັນອອກ.



- ຄົບອດ ແລະ ແຖບການກຳນົດທິດທາງໃນໜ້າຈໍບໍ່ສາມາດຖືກຂະຫຍາຍໄດ້.
- ເມື່ອຄຸນສົມບັດນີ້ຖືກເປີດໃຊ້ງານແລ້ວ, ການປະຕິບັດງານຂອງບາງແອັບອາດຈະໄດ້ຮັບຜົນກະທົບ.

### ການຂະຫຍາຍເນົ້າ ຫຼື ຕົວຊີ້ແປນສໍາຜັດ

ຂະຫຍາຍຕົວຊີ້ ເມື່ອໃຊ້ເນົ້າ ຫຼື ແປ້ນສໍາຜັດພາຍນອກ.

ເປີດໃຊ້ແອັບ **ຕັ້ງຄ່າ**, ແຕະ **ຄວາມສາມາດເຂົ້າໃຊ້** → **ການເພີ່ມປະສິດທິພາບການເບິ່ງເຫັນ** ແລະ ຈາກນັ້ນແຕະສະວິດ **ເມົາສ໌ຂະໜາດໃຫຍ່/ຕົວຊີ້ແປນສໍາຜັດ** ເພື່ອເປີດໃຊ້ງານມັນ.

### ການປ່ຽນຕົວໜັງສື

ປ່ຽນຂະໜາດ ແລະ ຮູບແບບຕົວໜັງສື.

ເປີດໃຊ້ງານແອັບ **ຕັ້ງຄ່າ** ແລະ ແຕະ **ຄວາມສາມາດເຂົ້າໃຊ້** → **ການເພີ່ມປະສິດທິພາບການເບິ່ງເຫັນ** → **ຂະໜາດ ແລະ ຮູບແບບຟອນ**.

### ການປ່ຽນການຊຸມໜ້າຈໍ

ສ້າງລາຍການໃນໜ້າຈໍໃຫຍ່ຂຶ້ນ ຫຼື ນ້ອຍລົງ.

ເປີດໃຊ້ແອັບ **ຕັ້ງຄ່າ** ແລະ ແຕະ **ຄວາມສາມາດເຂົ້າໃຊ້** → **ການເພີ່ມປະສິດທິພາບການເບິ່ງເຫັນ** → **ຊຸມໜ້າຈໍ**.

## ການປັບປຸງການໄດ້ຍິນ

### ການຖອດຂໍ້ຄວາມດ່ວນ

ຕັ້ງໃຫ້ອຸປະກອນແຄັບເຈີຄຳເວົ້າໂດຍໃຊ້ໄມໂຄຣໂຟນຂອງອຸປະກອນ ແລະ ແປງມັນເປັນຂໍ້ຄວາມເທິງໜ້າຈໍ.

ເປີດໃຊ້ແອັບ **ຕັ້ງຄ່າ**, ແຕະ **ຄວາມສາມາດເຂົ້າໃຊ້** → **ການປັບປຸງການໄດ້ຍິນ** → **ການຖອດຂໍ້ຄວາມດ່ວນ** → **ທາງລັດ** **ການຖອດຂໍ້ຄວາມດ່ວນ** ແລະຈາກນັ້ນແຕະສະວິດເພື່ອເປີດໃຊ້ງານມັນ. ຈາກນັ້ນ, ແຕະ **✖** ເພື່ອຖອດສຽງຄຳເວົ້າ.

### ຄຳບັນຍາຍສິດ

ຕັ້ງອຸປະກອນໃຫ້ກວດຫາຄຳເວົ້າ ແລະ ສ້າງຄຳອະທິບາຍໂດຍອັດຕະໂນມັດເມື່ອທ່ານຫຼິ້ນເນື້ອໃນມິເດຍ, ເຊັ່ນ ວິດີໂອ ຫຼື ພອດແຄສ໌.

ເປີດໃຊ້ແອັບ **ຕັ້ງຄ່າ**, ແຕະ **ຄວາມສາມາດເຂົ້າໃຊ້** → **ການປັບປຸງການໄດ້ຍິນ** → **ຄຳບັນຍາຍສິດ** ແລະຈາກນັ້ນແຕະສະວິດ **ໃຊ້ຄຳບັນຍາຍສິດ** ເພື່ອເປີດໃຊ້ງານມັນ.

### ການຕັ້ງຄ່າຄຳອະທິບາຍຮູບ

ເປີດໃຊ້ແອັບ **ຕັ້ງຄ່າ**, ແຕະ **ຄວາມສາມາດເຂົ້າໃຊ້** → **ການປັບປຸງການໄດ້ຍິນ** → **ການຕັ້ງຄ່າຄຳອະທິບາຍຮູບ** ແລະຈາກນັ້ນແຕະສະວິດ **ສະແດງຄຳອະທິບາຍຮູບ** ເພື່ອເປີດໃຊ້ງານມັນ.

ເລືອກຕົວເລືອກສຳລັບການກຳນົດຄ່າຂອງການຕັ້ງຄ່າຄຳອະທິບາຍຮູບ.

### ການແຈ້ງເຕືອນສຽງ

ຕັ້ງອຸປະກອນຂອງທ່ານໃຫ້ກວດຫາສຽງ, ເຊັ່ນ ສຽງບິບຂອງເຄື່ອງກວດຫາຄວັນ ຫຼື ເດັກນ້ອຍຮ້ອງໄຫ້. ອຸປະກອນຈະສັ່ນ ເມື່ອມັນກວດພົບສຽງ ແລະ ການເຕືອນຈະຖືກປັບທົກເປັນການປັບທົກ.

 ໃນຂະນະທີ່ຄຸນສົມບັດນີ້ເປີດໃຊ້ງານຢູ່, ການຈົດຈຳສຽງຈະບໍ່ເຮັດວຽກ.

- 1 ເປີດໃຊ້ແອັບ **ຕັ້ງຄ່າ** ແລະ ແຕະ **ຄວາມສາມາດເຂົ້າໃຊ້** → **ການປັບປຸງການໄດ້ຍິນ** → **ການແຈ້ງເຕືອນສຽງ** → **ເປີດ ການແຈ້ງເຕືອນສຽງ.**
- 2 ປະຕິບັດຕາມຄຳແນະນຳເທິງໜ້າຈໍເພື່ອເປີດໃຊ້ຄຸນສົມບັດການແຈ້ງເຕືອນດ້ວຍສຽງ. ເມື່ອສຽງຖືກກວດພົບແລ້ວ, ປັບທົກຈະຖືກສະແດງຂຶ້ນໃນເສັ້ນເວລາ. ເພື່ອເບິ່ງປັບທົກ, ແຕະ **<**.
- 3 ຖ້າທ່ານຕ້ອງການປິດໃຊ້ງານຄຸນສົມບັດນີ້, ແຕະ **⚙** ແລະ ແຕະສະວິດ **ການແຈ້ງເຕືອນສຽງເປີດຢູ່** ເພື່ອປິດໃຊ້ງານມັນ.

## ການຮອງຮັບເຄື່ອງຊ່ວຍຟັງສຽງ

ຕັ້ງອຸປະກອນໃຫ້ເພີ່ມຄຸນນະພາບສຽງ ເພື່ອໃຊ້ງານໄດ້ດີຂຶ້ນດ້ວຍເຄື່ອງຊ່ວຍຟັງສຽງ.

ເປີດໃຊ້ແອັບ **ຕັ້ງຄ່າ**, ແຕະ **ຄວາມສາມາດເຂົ້າໃຊ້** → **ການປັບປຸງການໄດ້ຍິນ** → **ການຮອງຮັບເຄື່ອງຊ່ວຍຟັງສຽງ** ແລະຈາກນັ້ນແຕະສະວິດ **ຄວາມເຂົ້າກັນໄດ້ຂອງເຄື່ອງຊ່ວຍຟັງສຽງ** ເພື່ອເປີດໃຊ້ງານມັນ.

## ຂະຫຍາຍສຽງອ້ອມຮອບ

ຕັ້ງອຸປະກອນເພື່ອຂະຫຍາຍສຽງຮອບໆທ່ານຂຶ້ນ ເພື່ອຊ່ວຍໃຫ້ທ່ານໄດ້ຍິນສຽງດີຂຶ້ນເມື່ອທ່ານໃຊ້ຊຸດຫູຟັງຢູ່.

- 1 ເປີດໃຊ້ແອັບ **ຕັ້ງຄ່າ**, ແຕະ **ຄວາມສາມາດເຂົ້າໃຊ້** → **ການປັບປຸງການໄດ້ຍິນ** → **ຂະຫຍາຍສຽງອ້ອມຮອບ** ແລະຈາກນັ້ນແຕະສະວິດ **ທາງລັດ ຂະຫຍາຍສຽງອ້ອມຮອບ** ເພື່ອເປີດໃຊ້ງານມັນ.
- 2 ເຊື່ອມຕໍ່ຊຸດຫູຟັງກັບອຸປະກອນ ແລະ ໃສ່ມັນ.
- 3 ແຕະ **✶**.

## Adapt Sound

ປັບການຕັ້ງຄ່າສຽງໃຫ້ເໝາະສົມ ເພື່ອຊອກຫາຄຸນນະພາບສຽງທີ່ດີທີ່ສຸດ ແລະ ໃຊ້ມັນສໍາລັບການໂທ ຫຼື ຫຼິ້ນຄົນມິເດຍ.

ເປີດໃຊ້ແອັບ **ຕັ້ງຄ່າ**, ແຕະ **ຄວາມສາມາດເຂົ້າໃຊ້** → **ການປັບປຸງການໄດ້ຍິນ** → **Adapt Sound** ແລະຈາກນັ້ນປັບການຕັ້ງຄ່າສຽງໃຫ້ເໝາະສົມ.

## ການປິດສຽງທັງໝົດ

ຕັ້ງອຸປະກອນໃຫ້ປິດສຽງຂອງອຸປະກອນທັງໝົດ, ເຊັ່ນ ສຽງມິເດຍ ແລະ ສຽງຂອງຜູ້ໂທໃນລະຫວ່າງການໂທ.

ເປີດໃຊ້ແອັບ **ຕັ້ງຄ່າ**, ແຕະ **ຄວາມສາມາດເຂົ້າໃຊ້** → **ການປັບປຸງການໄດ້ຍິນ** ແລະ ຈາກນັ້ນແຕະສະວິດ **ປິດສຽງທັງໝົດ** ເພື່ອເປີດໃຊ້ງານມັນ.

## ສຽງໂມໂນ

ສຽງອອກແບບໂມໂນລວມສຽງສະເຕເຣໂອເຂົ້າເປັນໜຶ່ງສັນຍານທີ່ຖືກຫຼິ້ນຜ່ານລໍາໂພງຊຸດຫູຟັງທັງໝົດ. ໃຊ້ສິ່ງນີ້ຖ້າທ່ານມີອາການປົກຜ່ອງທາງການໄດ້ຍິນສຽງ ຫຼື ຖ້າຫູຟັງຂ້າງດຽງສະດວກສະບາຍກວ່າ.

ເປີດໃຊ້ແອັບ **ຕັ້ງຄ່າ**, ແຕະ **ຄວາມສາມາດເຂົ້າໃຊ້** → **ການປັບປຸງການໄດ້ຍິນ** ແລະ ຈາກນັ້ນແຕະສະວິດ **ສຽງໂມໂນ** ເພື່ອເປີດໃຊ້ງານມັນ.



## ການປັບປຸງຄວາມສົມດຸນສຽງ

ຕັ້ງອຸປະກອນເພື່ອປັບປຸງຄວາມສົມດຸນສຽງ.

- 1 ເປີດໃຊ້ແອັບ **ຕັ້ງຄ່າ** ແລະ ແຕະ **ຄວາມສາມາດເຂົ້າໃຊ້** → **ການປັບປຸງການໄດ້ຍິນ**.
- 2 ລາກແຖບການປັບປຸງຢູ່ກ້ອງ **ຄວາມດຸນດ່ຽງສຽງຊ້າຍ/ຂວາ** ໄປຊ້າຍ ຫຼື ຂວາ ແລະ ປັບປຸງຄວາມສົມດຸນສຽງ.

## ການໂຕ້ຕອບ ແລະ ຄວາມຄ່ອງແຄ້ວ

### ສະວິດທົ່ວໄປ

ທ່ານສາມາດຄວບຄຸມໜ້າຈໍສໍາຜັດໂດຍການເຊື່ອມຕໍ່ກັບສະວິດທໍາຍນອກ ຫຼື ໂດຍການໃຊ້ເຄື່ອນໄຫວຫົວ ແລະ ທ່າທາງໃບໜ້າ.

- 1 ເປີດໃຊ້ແອັບ **ຕັ້ງຄ່າ** ແລະ ແຕະ **ຄວາມສາມາດເຂົ້າໃຊ້** → **ການໂຕ້ຕອບ ແລະ ຄວາມຄ່ອງແຄ້ວ** → **ສະວິດທົ່ວໄປ**.
- 2 ອ່ານຄໍາແນະນໍາ ໃນໜ້າຈໍ ແລະ ແຕະ **ສໍາເລັດແລ້ວ**.
- 3 ແຕະສະວິດທໍ ເພື່ອເປີດໃຊ້ງານມັນ.
- 4 ຖ້າສະວິດທໍທົ່ວໄປບໍ່ຖືກລົງທະບຽນໃນອຸປະກອນ, ແຕະ **ເພີ່ມປຸ່ມສະຫຼັບ** ແລະ ຕັ້ງສະວິດທໍເພື່ອຄວບຄຸມອຸປະກອນ.

 ເພື່ອເປີດໃຊ້ງານຄຸນສົມບັດສະວິດທໍທົ່ວໄປ, ຈະຕ້ອງລົງທະບຽນຢ່າງໜ້ອຍໜຶ່ງສະວິດທໍໃນອຸປະກອນ.

ເພື່ອຕັ້ງສະວິດໃຫ້ຄວບຄຸມອຸປະກອນ, ແຕະສະວິດຢູ່ກ້ອງ **ປຸ່ມສະຫຼັບ**.

ເພື່ອປິດໃຊ້ງານຄຸນສົມບັດນີ້, ກົດປຸ່ມດ້ານຂ້າງ ແລະ ປຸ່ມລະດັບສຽງແຮງພ້ອມໆກັນ.

### ເມນູຊ່ວຍ

#### ການສະແດງໄອຄອນທາງລັດແບບຊ່ວຍ

ຕັ້ງອຸປະກອນເພື່ອສະແດງໄອຄອນທາງລັດແບບຊ່ວຍສໍາລັບເຂົ້າໃຊ້ແອັບ, ຄຸນສົມບັດ ແລະ ການຕັ້ງຄ່າ. ທ່ານສາມາດຄວບຄຸມອຸປະກອນໄດ້ຢ່າງງ່າຍດາຍໂດຍການແຕະເມນູຕົວຊ່ວຍໃນໄອຄອນ.

- 1 ເປີດໃຊ້ແອັບ **ຕັ້ງຄ່າ** ແລະ ແຕະ **ຄວາມສາມາດເຂົ້າໃຊ້** → **ການໂຕ້ຕອບ ແລະ ຄວາມຄ່ອງແຄ້ວ** → **ເມນູຊ່ວຍ**.
- 2 ແຕະສະວິດທໍ ເພື່ອເປີດໃຊ້ງານມັນ.  
ໄອຄອນທາງລັດແບບຊ່ວຍຈະປະກົດຂຶ້ນຢູ່ລຸ່ມສຸດເບື້ອງຂວາຂອງໜ້າຈໍ.  
ເພື່ອປັບປຸງລະດັບຄວາມໂປ່ງແສງຂອງໄອຄອນທາງລັດແບບຊ່ວຍ, ລາກແຖບການປັບປຸງຢູ່ພາຍໃຕ້ **ຄວາມໂປ່ງໃສ**.

## ການເຂົ້າໃຊ້ເມນູແບບຊ່ວຍ

ໄອຄອນທາງລັດແບບຊ່ວຍຈະປະກົດຂຶ້ນເປັນໄອຄອນລອຍສໍາລັບການເຂົ້າໃຊ້ເມນູແບບຊ່ວຍຈາກໜ້າຈໍໃດໜຶ່ງແບບງ່າຍດາຍ.

ເມື່ອທ່ານແຕະໄອຄອນທາງລັດແບບຊ່ວຍ, ໄອຄອນຈະຂະຫຍາຍຂຶ້ນໜ້ອຍໜຶ່ງ ແລະ ເມນູແບບຊ່ວຍຈະປະກົດຂຶ້ນໃນໄອຄອນ. ແຕະລູກສອນເບື້ອງຊ້າຍ ຫຼື ຂວາ ຫຼື ຮຸດໄປທາງຊ້າຍ ຫຼື ຂວາ ເພື່ອເລືອກເມນູອື່ນ.

## ການໃຊ້ເຄີເຊີ

ໃນເມນູແບບຊ່ວຍ, ແຕະ **ເຄີເຊີ**. ທ່ານສາມາດຄວບຄຸມໜ້າຈໍໂດຍໃຊ້ການເຄື່ອນໄຫວຂອງນິ້ວມືນ້ອຍໆໃນພື້ນທີ່ສໍາຜັດ. ລາກນິ້ວມືຂອງທ່ານໃນພື້ນທີ່ສໍາຜັດ ເພື່ອຍ້າຍເຄີເຊີ. ນອກຈາກນີ້, ແຕະໜ້າຈໍເພື່ອເລືອກລາຍການຢູ່ກ້ອງເຄີເຊີ.

ໃຊ້ຕົວເລືອກຕໍ່ໄປນີ້:

- ← / →: ເລື່ອນໄປຊ້າຍ ຫຼື ຂວາໃນໜ້າຈໍ.
- ↑ / ↓: ເລື່ອນຂຶ້ນ ຫຼື ລົງໃນໜ້າຈໍ.
- ⊕: ຂະຫຍາຍພື້ນທີ່ບ່ອນທີ່ເຄີເຊີຕັ້ງຢູ່.
- ⊞: ປ່ຽນການຕັ້ງຄ່າແປ້ນສໍາຜັດ ແລະ ແສງເຄີເຊີ.
- ⊖: ຍ້າຍພື້ນທີ່ສໍາຜັດໃສ່ຈຸດທີ່ຕັ້ງອື່ນ.
- ⊗: ປິດພື້ນທີ່ສໍາຜັດ.

## ການໃຊ້ເມນູແບບຊ່ວຍທີ່ເພີ່ມປະສິດທິພາບ

ຕັ້ງອຸປະກອນເພື່ອສະແດງເມນູແບບຊ່ວຍທີ່ເພີ່ມປະສິດທິພາບສໍາລັບແອັບທີ່ເລືອກໄວ້.

ເປີດໃຊ້ແອັບ ຕັ້ງຄ່າ, ແຕະ **ຄວາມສາມາດເຂົ້າໃຊ້** → **ການໂຕ້ຕອບ ແລະ ຄວາມຄ່ອງແຄ້ວ** → **ເມນູຊ່ວຍ** → **ເລືອກແອັບທີ່ຈະສະແດງເມນູຕາມບໍລິບົດດ້ວຍ** ແລະ ຈາກນັ້ນແຕະສະວິດຖັດຈາກແອັບທີ່ທ່ານຕ້ອງການເປີດໃຊ້ງານ.

## Voice Access

ໃຊ້ຄຸນສົມບັດນີ້ເພື່ອຄວບຄຸມອຸປະກອນຂອງທ່ານດ້ວຍສຽງ.

ເປີດໃຊ້ແອັບ ຕັ້ງຄ່າ, ແຕະ **ຄວາມສາມາດເຂົ້າໃຊ້** → **ການໂຕ້ຕອບ ແລະ ຄວາມຄ່ອງແຄ້ວ** → **Voice Access** ແລະ ຈາກນັ້ນແຕະສະວິດເພື່ອເປີດໃຊ້ງານມັນ.

## ການຮັບ ຫຼື ການວາງສາຍ

ປ່ຽນວິທີສໍາລັບການຮັບ ຫຼື ການວາງສາຍ.

ເປີດໃຊ້ແອັບ **ຕັ້ງຄ່າ**, ແຕະ **ຄວາມສາມາດເຂົ້າໃຊ້** → **ການໂຕ້ຕອບ ແລະ ຄວາມຄ່ອງແຄ້ວ** → **ຮັບ ແລະ ວາງສາຍ** ແລະ ຈາກນັ້ນແຕະສະວິດຂອງວິທີທີ່ທ່ານຕ້ອງການ.

## ການຄວບຄຸມການໂຕ້ຕອບ

ເປີດໃຊ້ງານໂໝດການຄວບຄຸມການໂຕ້ຕອບ ເພື່ອຈຳກັດການໂຕ້ຕອບຂອງອຸປະກອນຕໍ່ການປ້ອນຂໍ້ມູນໃນຂະນະທີ່ໃຊ້ແອັບຢູ່.

- 1 ເປີດໃຊ້ແອັບ **ຕັ້ງຄ່າ** ແລະ ແຕະ **ຄວາມສາມາດເຂົ້າໃຊ້** → **ການໂຕ້ຕອບ ແລະ ຄວາມຄ່ອງແຄ້ວ** → **ການຄວບຄຸມການໂຕ້ຕອບ**.
- 2 ແຕະສະວິດ **ທາງລັດ ການຄວບຄຸມການໂຕ້ຕອບ** ເພື່ອເປີດໃຊ້ງານມັນ.
- 3 ກົດປຸ່ມດ້ານຂ້າງ ແລະ ປຸ່ມລະດັບສຽງແຮງພ້ອມກັນ ໃນຂະນະທີ່ໃຊ້ແອັບຢູ່.
- 4 ປັບປ່ຽນຂະໜາດຂອງກອບ ຫຼື ແຕ້ມເສັ້ນອ້ອມຮອບພື້ນທີ່ທີ່ທ່ານຕ້ອງການຈຳກັດ.
- 5 ແຕະ **ສໍາເລັດ**.

ອຸປະກອນຈະສະແດງພື້ນທີ່ທີ່ຖືກຈຳກັດ. ພື້ນທີ່ທີ່ຖືກຈຳກັດຈະບໍ່ສະແດງອາການໂຕ້ຕອບ ເມື່ອທ່ານສໍາຜັດມັນ ແລະ ປຸ່ມອຸປະກອນຈະຖືກປິດໃຊ້ງານ. ຢ່າງໃດກໍຕາມ, ທ່ານສາມາດເປີດໃຊ້ງານຟັງຄຸນສໍາລັບປຸ່ມດ້ານຂ້າງ, ປຸ່ມລະດັບສຽງ ແລະ ຄືບອດໃນໂໝດການຄວບຄຸມການໂຕ້ຕອບ.

ເພື່ອປິດໃຊ້ງານໂໝດການຄວບຄຸມການໂຕ້ຕອບ, ກົດປຸ່ມດ້ານຂ້າງ ແລະ ປຸ່ມລະດັບສຽງແຮງພ້ອມກັນ.

ເພື່ອຕັ້ງອຸປະກອນໃຫ້ລັອກໜ້າຈໍຫຼັງຈາກປິດໃຊ້ງານໂໝດການຄວບຄຸມການໂຕ້ຕອບ, ເປີດໃຊ້ແອັບ **ຕັ້ງຄ່າ**, ແຕະ **ຄວາມສາມາດເຂົ້າໃຊ້** → **ການໂຕ້ຕອບ ແລະ ຄວາມຄ່ອງແຄ້ວ** → **ການຄວບຄຸມການໂຕ້ຕອບ** ແລະ ຈາກນັ້ນແຕະສະວິດ **ລັອກໜ້າຈໍເມື່ອປິດໃຊ້ງານ** ເພື່ອເປີດໃຊ້ງານມັນ.

## ສໍາຜັດການເລື່ອນເວລາຄ້າງໄວ້

ຕັ້ງເວລາການຈົດຈຳສໍາລັບການແຕະໜ້າຈໍຄ້າງໄວ້.

ເປີດໃຊ້ແອັບ **ຕັ້ງຄ່າ**, ແຕະ **ຄວາມສາມາດເຂົ້າໃຊ້** → **ການໂຕ້ຕອບ ແລະ ຄວາມຄ່ອງແຄ້ວ** → **ສໍາຜັດການເລື່ອນເວລາຄ້າງໄວ້** ແລະ ຈາກນັ້ນເລືອກຕົວເລືອກ.

## ແຕະໄລຍະເວລາ

ຕັ້ງໄລຍະເວລາທີ່ທ່ານຈະຕ້ອງສໍາຜັດໜ້າຈໍເພື່ອໃຫ້ອຸປະກອນຈົດຈຳມັນຕາມການແຕະ.

ເປີດໃຊ້ແອັບ **ຕັ້ງຄ່າ**, ແຕະ **ຄວາມສາມາດເຂົ້າໃຊ້** → **ການໂຕ້ຕອບ ແລະ ຄວາມຄ່ອງແຄ້ວ** → **ແຕະໄລຍະເວລາ**, ແຕະສະວິດເພື່ອເປີດໃຊ້ມັນ ແລະ ຈາກນັ້ນຕັ້ງເວລາ.

## ບໍ່ໃສ່ໃຈຕໍ່ການສໍາພັດທີ່ຊ້າຄືນ

ຕັ້ງອຸປະກອນໃຫ້ຈົດຈໍາການແຕະຄັ້ງທໍາອິດເທົ່ານັ້ນພາຍໃນເວລາທີ່ຕັ້ງໄວ້ ເມື່ອທ່ານແຕະໜ້າຈໍຊ້າໆກັນ.

ເປີດໃຊ້ແອັບ **ຕັ້ງຄ່າ**, ແຕະ **ຄວາມສາມາດເຂົ້າໃຊ້** → **ການໂຕ້ຕອບ** ແລະ **ຄວາມຄ່ອງແຄ້ວ** → **ບໍ່ໃສ່ໃຈຕໍ່ການສໍາພັດທີ່ຊ້າຄືນ**, ແຕະສະວິດເພື່ອເປີດໃຊ້ມັນ ແລະຈາກນັ້ນຕັ້ງເວລາ.

## ການດໍາເນີນການອັດຕະໂນມັດຫຼັງຈາກຕົວຊີ້ຢຸດ

ຕັ້ງອຸປະກອນເພື່ອເລືອກລາຍການໂດຍອັດຕະໂນມັດ ເມື່ອທ່ານວາງຕົວຊີ້ເມົ້າຢູ່ເທິງລາຍການ.

ເປີດໃຊ້ແອັບ **ຕັ້ງຄ່າ**, ແຕະ **ຄວາມສາມາດເຂົ້າໃຊ້** → **ການໂຕ້ຕອບ** ແລະ **ຄວາມຄ່ອງແຄ້ວ** → **ການດໍາເນີນການອັດຕະໂນມັດຫຼັງຈາກຕົວຊີ້ຢຸດ** → **ການດໍາເນີນການອັດຕະໂນມັດ** ແລະ ຈາກນັ້ນເລືອກຕົວເລືອກ.

## ປຸ່ມສະຕິກກີ

ຕັ້ງປຸ່ມຂະຫຍາຍຂອງຄືບອດພາຍນອກ, ເຊັ່ນປຸ່ມ Shift, Ctrl ຫຼື Alt, ເພື່ອຄົງການກົດໄວ້. ສິ່ງນີ້ຈະຊ່ວຍໃຫ້ທ່ານສາມາດໃຊ້ທາງລັດຄືບອດໂດຍບໍ່ຕ້ອງມີການກົດສອງປຸ່ມໃນເວລາດຽວກັນ.

ເປີດໃຊ້ແອັບ **ຕັ້ງຄ່າ**, ແຕະ **ຄວາມສາມາດເຂົ້າໃຊ້** → **ການໂຕ້ຕອບ** ແລະ **ຄວາມຄ່ອງແຄ້ວ** ແລະຈາກນັ້ນແຕະສະວິດ **ປຸ່ມສະຕິກກີ** ເພື່ອເປີດໃຊ້ງານມັນ.

## ປຸ່ມຊ້າ

ຕັ້ງເວລາການຈົດຈໍາສໍາລັບການກົດປຸ່ມໃນຄືບອດພາຍນອກ.

ເປີດໃຊ້ແອັບ **ຕັ້ງຄ່າ**, ແຕະ **ຄວາມສາມາດເຂົ້າໃຊ້** → **ການໂຕ້ຕອບ** ແລະ **ຄວາມຄ່ອງແຄ້ວ** → **ປຸ່ມຊ້າ**, ແຕະສະວິດເພື່ອເປີດໃຊ້ມັນ ແລະຈາກນັ້ນຕັ້ງເວລາ.

## ປຸ່ມສະທ້ອນຄືນ

ຕັ້ງອຸປະກອນໃຫ້ຈົດຈໍາຄັ້ງທໍາອິດທີ່ທ່ານກົດປຸ່ມພາຍໃນເວລາທີ່ຕັ້ງໄວ້ເທົ່ານັ້ນ ເມື່ອທ່ານກົດປຸ່ມດຽວກັນຊ້າໆຫຼາຍເທື່ອ.

ເປີດໃຊ້ແອັບ **ຕັ້ງຄ່າ**, ແຕະ **ຄວາມສາມາດເຂົ້າໃຊ້** → **ການໂຕ້ຕອບ** ແລະ **ຄວາມຄ່ອງແຄ້ວ** → **ປຸ່ມສະທ້ອນຄືນ**, ແຕະສະວິດເພື່ອເປີດໃຊ້ມັນ ແລະຈາກນັ້ນຕັ້ງເວລາ.

## ການຕັ້ງຄ່າຂັ້ນສູງ

### ການເປີດໃຊ້ຄຸນສົມບັດຄວາມສາມາດເຂົ້າໃຊ້ຢ່າງວ່ອງໄວ

ຕັ້ງໃຫ້ເປີດຄຸນສົມບັດຄວາມສາມາດເຂົ້າໃຊ້ຢ່າງວ່ອງໄວ.

ເປີດໃຊ້ແອັບ **ຕັ້ງຄ່າ** ແລະ ແຕະ **ຄວາມສາມາດເຂົ້າໃຊ້** → **ການຕັ້ງຄ່າຂັ້ນສູງ**. ແຕະ **ປຸ່ມຄວາມສາມາດເຂົ້າໃຊ້** → **ເລືອກການກະທຳ** ຫຼື **ເລືອກ ປຸ່ມຂ້າງ ແລະ ປຸ່ມເພີ່ມລະດັບສຽງ** ຫຼື **ປຸ່ມເພີ່ມ ແລະ ຫຸດລະດັບສຽງລົງ** ແລະຈາກນັ້ນ ໝາຍຕົກເອົາຄຸນສົມບັດຄວາມສາມາດເຂົ້າໃຊ້ທີ່ທ່ານຕ້ອງການໃຊ້.

### ການຕັ້ງການແຈ້ງເຕືອນດ້ວຍແສງ

ຕັ້ງອຸປະກອນໃຫ້ກະພົບເປັນແສງແຜ່ດ ຫຼື ໃນໜ້າຈໍ ເມື່ອສຽງໂມງປຸກດັງຂຶ້ນ ຫຼື ເມື່ອທ່ານມີການແຈ້ງເຕືອນ, ເຊັ່ນ ສາຍໂທ ເຂົ້າ ຫຼື ຂໍ້ຄວາມໃໝ່.

ເປີດໃຊ້ແອັບ **ຕັ້ງຄ່າ**, ແຕະ **ຄວາມສາມາດເຂົ້າໃຊ້** → **ການຕັ້ງຄ່າຂັ້ນສູງ** → **ການແຈ້ງເຕືອນແຜ່ດ** ແລະ ຈາກນັ້ນແຕະ ສະວິດທີ່ຢູ່ຂ້າງຕົວເລືອກທີ່ທ່ານຕ້ອງການເປີດໃຊ້ງານ.

### ເວລາທີ່ຈະເຮັດການດຳເນີນການ

ຕັ້ງໄລຍະເວລາທີ່ຈະສະແດງໜ້າຕ່າງປັບອັບທີ່ຂໍໃຫ້ທ່ານດຳເນີນການ, ເຊັ່ນ ການແຈ້ງເຕືອນ ຫຼື ການຄວບຄຸມລະດັບສຽງ.

ເປີດໃຊ້ແອັບ **ຕັ້ງຄ່າ**, ແຕະ **ຄວາມສາມາດເຂົ້າໃຊ້** → **ການຕັ້ງຄ່າຂັ້ນສູງ** → **ເວລາທີ່ຈະເຮັດການດຳເນີນການ** ແລະ ຈາກນັ້ນເລືອກຕົວເລືອກ.

### ເວົ້າການປ້ອນຂໍ້ມູນດ້ວຍຄືບອດດັງໆ

ຕັ້ງອຸປະກອນໃຫ້ອ່ານສິ່ງທີ່ທ່ານປ້ອນເຂົ້າໃນຄືບອດດັງໆ.

ເປີດໃຊ້ແອັບ **ຕັ້ງຄ່າ**, ແຕະ **ຄວາມສາມາດເຂົ້າໃຊ້** → **ການຕັ້ງຄ່າຂັ້ນສູງ** → **ເວົ້າການປ້ອນຂໍ້ມູນດ້ວຍຄືບອດດັງໆ**, ແຕະສະວິດເພື່ອເປີດໃຊ້ງານມັນ, ແລະຈາກນັ້ນ ເລືອກຕົວເລືອກ.





### Bixby Vision ສຳລັບຄວາມສາມາດເຂົ້າໃຊ້

ເມື່ອທ່ານເປີດໃຊ້ງານຄຸນສົມບັດຄວາມສາມາດເຂົ້າໃຊ້ Bixby Vision, ທ່ານສາມາດໃຊ້ຄຸນສົມບັດ Bixby Vision ເພີ່ມເຕີມ.

1 ເປີດໃຊ້ແອັບ **ຕັ້ງຄ່າ**, ແຕະ **ຄວາມສາມາດເຂົ້າໃຊ້** → **ການຕັ້ງຄ່າຂັ້ນສູງ** → **Bixby Vision ສຳລັບຄວາມສາມາດເຂົ້າໃຊ້** ແລະຈາກນັ້ນແຕະສະວິດ ເພື່ອເປີດໃຊ້ງານມັນ.

2 ແຕະ **ເປີດ Bixby Vision**.

### 3 ເລືອກຄຸນສົມບັດທີ່ທ່ານຕ້ອງການໃຊ້.

-  : ວິເຄາະສາກທີ່ທ່ານໄດ້ແຄ້ບເຈີ ແລະ ອະທິບາຍມັນດ້ວຍສຽງ.
-  : ຈົດຈຳວັດຖຸ ແລະ ອະທິບາຍພວກມັນດ້ວຍສຽງ.
-  : ຈົດຈຳຂໍ້ຄວາມ ແລະ ອ່ານພວກມັນດັງໆ.
-  : ກວດຫາສີຂອງວັດຖຸ ແລະ ເວົ້າມັນດັງໆ.

 ບາງຄຸນສົມບັດອາດຈະບໍ່ມີຢູ່ ຂຶ້ນຢູ່ກັບຜູ້ໃຫ້ການບໍລິການ ຫຼື ລຸ້ນ.

## ການເພີ່ມການບັນທຶກສຽງໃສ່ປ້າຍສຽງ

ທ່ານສາມາດໃຊ້ປ້າຍສຽງ ເພື່ອແຍກວັດຖຸທີ່ມີຮູບຮ່າງຄ້າຍຄືກັນອອກໂດຍການຄັດຕິດປ້າຍໃສ່ພວກມັນ. ທ່ານສາມາດບັນທຶກ ແລະ ກຳນົດການບັນທຶກສຽງໃສ່ປ້າຍສຽງ NFC ທີ່ເປີດໃຊ້ງານຢູ່. ການບັນທຶກສຽງຖືກຫຼິ້ນຄືນເມື່ອທ່ານວາງອຸປະກອນຂອງທ່ານໃກ້ກັບກາໝາຍ.

 ເປີດຄຸນສົມບັດ NFC ກ່ອນໃຊ້ຄຸນສົມບັດນີ້.

- 1 ເປີດໃຊ້ແອັບ **ຕັ້ງຄ່າ** ແລະ ແຕະ **ຄວາມສາມາດເຂົ້າໃຊ້** → **ການຕັ້ງຄ່າຂັ້ນສູງ** → **ປ້າຍສຽງ**. ເຄື່ອງບັນທຶກສຽງຈະເປີດໃຊ້.
- 2 ແຕະ  ເພື່ອເລີ່ມຕົ້ນບັນທຶກ. ເວົ້າໃສ່ໄມໂຄຣໂຟນ.
- 3 ເມື່ອທ່ານສຳເລັດການບັນທຶກ, ແຕະ **ສຳເລັດແລ້ວ** ເພື່ອຢຸດ.
- 4 ຖືດ້ານຫຼັງອຸປະກອນຂອງທ່ານຢູ່ເທິງປ້າຍສຽງ. ຂໍ້ມູນໃນການບັນທຶກສຽງຈະຖືກຂຽນໃສ່ປ້າຍສຽງ.

## ແອັບທີ່ໄດ້ຕິດຕັ້ງແລ້ວ

ເບິ່ງການບໍລິການຄວາມສາມາດເຂົ້າໃຊ້ທີ່ຖືກຕິດຕັ້ງໃນອຸປະກອນ.

ເປີດໃຊ້ແອັບ **ຕັ້ງຄ່າ** ແລະ ແຕະ **ຄວາມສາມາດເຂົ້າໃຊ້** → **ແອັບທີ່ໄດ້ຕິດຕັ້ງແລ້ວ**.

## ການແກ້ໄຂບັນຫາ

ກ່ອນຕິດຕໍ່ຫາສູນບໍລິການຂອງຊໍາຊຸງ, ຈົ່ງລອງແກ້ໄຂບັນຫາຕໍ່ໄປນີ້. ບາງສະຖານະການອາດຈະໃຊ້ບໍ່ໄດ້ກັບອຸປະກອນຂອງທ່ານ.

ນອກຈາກນີ້ ທ່ານຍັງສາມາດໃຊ້ Samsung Members ເພື່ອແກ້ໄຂບັນຫາໃດໜຶ່ງທີ່ທ່ານອາດຈະປະເຊີນໃນຂະນະທີ່ໃຊ້ອຸປະກອນຂອງທ່ານ.

### ເມື່ອທ່ານເປີດອຸປະກອນຂອງທ່ານ ຫຼື ໃນຂະນະທີ່ທ່ານກຳລັງໃຊ້ອຸປະກອນ, ມັນຈະເຕືອນບອກໃຫ້ທ່ານປ້ອນໜຶ່ງໃນລະຫັດຕໍ່ໄປນີ້:

- ລະຫັດຜ່ານ: ເມື່ອຄຸນສົມບັດການລັອກອຸປະກອນຖືກເປີດໃຊ້ງານ, ທ່ານຈະຕ້ອງປ້ອນລະຫັດຜ່ານທີ່ທ່ານຕັ້ງສຳລັບອຸປະກອນເຂົ້າ.
- PIN: ເມື່ອໃຊ້ອຸປະກອນເປັນຄັ້ງທຳອິດ ຫຼື ເມື່ອຂໍ້ກຳນົດ PIN ຖືກເປີດໃຊ້ງານ, ທ່ານຈະຕ້ອງປ້ອນ PIN ທີ່ມາພ້ອມກັບແຜ່ນ SIM ຫຼື USIM ເຂົ້າ. ທ່ານສາມາດປິດໃຊ້ງານຄຸນສົມບັດນີ້ໂດຍການໃຊ້ເມນູລັອກແຜ່ນ SIM.
- PUK: ແຜ່ນ SIM ຫຼື USIM ຂອງທ່ານຖືກບລັອກ, ໂດຍປົກກະຕິແລ້ວຈະເປັນຜົນມາຈາກການປ້ອນ PIN ຂອງທ່ານເຂົ້າຢ່າງບໍ່ຖືກຕ້ອງຫຼາຍຄັ້ງ. ທ່ານຈະຕ້ອງປ້ອນ PUK ທີ່ຜູ້ໃຫ້ການບໍລິການຂອງທ່ານຈັດໃຫ້.
- PIN2: ເມື່ອທ່ານເຂົ້າໃຊ້ເມນູທີ່ຕ້ອງມີ PIN2, ທ່ານຈະຕ້ອງປ້ອນ PIN2 ທີ່ມາພ້ອມກັບແຜ່ນ SIM ຫຼື USIM. ສຳລັບຂໍ້ມູນເພີ່ມເຕີມ, ຕິດຕໍ່ຜູ້ໃຫ້ການບໍລິການຂອງທ່ານ.

### ອຸປະກອນຂອງທ່ານຈະສະແດງຂໍ້ຄວາມຂໍ້ຜິດພາດກ່ຽວກັບເຄືອຂ່າຍ ຫຼື ການບໍລິການ

- ເມື່ອທ່ານຢູ່ໃນພື້ນທີ່ທີ່ມີສັນຍານອ່ອນ ຫຼື ຮັບສັນຍານບໍ່ດີ, ທ່ານອາດຈະສູນເສຍການຮັບສັນຍານ. ຍ້າຍໃສ່ພື້ນທີ່ອື່ນ ແລະ ລອງໃໝ່ອີກຄັ້ງ. ໃນຂະນະທີ່ຍ້າຍ, ຂໍ້ຄວາມການຂັດຂ້ອງອາດຈະປະກົດຂຶ້ນຊ້າໆກັນ.
- ທ່ານບໍ່ສາມາດເຂົ້າໃຊ້ບາງຕົວເລືອກໂດຍບໍ່ຕ້ອງມີການສະໝັກໃຊ້. ສຳລັບຂໍ້ມູນເພີ່ມເຕີມ, ຕິດຕໍ່ຜູ້ໃຫ້ການບໍລິການຂອງທ່ານ.

### ອຸປະກອນຂອງທ່ານບໍ່ໄດ້ເປີດ

ເມື່ອແບັດເຕີຣີໝົດໄຟແລ້ວ, ອຸປະກອນຂອງທ່ານຈະບໍ່ເປີດ. ສາກແບັດເຕີຣີໃຫ້ເຕັມກ່ອນເປີດອຸປະກອນ.

## ໜ້າຈໍສໍາຜັດຈະຕອບສະໜອງຢ່າງຊ້າງ ຫຼື ແບບບໍ່ຖືກຕ້ອງ

- ຖ້າທ່ານແນບກັນແຕກໜ້າຈໍ ຫຼື ອຸປະກອນເສີມທີ່ເລືອກໄດ້ເຂົ້າກັບໜ້າຈໍ, ໜ້າຈໍສໍາຜັດອາດຈະບໍ່ໃຊ້ງານຢ່າງຖືກຕ້ອງ.
- ຖ້າທ່ານກໍາລັງສວມໃສ່ຖົງມື, ຖ້າມີຂອງທ່ານບໍ່ສະອາດໃນຂະນະທີ່ສໍາຜັດໜ້າຈໍສໍາຜັດ ຫຼື ຖ້າທ່ານແຕະໜ້າຈໍດ້ວຍວັດຖຸມີຄິມ ຫຼື ລາຍນິ້ວມືຂອງທ່ານ, ໜ້າຈໍສໍາຜັດອາດຈະໃຊ້ງານຜິດປົກກະຕິ.
- ໜ້າຈໍສໍາຜັດອາດຈະໃຊ້ງານຜິດປົກກະຕິໃນສະພາບທີ່ຊຸ່ມ ຫຼື ເມື່ອສໍາຜັດກັບນໍ້າ.
- ປິດເປີດອຸປະກອນຂອງທ່ານຄືນໃໝ່ ເພື່ອລຶບຂໍ້ບົກຜ່ອງຂອງຊອບແວຊິວຄາວ.
- ເບິ່ງໃຫ້ແນ່ໃຈວ່າອຸປະກອນຂອງທ່ານໄດ້ຖືກອັບເດດເປັນລຸ້ນຫຼ້າສຸດ.
- ຖ້າໜ້າຈໍສໍາຜັດມີຮອຍຂີດ ຫຼື ເກີດຄວາມເສຍຫາຍ, ເຂົ້າໄປຫາສູນບໍລິການຂອງຊໍາຊຸງ.

## ອຸປະກອນຂອງທ່ານຢຸດທໍາງານ ຫຼື ມີຂໍ້ຂັດຂ້ອງທີ່ຮ້າຍແຮງ

ລອງການແກ້ໄຂບັນຫາຕໍ່ໄປນີ້. ຖ້າບັນຫາຍັງຄົງບໍ່ຖືກແກ້ໄຂ, ຕິດຕໍ່ຫາສູນບໍລິການຂອງຊໍາຊຸງ.

### ການປິດເປີດອຸປະກອນຄືນໃໝ່

ຖ້າອຸປະກອນຂອງທ່ານບໍ່ທໍາງານ ຫຼື ຄ້າງ, ທ່ານອາດຈະຈໍາເປັນຕ້ອງໄດ້ປິດແອັບ ຫຼື ປິດອຸປະກອນ ແລະ ເປີດມັນຄືນໃໝ່.

### ການບັງຄັບໃຫ້ປິດເປີດຄືນໃໝ່

ຖ້າອຸປະກອນຂອງທ່ານຄ້າງ ແລະ ບໍ່ຕອບສະໜອງ, ກົດປຸ່ມດ້ານຂ້າງ ແລະ ປຸ່ມຫຼຸດລະດັບສຽງໃນເວລາດຽວກັນຄ້າງໄວ້ເປັນເວລາຫຼາຍກວ່າ 7 ວິນາທີ ເພື່ອປິດເປີດມັນຄືນໃໝ່.

### ການຕັ້ງອຸປະກອນຄືນໃໝ່

ຖ້າວິທີຂ້າງເທິງບໍ່ແກ້ໄຂບັນຫາຂອງທ່ານໄດ້, ໃຫ້ດໍາເນີນການຕັ້ງຂໍ້ມູນຂອງໂຮງງານຄືນໃໝ່.

ເປີດໃຊ້ແອັບ **ຕັ້ງຄ່າ** ແລະ ແຕະ **ການຈັດການທົ່ວໄປ** → **ຕັ້ງຄືນໃໝ່** → **ຕັ້ງຄ່າໂຮງງານຄືນໃໝ່** → **ຕັ້ງຄືນໃໝ່** → **ລຶບທັງໝົດ**. ກ່ອນດໍາເນີນການຕັ້ງຄ່າຂໍ້ມູນຂອງໂຮງງານຄືນໃໝ່, ຢ່າລຶມເຮັດການແບັກອັບສໍາເນົາຂໍ້ມູນທີ່ສໍາຄັນທັງໝົດທີ່ຈັດເກັບໄວ້ໃນອຸປະກອນ.

## ສາຍໂທບໍ່ຖືກເຊື່ອມຕໍ່

- ເບິ່ງໃຫ້ແນ່ໃຈວ່າທ່ານໄດ້ເຂົ້າໃຊ້ເຄືອຂ່າຍມືຖືທີ່ຖືກຕ້ອງແລ້ວ.
- ເບິ່ງໃຫ້ແນ່ໃຈວ່າທ່ານບໍ່ໄດ້ຕັ້ງການຈໍາກັດການໂທສໍາລັບເບີໂທລະສັບທີ່ທ່ານກໍາລັງໂທອອກ.
- ເບິ່ງໃຫ້ແນ່ໃຈວ່າທ່ານບໍ່ໄດ້ຕັ້ງການຈໍາກັດການໂທສໍາລັບເບີໂທລະສັບທີ່ໂທເຂົ້າມາ.



## ຄົນອື່ນໆບໍ່ສາມາດໄດ້ຍິນສຽງທີ່ທ່ານເວົ້າໃນສາຍໂທ

- ເບິ່ງໃຫ້ແນ່ໃຈວ່າທ່ານບໍ່ໄດ້ປົກປິດໄມໂຄຣໂຟນໃນຕົວເຄື່ອງ.
- ເບິ່ງໃຫ້ແນ່ໃຈວ່າໄມໂຄຣໂຟນຢູ່ໃກ້ກັບປາກຂອງທ່ານ.
- ຖ້າກຳລັງໃຊ້ຊຸດຫູຟັງຢູ່, ເບິ່ງໃຫ້ແນ່ໃຈວ່າມັນຖືກເຊື່ອມຕໍ່ຢ່າງຖືກຕ້ອງ.

## ສຽງສະທ້ອນໃນລະຫວ່າງການໂທ

ປັບປ່ຽນລະດັບສຽງໂດຍການກົດປຸ່ມລະດັບສຽງຂຶ້ນ ຫຼື ຍ້າຍໄປໃສ່ພື້ນທີ່ອື່ນ.

## ເຄືອຂ່າຍມິຖີ ຫຼື ອິນເຕີເນັດຖືກຕັດເຊື່ອມຕໍ່ເລື້ອຍໆ ຫຼື ຄຸນນະພາບສຽງບໍ່ດີ

- ເບິ່ງໃຫ້ແນ່ໃຈວ່າທ່ານບໍ່ໄດ້ບລັອກເສືອາກາດພາຍໃນເຄື່ອງຂອງອຸປະກອນ.
- ເມື່ອທ່ານຢູ່ໃນພື້ນທີ່ທີ່ມີສັນຍານອ່ອນ ຫຼື ຮັບສັນຍານບໍ່ດີ, ທ່ານອາດຈະສູນເສຍການຮັບສັນຍານ. ທ່ານອາດຈະມີບັນຫາການເຊື່ອມຕໍ່ ເນື່ອງຈາກບັນຫາທີ່ມີກັບສະຖານີຂອງຜູ້ໃຫ້ການບໍລິການ. ຍ້າຍໃສ່ພື້ນທີ່ອື່ນ ແລະ ລອງໃໝ່ອີກຄັ້ງ.
- ເມື່ອໃຊ້ອຸປະກອນໃນຂະນະທີ່ກຳລັງເຄື່ອນທີ່, ການບໍລິການເຄືອຂ່າຍແບບໄວເລສອາດຈະຖືກປິດໃຊ້ງານ ເນື່ອງຈາກບັນຫາທີ່ມີກັບເຄືອຂ່າຍຂອງຜູ້ໃຫ້ການບໍລິການ.

## ແບັດເຕີຣີບໍ່ສາກຢ່າງຖືກຕ້ອງ (ສຳລັບເຄື່ອງສາກທີ່ໄດ້ຮັບການອະນຸມັດຈາກຊຳຊຸງ)

- ເບິ່ງໃຫ້ແນ່ໃຈວ່າເຄື່ອງສາກຖືກເຊື່ອມຕໍ່ຢ່າງຖືກຕ້ອງ.
- ເຂົ້າໄປຫາສູນບໍລິການຂອງຊຳຊຸງ ແລະ ປ່ຽນແບັດເຕີຣີ.

## ແບັດເຕີຣີໝົດໄວກວ່າເມື່ອຊື້ຕອນທຳອິດ

- ເມື່ອທ່ານປະອຸປະກອນ ຫຼື ແບັດເຕີຣີໃສ່ບ່ອນທີ່ມີອຸນຫະພູມເຢັນຫຼາຍ ຫຼື ຮ້ອນຫຼາຍ, ການສາກທີ່ເປັນປະໂຫຍດອາດຈະຫຼຸດລົງ.
- ຈະເພີ່ມການໃຊ້ແບັດເຕີຣີຂຶ້ນເມື່ອທ່ານໃຊ້ບາງຄຸນສົມບັດ ຫຼື ແອັບ, ເຊັ່ນ GPS, ເກມ ຫຼື ອິນເຕີເນັດ.
- ແບັດເຕີຣີເປັນວັດສະດຸສິ້ນເປືອງ ແລະ ການສາກທີ່ເປັນປະໂຫຍດຈະສິ້ນລົງເມື່ອເວລາຜ່ານໄປ.

## ຂໍ້ຄວາມຂໍ້ຂັດຂ້ອງຈະປະກົດຂຶ້ນ ເມື່ອເປີດໃຊ້ກ້ອງຖ່າຍຮູບ

ອຸປະກອນຂອງທ່ານຈະຕ້ອງມີຄວາມຈໍາ ແລະ ໄຟແບັດເຕີຣີທີ່ພຽງພໍເພື່ອໃຊ້ງານແອັບກ້ອງຖ່າຍຮູບ. ຖ້າທ່ານໄດ້ຮັບຂໍ້ຄວາມຂໍ້ຂັດຂ້ອງເມື່ອເປີດໃຊ້ກ້ອງຖ່າຍຮູບ, ລອງສິ່ງດັ່ງຕໍ່ໄປນີ້:

- ສາກແບັດເຕີຣີ.
- ເຮັດໃຫ້ຄວາມຈໍາເປົ້າຫວ່າງໂດຍການໂອນໄຟລ໌ໃສ່ຄອມພິວເຕີ ຫຼື ລຶບໄຟລ໌ຈາກອຸປະກອນຂອງທ່ານ.
- ປິດເປີດອຸປະກອນຄືນໃໝ່. ຖ້າທ່ານຍັງຄົງມີບັນຫາກັບແອັບກ້ອງຖ່າຍຮູບຫຼັງຈາກລອງໃຊ້ເຄັດລັບເຫຼົ່ານີ້ແລ້ວ, ຕິດຕໍ່ຫາສູນບໍລິການຂອງຊໍາຊຸງ.

## ຄຸນນະພາບຮູບຖ່າຍຕໍ່າກວ່າການສະແດງຕົວຢ່າງ

- ຄຸນນະພາບຂອງຮູບຖ່າຍຂອງທ່ານອາດແຕກຕ່າງກັນ, ຂຶ້ນຢູ່ກັບສິ່ງຮອບຂ້າງ ແລະ ເທັກນິກການຖ່າຍຮູບທີ່ທ່ານໃຊ້.
- ຖ້າທ່ານຖ່າຍຮູບໃນພື້ນທີ່ທີ່ມືດ, ໃນຕອນກາງຄືນ ຫຼື ໃນຫ້ອງ, ອາດຈະມີສຽງລົບກວນຂອງຮູບເກີດຂຶ້ນ ຫຼື ຮູບອາດຈະຢູ່ນອກຈຸດໂຟກັສ.

## ຂໍ້ຄວາມຂໍ້ຂັດຂ້ອງຈະປະກົດຂຶ້ນ ເມື່ອເປີດໄຟລ໌ມັລຕິມີເດຍ

ຖ້າທ່ານໄດ້ຮັບຂໍ້ຄວາມຂໍ້ຂັດຂ້ອງ ຫຼື ຫຼິ້ນໄຟລ໌ມັລຕິມີເດຍບໍ່ໄດ້ ເມື່ອທ່ານເປີດພວກມັນໃນອຸປະກອນຂອງທ່ານ, ໃຫ້ລອງປະຕິບັດດັ່ງຕໍ່ໄປນີ້:

- ເຮັດໃຫ້ຄວາມຈໍາເປົ້າຫວ່າງໂດຍການໂອນໄຟລ໌ໃສ່ຄອມພິວເຕີ ຫຼື ລຶບໄຟລ໌ຈາກອຸປະກອນຂອງທ່ານ.
- ເບິ່ງໃຫ້ແນ່ໃຈວ່າໄຟລ໌ເພງບໍ່ການຈັດການສິດຕິຈິຕອລ (DRM)-ທີ່ຖືກປ້ອງກັນໄວ້. ຖ້າໄຟລ໌ຖືກປ້ອງໂດຍ DRM, ເບິ່ງໃຫ້ແນ່ໃຈວ່າທ່ານມີໃບອະນຸຍາດ ຫຼື ປຸ່ມທີ່ເໝາະສົມເພື່ອຫຼິ້ນໄຟລ໌.
- ເບິ່ງໃຫ້ແນ່ໃຈວ່າຮູບແບບໄຟລ໌ຖືກຮອງຮັບໂດຍອຸປະກອນ. ຖ້າຮູບແບບໄຟລ໌ບໍ່ຖືກຮອງຮັບ, ເຊັ່ນ DivX ຫຼື AC3, ຕິດຕັ້ງແອັບທີ່ຮອງຮັບມັນ. ເພື່ອຢືນຢັນຮູບແບບໄຟລ໌ທີ່ອຸປະກອນຂອງທ່ານຮອງຮັບ, ເຂົ້າເບິ່ງເວັບໄຊທ໌ຂອງຊໍາຊຸງ.
- ອຸປະກອນຂອງທ່ານຈະຮອງຮັບຮູບຖ່າຍ ແລະ ວິດີໂອທີ່ແຄັບເຈີໂດຍອຸປະກອນ. ຮູບຖ່າຍ ແລະ ວິດີໂອທີ່ແຄັບເຈີໂດຍອຸປະກອນອື່ນອາດຈະໃຊ້ບໍ່ໄດ້ຢ່າງຖືກຕ້ອງ.
- ອຸປະກອນຂອງທ່ານຈະຮອງຮັບໄຟລ໌ມັລຕິມີເດຍທີ່ໄດ້ຮັບການອະນຸຍາດໂດຍຜູ້ໃຫ້ການບໍລິການເຄືອຂ່າຍຂອງທ່ານ ຫຼື ຜູ້ໃຫ້ການບໍລິການຂອງເພີມເຕີມ. ບາງເນື້ອໃນທີ່ຖືກເຜີຍແຜ່ໃນອິນເຕີເນັດ, ເຊັ່ນ ສຽງໂທເຂົ້າ, ວິດີໂອ ຫຼື ວອລເປເປີ, ອາດຈະໃຊ້ງານບໍ່ໄດ້ຢ່າງຖືກຕ້ອງ.

## ບລູທູດກຳລັງໃຊ້ງານບໍ່ໄດ້ດີ

ຖ້າຊອກບໍ່ເຫັນອຸປະກອນບລູທູດອື່ນ ຫຼື ມີບັນຫາໃນການເຊື່ອມຕໍ່ ຫຼື ຄວາມຜິດປົກກະຕິໃນການປະຕິບັດງານ, ລອງສິ່ງດັ່ງຕໍ່ໄປນີ້:

- ເບິ່ງໃຫ້ແນ່ໃຈວ່າອຸປະກອນທີ່ທ່ານປະສົງທີ່ຈະເຊື່ອມຕໍ່ກັບ ພ້ອມທີ່ຈະຖືກສະແກນ ຫຼື ຖືກເຊື່ອມຕໍ່ແລ້ວຫຼືບໍ່.
- ເບິ່ງໃຫ້ແນ່ໃຈວ່າອຸປະກອນຂອງທ່ານ ແລະ ອຸປະກອນບລູທູດອື່ນຢູ່ພາຍໃນຂອບເຂດບລູທູດສູງສຸດ (10 m).
- ໃນອຸປະກອນຂອງທ່ານ, ເປີດໃຊ້ແອັບ **ຕັ້ງຄ່າ** ແຕະ **ການເຊື່ອມຕໍ່**, ແລະ ຈາກນັ້ນແຕະສະວິດທ໌ **ບລູທູດ** ເພື່ອເປີດໃຊ້ງານມັນຄືນໃໝ່.
- ໃນອຸປະກອນຂອງທ່ານ, ເປີດໃຊ້ແອັບ **ຕັ້ງຄ່າ**, ແຕະ **ການຈັດການທົ່ວໄປ** → **ຕັ້ງຄືນໃໝ່** → **ຕັ້ງການຕັ້ງຄ່າເຄືອຂ່າຍຄືນໃໝ່** → **ຕັ້ງການຕັ້ງຄ່າຄືນໃໝ່** → **ຕັ້ງຄືນໃໝ່** ເພື່ອຕັ້ງການຕັ້ງຄ່າເຄືອຂ່າຍຄືນໃໝ່. ທ່ານອາດຈະສູນເສຍຂໍ້ມູນທີ່ຖືກລົງທະບຽນໄວ້ ເມື່ອດຳເນີນການຕັ້ງຄ່າຄືນໃໝ່.

ຖ້າເຄັດລັບຂ້າງເທິງບໍ່ແກ້ໄຂບັນຫາໄດ້, ຕິດຕໍ່ຫາສູນບໍລິການຂອງຊຳຊຸງ.

## ແຖບການປັບປຸງຄວາມແຈ້ງຂອງໜ້າຈໍບໍ່ປະກົດຂຶ້ນໃນແຜງການແຈ້ງເຕືອນ

ເປີດແຜງການແຈ້ງເຕືອນໂດຍການລາກແຖບສະຖານະລົງລຸ່ມ ແລະ ຈາກນັ້ນລາກແຜງການແຈ້ງເຕືອນລົງລຸ່ມ. ແຕະ  → **ແຜນຜັງແຜງດ່ວນ** → **ການຄວບຄຸມຄວາມແຈ້ງ** → **ສະແດງຕະຫຼອດເວລາ**.

## ບໍ່ມີການເຊື່ອມຕໍ່ເມື່ອທ່ານເຊື່ອມຕໍ່ອຸປະກອນກັບຄອມພິວເຕີ

- ເບິ່ງໃຫ້ແນ່ໃຈວ່າສາຍ USB ທີ່ທ່ານກຳລັງໃຊ້ຢູ່ເຂົ້າກັນໄດ້ກັບອຸປະກອນຂອງທ່ານ.
- ເບິ່ງໃຫ້ແນ່ໃຈວ່າທ່ານຕິດຕັ້ງໄດຣ໌ເວີທີ່ຖືກຕ້ອງ ແລະ ອັບເດດໃນຄອມພິວເຕີຂອງທ່ານແລ້ວ.

## ອຸປະກອນຂອງທ່ານບໍ່ສາມາດຊອກຫາຈຸດທີ່ຕັ້ງປະຈຸບັນຂອງທ່ານໄດ້

ສັນຍານ GPS ອາດຖືກບົດບັງໃນບາງຈຸດທີ່ຕັ້ງ ເຊັ່ນ: ໃນອາຄານ. ຕັ້ງອຸປະກອນເພື່ອໃຊ້ Wi-Fi ຫຼື ເຄືອຂ່າຍມືຖື ເພື່ອຊອກຫາຈຸດທີ່ຕັ້ງປະຈຸບັນຂອງທ່ານໃນສະຖານະການເຫຼົ່ານີ້.

## ຂໍ້ມູນທີ່ຈັດເກັບໃນອຸປະກອນໄດ້ສູນເສຍແລ້ວ

ເຮັດການແບັກອັບສຳເນົາຂໍ້ມູນທີ່ສຳຄັນທັງໝົດທີ່ຈັດເກັບໄວ້ໃນອຸປະກອນຕະຫຼອດເວລາ. ບໍ່ດັ່ງນັ້ນ, ທ່ານຈະບໍ່ສາມາດກູ້ຄົນຂໍ້ມູນ ຖ້າມັນຖືກເສຍຫາຍ ຫຼື ສູນເສຍ. ຊຳຊຽງບໍ່ຮັບຜິດຊອບຕໍ່ການສູນເສຍຂໍ້ມູນທີ່ຈັດເກັບໄວ້ໃນອຸປະກອນ.

## ຊ່ອງວ່າງນ້ອຍໆປະກົດຂຶ້ນອ້ອມຮອບດ້ານນອກຂອງເຄສອຸປະກອນ

- ຊ່ອງວ່າງນີ້ເປັນຄຸນສົມບັດທີ່ຈຳເປັນໃນການຜະລິດ ແລະ ການໂຍກ ຫຼື ການສັນຂອງບາງສ່ວນນ້ອຍໆທີ່ອາດຈະເກີດຂຶ້ນ.
- ເມື່ອເວລາຜ່ານໄປ, ແຮງຂັດສິລະຫວ່າງສ່ວນຕ່າງໆອາດຈະເຮັດໃຫ້ຊ່ອງວ່າງນີ້ຂະຫຍາຍຕົວຂຶ້ນໜ້ອຍໜຶ່ງ.

## ບໍ່ມີພື້ນທີ່ວ່າງພຽງພໍໃນບ່ອນເກັບຂໍ້ມູນຂອງອຸປະກອນ

ລຶບຂໍ້ມູນທີ່ບໍ່ຈຳເປັນ, ເຊັ່ນ ແຄຊ໌, ໂດຍໃຊ້ຄຸນສົມບັດການດູແລອຸປະກອນ ຫຼື ລຶບແອັບ ຫຼື ໄຟລ໌ທີ່ບໍ່ໃຊ້ດ້ວຍຕົນເອງ ເພື່ອເພີ່ມພື້ນທີ່ບ່ອນເກັບຂໍ້ມູນຂຶ້ນ.

## ປຸ່ມໂຮມບໍ່ປະກົດຂຶ້ນ

ແຖບການກຳນົດທິດທາງທີ່ມີປຸ່ມໂຮມອາດຈະຫາຍໄປ ໃນຂະນະທີ່ໃຊ້ແອັບ ແລະ ຄຸນສົມບັດບາງຢ່າງ. ເພື່ອເບິ່ງແຖບການກຳນົດທິດທາງ, ລາກຂຶ້ນເທິງຈາກເບື້ອງລຸ່ມສຸດຂອງໜ້າຈໍ.

## ລິຂະສິດ

ລິຂະສິດ © 2022 Samsung Electronics Co., Ltd.

ຄູ່ມືນີ້ໄດ້ຮັບການຄຸ້ມຄອງພາຍໃຕ້ກົດໝາຍລິຂະສິດລະຫວ່າງປະເທດ.

ຫ້າມຜະລິດຊໍ້າ, ແຈກຢາຍ, ແປ ຫຼື ສົ່ງຕໍ່ສ່ວນໃດໜຶ່ງຂອງຄູ່ມືນີ້ໃນຮູບແບບໃດໜຶ່ງ ຫຼື ທັງທາງອິເລັກໂຕຼນິກ ຫຼື ທາງເຄື່ອງຈັກ, ລວມທັງການອັດເອກະສານ, ການປັນທົກ ຫຼື ການຈັດເກັບໃນບ່ອນເກັບຂໍ້ມູນ ແລະ ລະບົບການກູ້ຄືນຂໍ້ມູນໃດໜຶ່ງ.

## ເຄື່ອງໝາຍການຄ້າ

- ຊໍາຊຸງ ແລະ ໂລໂກ້ຊໍາຊຸງເປັນເຄື່ອງໝາຍການຄ້າທີ່ຖືກລົງທະບຽນຂອງ Samsung Electronics Co., Ltd.
- Bluetooth<sup>®</sup> ເປັນເຄື່ອງໝາຍການຄ້າທີ່ຖືກລົງທະບຽນຂອງ Bluetooth SIG, Inc. ທົ່ວໂລກ.
- Wi-Fi<sup>®</sup>, Wi-Fi Direct<sup>™</sup>, Wi-Fi CERTIFIED<sup>™</sup> ແລະ ເຄື່ອງໝາຍ Wi-Fi ເປັນເຄື່ອງໝາຍການຄ້າທີ່ຖືກລົງທະບຽນຂອງ Wi-Fi Alliance.
- ຜະລິດພາຍໃຕ້ໃບອະນຸຍາດຈາກ Dolby Laboratories. Dolby, Dolby Atmos ແລະ ສັນຍາລັກ D ຄູ່ ແມ່ນເຄື່ອງໝາຍການຄ້າຂອງ Dolby Laboratories.
- ເຄື່ອງໝາຍການຄ້າ ແລະ ລິຂະສິດອື່ນໆທັງໝົດເປັນຊັບສິນຂອງເຈົ້າຂອງທີ່ກ່ຽວຂ້ອງຂອງພວກເຂົາ.