

SAMSUNG

ব্যবহারবিধি

SM-S901E/DS
SM-S906E/DS
SM-S908E/DS

বিষয়সূচি

শুরু হচ্ছে

- 4 ডিভাইস লেআউট এবং ফাংশন
- 10 ব্যাটারি চার্জ করা
- 15 ন্যানো-SIM কার্ড এবং eSIM
- 17 ডিভাইসটি চালু এবং বন্ধ করা
- 18 প্রাথমিক সেটআপ
- 19 Samsung account
- 20 আপনার আগের ডিভাইস (Smart Switch) থেকে ডাটা স্থানান্তরিত করা
- 22 স্ক্রিনটি বোঝা
- 30 বিজ্ঞপ্তি প্যানেল
- 32 স্ক্রিন ক্যাপচার এবং স্ক্রিন রেকর্ড
- 33 টেক্সট এন্টার করা

অ্যাপ এবং ফিচার

- 36 অ্যাপ ইনস্টল বা আনইনস্টল করা
- 37 S Pen (Galaxy S22 Ultra)
- 52 ফোন
- 55 কন্টাক্টগুলো
- 57 মেসেজ
- 58 ইন্টারনেট
- 59 ক্যামেরা
- 76 গ্যালারি
- 80 AR জোন
- 86 Bixby
- 88 Bixby Vision
- 89 Bixby Routines

- 91 মাল্টি উইন্ডো
- 94 Samsung Health
- 95 Samsung Notes
- 100 Samsung Members
- 100 Samsung Kids
- 101 Samsung Global Goals
- 101 Samsung TV Plus
- 101 Galaxy Shop
- 101 Galaxy Wearable
- 102 PENUP (Galaxy S22 Ultra)
- 102 ক্যালেন্ডার
- 103 Reminder
- 104 ভয়েস রেকর্ডার
- 105 আমার ফাইল
- 105 ঘড়ি
- 106 ক্যালকুলেটর
- 106 Game Launcher
- 107 গেম বুস্টার
- 108 SmartThings
- 108 কন্টেন্ট শেয়ার করা
- 110 Music Share
- 111 Smart View
- 112 Windows-এর সাথে লিংক
- 113 Samsung DeX
- 119 Google অ্যাপস

সেটিংস

- 120 ভূমিকা
- 120 Samsung account
- 120 সংযোগ
 - 122 Wi-Fi
 - 123 Bluetooth
 - 124 NFC ও স্পর্শবিহীন পেমেন্ট
 - 126 ডাটা সেভার
 - 126 শুধু মোবাইল ডাটা ব্যবহারকারী অ্যাপ
 - 126 মোবাইল হটস্পট
 - 127 আরও সংযোগ সেটিংস
- 128 শব্দ ও কম্পন
 - 129 শব্দের মান ও প্রভাবসমূহ
 - 129 আলাদা অ্যাপের সাউন্ড
- 130 বিজ্ঞপ্তি
- 130 প্রদর্শনী
 - 131 গতির মসৃণতা
 - 132 স্ক্রিন মোড পরিবর্তন বা ডিসপ্লে কালার সামঞ্জস্য করা
- 133 ওয়ালপেপার ও স্টাইল
- 133 থিম
- 133 হোম স্ক্রিন
- 133 লক স্ক্রিন
 - 134 Smart Lock
 - 134 Always On Display
- 135 বায়োমেট্রিক্স ও নিরাপত্তা
 - 136 মুখ শনাক্তকারী
 - 138 আঙুলের ছাপ শনাক্তকারী
 - 141 Samsung Pass
 - 144 সুরক্ষিত ফোল্ডার
 - 147 Secure Wi-Fi
- 148 গোপনীয়তা
- 148 অবস্থান
- 149 নিরাপত্তা ও জরুরি অবস্থা
- 149 অ্যাকাউন্ট ও ব্যাকআপ
 - 150 Samsung Cloud

- 150 Google
- 151 উচ্চতর বৈশিষ্ট্যসমূহ
 - 152 মোশন ও জেসচার
 - 153 ভিডিও কলের ইফেক্ট
 - 154 ডুয়েল মেসেঞ্জার
- 155 ডিজিটাল কল্যাণ ও অভিভাবকীয় নিয়ন্ত্রণ
- 155 ব্যাটারি ও ডিভাইস কেয়ার
 - 155 আপনার ডিভাইস অপ্টিমাইজ করা
 - 156 ব্যাটারি
 - 156 স্টোরেজ
 - 157 মেমোরি
 - 157 ডিভাইস সুরক্ষা
 - 157 সফটওয়্যার আপডেট
 - 157 ডায়াগনস্টিকস
- 157 অ্যাপ
- 158 সাধারণ ব্যবস্থাপনা
- 159 অ্যাক্সেসযোগ্যতা
- 159 সফটওয়্যার আপডেট
- 160 ফোন পরিচিতি

ব্যবহারের বিজ্ঞপ্তি

- 161 ডিভাইসটি ব্যবহারের জন্য সতর্কতা
- 164 প্যাকেজ সামগ্রী এবং আনুষঙ্গিকগুলিতে নোট
- 165 পানি এবং ধূলাবালি প্রতিরোধকের রক্ষণাবেক্ষণ
- 166 ডিভাইস অতিরিক্ত গরম হয়ে যাওয়া এবং তার সমাধান

অ্যাপেন্ডিক্স

- 169 অ্যাক্সেসযোগ্যতা
- 183 ট্রাবলশুটিং

শুরু হচ্ছে

ডিভাইস লেআউট এবং ফাংশন

► Galaxy S22 Ultra:



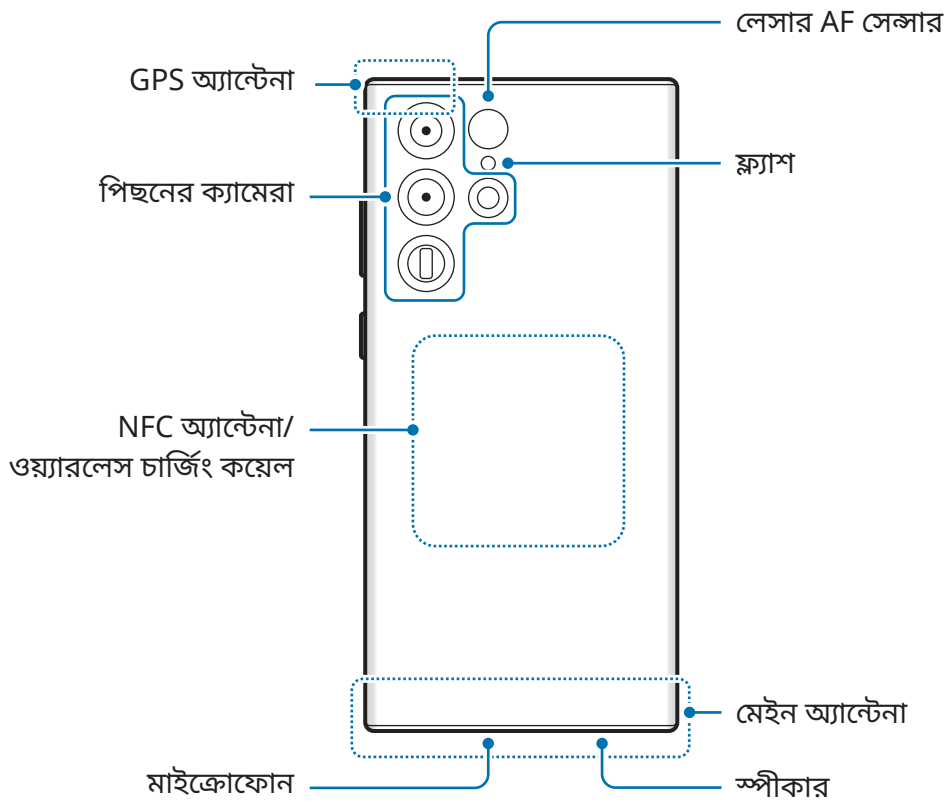

► Galaxy S22+, Galaxy S22:

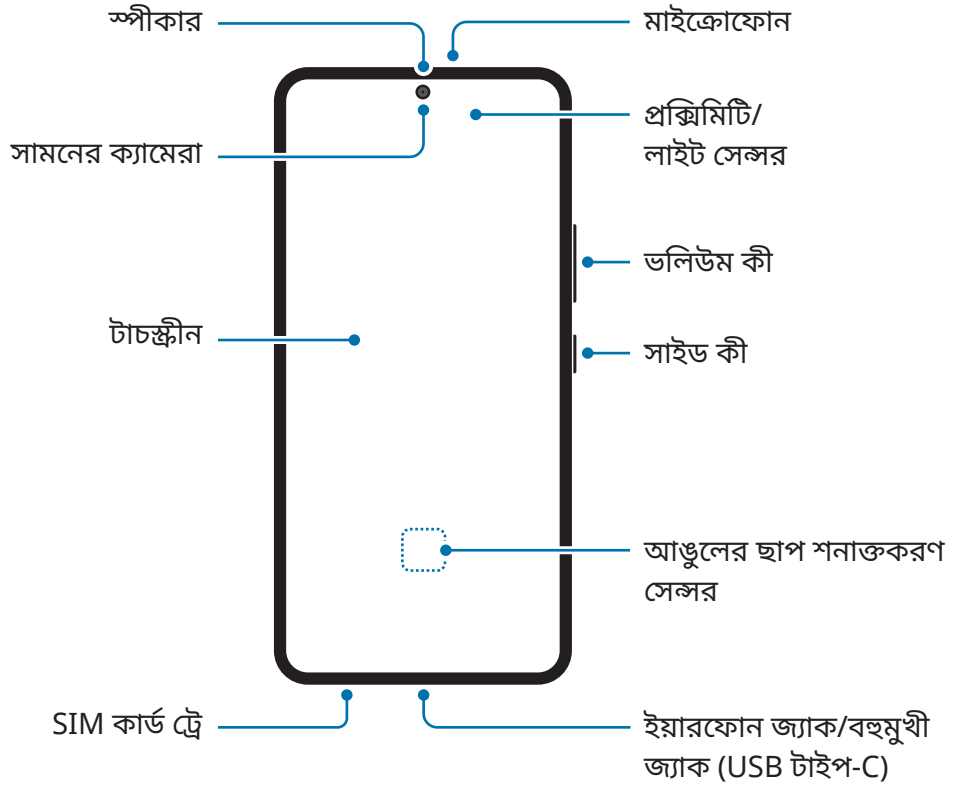
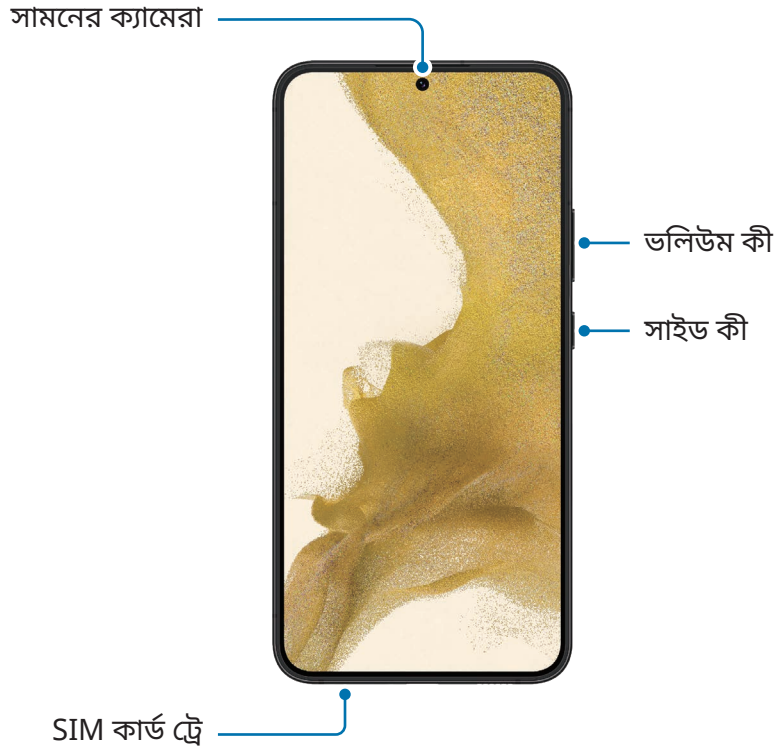

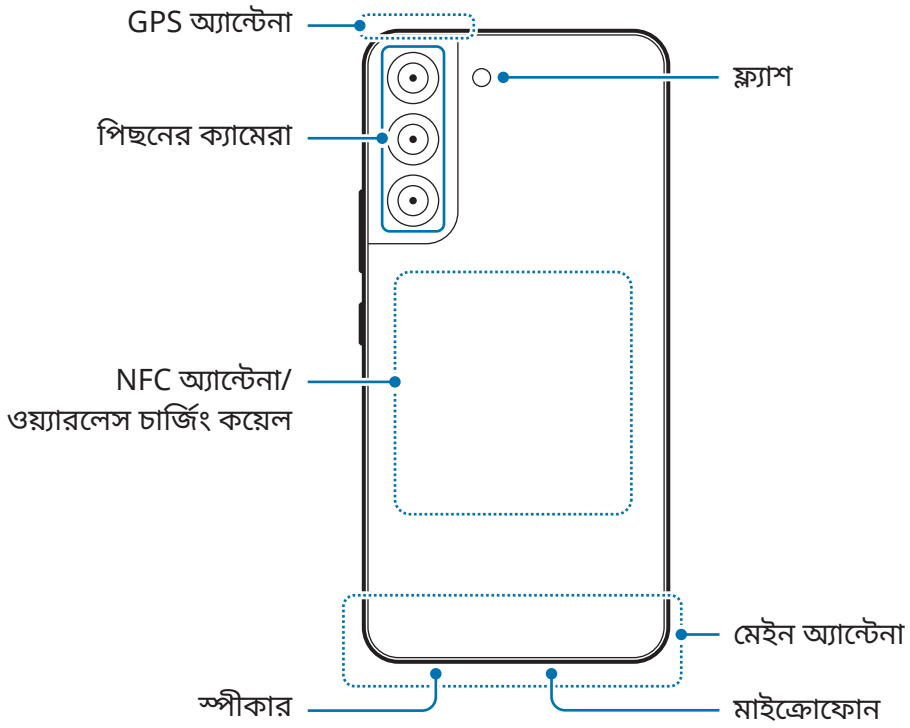



- স্পিকার ব্যবহার করার সময়, যেমন মিডিয়া ফাইল চালাবার সময় অথবা স্পিকারফোন ব্যবহার করার সময়, ডিভাইসটি আপনার কানের কাছে রাখবেন না।
- ক্যামেরা লেন্সে যেন জোরালো আলো যেমন সূর্যের আলো না পড়ে তার থেকে সাবধান থাকুন। ক্যামেরা লেন্সে জোরালো আলো যেমন সূর্যের আলোর সংস্পর্শে এলে ক্যামেরার ইমেজ সেন্সর নষ্ট হয়ে যেতে পারে। নষ্ট হয়ে যাওয়া ইমেজ সেন্সর সারানো যায় না এবং ছবিতে বিন্দু বা দাগের সৃষ্টি করবে।
- আপনি যদি ডিভাইসটিকে তার গ্লাস বা অ্যাক্রিলিক বডি ভাঙা অবস্থায় ব্যবহার করেন, তবে এতে আঘাতের ঝুঁকি থাকতে পারে। কোনও Samsung পরিষেবা কেন্দ্রেই শুধুমাত্র মেরামত হওয়ার পরই ডিভাইসটি ব্যবহার করুন।
- যদি ধূলিকণা বা বাহ্যিক উপকরণ মাইক্রোফোন, স্পিকার বা রিসিভারে এন্টার করে তবে ডিভাইসের শব্দটি কম হয়ে যেতে পারে বা কিছু ফিচারগুলি কাজ নাও করতে পারে। যদি আপনি কোনও ধারালো বস্তু দিয়ে ধুলা বা বাহ্যিক উপকরণগুলি সরিয়ে দেওয়ার চেষ্টা করেন তবে ডিভাইসটি ক্ষতিগ্রস্ত হতে পারে এবং এর অ্যাপিইয়ারেন্স প্রভাবিত হতে পারে।



- সংযোগের সমস্যা এবং ব্যাটারি নিঃশেষ হবার ঘটনা ঘটতে পারে নিম্নলিখিত পরিস্থিতিগুলিতে:
 - যদি আপনি ধাতব স্টিকার লাগান ডিভাইসের অ্যান্টেনার জায়গায়
 - যদি আপনি ধাতব উপাদান দ্বারা তৈরি ডিভাইসের কভার লাগান ডিভাইসে
 - যদি আপনি ডিভাইসের অ্যান্টেনার জায়গা অথবা অন্যান্য বস্তু আপনার হাত দিয়ে ঢেকে দেন কিছু ফিচার ব্যবহার করার সময়, যেমন কল অথবা মোবাইল ডাটা সংযোগ
- যদি পিছনের ক্যামেরার চারপাশের অংশটি স্ক্রীন প্রটেক্টর বা স্টিকারের মতো অ্যাক্সেসরি দিয়ে কভার করা থাকে, তাহলে কল বা মিডিয়া প্লেব্যাকের সময় অবাঞ্ছিত শব্দ হতে পারে।
- প্রক্সিমিটি/লাইট সেন্সর এরিয়া অ্যাক্সেসরি দিয়ে ঢাকবেন না যেমন স্টিকার বা একটি কভার। তা করলে সেন্সর কাজ নাও করতে পারে।
- প্রক্সিমিটি সেন্সর অপারেশনের কারণে কল চলাকালে ডিভাইসটির উপরে লাইট মিটমিট করতে পারে।
- আপনার দেখার অবস্থানের উপর ভিত্তি করে এজ স্ক্রীনের রঙ ভিন্ন হতে পারে। (Galaxy S22 Ultra)

হার্ড কী

কী	ফাংশন
সাইড কী	<ul style="list-style-type: none"> • ডিভাইসটি বন্ধ হলে, এটি চালু করতে টিপে ধরে থাকুন। • স্ক্রিন চালু করতে বা লক করতে চাপুন। • Bixby এর সাথে একটি কথোপকথন শুরু করতে টিপে ধরে রাখুন। আরো তথ্যের জন্য Bixby-এর ব্যবহার দেখুন। • আপনার সেট করা অ্যাপ বা ফিচারটি লঞ্চ করতে দুবার টিপুন বা টিপে ধরে রাখুন।
সাইড কী + ভলিউম ডাউন কী	<ul style="list-style-type: none"> • একটি স্ক্রীনশট ক্যাপচার করতে একসাথে টিপুন। • ডিভাইসটি বন্ধ করতে একসাথে চেপে ধরে রাখুন।

সাইড কী সেট করা

সাইড কী দুবার চেপে বা সাইড কী চেপে ধরে রেখে একটি অ্যাপ বা ফিচারকে চালু করতে তা বেছে নিন।

সেটিংস অ্যাপ চালু করুন, উচ্চতর বৈশিষ্ট্যসমূহ → সাইড কী-এ ট্যাপ করুন এবং তারপরে আপনি যে অপশনটি চান সেটি বেছে নিন।

সফট বাটন

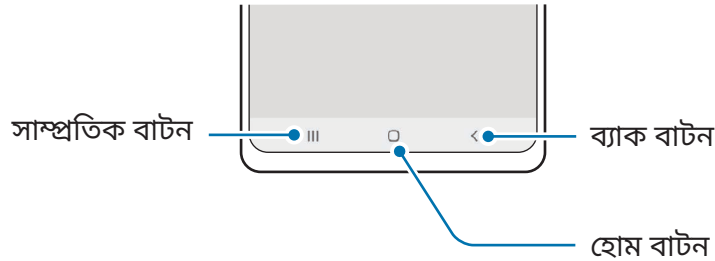

যখন স্ক্রিনটিকে চালু করবেন, সফট বাটন স্ক্রিনের নিচের দিকে প্রদর্শিত হবে। আরো তথ্যের জন্য [নেভিগেশন বার \(সফট বাটন\)](#) দেখুন।

ব্যাটারি চার্জ করা

প্রথমবার ব্যবহারের আগে ব্যাটারি চার্জ করুন অথবা যখন সেটি অব্যবহৃত আছে দীর্ঘ সময় ধরে।

তারযুক্ত চার্জিং

USB ক্যাবলটি USB পাওয়ার অ্যাডাপ্টারের সাথে সংযুক্ত করুন এবং ব্যাটারিটি চার্জ করার জন্য তারটি ডিভাইসের বহুমুখী জ্যাকে প্লাগ করুন। সম্পূর্ণ চার্জ হয়ে এলে, ডিভাইস থেকে চার্জারটি বিচ্ছিন্ন করুন।

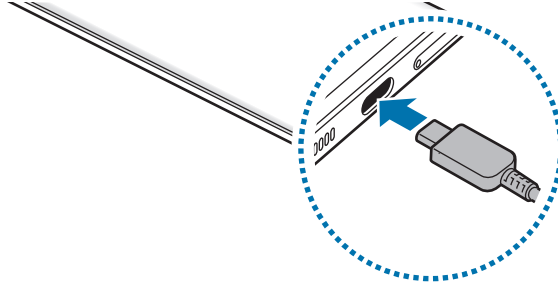

ওয়্যারলেস চার্জিং

ডিভাইসে ওয়্যারলেস চার্জিং কয়েল অন্তর্নির্মিত আছে। আপনি ওয়্যারলেস চার্জার ব্যবহার করে ব্যাটারি চার্জ করতে পারেন (পৃথকভাবে বিক্রয় হয়)।

ব্যাটারি চার্জ করতে ডিভাইসের পিছনের কেন্দ্র ওয়্যারলেস চার্জারের কেন্দ্রে রাখুন। সম্পূর্ণ চার্জ হওয়ার পর, ওয়্যারলেস চার্জার থেকে ডিভাইসটি বিচ্ছিন্ন করুন।

বিজ্ঞপ্তি প্যানেলে চার্জ হতে আনুমানিক কত সময় লাগবে তা প্রদর্শিত হবে। চার্জিংয়ের অবস্থার উপর নির্ভর করে চার্জ করার প্রকৃত সময় ভিন্ন হতে পারে। ওয়্যারলেস চার্জিং অ্যাক্সেসরি বা কভারের ধরণের উপর নির্ভর করে মসৃণভাবে কাজ নাও করতে পারে। স্থিতিশীল ওয়্যারলেস চার্জ করার জন্য, ডিভাইসটি থেকে কভার বা অ্যাক্সেসরি পৃথক করার পরামর্শ দেওয়া হয়।

ওয়্যারলেস চার্জিংয়ের সাবধানতা

আপনি নিম্নোক্ত সাবধানতা অবলম্বন না করলে ডিভাইসটি ঠিক মতো চার্জ নাও হতে পারে বা মাত্রাতিরিক্ত গরম হতে পারে অথবা ডিভাইস এবং যেকোনো কার্ড ক্ষতিগ্রস্ত হতে পারে।

- ডিভাইসটির পিছনের অংশ এবং ডিভাইসের কভারের মধ্যে ক্রেডিট কার্ড অথবা রেডিও-ফ্রিকোয়েন্সি আইডেন্টিফিকেশন (RFID) কার্ড (যেমন একটি পরিবহন কার্ড বা একটি কী কার্ড) সহ ডিভাইস ওয়্যারলেস চার্জারে রাখবেন না।
- ধাতব এবং চুম্বকের মতো পরিবাহী উপকরণ যখন আপনার ডিভাইস এবং ওয়্যারলেস চার্জারের মধ্যে থাকে তখন ডিভাইসটি সেখানে রাখবেন না।



- যদি আপনি দুর্বল নেটওয়ার্ক সিগন্যালে ওয়্যারলেস চার্জার ব্যবহার করেন তাহলে আপনি নেটওয়ার্ক রিসেপশন হারাতে পারেন।
- Samsung-অনুমোদিত ওয়্যারলেস চার্জার ব্যবহার করুন। যদি আপনি অন্য ওয়্যারলেস চার্জার ব্যবহার করেন, তাহলে ব্যাটারি ঠিক মতো চার্জ নাও হতে পারে।



কুইক চার্জিং

সেটিংস অ্যাপ চালু করুন, ব্যাটারি ও ডিভাইস কেয়ার → ব্যাটারি → আরো ব্যাটারি সেটিংস-এ ট্যাপ করুন এবং তারপর আপনার পছন্দ অনুযায়ী ফিচারটি চালু করুন।

- **দ্রুত চার্জ হচ্ছে:** ফিচারটি ব্যবহার করার জন্য, এমন একটি ব্যাটারি চার্জার ব্যবহার করুন যেটি অ্যাডাপ্টিভ ফাস্ট চার্জিংকে সমর্থন করে।
 - **অত্যন্ত দ্রুত চার্জিং:** সুপার ফাস্ট চার্জিং ফিচারটি ব্যবহার করার জন্য, একটি USB PD (পাওয়ার ডেলিভারি) চার্জার ব্যবহার করুন যেটি সুপার ফাস্ট চার্জিংকে সমর্থন করে।
 - **তারবিহীন দ্রুত চার্জিং:** এই ফিচারটি ব্যবহার করতে, একটি চার্জার এবং সরঞ্জাম ব্যবহার করুন যা দ্রুত ওয়্যারলেস চার্জিং ফিচারটি সমর্থন করে।
- যখন ডিভাইস বা তার স্ক্রীনটি বন্ধ থাকে তখন আপনি ব্যাটারি আরও দ্রুত চার্জ করতে পারেন।
 - যদি ওয়্যারলেস চার্জারটিতে অভ্যন্তরীণ ফ্যান থাকে, তাহলে দ্রুত ওয়্যারলেস চার্জিং করার সময় ফ্যানটি ঘোরার ফলে তার থেকে শব্দ হতে পারে। **Bixby Routines** ব্যবহার করে পূর্বনির্ধারিত সময়ে ওয়্যারলেস চার্জিং স্বয়ংক্রিয়ভাবে বন্ধ করার ফিচারটি সেট করতে একটি রুটিন যুক্ত করুন। যখন ফাস্ট ওয়্যারলেস চার্জিং ফিচারটি বন্ধ হয়ে যায়, চার্জার এর ফ্যান এর শব্দ ও ইন্ডিকেটর লাইট এর আলো কমে যায়।

ওয়্যারলেস পাওয়ার শেয়ারিং

আপনি আপনার ডিভাইসের ব্যাটারি দিয়ে অন্য ডিভাইস চার্জ করতে পারেন। এমনকি আপনি আপনার ডিভাইস চার্জ করার সময় এমনকি অন্য ডিভাইসও চার্জ করতে পারেন। অ্যাক্সোসরিজ বা কভারের ব্যবহারের ধরনের উপর নির্ভর করে, ওয়্যারলেস পাওয়ার শেয়ারিং ফিচারটি সঠিকভাবে কাজ নাও করতে পারে। এই ফিচারটিকে ব্যবহার করার আগে ব্যবহার করা যে কোন অ্যাক্সোসরিজ এবং কভার খুলে ফেলার জন্য সুপারিশ করা হয়।

- 1 বিজ্ঞপ্তি প্যানেলটিকে খুলুন, নীচের দিকে সোয়াইপ করুন, তারপর এটি সক্রিয় করতে  (ওয়্যারলেস পাওয়ার শেয়ারিং)-এ ট্যাপ করুন। আপনি যদি দ্রুত প্যানেলে  (ওয়্যারলেস পাওয়ার শেয়ারিং) খুঁজে না পান তাহলে, -এ ট্যাপ করে এটিকে যোগ করতে উপরের বাটনটি টেনে আনুন।
- 2 আপনার ডিভাইসের কেন্দ্রে অন্য ডিভাইসকে রাখুন, উল্টো দিক করে।

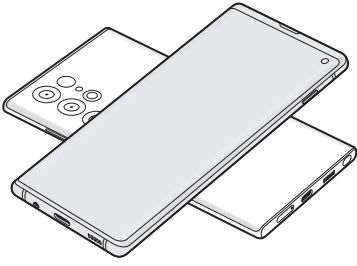

স্মার্টফোন

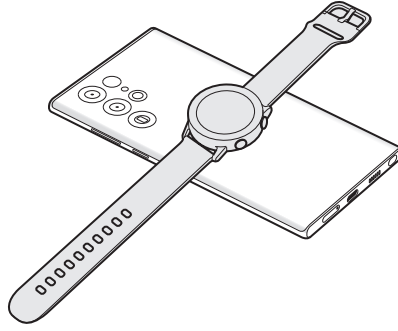

Galaxy Watch

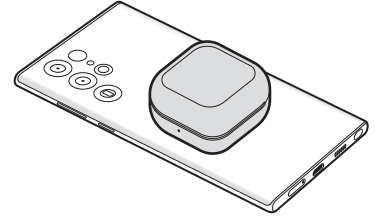

Galaxy Buds

- 3 আপনার চার্জিং শেষ হলে, অন্য ডিভাইসটিকে আপনার ডিভাইসের থেকে সংযোগ বিচ্ছিন্ন করুন।

 পাওয়ার শেয়ার করার সময় ইয়ারফোন ব্যবহার করবেন না। এমনটি কাছাকাছি ডিভাইসের প্রভাবিত করতে পারে।



- ওয়্যারলেস চার্জিং কয়েলের অবস্থান ডিভাইসের মডেলের উপর পরিবর্তিত হতে পারে। সঠিকভাবে একে অপরের সাথে সংযোগ করার জন্য ডিভাইসগুলিকে সাজিয়ে নিন।
- পাওয়ার শেয়ার করার সময় কিছু ফিচার উপলব্ধ থাকে না।
- ওয়্যারলেস চার্জিং ফিচার সমর্থন করে এমন ডিভাইসগুলিকে শুধুমাত্র এই ফিচারটি ব্যবহার করে চার্জ করা যেতে পারে। কিছু ডিভাইস চার্জ করা যাবে না। ওয়্যারলেস পাওয়ার শেয়ারিং ফিচার সমর্থন করে এমন ডিভাইসগুলি দেখতে, Samsung ওয়েবসাইট-এ যান।
- সঠিকভাবে চার্জ করার জন্য, চার্জিং চলাকালীন ডিভাইসটিকে সরাবেন না বা ব্যবহার করবেন না।
- অন্য ডিভাইসে চার্জ করা পাওয়ারটি আপনার ডিভাইসের দ্বারা শেয়ার করা পরিমাণের চেয়ে কম হতে পারে।
- আপনি যদি আপনার ডিভাইসটি চার্জ করার সময় অন্য ডিভাইসটি চার্জ করেন তবে চার্জিংয়ের গতি কমে যেতে পারে বা চার্জারের ধরন অনুসারে ডিভাইসটি যথাযথভাবে চার্জ নাও হতে পারে।
- চার্জিং গতি বা দক্ষতা ডিভাইসের অবস্থা বা পার্শ্ববর্তী পরিবেশের উপর নির্ভর করে পরিবর্তিত হতে পারে।

পাওয়ার শেয়ার করে নেওয়ার লিমিট সেট করুন

যখন অবশিষ্ট ব্যাটারি পাওয়ার একটি নির্দিষ্ট স্তরের নিচে নেমে যায় তখন আপনি পাওয়ার শেয়ার বন্ধ করার অপশন ডিভাইসটিতে সেট করতে পারেন।

সেটিংস অ্যাপ চালু করুন, ট্যাপ করুন ব্যাটারি ও ডিভাইস কেয়ার → ব্যাটারি → ওয়্যারলেস পাওয়ার শেয়ারিং → ব্যাটারির সীমা, এবং তারপর লিমিট নির্ধারণ করুন।

ব্যাটারি খরচ কমান

আপনার ডিভাইস বহু অপশন প্রদান করে যা আপনাকে ব্যাটারির পাওয়ার সংরক্ষণ করতে সাহায্য করে।

- ডিভাইসটি অপ্টিমাইজ করুন ডিভাইস পরিচর্যা ফিচার ব্যবহার করে।
- যখন আপনি ডিভাইসটি ব্যবহার করছেন না, সাইড কী চেপে স্ক্রিন বন্ধ করে দিন।
- পাওয়ার সেভিং মোড সক্রিয় করুন।
- অপ্রয়োজনীয় অ্যাপ বন্ধ করুন।
- ব্যবহার না করলে Bluetooth ফিচার নিষ্ক্রিয় করুন।
- যে সব অ্যাপ সিল্ক করা প্রয়োজন না তা স্বয়ংক্রিয়ভাবে সিল্ক করা নিষ্ক্রিয় রাখুন।
- ব্যাকলাইটের সময় কমান।
- স্ক্রিনের ব্রাইটনেস কমান।

ব্যাটারি চার্জ দেবার পরামর্শ এবং সাবধানতা



শুধুমাত্র Samsung-অনুমোদিত ব্যাটারি, চার্জার এবং ক্যাবল ব্যবহার করুন যা বিশেষভাবে আপনার ডিভাইসটির জন্যই তৈরী করা হয়েছে। বেমানান ব্যাটারি, চার্জার এবং ক্যাবলের জন্য গুরুতর আঘাত লাগতে পারে বা আপনার ডিভাইসে ক্ষতির সৃষ্টি করতে পারে।



- ভুলভাবে চার্জার লাগালে ডিভাইসের গুরুতর ক্ষতি হতে পারে। অপব্যবহারের কারণে হওয়া কোন ক্ষতি ওয়ারেন্টির আওতায় পরে না।
- ডিভাইসের সাথে সরবরাহকৃত শুধুমাত্র USB টাইপ-C ক্যাবল ব্যবহার করুন। যদি আপনি মাইক্রো USB ক্যাবল ব্যবহার করেন তাহলে ডিভাইসটি ক্ষতিগ্রস্ত হবে।
- বহুমুখী জ্যাক ভেজা থাকা অবস্থায় যদি ডিভাইসটি চার্জ দেন তাহলে ডিভাইসটি ক্ষতিগ্রস্ত হতে পারে। বহুমুখী জ্যাকটি সম্পূর্ণরূপে শুকিয়ে নিন ডিভাইসটি চার্জ করার আগে।



- পাওয়ার সংরক্ষণ করতে চার্জার প্লাগ থেকে খুলে রাখুন যখন সেটি ব্যবহার করা হচ্ছে না। চার্জারের কোন পাওয়ার সুইচ থাকে না, পাওয়ার যাতে নষ্ট না হয়, তাই চার্জারটি যখন ব্যবহার করছেন না তখন অবশ্যই সকেট থেকে খুলে রাখতে হবে। চার্জারটি বৈদ্যুতিক সকেট এর সল্লিকটে এবং চার্জ করার সময় সহজে নাগালে পাওয়া যায় এমনভাবে রাখা উচিত।
- একটি চার্জার ব্যবহার করার সময়, অত্যন্ত ভালভাবে চার্জ হয় এমন একটি অনুমোদিত তারযুক্ত বা ওয়্যারলেস চার্জার ব্যবহার করার পরামর্শ দেওয়া হয়েছে।
- ব্যাটারি যদি সম্পূর্ণ নিঃশেষ হয়ে যায়, ডিভাইসটি সঙ্গে সঙ্গে চালু করা যাবে না যখন চার্জার সংযুক্ত থাকে। শেষ হয়ে যাওয়া ব্যাটারি কয়েক মিনিট চার্জ হতে দিন ডিভাইসটি চালু করার আগে।
- আপনি যদি একসাথে একাধিক অ্যাপ ব্যবহার করেন, যেমন নেটওয়ার্ক অ্যাপ, বা যে সব অ্যাপের জন্য আরেকটি ডিভাইসের সাথে সংযোগ প্রয়োজন, তাহলে ব্যাটারি দ্রুত নিঃশেষ হবে। ডাটা স্থানান্তরের সময় পাওয়ার হ্রাস হওয়া এড়াতে, ব্যাটারি সম্পূর্ণ চার্জ হবার পরে সব সময় এই অ্যাপগুলি ব্যবহার করুন।
- চার্জার ছাড়া অন্য পাওয়ার উৎস ব্যবহার করলে, যেমন কম্পিউটার, তা কম বিদ্যুতের কারণে ধীর গতিতে চার্জিং এর কারণ হতে পারে।
- চার্জ দেবার সময় ডিভাইসটি ব্যবহার করা যেতে পারে, কিন্তু ব্যাটারি সম্পূর্ণ চার্জ হতে বেশি সময় লাগতে পারে।
- চার্জ করার সময় ডিভাইসটি যদি অস্থিতিশীল পাওয়ার উৎস প্রাপ্ত হয় তাহলে টাচস্ক্রীন ফাংশন নাও করতে পারে। যদি তা হয়, চার্জারটি ডিভাইস থেকে খুলে নিন।
- চার্জ দেবার সময়, ডিভাইস এবং চার্জার গরম হয়ে উঠতে পারে। এটা স্বাভাবিক এবং ডিভাইসের জীবনকাল এবং কর্মক্ষমতা প্রভাবিত করা উচিত নয়। একটি ব্যাটারি যদি স্বাভাবিকের চেয়ে বেশি গরম হয়ে যায়, চার্জার চার্জ করা বন্ধ করে দিতে পারে।
- ডিভাইসটি যদি সঠিকভাবে চার্জ না করে, ডিভাইসটি এবং চার্জারটি একটি Samsung সার্ভিস সেন্টারে নিয়ে যান।

ন্যানো-SIM কার্ড এবং eSIM

মোবাইল টেলিফোন পরিষেবা প্রদানকারীর দেওয়া SIM বা USIM কার্ড প্রবেশ করান।

একটি ডিভাইসে দুটি ফোন নম্বর বা পরিষেবা প্রদানকারী রাখতে, eSIM সক্রিয় করুন অথবা দুটি SIM কার্ড ঢোকান। একটি প্রকৃত ন্যানো-SIM কার্ড থেকে আলাদা করলে, eSIM হল একটি এম্বেড করা ডিজিটাল SIM। ন্যানো-SIM কার্ড এবং eSIM উভয়ই ব্যবহার করলে কিছু ক্ষেত্রে ডাটা স্থানান্তরের গতি ধীর হতে পারে।



- eSIM অঞ্চল, পরিষেবা প্রদানকারী বা মডেলের উপর নির্ভর উপলভ্য নাও হতে পারে।
- পরিষেবা প্রদানকারীর উপর নির্ভর করে একটি নেটওয়ার্ক সংযোগ প্রয়োজন এমন কিছু পরিষেবা উপলভ্য নাও হতে পারে।

SIM বা USIM কার্ড ইনস্টল করা

► Galaxy S22 Ultra:

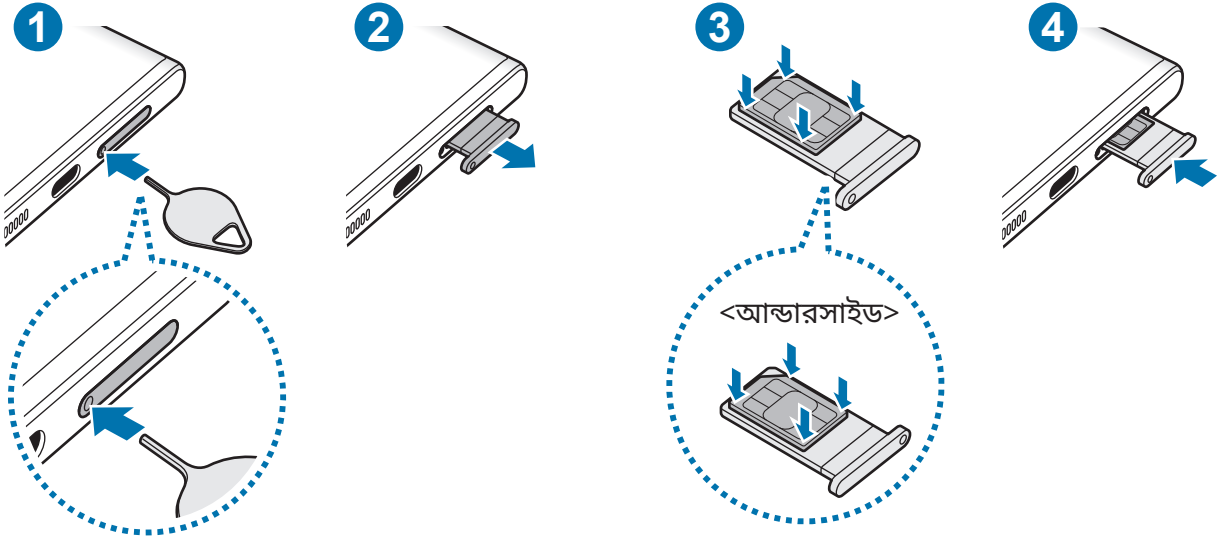

► Galaxy S22+, Galaxy S22:

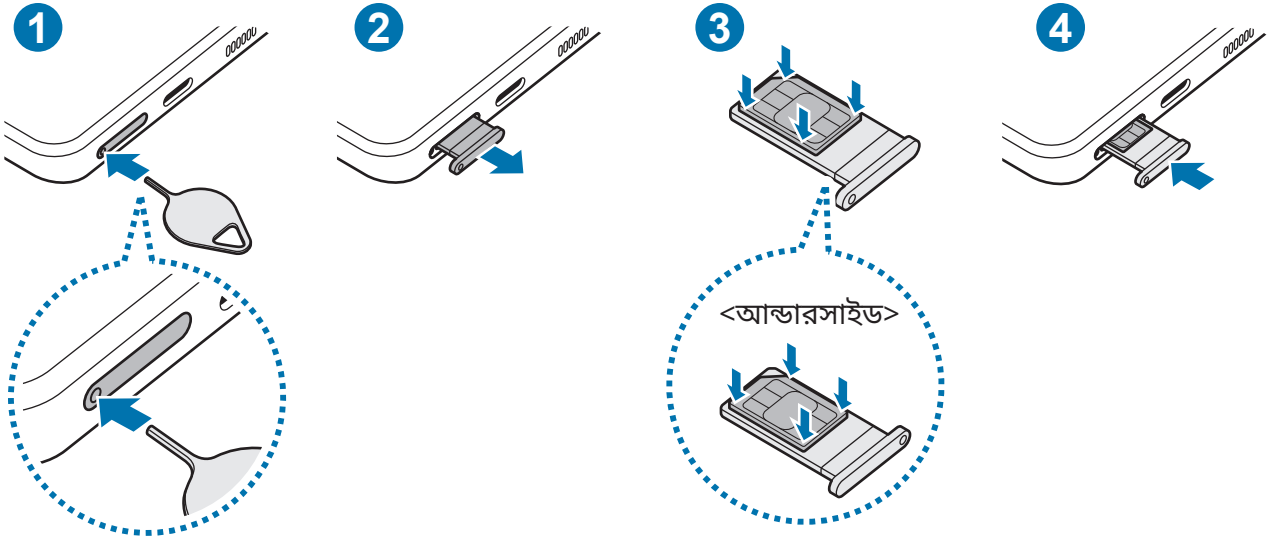

- 1 ট্রে আলাগা করতে হলে ট্রে এর মধ্যে থাকা ছিদ্রটিতে সিম বের করার পিন ঢোকান।
 - 2 ট্রে-টি মৃদুভাবে ট্রে স্লট থেকে টেনে বের করুন।
 - 3 SIM বা USIM কার্ডটি সোনালী বর্ণের কন্টাক্টের সাথে উপরের দিকে মুখ করে ট্রেতে রাখুন এবং আটকানোর জন্য SIM বা USIM কার্ডটি ট্রেতে হালকা করে চাপুন।
 - 4 ট্রে-টি ট্রে স্লটে প্রবেশ করান।
- ⚠
- ট্রে অপসারণ করতে ট্রে'র ঘরে সিম বের করার পিনটি প্রবেশ করান।
 - শুধুমাত্র ন্যানো-SIM কার্ড ব্যবহার করুন।
 - সাবধানতা অবলম্বন করুন যাতে SIM বা USIM কার্ড হারিয়ে না যায় বা অন্য কেউ সেটি ব্যবহার করতে না পেরেন। হারিয়ে যাওয়া বা চুরি যাওয়া কার্ডের কারণে হওয়া কোন ক্ষতির জন্য Samsung দায়বদ্ধ নয়।
 - সিম বের করার পিন ছিদ্রটিতে খাড়াভাবে আছে কিনা তা নিশ্চিত করুন। অন্যথায়, ডিভাইসটি ক্ষতিগ্রস্ত হতে পারে।
 - কার্ডটি যদি দৃঢ়ভাবে ট্রেতে আটকানো না হয়, SIM কার্ড ট্রে থেকে ছেড়ে বা পড়ে যেতে পারে।
 - আপনি যদি ট্রে-টি আপনার ডিভাইসে ভেজা অবস্থায় প্রবেশ করান, আপনার ডিভাইস ক্ষতিগ্রস্ত হতে পারে। সব সময় নিশ্চিত করুন ট্রে-টি যেন শুকনো থাকে।
 - আপনার ডিভাইসে তরল পদার্থের এন্টার প্রতিরোধ করতে ট্রে-টি সম্পূর্ণভাবে ট্রে স্লটে এন্টার করুন।

একটি eSIM সক্রিয় করা

সেটিংস অ্যাপ চালু করুন এবং সংযোগ → **SIM** কার্ড পরিচালক → মোবাইল প্ল্যান যোগ করুন-এ ট্যাপ করুন। একটি মোবাইল প্ল্যান খুঁজে পাওয়া গেলে, eSIM সক্রিয় করতে অন-স্ক্রিন নির্দেশাবলী অনুসরণ করুন।

যদি আপনার পরিষেবা প্রদানকারীর দ্বারা আপনাকে একটি QR কোড দেওয়া হয়ে থাকে তবে সেটিংস অ্যাপ চালু করুন, সংযোগ → **SIM** কার্ড পরিচালক → মোবাইল প্ল্যান যোগ করুন → ক্যারিয়ারের **QR** কোড স্ক্যান করুন-এ ট্যাপ করুন এবং তারপর QR কোডটি স্ক্যান করুন।

SIM কার্ড পরিচালক

সেটিংস অ্যাপ চালু করুন এবং ট্যাপ করুন সংযোগ → **SIM** কার্ড পরিচালক।

- **SIM** কার্ড: SIM কার্ড সেটিংস ব্যবহার ও কাস্টমাইজ করতে SIM কার্ডটি সক্রিয় করুন।
- **eSIM**: eSIM সক্রিয় করুন।
- অগ্রগণ্য সিম কার্ড: দুটি কার্ড সক্রিয় হয়ে গেলে ভয়েস কলের মতো কিছু ফিচারের জন্য নির্দিষ্ট SIM কার্ড ব্যবহার করতে নির্বাচন করুন।
- ডাটা অটো সুইচ করা: পছন্দসই SIM কার্ড নেটওয়ার্কে সংযোগ করতে না পারলে ডাটা পরিষেবাগুলির জন্য অন্য একটি SIM কার্ড ব্যবহার করতে ডিভাইসটি সেট করুন।
- **SIM** কার্ডের আরো সেটিংস: কল বা eSIM সেটিংস কাস্টমাইজ করুন।

ডিভাইসটি চালু এবং বন্ধ করা

 সেই সব অঞ্চলের অনুমোদিত কর্মীগণের থেকে সমস্ত পোস্ট করা সতর্কতা এবং নির্দেশাবলী অনুসরণ করুন যেখানে তারবিহীন ডিভাইসের ব্যবহার সীমাবদ্ধ, যেমন উড়োজাহাজ এবং হাসপাতাল।

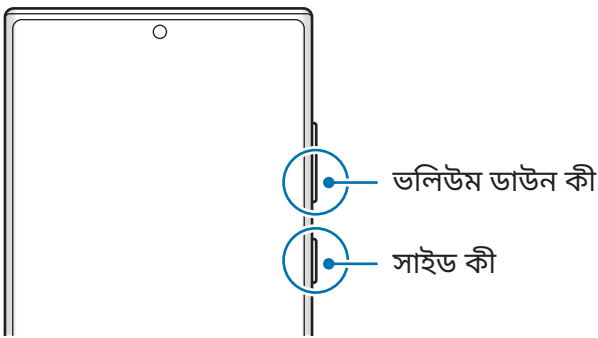

ডিভাইসটি চালু করা

ডিভাইসটি চালু করার জন্য সাইড কী কয়েক সেকেন্ড টিপে ধরে রাখুন।

ডিভাইসটি বন্ধ করা

1 ডিভাইসটি বন্ধ করতে, সাইড কী এবং ভলিউম ডাউন কী একসাথে টিপে ধরে থাকুন। বিকল্পভাবে, বিজ্ঞপ্তি প্যানেল খুলে নীচে সোয়াইপ করুন তারপর -এ ট্যাপ করুন।

2 পাওয়ার বন্ধ-এ ট্যাপ করুন।

ডিভাইসটি পুনরায় চালু করতে, পুনরায় শুরু করুন-এ ট্যাপ করুন।

 আপনি সাইড কী চেপে ধরে রাখার সময় ডিভাইসটি বন্ধ করুন-এ সেট করতে পারেন। সেটিংস অ্যাপ খুলুন, উচ্চতর বৈশিষ্ট্যসমূহ → সাইড কী-এ ট্যাপ করুন তারপর পাওয়ার বন্ধ করার মেনু-এ ট্যাপ করুন চেপে ধরে রাখুন-এর অধীনে।

ফোর্স রিস্টার্ট করা

আপনার ডিভাইসটি যদি আটকে যায় এবং কাজ না করে, তাহলে এটিকে আবার চালু করতে সাইড কী এবং ভলিউম ডাউন কী একসাথে 7 সেকেন্ডের বেশি সময় টিপে ধরে রাখুন।

জরুরি মোড

ব্যাটারি খরচ কমাতে আপনি ডিভাইসটিকে জরুরি মোডে বদল করতে পারেন। কিছু অ্যাপ এবং ফাংশন সীমাবদ্ধ করা হবে। জরুরি মোডে আপনি জরুরি কল করতে পারবেন, বর্তমান অবস্থানের তথ্য অন্যদের পাঠাতে পারবেন, একটি জরুরি অ্যালার্ম বাজাতে পারবেন এবং আরো অনেক কিছু করতে পারবেন।

জরুরি মোড সক্রিয় করতে, সাইড কী এবং ভলিউম ডাউন কী একসঙ্গে টিপে ধরে থাকুন এবং তারপর জরুরি মোড-এ ট্যাপ করুন। বিকল্পভাবে, বিজ্ঞপ্তি প্যানেল খুলে নীচে সোয়াইপ করুন এবং তারপর  → জরুরি মোড-এ ট্যাপ করুন।

জরুরি মোড নিষ্ক্রিয় করতে,  → জরুরি মোড বন্ধ করুন-এ ট্যাপ করুন।

 যে ব্যবহারের সময় বাকি আছে তা ব্যাটারির পাওয়ার শেষ হবার আগের অবশিষ্ট সময় প্রদর্শন করে। যে ব্যবহারের সময় বাকি তা আপনার ডিভাইসের সেটিংসের এবং ব্যবস্থাপনার অবস্থার উপর নির্ভর করে ভিন্ন হতে পারে।

প্রাথমিক সেটআপ

আপনি আপনার ডিভাইসটি প্রথমবার চালু করলে অথবা ডাটা রিসেট করার পরে আপনার ডিভাইসটি সেট আপ করার জন্য অন-স্ক্রীন নির্দেশাবলী অনুসরণ করুন।

 আপনি যদি একটি Wi-Fi নেটওয়ার্কের সাথে সংযুক্ত না হন, প্রাথমিক সেটআপের সময় আপনি ডিভাইসের কিছু ফিচার সেটআপ করতে নাও পারেন।

Samsung account

আপনার Samsung account একটি একীভূত অ্যাকাউন্ট পরিষেবা যা আপনাকে বিভিন্ন Samsung পরিষেবা ব্যবহার করতে দেয়, যা মোবাইল ডিভাইস, TV, এবং Samsung ওয়েবসাইট প্রদান করে।

আপনার Samsung account-এর সাথে ব্যবহার করা যেতে পারে এমন পরিষেবার তালিকা পরীক্ষা করতে, account.samsung.com-এ দেখুন।

1 সেটিংস অ্যাপ চালু করুন এবং **Samsung account**-এ ট্যাপ করুন।

বিকল্পভাবে সেটিংস অ্যাপ চালু করুন এবং অ্যাকাউন্ট ও ব্যাকআপ → অ্যাকাউন্ট ব্যবস্থাপনা → অ্যাকাউন্ট যোগ করুন → **Samsung account**-এ ট্যাপ করুন।

2 আপনার যদি ইতিমধ্যেই একটি Samsung account থেকে থাকে, আপনার Samsung account এ সাইন ইন করুন।

- আপনি যদি নিজের Google অ্যাকাউন্টটি ব্যবহার করে সাইন ইন করতে চান তাহলে **Google** দিয়ে এগিয়ে যান এ ট্যাপ করুন।
- আপনার যদি একটি Samsung account না থাকে, অ্যাকাউন্ট তৈরি এ ট্যাপ করুন।

আপনার আইডি খোঁজা এবং আপনার পাসওয়ার্ড পুনরায় সেট করা

আপনি যদি আপনার Samsung account-এর আইডি বা পাসওয়ার্ড ভুলে যান, তাহলে Samsung account সাইন ইন স্ক্রীনে আইডি খুঁজুন বা পাসওয়ার্ড ভুলে গেছেন?-এ ট্যাপ করুন। প্রয়োজনীয় তথ্য দেওয়ার পর আপনি আপনার আইডি খুঁজে পেতে পারেন বা আপনার পাসওয়ার্ডটি পুনরায় সেট করতে পারেন।

আপনার Samsung account-এ সাইন আউট করুন

আপনি যখন Samsung account থেকে সাইন আউট করবেন, তখন কন্টাক্ট বা ইভেন্টগুলির মতো আপনার ডাটাও আপনার ডিভাইস থেকে সরানো হবে।

1 সেটিংস চালু করুন এবং অ্যাকাউন্ট ও ব্যাকআপ → অ্যাকাউন্ট ব্যবস্থাপনা-এ ট্যাপ করুন।

2 ট্যাপ করুন **Samsung account** → আমার প্রোফাইল এবং স্ক্রীনের নীচে সাইন-আউট-এ ট্যাপ করুন।

3 সাইন-আউট-এ ট্যাপ করুন, আপনার Samsung account-এর পাসওয়ার্ড লিখুন, তারপর ওকে ট্যাপ করুন।

আপনার আগের ডিভাইস (Smart Switch) থেকে ডাটা স্থানান্তরিত করা

আপনি আপনার পূর্ববর্তী ডিভাইস থেকে আপনার নতুন ডিভাইস এ ডাটা স্থানান্তরের জন্য Smart Switch ব্যবহার করতে পারেন।

সেটিংস অ্যাপ চালু করুন এবং অ্যাকাউন্ট ও ব্যাকআপ → পুরাতন ডিভাইস থেকে ডাটা নিয়ে আসা-এ ট্যাপ করুন।



- এই ফিচারটি কিছু ডিভাইসে বা কম্পিউটারে সমর্থিত নাও হতে পারে।
- সীমাবদ্ধতা প্রযোজ্য। আরো তথ্যের জন্য www.samsung.com/smartswitch দেখুন। Samsung কপিরাইট সংক্রান্ত বিষয় গুরুতর মনে করে। শুধু যে বিষয়বস্তুর আপনি মালিক বা যা স্থানান্তরের অধিকার আপনার আছে, তা স্থানান্তরিত করুন।

একটি USB ক্যাবল ব্যবহার করে ডাটা স্থানান্তর করা

সহজে এবং চটজলদি ডাটা ট্রান্সফার করতে, আপনি আপনার আগের ডিভাইসটিকে বর্তমান ডিভাইসের সাথে USB ক্যাবল ব্যবহার করে যুক্ত করতে পারেন।

- 1 ডিভাইসের USB ক্যাবল ব্যবহার করে আপনার ডিভাইস এবং আগের ডিভাইসটিকে যুক্ত করুন।
আগের ডিভাইসের উপর নির্ভর করে USB কানেক্টর প্রয়োজন নাও হতে পারে।
 - 2 অ্যাপ-নির্বাচনের পপ-আপ উইন্ডোটি এলে, **Smart Switch** → ডাটা গ্রহণ করুন-এ ট্যাপ করুন।
 - 3 আগের ডিভাইসে, অনুমতি দিন-এ ট্যাপ করুন।
অ্যাপটি যদি আপনার কাছে না থাকে, সেটি **Galaxy Store** বা **Play Store** থেকে ডাউনলোড করুন।
আপনার ডিভাইসটি আগের ডিভাইসকে শনাক্ত করবে এবং আপনি যে যে ডাটা পাঠাতে পারেন তার একটি তালিকা চলে আসবে।
 - 4 আপনার ডিভাইসে, আপনি চান এমন একটি অপশন নির্বাচন করুন, পরে ট্যাপ করুন এবং তারপরে ডাটা স্থানান্তর করতে অন-স্ক্রিন নির্দেশাবলী অনুসরণ করুন।
-  যখন আপনি ফাইল ট্রান্সফার করছেন তখন সেই ডিভাইস থেকে USB ক্যাবল এর সংযোগ বিচ্ছিন্ন করবেন না। এইরকম করলে ডাটা ক্ষতি বা ডিভাইস ক্ষতিগ্রস্ত হতে পারে।
-  ডাটা ট্রান্সফার করলে আপনার ডিভাইসের ব্যাটারি খরচ বেড়ে যায়। ডাটা ট্রান্সফারের আগে নিশ্চিত করুন যে আপনার ডিভাইসে পর্যাপ্ত চার্জ আছে। যদি ব্যাটারির ক্ষমতা কম থাকে, তাহলে ডাটা ট্রান্সফার বিঘ্নিত হতে পারে।

ওয়্যারলেসের মাধ্যমে ডাটা স্থানান্তরিত হচ্ছে

আপনার আগের ডিভাইস থেকে তারবিহীনভাবে Wi-Fi Direct-এর মাধ্যমে ডাটা স্থানান্তরিত করুন।

- 1 পূর্বের ডিভাইসটিতে, **Smart Switch** লঞ্চ করুন।
অ্যাপটি যদি আপনার কাছে না থাকে, সেটি **Galaxy Store** বা **Play Store** থেকে ডাউনলোড করুন।
- 2 আপনার ডিভাইসে, সেটিংস অ্যাপ চালু করুন এবং অ্যাকাউন্ট ও ব্যাকআপ → পুরাতন ডিভাইস থেকে ডাটা নিয়ে আসা-এ ট্যাপ করুন।
- 3 ডিভাইসগুলি পরস্পরের কাছাকাছি রাখুন।
- 4 আগের ডিভাইসে, ডাটা পাঠান → ওয়্যারলেস ট্যাপ করুন।
- 5 আপনার ডিভাইসে, ডাটা গ্রহণ করুন-এ ট্যাপ করুন, আপনার পূর্ববর্তী ডিভাইসের অপারেটিং সিস্টেম নির্বাচন করুন এবং এরপর ওয়্যারলেস-এ ট্যাপ করুন।
- 6 আগের ডিভাইসে, অনুমতি দিন-এ ট্যাপ করুন।
- 7 আপনার ডিভাইসে, আপনি চান এমন একটি অপশন নির্বাচন করুন, পরে ট্যাপ করুন এবং তারপরে ডাটা স্থানান্তর করতে অন-স্ক্রীন নির্দেশাবলী অনুসরণ করুন।

একটি কম্পিউটার থেকে ব্যাকআপ ডাটা স্থানান্তর করা

আপনার ডিভাইস এবং কম্পিউটারের মধ্যে ডাটা স্থানান্তর করুন। আপনাকে অবশ্যই Smart Switch কম্পিউটার সংস্করণ অ্যাপ ডাউনলোড করতে হবে www.samsung.com/smartswitch থেকে। আপনার আগের ডিভাইস থেকে কম্পিউটারে ডাটা ব্যাকআপ করুন এবং আপনার ডিভাইসে ডাটা আমদানি করুন।

- 1 কম্পিউটারে, www.samsung.com/smartswitch এ যান Smart Switch ডাউনলোড করার জন্য।
- 2 কম্পিউটারে, Smart Switch চালু করুন।
 আপনার আগের ডিভাইস যদি Samsung ডিভাইস না হয়, তাহলে একটি কম্পিউটারে ডাটা ব্যাকআপ করুন ডিভাইসের নির্মাতার দেওয়া একটি প্রোগ্রাম ব্যবহার করে। তারপর, পঞ্চম ধাপে চলে যান।
- 3 আপনার আগের ডিভাইস কম্পিউটারের সাথে সংযুক্ত করুন ডিভাইসের USB ক্যাবল ব্যবহার করে।
- 4 ডিভাইস থেকে ডাটা ব্যাকআপ করার জন্য, কম্পিউটারে অন-স্ক্রীন-এর নির্দেশাবলী অনুসরণ করুন। তারপর, আগের ডিভাইস কম্পিউটার থেকে বিচ্ছিন্ন করুন।
- 5 USB ক্যাবল ব্যবহার করে আপনার ডিভাইস কম্পিউটারের সাথে সংযুক্ত করুন।
- 6 কম্পিউটারে, অন-স্ক্রীনের নির্দেশাবলী অনুসরণ করুন আপনার ডিভাইসে ডাটা স্থানান্তর করার জন্য।

স্ক্রিনটি বোঝা

টাচস্ক্রিন নিয়ন্ত্রণ করা

ট্যাপ করা

স্ক্রিনটি ট্যাপ করুন।

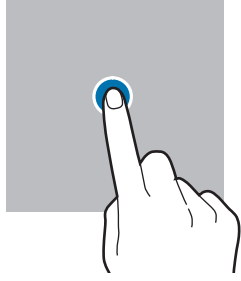

ট্যাপ করে হোল্ড করা

স্ক্রিনটি ট্যাপ করে আনুমানিক 2 সেকেন্ড ধরে থাকুন।

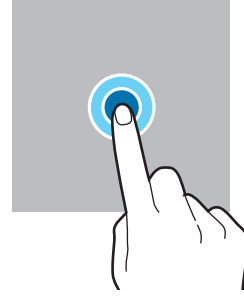

টানা

একটি আইটেম ট্যাপ করে ধরে রেখে গন্তব্য অবস্থানে টেনে আনুন।

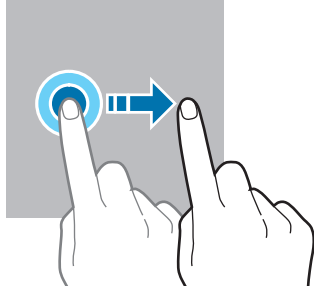

ডাবল ট্যাপ করা

স্ক্রিনটি ডাবল-ট্যাপ করুন।

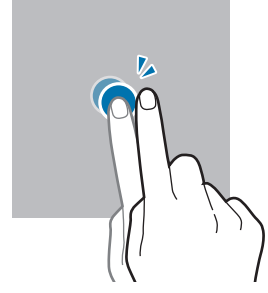

সোয়াইপ করা হচ্ছে

উপরের দিকে, নীচের দিকে, বামদিকে বা ডান দিকে সোয়াইপ করুন।

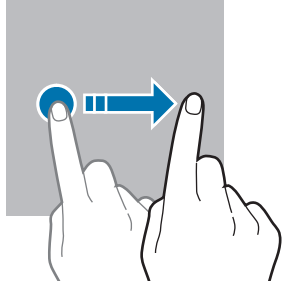

স্প্রেডিং এবং পিঞ্চিং

স্ক্রিনের উপরে দুটি আঙ্গুল ছড়িয়ে দিন অথবা পিঞ্চ করুন।

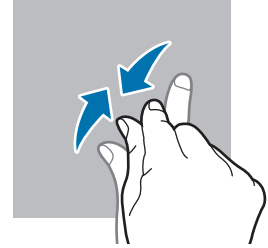
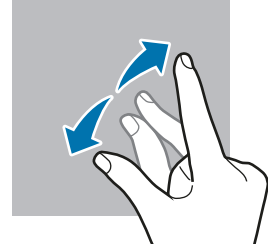

- টাচস্ক্রিনটি অন্যান্য বৈদ্যুতিক ডিভাইসের সংস্পর্শে আসতে দেবেন না। ইলেক্ট্রোস্ট্যাটিক ডিসচার্জের কারণে টাচস্ক্রিনে ক্রটি হতে পারে।
- টাচস্ক্রিন ক্ষতিগ্রস্ত হওয়া থেকে বাঁচাতে, সেটি কোন কিছু দিয়ে ট্যাপ করবেন না অথবা তাতে আপনার আঙ্গুলের ডগা দিয়ে অত্যাধিক চাপ প্রয়োগ করবেন না।
- দীর্ঘ সময়ের জন্য আংশিক বা সমস্ত টাচস্ক্রিনে নির্দিষ্ট গ্রাফিক্স ব্যবহার না করার পরামর্শ দেওয়া হয়েছে। এরকম করার ফলস্বরূপ (স্ক্রিন বার্ন-ইন) বা ঘোস্টিং হতে পারে।



ডিভাইসটি স্ক্রিনের প্রান্তের টাচ ইনপুটস নাও চিনতে পারে, যা টাচ ইনপুট এরিয়ার বাইরে।

নেভিগেশন বার (সফট বাটন)

যখন আপনি ক্রিনটি চালু করবেন, স্ক্রিনের নীচের ন্যাভিগেশন বারে সফট বাটনগুলি প্রদর্শিত হবে। সফট বাটনগুলি ডিফল্ট হিসেবে সাম্প্রতিক বাটন, হোম বাটন, এবং ব্যাক বাটনে সেট করা আছে। বাটনের কার্যকারিতা বর্তমানে ব্যবহৃত অ্যাপ বা ব্যবহারের পরিবেশ অনুযায়ী পরিবর্তন হতে পারে।

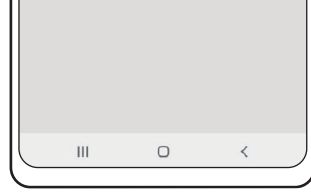

বাটন	ফাংশন
☰	সাম্প্রতিক <ul style="list-style-type: none"> সাম্প্রতিক অ্যাপগুলির তালিকা খুলতে ট্যাপ করুন।
○	হোম <ul style="list-style-type: none"> হোম স্ক্রিনে ফিরে আসার জন্য ট্যাপ করুন। Google অ্যাপটি চালু করতে ট্যাপ করে ধরে থাকুন।
<	ফিরে যান <ul style="list-style-type: none"> আগের স্ক্রিনে ফিরে যাওয়ার জন্য ট্যাপ করুন।

ন্যাভিগেশন বার লুকান

ন্যাভিগেশন বার লুকিয়ে একটি বৃহত্তর স্ক্রিনে ফাইল দেখুন বা অ্যাপ ব্যবহার করুন।

সেটিংস অ্যাপ খুলুন, প্রদর্শনী → নেভিগেশন বার ট্যাপ করুন, তারপর নেভিগেশনের ধরন এর মধ্যে সোয়াইপের ইঙ্গিত এ ট্যাপ করুন। ন্যাভিগেশন বারটি লুকানো থাকবে এবং অঙ্গভঙ্গি নির্দেশগুলি উপস্থিত হবে। আরো অপশন ট্যাপ করুন এবং আপনি যে অপশনটি চাইছেন সেটি বেছে নিন।



নীচ থেকে সোয়াইপ করুন



পাশ এবং নীচ থেকে সোয়াইপ করুন

যদি আপনি স্ক্রিনের নীচে অঙ্গভঙ্গি ইঙ্গিতগুলিকে লুকাতে চান, এটিকে নিষ্ক্রিয় করতে জেশচারের ইঙ্গিত-এ ট্যাপ করে সুইচ করুন।

হোম স্ক্রিন এবং অ্যাপস স্ক্রিন

হোম স্ক্রিন হল ডিভাইসের সকল ফিচার অ্যাক্সেস করার জন্য সূচনা বিন্দু। এটি উইজেট, অ্যাপসের শর্টকাট এবং আরো অনেক কিছু প্রদর্শন করে।

অ্যাপস স্ক্রিনটি নতুন ইনস্টল করা অ্যাপ সহ সমস্ত অ্যাপের আইকন প্রদর্শন করে।

হোম এবং অ্যাপস স্ক্রিনের মধ্যে সুইচ করা

হোম স্ক্রিনে, অ্যাপস স্ক্রিনটি খুলতে উপরের দিকে দিসোয়াইপ করুন।

হোম স্ক্রিনে ফিরে আসার জন্য, অ্যাপস স্ক্রিনের উপরে বা নীচের দিকে সোয়াইপ করুন। বিকল্পভাবে, হোম বাটন বা ব্যাক বাটনটি ট্যাপ করুন।

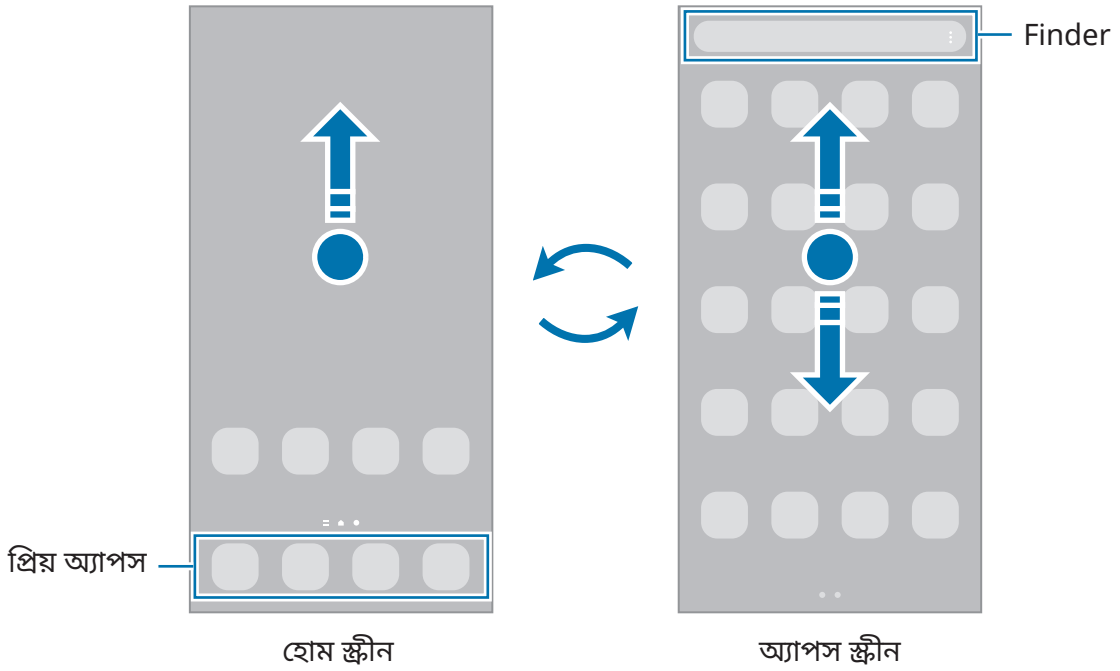



আপনি যদি হোম স্ক্রিনে অ্যাপস বাটন যোগ করেন, আপনি বাটনটি ট্যাপ করে অ্যাপস স্ক্রিনটি খুলতে পারেন। হোম স্ক্রিনের খালি স্থানে ট্যাপ করে ধরে থাকুন, সেটিংস-এ ট্যাপ করুন এবং তারপর সক্রিয় করতে হোম স্ক্রিনে অ্যাপ স্ক্রিন বাটন দেখান সুইচটি ট্যাপ করুন। অ্যাপস বাটনটি হোম স্ক্রিনের নীচে যুক্ত করা হবে।



হোম স্ক্রিনের সম্পাদনা

সম্পাদনার অপশনগুলো অ্যাক্সেস করার জন্য, হোম স্ক্রিনে, একটি খালি জায়গায় ট্যাপ করুন এবং ধরে রাখুন, অথবা আপনার আঙ্গুলগুলিকে একসাথে পিঞ্চ করুন। আপনি ওয়ালপেপার সেট করতে পারেন, উইজেট যুক্ত করতে পারেন, এবং আরও অনেক কিছু করতে পারেন। আপনি হোম স্ক্রিন প্যানেলে যুক্ত করতে, মুছে ফেলতে বা পুনর্বিন্যাসও করতে পারেন।

- প্যানেল যোগ করা: বাঁদিকে সোয়াইপ করুন তারপর  এ ট্যাপ করুন।
- প্যানেল সরানো: একটি প্যানেল প্রিভিউতে ট্যাপ করে ধরে থাকুন এবং সেটিকে একটি নতুন অবস্থানে টেনে আনুন।
- প্যানেল মোছা: প্যানেলে  এ ট্যাপ করুন।

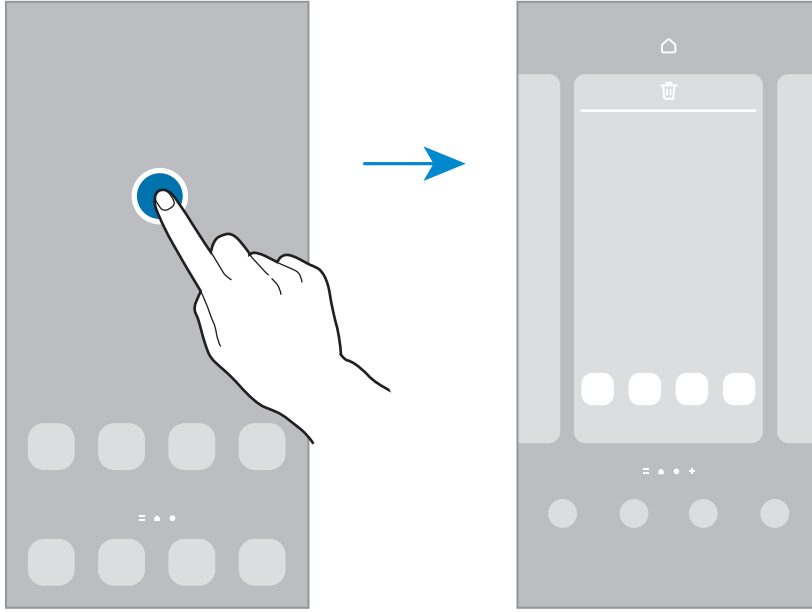

- ওয়ালপেপার ও স্টাইল: হোম স্ক্রীন এবং লক থাকা হোম স্ক্রীনের জন্য ওয়ালপেপার সেটিংস পরিবর্তন করুন।
- থিম: ডিভাইসের থিম পরিবর্তন করুন। ইন্টারফেসের ডিজিটাল উপাদানগুলি, যেমন রং, আইকন এবং ওয়ালপেপার, নির্বাচিত থিমের উপর নির্ভর করে পরিবর্তন হবে।
- উইজেট: উইজেট হল ছোট ছোট অ্যাপ যেগুলো তথ্য প্রদান করার জন্য এবং আপনার হোম স্ক্রীনে অ্যাক্সেসের সুবিধা প্রদান করতে নির্দিষ্ট অ্যাপ ফাংশন চালু করে। উইজেট নির্বাচন করুন এবং যোগ করুন ট্যাপ করুন। উইজেটটি হোম স্ক্রিনে যোগ করা হবে।
- সেটিংস: হোম স্ক্রীনের জন্য সেটিংস কনফিগার করুন, যেমন স্ক্রীন লেআউট।

হোম স্ক্রিনে সমস্ত অ্যাপ প্রদর্শন করা

একটি পৃথক অ্যাপস স্ক্রিন ব্যবহার না করে, আপনি হোম স্ক্রিনের সমস্ত অ্যাপগুলি প্রদর্শন করার জন্য ডিভাইসটিকে সেট করতে পারেন। হোম স্ক্রিনের একটি খালি জায়গায় ট্যাপ করুন এবং ধরে রাখুন এবং তারপর সেটিংস → হোম স্ক্রিনের লেআউট → শুধু হোম স্ক্রিনে → প্রয়োগ করুন-এ ট্যাপ করুন।

আপনি এখন হোম স্ক্রিনে বাম দিকে সোয়াইপ করে আপনার সমস্ত অ্যাপ অ্যাক্সেস করতে পারেন।

Finder লঞ্চ করা

ডিভাইসে দ্রুত কন্টেন্ট সন্ধান করুন।

- 1 অ্যাপস স্ক্রিনে, অনুসন্ধান-এ ট্যাপ করুন। বিকল্পভাবে, বিজ্ঞপ্তি প্যানেল খুলে নীচে সোয়াইপ করুন তারপর **Q**-এ ট্যাপ করুন।
- 2 একটি কীওয়ার্ড লিখুন।
আপনার ডিভাইসে অ্যাপগুলি এবং কন্টেন্ট অনুসন্ধান করা হবে।
আপনি যদি কীবোর্ডে **Q**-এ ট্যাপ করেন তবে আপনি আরও কন্টেন্ট অনুসন্ধান করতে পারেন।

আইটেম সরাতে হলে

একটি আইটেমকে ট্যাপ করুন এবং ধরে রাখুন, তারপর একটি নতুন অবস্থানে টেনে নিয়ে যান। আইটেমটি অন্য প্যানেলে সরাতে হলে, স্ক্রিনের পাশে টেনে আনুন।

হোম স্ক্রিনে কোন অ্যাপে একটি শর্টকাট যোগ করতে, অ্যাপস স্ক্রিনে কোন আইটেম ট্যাপ করে ধরে থাকুন তারপর হোম-এ যোগ করুন এ ট্যাপ করুন। অ্যাপের একটি শর্টকাট হোম স্ক্রিনে যোগ করা হবে।

ঘন ঘন ব্যবহৃত অ্যাপগুলোকে আপনি হোম স্ক্রিনের নীচে শর্টকাটের জায়গায় সরিয়ে দিতে পারেন।

ফোল্ডার তৈরি করা

অ্যাপগুলোকে দ্রুত অ্যাক্সেস করতে এবং চালু করার জন্য ফোল্ডার তৈরি করুন এবং অনুরূপ অ্যাপগুলি একসাথে সংগ্রহ করুন।

হোম স্ক্রিনে বা অ্যাপস স্ক্রিনে, একটি অ্যাপকে ট্যাপ করুন এবং ধরে রাখুন, এবং অন্য অ্যাপটির উপর টেনে আনুন। নির্বাচিত অ্যাপ ধারণকারী একটি নতুন ফোল্ডার তৈরি করা হবে। ফোল্ডারের নাম-এ ট্যাপ করুন এবং একটি ফোল্ডারের নাম এন্টার করুন।

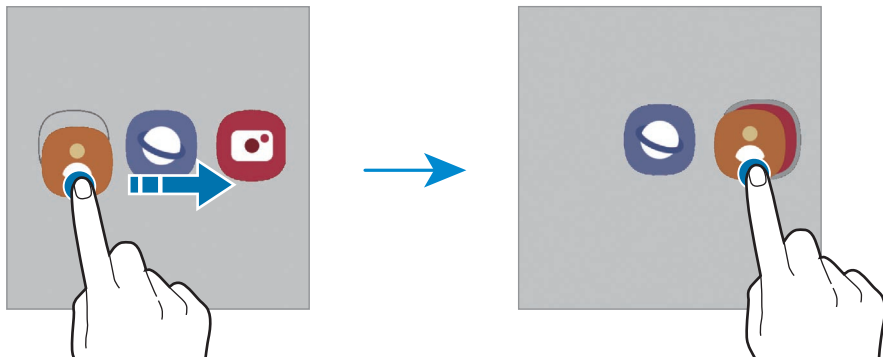

• আরো অ্যাপ যোগ করা

ফোল্ডারে **+** ট্যাপ করুন। অ্যাপগুলি যোগ করতে তাদের টিক করুন এবং সম্পন্ন-এ ট্যাপ করুন। আপনি ফোল্ডারে টেনে এনেও একটি অ্যাপ যোগ করতে পারেন।

- একটি ফোল্ডার থেকে অ্যাপস সরানো
একটি নতুন অবস্থানে নিয়ে যেতে অ্যাপটিকে ট্যাপ করুন এবং ধরে রাখুন এবং অবস্থানে টেনে আনুন।
- একটি ফোল্ডার মুছে ফেলা
একটি ফোল্ডার ট্যাপ করে ধরে রাখুন, এবং ফোল্ডার মুছুন-এ ট্যাপ করুন। শুধুমাত্র ফোল্ডারটি মুছে যাবে। ফোল্ডারের অ্যাপগুলি অ্যাপস স্ক্রিনে স্থানান্তর করা হবে।

এজ প্যানেল

আপনি বিভিন্ন এজ প্যানেল থেকে আপনার প্রিয় অ্যাপ, এজ প্যানেল থেকে ফিচারগুলি চটজলদি দেখতে পারেন।

এজ প্যানেল হ্যান্ডেলটিকে স্ক্রীনের মাঝখানে টেনে নিয়ে আসুন।

যদি এজ প্যানেল হ্যান্ডেলটি দৃষ্টিগোচর না হয়, সেটিংস অ্যাপ চালু করুন, প্রদর্শনী-তে ট্যাপ করুন, এবং তারপরে **Edge** প্যানেল সুইচে ট্যাপ করে সেটিকে সক্রিয় করুন।

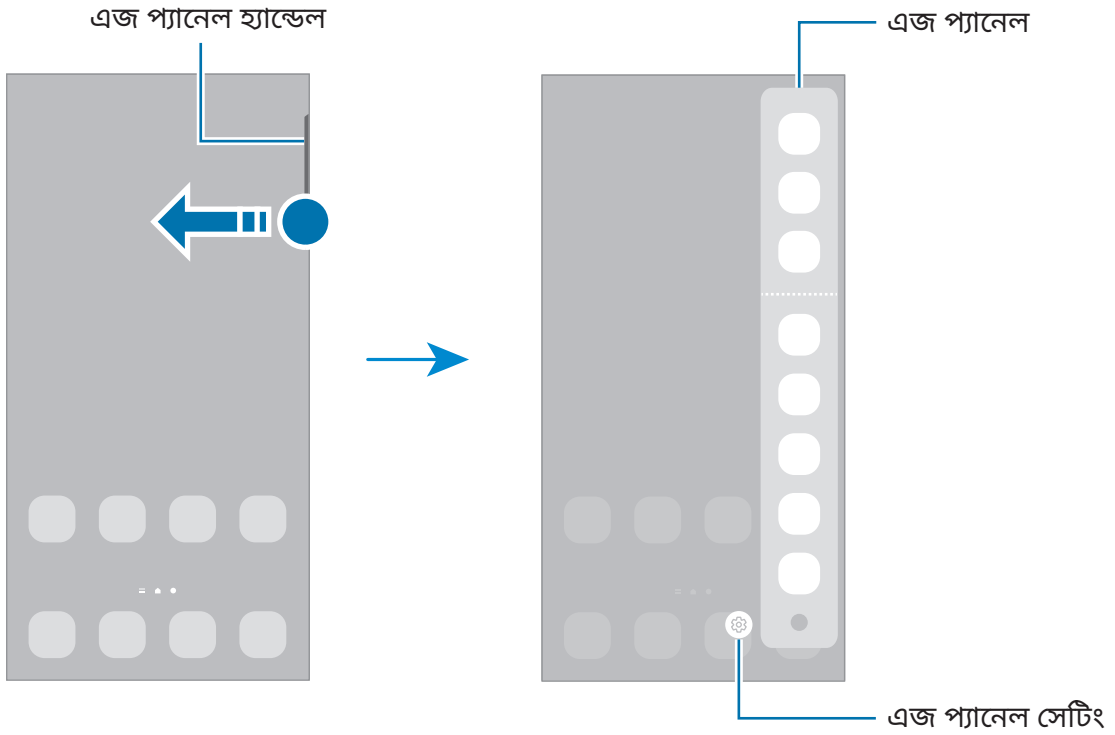

লক স্ক্রিন

সাইড কী চাপলে স্ক্রিন বন্ধ হয়ে যাবে এবং লক হয়ে যাবে। এছাড়াও, একটি নির্দিষ্ট সময় পর্যন্ত ডিভাইসটি ব্যবহৃত না হলে স্ক্রিনটি বন্ধ হয়ে যায় এবং স্বয়ংক্রিয়ভাবে লক হয়ে যায়।

স্ক্রিনটি আনলক করতে, স্ক্রিন চালু হওয়ার পর যেকোনো দিকে সোয়াইপ করুন।

যদি স্ক্রিন বন্ধ থাকে, স্ক্রিন চালু করতে সাইড কী টিপুন। বিকল্পভাবে, স্ক্রিনটি ডাবল-ট্যাপ করুন।

স্ক্রিন লক পদ্ধতি পরিবর্তন করা

স্ক্রিন লক পদ্ধতিটি পরিবর্তন করতে, সেটিংস অ্যাপ চালু করুন, লক স্ক্রিন → স্ক্রিন লকের প্রকার ট্যাপ করুন তারপরে একটি পদ্ধতি নির্বাচন করুন।

যখন আপনি স্ক্রিন লক পদ্ধতির জন্য একটি প্যাটার্ন, PIN, পাসওয়ার্ড, অথবা আপনার বায়োমেট্রিক তথ্য সেট করেন, তখন আপনি আপনার ব্যক্তিগত তথ্যকে আপনার ডিভাইসে অ্যাক্সেস করতে অন্যদের বাধা দেওয়ার মাধ্যমে রক্ষা করতে পারেন। স্ক্রিন লক পদ্ধতি সেট করার পরে, ডিভাইসটিকে কোন সময় আনলক করার জন্য আনলক কোডের প্রয়োজন হবে।













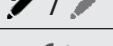

যদি আপনি আনলক কোডটি একবারে একাধিকবার ভুলভাবে প্রবেশ করেন এবং প্রচেষ্টা সীমাতে পৌঁছান তবে আপনি একটি ফ্যাক্টরি ডাটা রিসেট ব্যবস্থাপনা করার জন্য আপনার ডিভাইসটিকে সেট করতে পারেন। চালু করুন সেটিংস অ্যাপ, ট্যাপ করুন লক স্ক্রিন → নিরাপদ লক সেটিংস, প্রিসেট স্ক্রিন লক পদ্ধতি ব্যবহার করে স্ক্রিনটি আনলক করুন, তারপর এটি সক্রিয় করতে স্বয়ংক্রিয় ফ্যাক্টরি রিসেট সুইচটি ট্যাপ করুন।

নির্দেশক আইকন

স্ক্রিনের উপরে অবস্থিত স্ট্যাটাস বারে নির্দেশক আইকন প্রদর্শিত হয়। নীচের সারণিতে তালিকাভুক্ত আইকনগুলি সর্বাধিক সাধারণ।

আইকন	যা বুঝায়
	কোন সংকেত নেই
	সংকেত ক্ষমতা
	রোমিং (সাধারণ সার্ভিস এলাকার বাইরে)
	GPRS নেটওয়ার্ক সংযুক্ত করা হয়েছে
	EDGE নেটওয়ার্ক সংযুক্ত করা হয়েছে
	UMTS নেটওয়ার্ক সংযুক্ত করা হয়েছে
	HSDPA নেটওয়ার্ক সংযুক্ত করা হয়েছে
	HSPA+ নেটওয়ার্ক সংযুক্ত করা হয়েছে
	LTE নেটওয়ার্ক সংযুক্ত করা হয়েছে
	5G নেটওয়ার্ক সংযুক্ত হয়েছে

আইকন	যা বুঝায়
	LTE নেটওয়ার্ক LTE এর সঙ্গে সংযুক্ত যা 5G নেটওয়ার্ক অন্তর্ভুক্ত
	Wi-Fi সংযুক্ত করা হয়েছে
	Bluetooth ফিচার সক্রিয় করা হয়েছে
	S Pen সংযুক্ত করা/সংযোগ বিচ্ছিন্ন করা
	S Pen ব্যাটারি পাওয়ার লেভেল
	অবস্থান পরিষেবা ব্যবহার করা হচ্ছে
	কল চলছে
	মিস হওয়া কল
	নতুন টেক্সট বা মাল্টিমিডিয়া মেসেজ
	অ্যালার্ম সক্রিয় করা হয়েছে
	মিউট মোড/ভাইব্রেশন মোড
	ফ্লাইট মোড সক্রিয় করা হয়েছে
	ক্রটি ঘটেছে বা সতর্কতা প্রয়োজন
	ব্যাটারি চার্জিং/ব্যাটারি পাওয়ার লেভেল



- কিছু অ্যাপের স্ক্রিনের উপরে স্ট্যাটাস বার প্রদর্শিত নাও হতে পারে। স্ট্যাটাস বারটি প্রদর্শন করতে, স্ক্রিনের উপর থেকে নিচের দিকে টানুন।
- কিছু নির্দেশক আইকন শুধুমাত্র তখনই প্রদর্শিত হবে যখন আপনি বিজ্ঞপ্তি প্যানেলটি খুলবেন।
- পরিষেবা প্রদানকারী বা মডেলের উপর নির্ভর করে নির্দেশক আইকন ভিন্নরূপে প্রদর্শিত হতে পারে।

বিজ্ঞপ্তি প্যানেল

যখন আপনি নতুন নোটিফিকেশন পাবেন, যেমন মেসেজ বা মিস কল, নির্দেশক আইকনটি স্ট্যাটাস বারে প্রদর্শিত হবে। আইকন সম্পর্কে আরো তথ্য দেখতে, বিজ্ঞপ্তি প্যানেল খুলুন এবং বিস্তারিত দেখুন।

বিজ্ঞপ্তি প্যানেলটি খুলতে, স্ট্যাটাস বারটি নীচের দিকে টেনে আনুন। বিজ্ঞপ্তি প্যানেলটি বন্ধ করতে, স্ক্রিনের উপরের দিকে সোয়াইপ করুন।

আপনি বিজ্ঞপ্তি প্যানেলে নিম্নলিখিত ফাংশনগুলি ব্যবহার করতে পারেন।

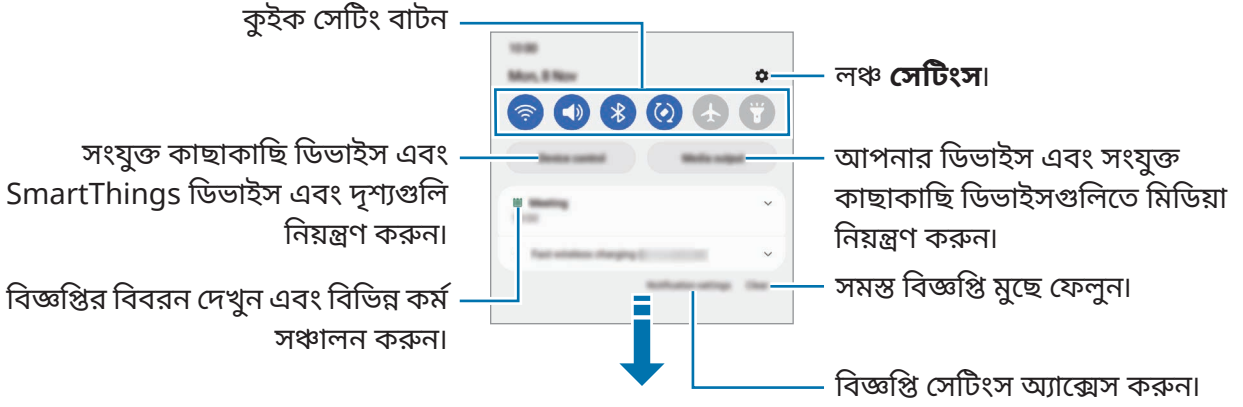

কুইক সেটিং বাটন ব্যবহার করা

কিছু নির্দিষ্ট ফিচার সক্রিয় করতে কুইক সেটিং বাটনে ট্যাপ করুন। আরও বাটন দেখতে বিজ্ঞপ্তি প্যানেলের নীচের দিকে সোয়াইপ করুন। আরও বাটন যুক্ত করতে (+)-এ ট্যাপ করুন।

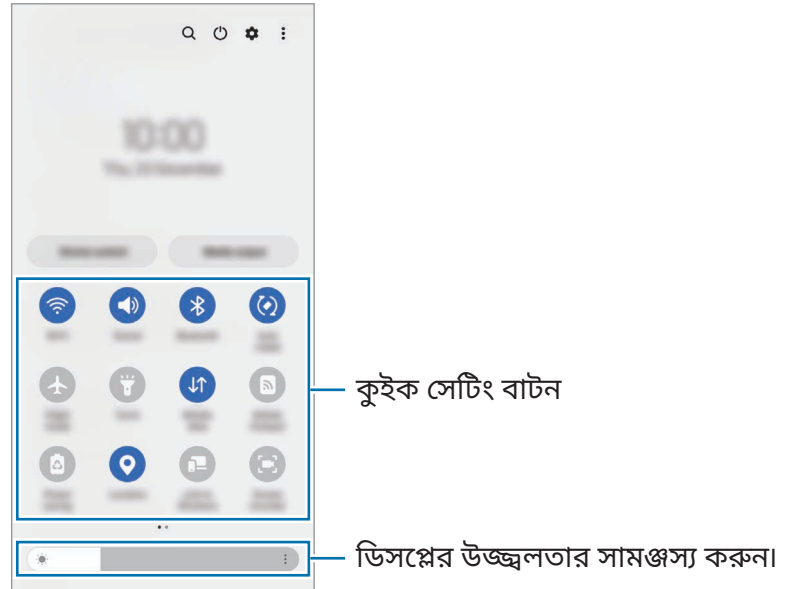

ফিচার সেটিংস পরিবর্তন করতে, প্রতিটি বাটনের নীচে পাঠ্যটি ট্যাপ করুন। আরো বিস্তারিত সেটিংস দেখতে, একটি বাটন ট্যাপ করুন এবং ধরে রাখুন।

বাটনগুলো পুনরায় সাজাতে,  → বাটনগুলো সম্পাদনা করুন ট্যাপ করুন, একটি বাটনকে ট্যাপ করুন ও ধরে রাখুন, তারপর অন্য অবস্থানে টেনে নিয়ে যান।

মিডিয়া প্লেব্যাক নিয়ন্ত্রণ করা

মিডিয়া ফিচার ব্যবহার করে সহজে মিউজিক বা ভিডিও প্লেব্যাক নিয়ন্ত্রণ করুন।

- 1 বিজ্ঞপ্তি প্যানেল খুলুন এবং মিডিয়া আউটপুট-এ ট্যাপ করুন।
- 2 প্লেব্যাক নিয়ন্ত্রণ করতে কন্ট্রোলারে আইকনগুলি ট্যাপ করুন।

কাছাকাছি ডিভাইসগুলি নিয়ন্ত্রণ করা

দ্রুত লঞ্চ করুন এবং কাছাকাছি সংযুক্ত ডিভাইসগুলিতে এবং প্রায়শ ব্যবহৃত SmartThings ডিভাইসগুলিতে এবং বিজ্ঞপ্তি প্যানেলের সেন্সে নিয়ন্ত্রণ পান।

- 1 বিজ্ঞপ্তি প্যানেল খুলুন এবং ডিভাইস নিয়ন্ত্রণ-এ ট্যাপ করুন।
কাছাকাছি সংযুক্ত ডিভাইসগুলি এবং SmartThings ডিভাইসগুলি এবং সেন্স প্রদর্শিত হবে।
- 2 এটি নিয়ন্ত্রণ করতে কাছাকাছির একটি ডিভাইস বা একটি SmartThings ডিভাইস নির্বাচন করুন বা এটি লঞ্চ করতে একটি দৃশ্য নির্বাচন করুন।

স্ক্রিন ক্যাপচার এবং স্ক্রিন রেকর্ড

স্ক্রিন ক্যাপচার

ডিভাইস ব্যবহার করার সময় স্ক্রীনশট ক্যাপচার করে সেটিতে লিখুন, আঁকুন, ক্রপ করুন অথবা শেয়ার করুন। আপনি বর্তমান স্ক্রীন এবং স্ক্রোলযোগ্য এলাকা ক্যাপচার করুন।

কীভাবে একটি স্ক্রীনশট নেবেন

কোন স্ক্রীনশট নিতে নিচের পদ্ধতিগুলো ব্যবহার করুন। আপনি গ্যালারি-তে ক্যাপচার করা স্ক্রীনশটগুলি দেখতে পারেন।

পদ্ধতি 1) কী ক্যাপচার: সাইড কী এবং ভলিউম ডাউন কী একসঙ্গে টিপুন।

পদ্ধতি 2) ক্যাপচার সোয়াইপ করুন: আপনার হাতের প্রান্ত দিয়ে, স্ক্রীন জুড়ে আপনার হাতটি বাঁদিক বা ডানদিকে সোয়াইপ করুন।



- কিছু অ্যাপস এবং ফিচার ব্যবহার করার সময় স্ক্রীনশট ক্যাপচার করা সম্ভব নয়।
- সোয়াইপ করে স্ক্রীনশট ক্যাপচার করা সক্রিয় করা না থাকলে, সেটিংস অ্যাপ চালু করুন, উচ্চতর বৈশিষ্ট্যসমূহ → মোশন ও জেসচার, তারপর ক্যাপচার করতে হাতের তালু সোয়াইপ সুইচে ট্যাপ করে সেটিকে সক্রিয় করুন।

স্ক্রীনশট ক্যাপচার করার পর, স্ক্রীনের নিচের টুলবারে থাকা নিম্নলিখিত অপশনগুলো ব্যবহার করুন:

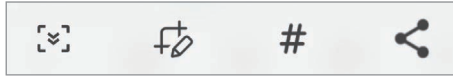







- [✂]: বর্তমান কন্টেন্ট এবং দীর্ঘ পেইজের লুকানো কন্টেন্ট যেমন ওয়েবপেজ ক্যাপচার করুন। যখন আপনি [✂], এ ট্যাপ করুন, তখন স্ক্রীন নিজে থেকে নিচের দিকে স্ক্রোল হয় এবং আরও কন্টেন্ট ক্যাপচার করা হবে।
- [🔗]: স্ক্রীনশটের উপর লিখুন বা আঁকুন এবং স্ক্রীনশট থেকে একটি অংশ কাটছাঁট করুন। আপনি গ্যালারি-তে ক্রপ করা ছবি দেখতে পারেন।
- # : স্ক্রীনশটটিতে ট্যাগগুলি যোগ করুন। ট্যাগ অনুসারে স্ক্রীনশট সন্ধান করতে, অ্যাপস স্ক্রীনের শীর্ষে অনুসন্ধান-এ ট্যাপ করুন এবং স্ক্রীনশট-এ → Q ট্যাপ করুন। আপনি ট্যাগের তালিকা দেখতে পারেন এবং সহজে আপনি চান এমন স্ক্রীনশটটি সন্ধান করতে পারেন।
- 🔄 : স্ক্রীনশটটি অন্যদের সাথে শেয়ার করুন।



ক্যাপচার করা স্ক্রীনে অপশনগুলো প্রদর্শিত না হলে, সেটিংস অ্যাপ চালু করুন উচ্চতর বৈশিষ্ট্যসমূহ → স্ক্রীনশট ও স্ক্রিন রেকর্ডিং-এ ট্যাপ করুন তারপর স্ক্রীনশট টুলবার সুইচে ট্যাপ করুন এটি সক্রিয় করতো।

স্ক্রীন রেকর্ড

আপনার ডিভাইস ব্যবহার করার সময় স্ক্রীনটি রেকর্ড করুন।

- 1 বিজ্ঞপ্তি প্যানেলটিকে খুলুন, নীচের দিকে সোয়াইপ করুন, তারপর এটি সক্রিয় করতে  (স্ক্রীন রেকর্ডার)-এ ট্যাপ করুন।
 - 2 একটি সাউন্ড সেটিং বেছে নিন এবং রেকর্ডিং শুরু করুন-এ ট্যাপ করুন।
কাউন্টডাউনের পর, রেকর্ড করা শুরু হবে।
 - স্ক্রীনে লিখতে বা আঁকতে, -এ ট্যাপ করুন।
 - স্ক্রীনে S Pen পয়েন্টারটি দেখানোর জন্য, -এ ট্যাপ করুন। আপনি এই ফিচারটি কেবল তখনই ব্যবহার করতে পারবেন যখন S Pen ডিভাইস থেকে আলাদা করা হবে। (Galaxy S22 Ultra)
 - আপনার নিজের ওভারলে করা একটি ভিডিও সহ স্ক্রীনটি রেকর্ড করতে, -এ ট্যাপ করুন।
 - 3 আপনি ভিডিওটি রেকর্ড করা সমাপ্ত করলে, -এ ট্যাপ করুন।
আপনি গ্যালারি-তে ভিডিওটি দেখতে পারেন।
-  স্ক্রীন রেকর্ডার সেটিংস পরিবর্তন করতে, সেটিংস অ্যাপ চালু করুন এবং উচ্চতর বৈশিষ্ট্যসমূহ → স্ক্রীনশট ও স্ক্রীন রেকর্ডিং-এ ট্যাপ করুন।

টেক্সট এন্টার করা

কীবোর্ড লেআউট

আপনি টেক্সট এন্টার করানোর সময় একটি কীবোর্ড স্বয়ংক্রিয়ভাবে উপস্থিত হয়।

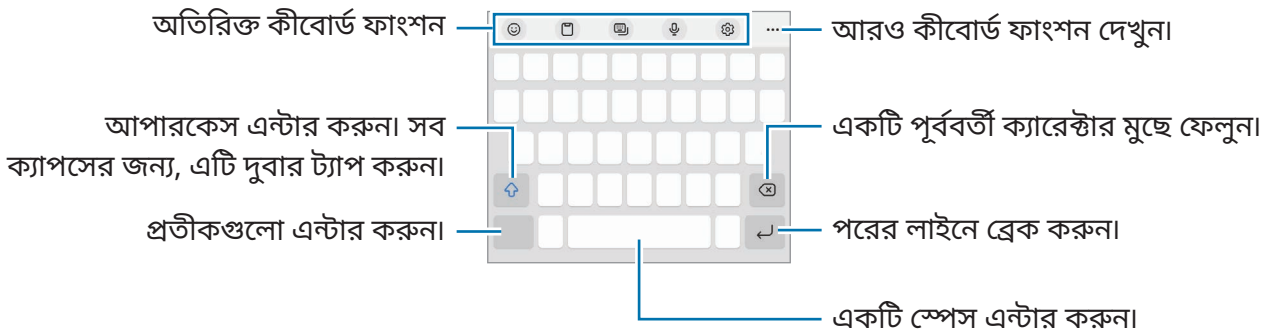

-  টেক্সট এন্ট্রি কিছু ভাষায় সমর্থিত নয়। টেক্সট এন্টার করার জন্য, আপনাকে অবশ্যই ইনপুটের ভাষাটি সমর্থিত ভাষার একটিতে পরিবর্তন করতে হবে।

ইনপুটের ভাষা পরিবর্তন করা

☰ → ভাষা ও ধরন → লেখার ভাষা ব্যবস্থাপনা করুন-এ ট্যাপ করুন তারপর যে ভাষাগুলি ব্যবহার করেন সেগুলি নির্বাচন করুন। যখন আপনি দুটি বা ততোধিক ভাষা নির্বাচন করেন, আপনি স্পেস কীতে বাম বা ডানদিকে সোয়াইপ করে ইনপুট ভাষাগুলির মধ্যে সুইচ করতে পারেন।

কীবোর্ড পরিবর্তন করা

নেভিগেশন বারে, কীবোর্ড পরিবর্তন করতে ☰ এ ট্যাপ করুন।

কীবোর্ডের ধরন পরিবর্তন করতে, ট্যাপ করুন ☰ → ভাষা ও ধরন, একটি ভাষা নির্বাচন করুন, তারপরে আপনার পছন্দমত কীবোর্ডের প্রকারটি নির্বাচন করুন।







- যদি কীবোর্ড বাটন (☰) ন্যাভিগেশন বারে উপস্থিত না হয়, সেটিংস অ্যাপ চালু করুন, ট্যাপ করুন সাধারণ ব্যবস্থাপনা → কীবোর্ডের তালিকা ও ডিফল্ট, এবং তারপর এটি সক্রিয় করতে নেভিগেশন বারে কীবোর্ড বাটন সুইচটি ট্যাপ করুন।
- একটি 3 x 4 কীবোর্ডে, একটি কী-এ তিনটি বা চারটি অক্ষর থাকে। একটি ক্যারেক্টার প্রবেশ করার জন্য, আকাঙ্ক্ষিত ক্যারেক্টারটি প্রদর্শিত না হওয়া পর্যন্ত অনুরূপ কী টি বারবার ট্যাপ করুন।

অতিরিক্ত কীবোর্ড ফাংশন

- 😊 : ইমোজি, স্টিকার এবং আরও অনেক কিছু লিখুন। এছাড়াও আপনার মতো দেখতে আপনার ইমোজি স্টিকারও এন্টার করতে পারেন। আরো তথ্যের জন্য [চ্যাটগুলিতে আপনার AR ইমোজি স্টিকার ব্যবহার করা দেখুন](#)।
- 📄 : ক্লিপবোর্ড থেকে একটি আইটেম যোগ করুন।
- 📄 : কীবোর্ড মোড পরিবর্তন করুন।
- 🗨️ : ভয়েস দ্বারা টেক্সট এন্টার করুন।
- ☰ : কীবোর্ড সেটিংস পরিবর্তন করুন।

আরও কীবোর্ড ফাংশন ব্যবহার করতে ●●● -এ ট্যাপ করুন।



- 📄 : হস্তলিখিত মোডে বদলান।
- 🔍 : কনটেন্ট অনুসন্ধান করুন এবং লিখুন।
- 🗨️ : টেক্সট অনুবাদ করুন এবং এটি লিখুন।
- 📄 : Samsung Pass-এ রেজিস্টার করা আপনার ব্যক্তিগত তথ্য লিখুন।
- 📄 : মিউজিক লিঙ্কগুলি শেয়ার করুন।
- 📄 : ভিডিও লিঙ্কগুলি শেয়ার করুন।
- 😊 : ইমোজিগুলো এন্টার করুন।
- 📄 : অ্যানিমেটেড GIF সংযুক্ত করুন।

-  /  /  : স্টিকার এন্টার করান।
-  : কীবোর্ডের আকার পরিবর্তন করুন।
-  : টেক্সট সম্পাদনার প্যানেল খুলুন।



পরিষেবা প্রদানকারী বা মডেলের উপর নির্ভর করে কিছু ফিচার লভ্য নাও হতে পারে।

কপি করা এবং পেস্ট করা

- 1 টেক্সটের উপর ট্যাপ করুন এবং ধরে রাখুন।
- 2 পছন্দসই টেক্সট নির্বাচন করতে  বা  টেনে আনুন, বা সব টেক্সট নির্বাচন করতে সবগুলি বেছে নিন-এ ট্যাপ করুন।
- 3 কপি করুন অথবা কাট করুন-এ ট্যাপ করুন।
নির্বাচিত টেক্সট ক্লিপবোর্ডে কপি করা হয়েছে।
- 4 যেখানে টেক্সটটি ইনসার্ট করা হবে সেখানে ট্যাপ করুন এবং ধরে রাখুন এবং পেস্ট করুন-এ ট্যাপ করুন।
যে টেক্সটটি আপনি পূর্বে কপি করেছেন সেটিকে পেস্ট করার জন্য, ট্যাপ করুন ক্লিপবোর্ড এবং টেক্সটটি নির্বাচন করুন।

অ্যাপ এবং ফিচার

অ্যাপ ইনস্টল বা আনইনস্টল করা

Galaxy Store

অ্যাপ কিনুন এবং ডাউনলোড করুন। আপনি Samsung Galaxy ডিভাইসের জন্য অ্যাপ ডাউনলোড করতে পারেন।

Galaxy Store অ্যাপ চালু করুন। ক্যাটাগরি অনুযায়ী অ্যাপ ব্রাউজ করুন একটি কীওয়ার্ড খোঁজার জন্য Q-এ ট্যাপ করুন।



- পরিষেবা প্রদানকারী বা মডেলের উপর নির্ভর করে এই অ্যাপটি লভ্য নাও হতে পারে।
- স্বয়ংক্রিয়ভাবে আপডেট করার সেটিংস পরিবর্তন করতে, মেনু →  → অ্যাপগুলো অটো আপডেট করুন-এ ট্যাপ করুন, এবং তারপর একটি অপশন বেছে নিন।

Play Store

অ্যাপ কিনুন এবং ডাউনলোড করুন।

Play Store অ্যাপ চালু করুন। অ্যাপ ব্রাউজ করুন ক্যাটাগরি দ্বারা বা অ্যাপ খুঁজুন কিওয়ার্ড দিয়ে।



স্বয়ংক্রিয়ভাবে আপডেট করার সেটিংস পরিবর্তন করতে আপনার অ্যাকাউন্ট আইকনে ট্যাপ করুন, সেটিংস → নেটওয়ার্ক পছন্দ → অ্যাপ অটো-আপডেট করুন-এ ট্যাপ করার পর একটি অপশন বেছে নিন।

অ্যাপ ব্যবস্থাপনা করা

অ্যাপ আনইনস্টল করা অথবা অক্ষম করা

একটি অ্যাপ ট্যাপ করে ধরে রাখুন এবং একটি অপশন নির্বাচন করুন।

- আনইনস্টল: ডাউনলোড করা অ্যাপগুলি আনইনস্টল করুন।
- নিষ্ক্রিয় করুন: নির্বাচিত পূর্বনির্ধারিত অ্যাপগুলিকে অক্ষম করে দিন যেগুলোকে ডিভাইস থেকে ইনস্টল করা যাচ্ছে না।



কিছু অ্যাপ এই ফিচারটি সমর্থন নাও করতে পারে।

অ্যাপ সক্রিয় করা হচ্ছে

সেটিংস অ্যাপ চালু করুন, অ্যাপ →  → নিষ্ক্রিয় হয়েছে → ওকে ট্যাপ করুন, একটি অ্যাপ নির্বাচন করুন এবং তারপর সক্রিয় করুন-এ ট্যাপ করুন।

অ্যাপের অনুমতি সেট করুন

কিছু অ্যাপ সঠিকভাবে কাজ করার জন্য, তাদের কিছু অনুমতির প্রয়োজন হতে পারে আপনার ডিভাইসের তথ্য অ্যাক্সেস বা ব্যবহার করার জন্য।

আপনার অ্যাপের অনুমতির সেটিংস প্রদান করতে সেটিংস অ্যাপ চালু করুন এবং অ্যাপ ট্যাপ করুন। একটি অ্যাপ নির্বাচন করুন এবং অনুমতি ট্যাপ করুন। আপনি অ্যাপের অনুমতির তালিকা দেখতে পারেন এবং তার অনুমতি পরিবর্তন করতে পারেন।

অনুমতির ক্যাটাগরি দিয়ে অ্যাপের অনুমতির সেটিংস দেখতে বা পরিবর্তন করতে সেটিংস অ্যাপ চালু করুন এবং অ্যাপ → ⋮ → পারমিশন ম্যানেজার ট্যাপ করুন। একটি আইটেম নির্বাচন করুন এবং একটি অ্যাপ নির্বাচন করুন।

📝 আপনি যদি অ্যাপগুলিকে অনুমতি প্রদান না করেন, অ্যাপগুলির প্রাথমিক ফিচারগুলি হয়ত ভালোভাবে কাজ নাও করতে পারে।

S Pen (Galaxy S22 Ultra)

S Pen ব্যবহার করা

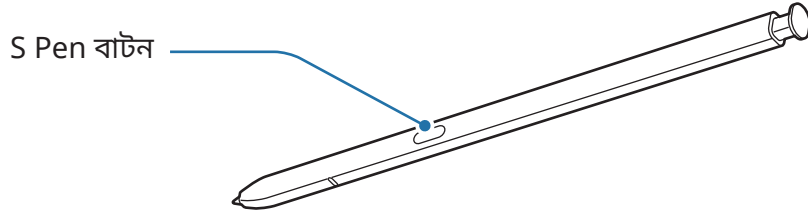

- ⚠️ S Pen ব্যবহারের সময় সেটাকে বাঁকাবেন না বা অতিরিক্ত চাপ দেবেন না। S Pen নষ্ট হতে পারে বা এর নিব নাও কাজ করতে পারে।
- S Pen দিয়ে স্ক্রিনে জোরে চাপ দেবেন না। পেনের নিব নাও কাজ করতে পারে।
- 📝 ডিভাইসের কাছে যদি কোনও চৌম্বক থাকে তবে কিছু S Pen ক্রিয়াকলাপ, যেমন টাচস্ক্রিন চার্জ করা বা ট্যাপ করা কাজ নাও করতে পারে।
- এমনকি S Pen সম্পূর্ণ চার্জ হয়ে থাকলেও, আপনি অন্যান্য S Pen ফিচার যেমন টাচস্ক্রিন ট্যাপ করা বা এয়ার কমান্ড ফিচার ব্যবহার করতে পারেন।
- স্ক্রিনে S Pen তীক্ষ্ণতার সঙ্গে ব্যবহার করলে ডিভাইস S Pen এর কাজ নাও বুঝতে পারে।
- S Pen স্লটে পানি এন্টার করলে, সেখান থেকে পানি বের করতে ডিভাইসটিকে আন্স্টে আন্স্টে ঝাঁকান।
- যদি S Pen ঠিক মতো কাজ না করে তাহলে Samsung সার্ভিস সেন্টারে নিয়ে যান।

S Pen বিচ্ছিন্ন করা

এটিকে আলাদা করতে S Pen এর শেষে চাপ দিন। তারপর, স্লটটি থেকে S Pen টেনে আনুন। S Pen রেখে দিতে, রাখার জায়গায় ঢুকিয়ে দিয়ে আস্তে করে ঠেলা দিন যতক্ষণ না ক্লিক শব্দ হয়।

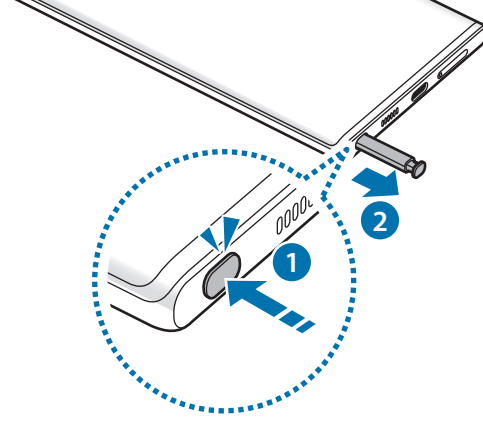

S Pen চার্জ করা

S Pen বাটন ব্যবহার করে দূর থেকে অ্যাপ নিয়ন্ত্রণ করার আগে S Pen চার্জ করা আবশ্যিক।

যখন S Pen-টিকে স্লটে প্রবেশ করাবেন এটা চার্জ হতে শুরু করবে।



যদি এয়ার অ্যাকশন ফিচারটি নিষ্ক্রিয় করা হয় তবে, S Pen কেবল ডিভাইসটি চার্জ করার সময়ই চার্জ হবে।

এয়ার অ্যাকশন

Bluetooth Low Energy (BLE) দিয়ে আপনার ডিভাইসে সংযুক্ত S Pen ব্যবহার করে অ্যাপগুলিকে রিমোটলি নিয়ন্ত্রণ করে।

উদাহরণ স্বরূপ, আপনি S Pen বাটন টিপে ধরে রেখে ক্যামেরা অ্যাপকে দ্রুত চালু করতে পারেন। এছাড়াও, ক্যামেরা অ্যাপটি ব্যবহার করার সময়, আপনি একবার বাটনটি টিপে ধরে একটি ফটো নিতে পারেন। মিউজিক চালানোর সময়, আপনি ভলিউম আপ করতে পারেন আপনি যদি S Pen উপরে তোলেন S Pen বাটন চেপে ধরে রাখার সময় এবং আপনি যদি এটি কমান তবে ভলিউম কম হবে।



- Air actions ফিচার ব্যবহারের আগে S Pen চার্জ করে নেওয়া আবশ্যিক। আরো তথ্যের জন্য [S Pen চার্জ করা](#) দেখুন।
- আপনি যখন স্লট থেকে S Pen-এর সংযোগ বিচ্ছিন্ন করবেন তখন স্ট্যাটাস বারে  আইকন দেখা যাবে। S Pen-এর চার্জ ফুরিয়ে গেলে বা ডিভাইস থেকে দূরে থাকলে অথবা S Pen ডিভাইসের মাঝে বাধা থাকলে বা বহিরাগত প্রতিবন্ধক থাকলে S Pen ও ডিভাইসের সংযোগ বিচ্ছিন্ন হবে এবং আইকনটি ধূসর () হয়ে যাবে। এয়ার অ্যাকশন ফিচার আবার ব্যবহার করতে S Pen টিকে স্লটে আবার প্রবেশ করিয়ে S Pen টিকে ডিভাইসের সাথে সংযুক্ত করুন।

S Pen দিয়ে ফটো তোলা

যদিও আপনি আপনার ডিভাইসটিকে দূরে স্থাপন করে ছবি তুলতে পারেন তবুও কোনো টাইমার সেট না করেই S Pen বাটনটি চেপে আপনি সহজেই ছবি তুলতে পারবেন।

- 1 সেটিংস অ্যাপ চালু করুন উচ্চতর বৈশিষ্ট্যসমূহ → S Pen → এয়ার অ্যাকশন ট্যাপ করুন তারপর ফিচার সক্রিয় করতে সুইচটি ট্যাপ করুন।
- 2 ক্যামেরা অ্যাপটি চালু করুন।
- 3 একটি ফটো নিতে S Pen বাটন এক বার টিপুন।
 - ফটোগুলি ক্রমানুযায়ী তুলতে, S Pen বাটন চেপে ধরে রাখুন।
 - শুটিং মোড পরিবর্তন করতে, বামে বা ডানে S Pen বামে বা ডানে সরান S Pen বাটন চেপে ধরে রাখার সময়।
 - ক্যামেরাগুলির মধ্যে সুইচ করতে, S Pen বাটন দুবার টিপুন।

ব্যবহার করার জন্য অ্যাপ বা ফিচার পরিবর্তন করা

S Pen ফিচার দিয়ে আপনি যে অ্যাপ, ফিচার বা অ্যাকশন ব্যবহার করতে চান তা পরিবর্তন করুন। সেটিংস অ্যাপ চালু করুন উচ্চতর বৈশিষ্ট্যসমূহ → S Pen → এয়ার অ্যাকশন-এ ট্যাপ করুন।

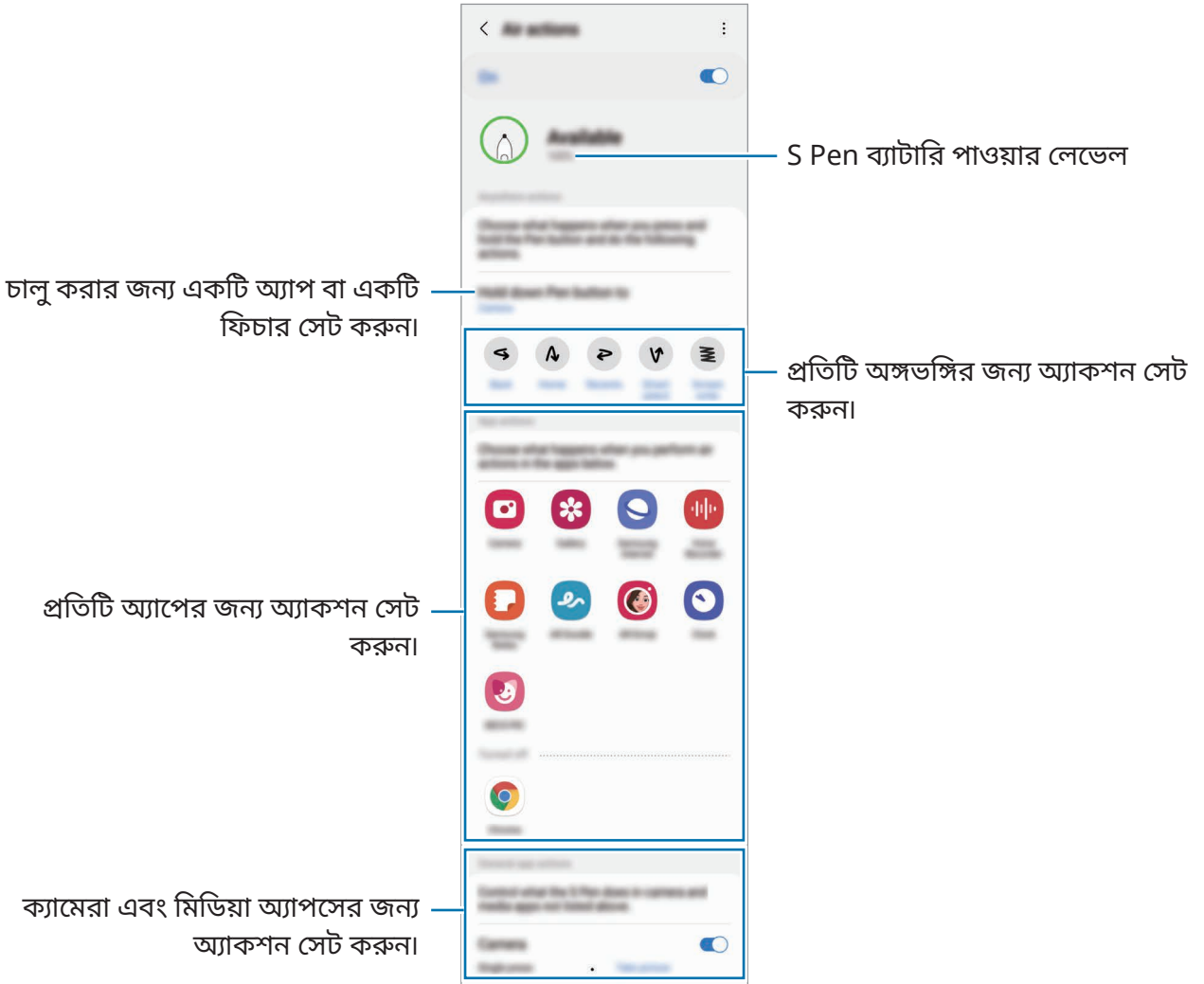

আপনার S Pen পুনরায় সেট করা হচ্ছে

যদি S Pen এর সংযোগের সমস্যা থাকে বা S Pen এর সংযোগ প্রায়শই বিচ্ছিন্ন হয় তাহলে S Pen রিসেট করুন এবং এটিকে আবার সংযোগ করুন।

স্লটে S Pen ঢোকান। তারপর, এয়ার অ্যাকশন সেটিং স্ক্রীন খুলুন এবং  → S Pen রিসেট করুন ট্যাপ করুন।



- আপনি শুধুমাত্র Bluetooth Low Energy (BLE) সমর্থনকারী Samsung-অনুমোদিত S Pen গুলিকে সংযুক্ত করতে পারবেন।
- S Pen যখন সংযুক্ত করা হচ্ছে তখন সেটিকে ডিভাইস থেকে বিচ্ছিন্ন করবেন না। এই রকম করা হলে তা প্রক্রিয়াটিকে ব্যাহত করবে।

এয়ার নির্দেশ

এয়ার কম্যান্ড হল একটা মেনু যা S Pen এর ফিচারগুলি এবং বার-বার ব্যবহার করা অ্যাপগুলিতে দ্রুত অ্যাক্সেস দেয়।

এয়ার কম্যান্ড খোলতে, স্লট থেকে S Pen-এর সংযোগ বিচ্ছিন্ন করুন বা স্ক্রিনের উপরে S Pen টিকে নিয়ে যান এবং S Pen বাটন চাপুন। এছাড়াও আপনি এয়ার কম্যান্ড আইকন () ট্যাপ করতেও পারেন S Pen দিয়ে।

এয়ার কমেন্ড প্যানেলে একটি ফাংশন বা অ্যাপ নির্বাচন করুন।



- স্ক্রীন যখন বন্ধ বা কোনো স্ক্রীন লক পদ্ধতি দিয়ে লক থাকে তখন S Pen অপসারণ করা হলে এয়ার কম্যান্ড প্যানেল খুলবে না।

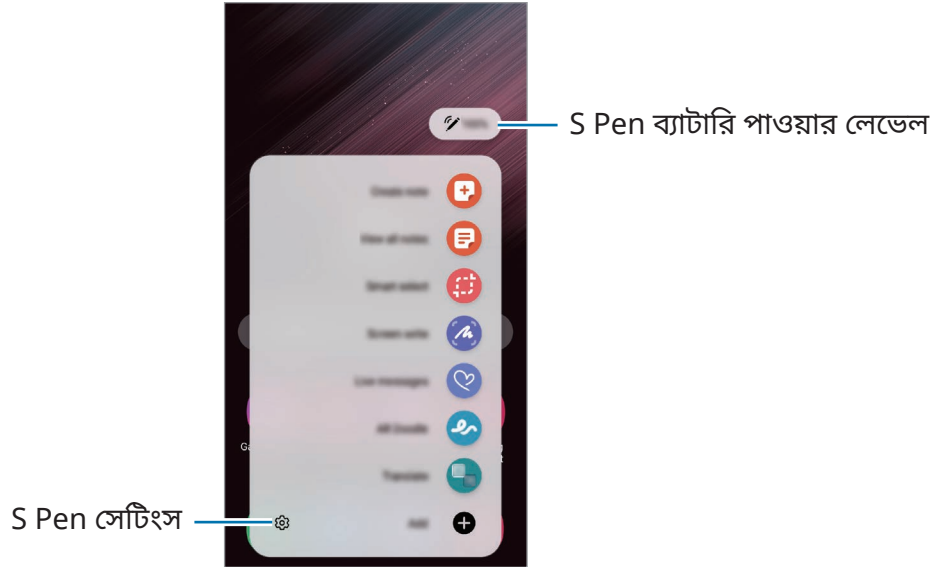



- নোট তৈরি করুন: একটি পপ-আপ উইন্ডোতে সহজেই notes তৈরি করুন। S Pen বাটনটি চেপে ধরে রাখার সময় আপনি স্ক্রিনটি ডাবল-ট্যাপ করেও এই ফিচারটি চালু করতে পারেন। আরো তথ্যের জন্য [Samsung Notes](#) দেখুন।

- সব নোট দেখুন: **Samsung Notes** অ্যাপে সব নোট দেখুন।
- স্মার্ট নির্বাচন: একটা এলাকা নির্বাচন করতে এবং শেয়ার বা সেভ করার মত ক্রিয়াকলাপ সম্পন্ন করতে S Pen ব্যবহার করুন। আরো তথ্যের জন্য [স্মার্ট নির্বাচন](#) দেখুন।
- স্ক্রিন লিখন: স্ক্রীনশটগুলোতে লেখার বা আঁকার জন্য অথবা ক্যাপচার করা ছবি থেকে একটা এলাকা ক্রপ করার জন্য সেগুলি ক্যাপচার করে। আপনি বর্তমান কন্টেন্ট এবং দীর্ঘ পেইজে লুকানো কন্টেন্ট যেমন ওয়েবপেইজও ক্যাপচার করতে পারেন। আরো তথ্যের জন্য [স্ক্রিন লিখন](#) দেখুন।
- লাইভ মেসেজ: টেক্সট মেসেজের পরিবর্তে একটা লাইভ মেসেজ হাতে লেখার বা অঙ্কন করার সময় সেটিকে একটা অ্যানিমেটেড ফাইল হিসেবে সেভ করে আপনার ক্রিয়াকলাপ রেকর্ড করে একটা অনন্য মেসেজ তৈরি করুন ও পাঠান। আরো তথ্যের জন্য [লাইভ মেসেজ](#) দেখুন।
- **AR ডুডল**: মুখে বা অন্য কোথাও ভার্চুয়াল হাতের লেখা বা আঁকা দিয়ে মজার ভিডিওগুলি রেকর্ড করুন। আরো তথ্যের জন্য [AR ডুডল](#) দেখুন।
- অনুবাদ: কোনো শব্দকে অনুবাদ করতে S Pen টিকে সেটার উপরে নিয়ে যান। আরো তথ্যের জন্য [অনুবাদ](#) দেখুন।
- **PENUP**: আপনার আর্টওয়ার্ক পোস্ট করুন, অন্যদের আর্টওয়ার্ক দেখুন এবং উপযোগী অঙ্কনের টিপস পান।
- **Bixby Vision**: অনুরূপ ছবি অনুসন্ধান করতে, টেক্সট শনাক্ত ও অনুবাদ করতে এবং আরও অনেক কিছু করতে Bixby Vision ফিচার ব্যবহার করুন। আরো তথ্যের জন্য [Bixby Vision](#) দেখুন।
- বিবর্ধন: স্ক্রীনের কোনো এলাকা বড় করতে S Pen টিকে তার উপরে নিয়ে যান।
- গ্ল্যাঙ্ক: একটি অ্যাপকে থাম্বনেলে কমান এবং অ্যাপটিকে পূর্ণ স্ক্রীনে দেখতে থাম্বনেলের উপরে S Pen টিকে নিয়ে যান। আরো তথ্যের জন্য [গ্ল্যাঙ্ক](#) দেখুন।
- রং করা: S Pen ব্যবহার করে PENUP-এর দেওয়া ছবিতে রঙ যোগ করুন।
- ক্যালেন্ডারে লিখুন: ক্যালেন্ডার অ্যাপ লঞ্চ করুন এবং স্ক্রীনে লিখুন বা আঁকুন। আরো তথ্যের জন্য [ক্যালেন্ডারে লিখুন](#) দেখুন।
- যোগ করুন: এয়ার কম্যান্ড প্যানেলে বার-বার ব্যবহার করা অ্যাপগুলির শর্টকাট যোগ করুন।

এয়ার কম্যান্ড আইকন

এয়ার কম্যান্ড প্যানেল বন্ধ থাকার সময়, স্ক্রীনে এয়ার কম্যান্ড আইকন থেকে যাবে। আপনি S Pen দিয়ে আইকন ট্যাপ করে এয়ার কম্যান্ড প্যানেলটি খুলতে পারেন।

আইকনটি সরাতে, -কে একটি নতুন অবস্থানে টেনে আনুন।

আইকন অপসারণ করার জন্য, -কে স্ক্রীনের শীর্ষে অপসারণ-এ টেনে আনুন।

এয়ার কম্যান্ড আইকন স্ক্রীনে প্রদর্শিত না হলে, সেটিংস অ্যাপ চালু করুন, উচ্চতর বৈশিষ্ট্যসমূহ → **S Pen** ট্যাপ করুন এবং এটি সক্রিয় করতে এয়ার কম্যান্ড আইকন দেখান টি ট্যাপ করুন।

এয়ার অ্যাকশন ফিচার সমর্থনকারী অ্যাপগুলি ব্যবহারের সময় S Pen টিকে এয়ার কম্যান্ড আইকনের উপরে নিয়ে গিয়ে আপনি প্রতিটি অ্যাপের সাথে লভ্য অ্যাকশন দেখতে পারবেন।

স্মার্ট নির্বাচন

একটি এলাকা নির্বাচন করতে এবং শেয়ার বা সেভ করার মত ক্রিয়াকলাপ সম্পন্ন করতে S Pen ব্যবহার করুন। আপনি কোনো ভিডিওর একটা এলাকাও নির্বাচন করতে ও সেটিকে একটি GIF অ্যানিমেশন হিসেবে ক্যাপচার করতে পারেন।

- 1 আপনি ক্যাপচার করতে চান এমন সামগ্রী, যেমন কোনো ছবির অংশ থাকলে এয়ার কম্যান্ড প্যানেল খুলুন ও স্মার্ট নির্বাচন ট্যাপ করুন।
- 2 টুলবারে একটা কাল্পিত আকৃতির আইকন নির্বাচন করুন এবং আপনি যে সামগ্রী নির্বাচন করতে চান সেটা জুড়ে S Pen টেনে আনুন।

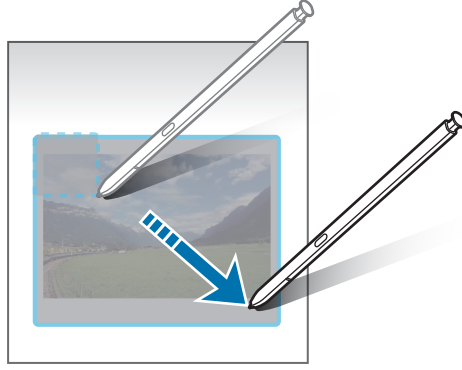

- 3 নির্বাচিত অংশটি ব্যবহার করতে একটি অপশন বেছে নিন।

- পিন/ইনসার্ট: স্ক্রীনে নির্বাচিত ক্ষেত্র পিন করুন। আপনি অন্যান্য অ্যাপগুলিতেও ছবিটি প্রবেশ করাতে পারেন, যেমন **Samsung Notes**। ছবিটি ট্যাপ করুন এবং হোল্ড করুন এবং অন্য অ্যাপস স্ক্রীনে টানুন।
- 🔄 : স্বয়ংক্রিয়ভাবে নির্বাচিত এলাকা প্রকাশ পরিবর্তন করে।
- ✍️ : নির্বাচিত অংশতে ছবি আঁকুন বা লিখুন।
- T : নির্বাচিত এলাকাটি থেকে টেক্সট নিষ্কাশন করুন।
- 🔄 : নির্বাচিত অংশটি অন্যদের সাথে শেয়ার করুন।
- ⏴ : নির্বাচিত অংশটি গ্যালারি-তে সেভ করুন।

কোন ভিডিও থেকে একটি অংশ গ্রহণ করা

ভিডিও চালানোর সময়, একটি অংশ বেছে নিন এবং সেটিকে GIF অ্যানিমেশন হিসাবে তুলুন।

- 1 ভিডিও প্লেব্যাক চলার সময় আপনি ক্যাপচার করতে চান এমন কন্টেন্ট থাকলে এয়ার কম্যান্ড প্যানেল খুলুন ও স্মার্ট নির্বাচন ট্যাপ করুন।
- 2 টুলবারে,  ট্যাপ করুন।
- 3 তোলা স্থানের অবস্থান এবং আকার সংশোধন করুন।

অবস্থানটি সামঞ্জস্য করুন।

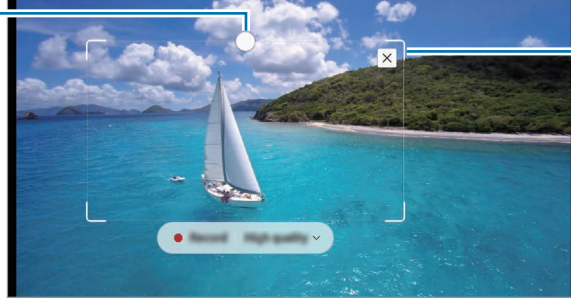

রিসাইজ করতে ফ্রেমের কোণ টেনে আনুন।





- 4 তোলা শুরু করতে রেকর্ড ট্যাপ করুন।



- একটি ভিডিও তোলার আগে, দেখে নিন যে ভিডিওটি চলছে কিনা।
- আপনি সর্বাধিক কত সময়ের জন্য ভিডিওর অংশ তুলতে পারেন তা স্ক্রীনে দেখানো হবে।
- ভিডিও থেকে একটি অংশ তোলার সময়, এটির শব্দ রেকর্ড করা হবে না।

- 5 তোলা বন্ধ করতে বন্ধ এ ট্যাপ করুন।

- 6 নির্বাচিত অংশটি ব্যবহার করতে একটি অপশন বেছে নিন।

-  : নির্বাচিত অংশতে ছবি আঁকুন বা লিখুন। ফাইল সেভ করার আগে ফল দেখতে  ট্যাপ করুন।
-  : নির্বাচিত অংশটি অন্যদের সাথে শেয়ার করুন।
-  : নির্বাচিত অংশটি গ্যালারি-তে সেভ করুন।

স্ক্রিন লিখন

স্ক্রীনশটগুলোতে লেখার বা আঁকার জন্য অথবা ক্যাপচার করা ছবি থেকে একটা এলাকা ক্রপ করার জন্য সেগুলি ক্যাপচার করে।

- 1 আপনি ক্যাপচার করতে চান এমন কন্টেন্ট থাকলে এয়ার কমান্ড প্যানেল খুলুন ও স্ক্রিন লিখন ট্যাপ করুন।
বর্তমান স্ক্রীনটি স্বয়ংক্রিয়ভাবে ক্যাপচার হয় এবং সম্পাদনা টুলবার প্রদর্শিত হয়।
- 2 স্ক্রীনশটে একটি মেমো লিখুন।

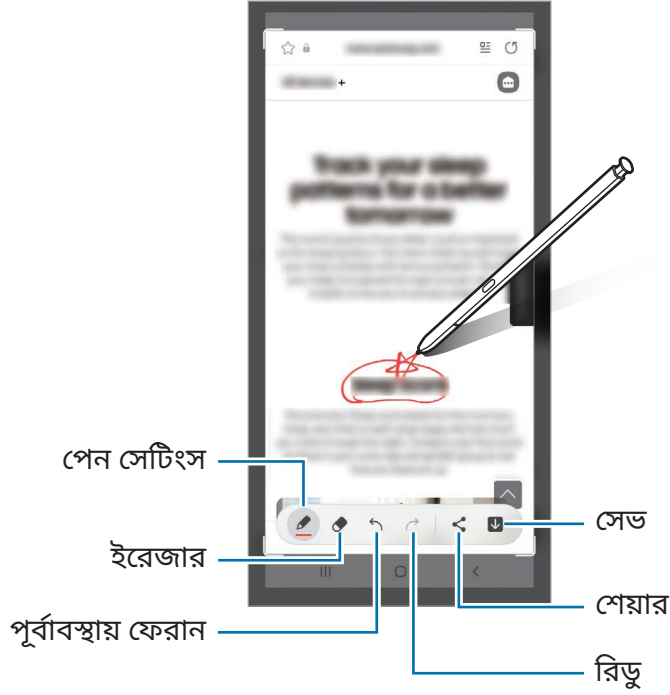

- 3 স্ক্রীনশট শেয়ার করুন অথবা সংরক্ষণ করুন।
আপনি গ্যালারি-তে ক্যাপচার করা স্ক্রীনশটগুলি দেখতে পারেন।



কিছু অ্যাপ এবং ফিচার ব্যবহার করার সময় একটি স্ক্রীনশট ক্যাপচার করা সম্ভব নয়।

লাইভ মেসেজ

টেক্সট মেসেজের পরিবর্তে একটা লাইভ মেসেজ হাতে লেখার বা অঙ্কন করার সময় সেটিকে একটা অ্যানিমেটেড ফাইল হিসেবে সেভ করে আপনার ক্রিয়াকলাপ রেকর্ড করে একটা অনন্য মেসেজ তৈরি করুন ও পাঠান।

- 1 আপনি যদি একটা অ্যানিমেটেড মেসেজ পাঠাতে চান তাহলে এয়ার কমান্ড প্যানেল খুলুন ও লাইভ মেসেজ ট্যাп করুন।
- 2 ব্যাকগ্রাউন্ডের ছবি কাস্টমাইজ করুন এবং সম্পন্ন বা আঁকা শুরু করুন-এ ট্যাп করুন।
- 3 লাইভ মেসেজ স্ক্রিনে লিখুন বা আঁকুন।

ফাইল ফর্ম্যাট
পরিবর্তন করুন।

পেন সেটিংস

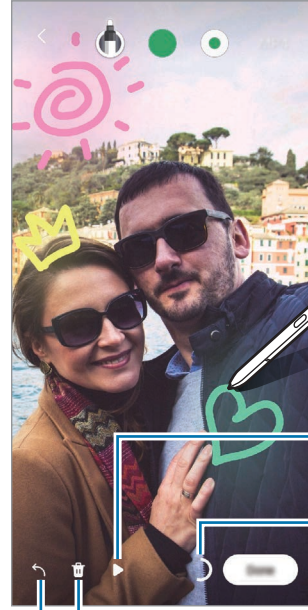

প্রিভিউ

মেসেজ ইনপুটের
সীমা

পুনরায় শুরু
করুন।

পূর্বাবস্থায় ফেরান

- 4 সম্পন্ন এ ট্যাп করুন।

লাইভ মেসেজ গ্যালারি একটা অ্যানিমেটেড GIF ফাইল বা একটা ভিডিও হিসেবে সেভ হবে।

- 5 শেয়ার করুন ট্যাп করুন এবং একটি মেসেজ নির্বাচন করুন।

অনুবাদ

আপনি যে টেক্সট অনুবাদ করতে চান তার উপরে S Pen নিয়ে যান। টেক্সটে থাকা ইউনিটগুলোও রূপান্তরিত হবে।

- 1 আপনি অনুবাদ করতে চান এমন টেক্সট থাকলে এয়ার কম্যান্ড প্যানেল খুলুন ও অনুবাদ ট্যাপ করুন।
- 2 স্ক্রিনের শীর্ষে অনুবাদক প্যানেলে ভাষাগুলি নির্বাচন করুন।
আপনি [T] অথবা [≡] ট্যাপ করে শব্দ ও বাক্যের মাঝে টেক্সট পরিবর্তন করতে পারেন।
- 3 আপনি যে টেক্সট অনুবাদ করতে চান বা যে ইউনিট রূপান্তর করতে চান তার উপরে S Pen নিয়ে যান।
অনুবাদিত টেক্সট প্রদর্শিত হবে। আসল টেক্সটের উচ্চারণ শুনতে [🔊] ট্যাপ করুন। আপনার নির্বাচন করা ভাষার ভিত্তিতে [🔊] আইকন প্রদর্শিত নাও হতে পারে।

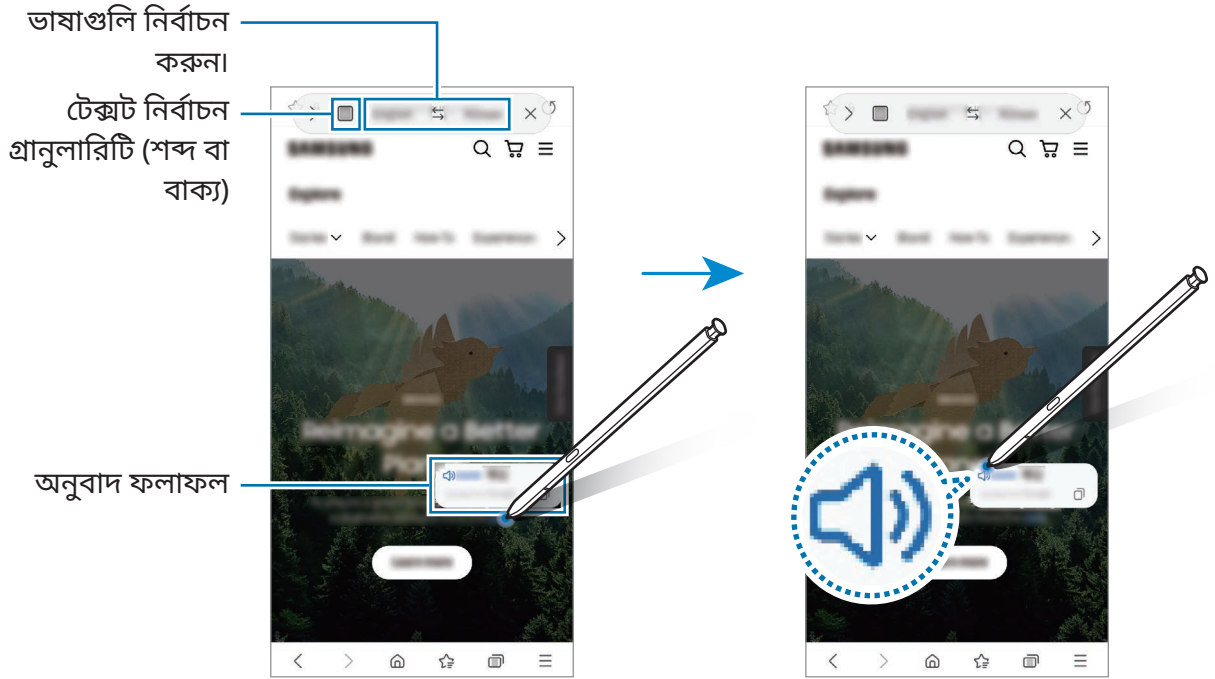

- এই ফিচারটি কিছু ভাষা সমর্থন নাও করতে পারে।
- স্ক্রীনে শনাক্তযোগ্য টেক্সট থাকলে তবেই কেবল এই ফিচারটি লভ্য হয়।

Bixby Vision

আপনি কন্টেন্ট এর উপরে S Pen নিয়ে গেলে কন্টেন্ট শনাক্ত হবে এবং লভ্য অনুসন্ধান আইকনগুলি প্রদর্শিত হবে। অনুরূপ ছবি অনুসন্ধান করতে, টেক্সট শনাক্ত ও অনুবাদ করতে এবং আরও অনেক কিছু করতে ফিচারটি ব্যবহার করুন। আরো তথ্যের জন্য [Bixby Vision](#) দেখুন।

- 1 যখন কোনো এমন ছবি থাকে যার থেকে আপনি প্রাসঙ্গিক তথ্য অনুসন্ধান করতে চান বা যার থেকে টেক্সট বার করতে চান তখন এয়ার কমান্ড প্যানেল খুলুন ও **Bixby Vision** ট্যাপ করুন।
- 2 আপনি যে কন্টেন্ট চান তার উপরে S Pen নিয়ে যান। যখন উপলব্ধ বিকল্পগুলি স্ক্রিনে উপস্থিত হয়, আপনার পছন্দের বিকল্প নির্বাচন করুন।



গ্ল্যান্স

একটি অ্যাপকে থাম্বনেলে কমান এবং অ্যাপটিকে পূর্ণ স্ক্রীনে দেখতে থাম্বনেলের উপরে S Pen টিকে নিয়ে যান।

উদাহরণস্বরূপ, একটা মানচিত্র অ্যাপ চালু করুন, এয়ার কমান্ড প্যানেল খুলুন ও তারপর গ্ল্যান্স ট্যাপ করুন।

অ্যাপটি স্ক্রীনের নিচে একটা থাম্বনেলে ছোট হয়ে যাবে। ওয়েবপেইজগুলি ব্রাউজ করার সময়, মানচিত্র অ্যাপকে পূর্ণ স্ক্রীনে খুলতে ও দ্রুত স্থান অনুসন্ধান করতে S Pen টিকে থাম্বনেলের উপরে নিয়ে যান।

অ্যাপকে আবার থাম্বনেলে ছোট করতে S Pen টিকে স্ক্রীন থেকে দূরে নিয়ে যান।

মিনিমাইজ করা অ্যাপ বন্ধ করতে, থাম্বনেলটিকে ট্যাপ করে ধরে থাকুন এবং সেটাকে স্ক্রীনের শীর্ষে অপসারণ-এ টেনে আনুন।

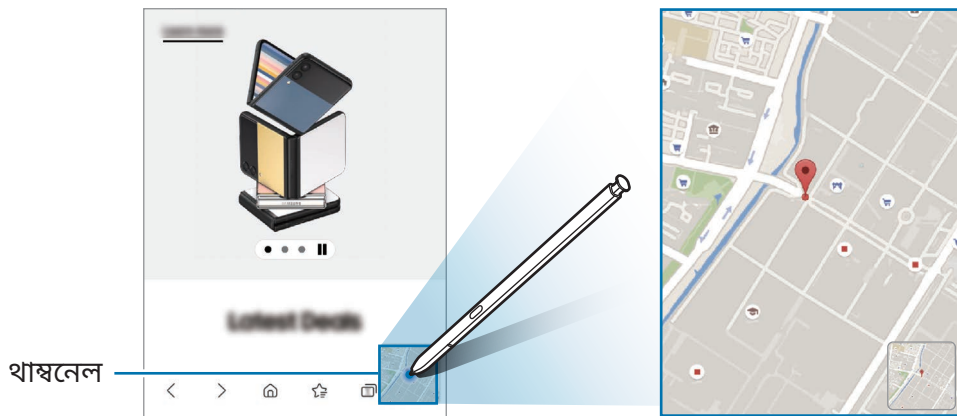

ক্যালেন্ডারে লিখুন

ক্যালেন্ডার স্ক্রিনে লিখে বা অঙ্কন করে আপনার প্ল্যানগুলি সহজে এবং দ্রুত পূর্ণ করুন।

এয়ার কমান্ড প্যানেল খুলুন, ক্যালেন্ডারে লিখুন-এ ট্যাপ করুন এবং তারপর ক্যালেন্ডারে আপনার প্ল্যানগুলি পূর্ণ করুন। আপনার সম্পূর্ণ করা হয়ে গেলে সংরক্ষণ ট্যাপ করুন। এটি সম্পাদনা করতে -এ ট্যাপ করুন।

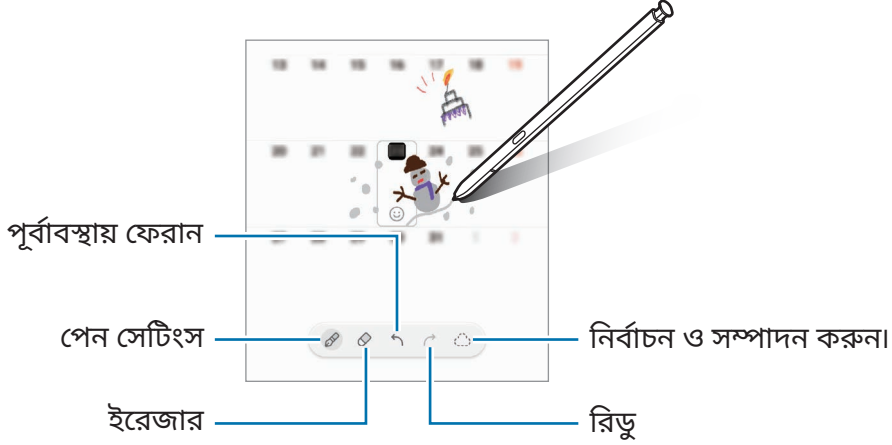

S Pen-টু-টেক্সট

আপনি যে কোনও কিছু কে S Pen দিয়ে লেখা পাঠ্যে রূপান্তর করতে ডিভাইসটি সেট করতে পারেন।

1 সেটিংস অ্যাপ চালু করুন, ট্যাপ করুন উচ্চতর বৈশিষ্ট্যসমূহ → S Pen → S Pen-টু-টেক্সট-এ ট্যাপ করুন, এবং তারপর ফিচার সক্রিয় করতে সুইচটি ট্যাপ করুন।

 কীভাবে S Pen দিয়ে পাঠ্য সম্পাদনা করতে হয় তা দেখতে, আপনার S Pen দিয়ে কীভাবে সম্পাদনা করতে হয় তা শিখুন ট্যাপ করুন।

2 একটি পাঠ্য ইনপুট ক্ষেত্রে লিখুন, যেমন একটি অনুসন্ধান ক্ষেত্র বা ঠিকানা বার, S Pen ব্যবহার করে হাতের লেখা পাঠ্যে রূপান্তরিত হবে।

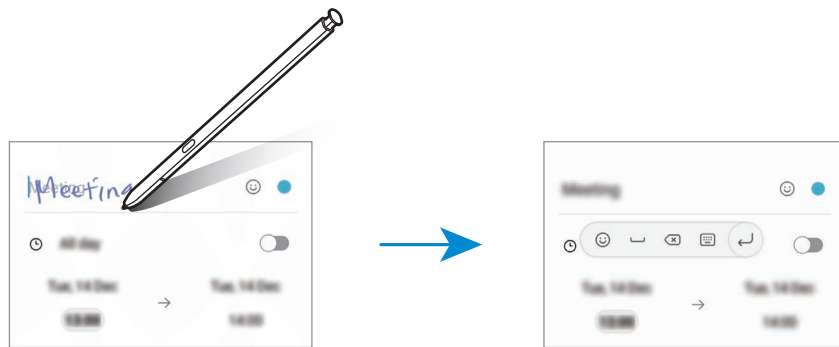

এয়ার ভিউ

একটা পপ-আপ উইন্ডোতে কন্টেন্ট এর প্রিভিউ বা তথ্য দেখতে S Pen টিকে স্ক্রীনের একটা আইটেমের উপরে নিয়ে যান।

কিছু অ্যাপে, অ্যাকশন বাটনগুলো প্রিভিউ উইন্ডোতে প্রদর্শিত হবে।

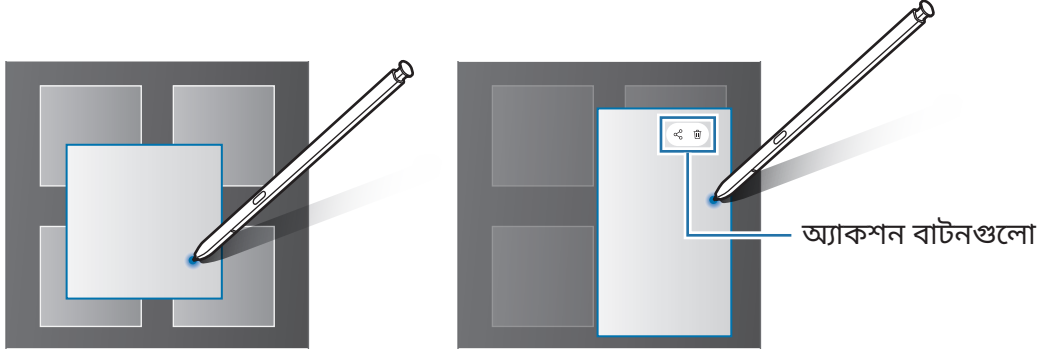

এই ফিচারটি সক্রিয় না থাকলে সেটিংস অ্যাপ চালু করুন, উচ্চতর বৈশিষ্ট্যসমূহ → S Pen ট্যাপ করুন এবং এটি সক্রিয় করতে এয়ার ভিউ সুইচটি ট্যাপ করুন।

পেন নির্বাচন

S Pen বাটন টেপার ও ধরে থাকার সময় একাধিক আইটেম ও টেক্সট নির্বাচন করতে S Pen টিকে টেক্সট বা আইটেম তালিকার উপরে টেনে আনুন। আপনি নির্বাচিত আইটেমগুলো বা টেক্সটকে অন্য অ্যাপে কপি ও পেস্ট করতে বা সেগুলিকে অন্যদের সাথে শেয়ার করতে পারেন।

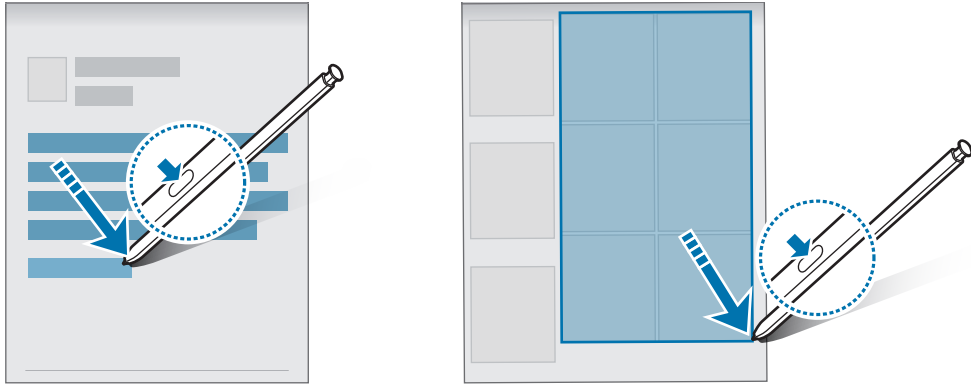

স্ক্রিন বন্ধ মেমো

আপনি এটাকে চালু না করে স্ক্রীনে লিখেই দ্রুত মেমো তৈরি করতে পারেন।

স্ক্রীন বন্ধ থাকার সময়, S Pen-এর সংযোগ বিচ্ছিন্ন করুন বা স্ক্রীনে S Pen কার্সার রাখুন এবং S Pen বাটন টিপুন।

আপনি যখন মেমো লেখার পরে সংরক্ষণ-এ ট্যাপ করেন অথবা স্লটে S Pen কে আবার প্রবেশ করান, মেমোটি

Samsung Notes-এ সেভ হবে।

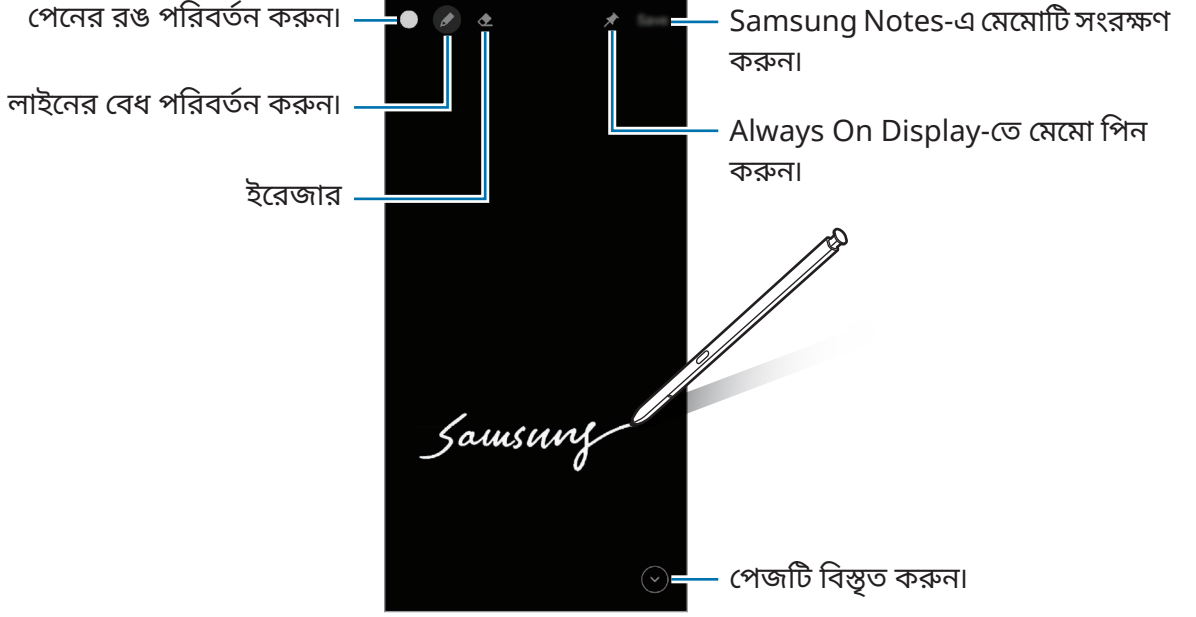



এই ফিচারটি সক্রিয় না থাকলে সেটিংস অ্যাপ চালু করুন, উচ্চতর বৈশিষ্ট্যসমূহ → **S Pen** ট্যাপ করুন এবং এটি সক্রিয় করতে স্ক্রিন বন্ধ মেমো সুইচটি ট্যাপ করুন।

Always On Display-তে মেমো পিন করা হচ্ছে

Always On Display-তে স্ক্রিন বন্ধ মেমো পিন করতে,  → **Always On Display**-তে পিন করুন-এ ট্যাপ করুন। পিন করা মেমো এখনও সংরক্ষিত হবে না।

পিন করা মেমো সম্পাদন করতে মেমোটি দুবার ট্যাপ করুন। আপনি যদি সম্পাদিত মেমোটিকে আবার Always On Display-তে পিন করেন তাহলে আসল মেমোটি **Samsung Notes**-তে সেভ হবে।

পিন করা মেমো মিনিমাইজ করতে  দুবার ট্যাপ করুন। মেমোটি Always On Display-তে  আইকন হিসেবে প্রদর্শিত হবে। মেমোটি আবার দেখতে  দুবার ট্যাপ করুন।

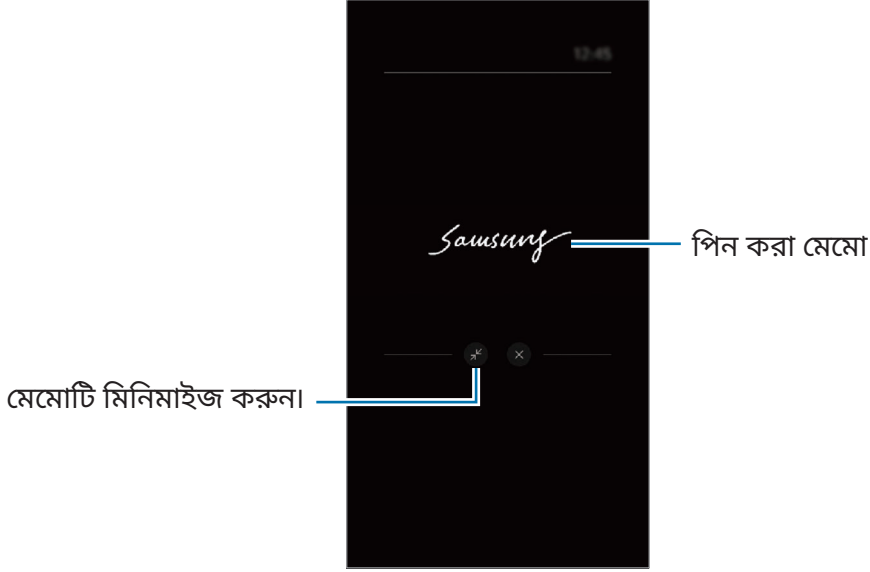

 আপনি কোনো মেমো খোলার পরে একটা নির্দিষ্ট সময়কাল পর্যন্ত যদি কোনো ক্রিয়াকলাপ সম্পন্ন না করেন তাহলে মেমোটি স্বয়ংক্রিয়ভাবে মিনিমাইজ হয়ে যাবে।

S Pen ব্যবহার করে স্ক্রীন আনলক করা

S Pen সংযুক্ত থাকা অবস্থায় স্ক্রীন লক থাকলে, আপনি S Pen বাটন টিপে স্ক্রীন আনলক করতে পারেন।

1 সেটিংস অ্যাপ চালু করুন এবং উচ্চতর বৈশিষ্ট্যসমূহ → **S Pen** → **S Pen** দিয়ে আনলক ট্যাপ করুন।

2 **'S Pen** দিয়ে আনলক' ব্যবহার করুন → ঠিক আছে-এ ট্যাপ করুন।

আপনি এখন S Pen বাটন টিপে স্ক্রীন আনলক করতে পারেন।



-  • **'S Pen** দিয়ে আনলক' ব্যবহার করুন ফিচারটি শুধুমাত্র স্ক্রীন লক পদ্ধতি সেট থাকার সময়ই লভ্য হয়।
- এই ফিচারটি ব্যবহার করতে আপনার ডিভাইসের সাথে S Pen সংযুক্ত থাকা আবশ্যিক।

ফোন

ভূমিকা

ভয়েস এবং ভিডিও কল করুন বা উত্তর দিন।

কল করা

- 1 ফোন অ্যাপ চালু করুন এবং কীপ্যাড ট্যাп করুন।
- 2 একটি ফোন নম্বর লিখুন।
- 3 একটি ভয়েস কল করতে  -এ ট্যাп করুন বা একটি ভিডিও কল করতে  বা  -এ ট্যাп করুন।

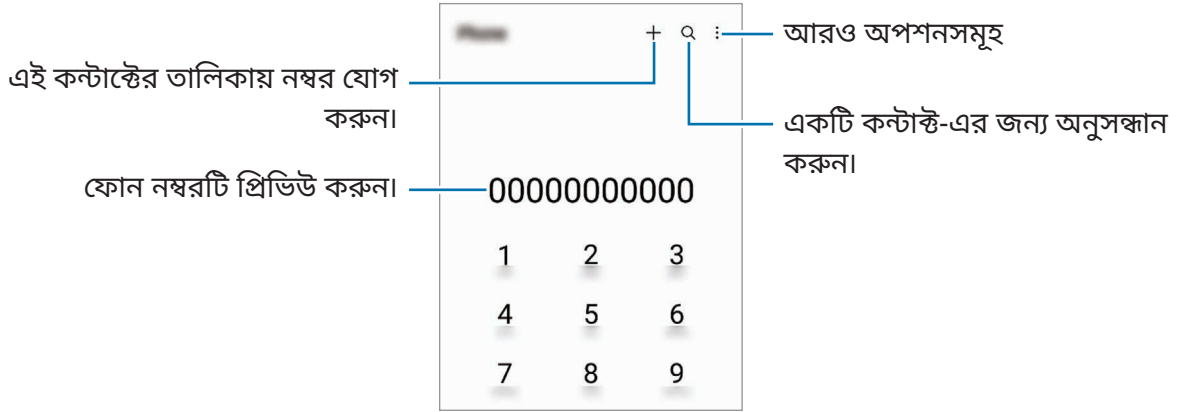

কল লগ বা পরিচিতি তালিকা থেকে কল করা

ফোন অ্যাপ চালু করুন, সাম্প্রতিক এ ট্যাп করুন বা কন্টাক্টগুলো এ ট্যাп করুন এবং কল করার জন্য ডানদিকে ফোন পরিচিতি বা ফোন নম্বরের উপর সোয়াইপ করুন।

যদি এই ফিচারটি বন্ধ থাকে,  → সেটিংস → কলের অন্যান্য সেটিংস-এ ট্যাп করুন, এবং তারপর কল করতে বা টেক্সট পাঠাতে সোয়াইপ করুন সুইচটি ট্যাп করে পুনরায় চালু করুন।

স্পিড ডায়াল ব্যবহার করা

স্পিড ডায়াল করার জন্য একটি নম্বর সেট করতে ফোন অ্যাপ চালু করুন, কীপ্যাড বা কন্টাক্টগুলো এ ট্যাп করুন →  → স্পিড ডায়াল নম্বর ট্যাп করুন, একটি স্পিড ডায়াল নম্বর নির্বাচন করুন তারপর একটি ফোন নম্বর যোগ করুন।

একটি কল করার জন্য, কীপ্যাডে একটি স্পিড ডায়াল নম্বর ট্যাп করুন এবং ধরে রাখুন। 10 বা তার বেশি স্পিড ডায়াল নম্বরের জন্য, নম্বরের প্রথম ডিজিট (গুলি) ট্যাп করুন, তারপর শেষ ডিজিটটি ট্যাп করে ধরে রাখুন।

উদাহরণস্বরূপ, আপনি যদি 123 নম্বরটি সেট করেন স্পিড ডায়াল নম্বর হিসেবে, 1 ট্যাп করুন, 2 ট্যাп করুন, এবং 3 ট্যাп করে ধরে রাখুন।

একটি আন্তর্জাতিক কল করা

- 1 ফোন অ্যাপ চালু করুন এবং কীপ্যাড ট্যাপ করুন।
- 2 0 ট্যাপ করে ধরে রাখুন যতক্ষণ না + চিহ্ন প্রদর্শিত হচ্ছে।
- 3 কান্ট্রি কোড, এরিয়া কোড এবং ফোন নম্বর লিখুন তারপর  ট্যাপ করুন।

কল প্রাপ্ত হওয়া



একটি কলের উত্তর দেওয়া

কল আসলে বড় বুকের বাইরে  টেনে আনুন।

একটি কল বাতিল করা



কল আসলে বড় বুকের বাইরে  টেনে আনুন।

ইনকামিং কল প্রত্যাখ্যান করার সময় একটি মেসেজ পাঠাতে, মেসেজ পাঠান বার উপর দিকে টানুন এবং পাঠানোর জন্য একটি মেসেজ নির্বাচন করুন।

বিভিন্ন প্রত্যাখ্যান মেসেজ তৈরি করতে, ফোন অ্যাপ চালু করুন,  → সেটিংস → দ্রুত প্রত্যাখ্যানের মেসেজ ট্যাপ করুন, একটি মেসেজ প্রবেশ করান তারপর  ট্যাপ করুন।

ব্লকিং ফোন নম্বর

আপনার ব্লক লিস্টে যোগ করা নির্দিষ্ট নম্বর থেকে কল ব্লক করা।

- 1 ফোন অ্যাপ চালু করুন এবং  → সেটিংস → নম্বরগুলো ব্লক করুন-এ ট্যাপ করুন।
- 2 ট্যাপ করুন সাম্প্রতিক, বা কন্টাক্টগুলো, কন্টাক্ট বা ফোন নম্বর নির্বাচন করুন, তারপর সম্পন্ন ট্যাপ করুন।
একটি নম্বর ম্যানুয়ালি প্রবেশ করতে, ফোন নম্বর যোগ করুন-এ ট্যাপ করুন, একটি ফোন নম্বর প্রবেশ করান তারপর  ট্যাপ করুন।

যখন ব্লককৃত নম্বর আপনার সাথে যোগাযোগ করতে চায়, আপনি কোন বিজ্ঞপ্তি পাবেন না। কলগুলি কল লগে লগ করা হবে।

 যারা নিজের কলার আইডি দেখায় না তাদের কলও আপনি ব্লক করতে পারবেন। এই ফিচারটি সক্রিয় করতে অজানা/প্রাইভেট নম্বরগুলো ব্লক করুন স্যুইচটি ট্যাপ করুন।

কলের সময়কার অপশনগুলো

- কল যোগ করুন: একটি দ্বিতীয় কল ডায়াল করুন। প্রথম কলটি হোল্ডে রাখা হবে। যখন দ্বিতীয় কলটি শেষ করবেন, প্রথম কলটি পুনরারম্ভ হবে।
- কল অপেক্ষায় রাখুন: একটি কল ধরে রাখুন।
- **Bluetooth:** যদি কোন Bluetooth হেডসেট ডিভাইসটির সাথে যুক্ত থাকে তাহলে সেটিতে সুইচ করুন।
- স্পীকার: স্পীকারফোনটি সক্রিয় বা নিষ্ক্রিয় করা। স্পীকারফোন ব্যবহারের সময়, ডিভাইসটি আপনার কানের থেকে দূরে রাখুন।
- শব্দহীন করুন: মাইক্রোফোনটি বন্ধ করে দিন যাতে অপর পক্ষ আপনার কথা শুনতে না পায়।
- কীপ্যাড/লুকান: কীপ্যাড খুলুন বা বন্ধ করুন।
-  : বর্তমান কল শেষ করুন।
- ক্যামেরা: একটি ভিডিও কল চলাকালীন, অপরপক্ষ যাতে আপনাকে দেখতে না পায় তার জন্য ক্যামেরা বন্ধ করে দিন।
- সুইচ: একটি ভিডিও কল চলাকালীন, সামনের এবং পিছনের ক্যামেরার মধ্যে সুইচ করুন।



পরিষেবা প্রদানকারী বা মডেলের উপর নির্ভর করে কিছু ফিচার লভ্য নাও হতে পারে।

কন্টাক্টগুলো

ভূমিকা

নতুন কন্টাক্টগুলো তৈরি করুন বা ডিভাইসে কন্টাক্ট এর ব্যবস্থাপনা করুন।

কন্টাক্টগুলো যোগ করা

নতুন কন্টাক্টগুলো তৈরি করা

- 1 কন্টাক্টগুলো চালু করুন এবং + ট্যাপ করুন।
- 2 একটি স্টোরেজ অবস্থান নির্বাচন করুন।
- 3 কন্টাক্ট তথ্য এন্টার করান এবং সংরক্ষণ-এ ট্যাপ করুন।

কন্টাক্ট আমদানি করা

অন্য সঞ্চয়স্থান থেকে আমদানি করে আপনার ডিভাইসে কন্টাক্ট যোগ করুন।

- 1 কন্টাক্টগুলো অ্যাপটিকে চালু করুন এবং ≡ → কন্টাক্ট ব্যবস্থাপনা → কন্টাক্ট আমদানি বা রপ্তানি করুন → আমদানি-এ ট্যাপ করুন।
- 2 কন্টাক্টগুলি ইম্পোর্ট করতে স্ক্রিনে প্রদর্শিত নির্দেশাবলী অনুসরণ করুন।

আপনার ওয়েব অ্যাকাউন্টের সাথে কন্টাক্ট সিঙ্ক করা





আপনার ওয়েব অ্যাকাউন্টে সেভ করা অনলাইন কন্টাক্ট এর সাথে আপনার ডিভাইসের কন্টাক্ট সিঙ্ক করুন, যেমন আপনার Samsung account।

- 1 সেটিংস অ্যাপ চালু করুন এবং অ্যাকাউন্ট ও ব্যাকআপ → অ্যাকাউন্ট ব্যবস্থাপনা ট্যাপ করুন এবং যে অ্যাকাউন্টের সাথে সিঙ্ক করবেন, সেটি নির্বাচন করুন।
- 2 অ্যাকাউন্ট সমলয় করুন-এ ট্যাপ করুন এবং কন্টাক্টগুলো ট্যাপ করুন সেটি সক্রিয় করার জন্য।

কন্টাক্টগুলো সন্ধান করা

কন্টাক্টগুলো অ্যাপ শুরু করুন। কন্টাক্ট এর তালিকার উপরের **Q** এ ট্যাপ করুন এবং অনুসন্ধানের নির্ণায়ক এন্টার করুন।

কন্টাক্ট এ ট্যাপ করুন। তারপর নিম্নলিখিত কাজগুলির মধ্যে একটি করুন:

-  : একটি ভয়েস কল করুন।
-  /  : একটি ভিডিও কল করুন।
-  : একটি মেসেজ লিখুন।
-  : একটি ইমেল লিখুন।

কন্টাক্টগুলো ডিলিট করা

- 1 কন্টাক্টগুলো অ্যাপ চালু করুন এবং  → কন্টাক্টগুলো মুছে ফেলুন ট্যাপ করুন।
- 2 কন্টাক্টগুলো নির্বাচন করুন এবং ট্যাপ করুন মুছুন।

একের পর এক কন্টাক্ট মুছে ফেলার জন্য, কন্টাক্টের তালিকা থেকে একটি কন্টাক্টে ট্যাপ করুন এবং আরও → মুছুন-এ ট্যাপ করুন।

কন্টাক্ট শেয়ার করা

আপনি বিভিন্ন শেয়ার করার অপশনগুলি ব্যবহার করে অন্যদের সাথে কন্টাক্টগুলি শেয়ার করতে পারেন।

- 1 কন্টাক্টগুলো অ্যাপ চালু করুন এবং  → কন্টাক্টসমূহ শেয়ার করুন-এ ট্যাপ করুন।
- 2 কন্টাক্ট নির্বাচন করুন এবং শেয়ার করুন-এ ট্যাপ করুন।
- 3 একটি শেয়ার করার পদ্ধতি নির্বাচন করুন।

গ্রুপ তৈরী করা

আপনি পরিবার, বা বন্ধুবান্ধবের মত গ্রুপ তৈরী করতে পারেন এবং গ্রুপ অনুসারে কন্টাক্ট নিয়ন্ত্রণ করতে পারেন।

- 1 কন্টাক্টগুলো চালু করুন এবং  → গ্রুপ → গ্রুপ তৈরী করুন-এ ট্যাপ করুন।
- 2 গ্রুপ তৈরী করার জন্য স্ক্রিনে প্রদর্শিত নির্দেশাবলী অনুসরণ করুন।

ডুপ্লিকেট কন্টাক্টগুলো মার্জ করা

যদি আপনার কন্টাক্টের তালিকায় একই কন্টাক্ট দুবার থাকে, তবে আপনার কন্টাক্টের তালিকাটি স্ট্রিমলাইন করার জন্য এগুলিকে একটিতে সংঘবদ্ধ করুন।

- 1 কন্টাক্টগুলো অ্যাপ চালু করুন এবং  → কন্টাক্ট ব্যবস্থাপনা → কন্টাক্টগুলো মার্জ করুন-এ ট্যাপ করুন।
- 2 কন্টাক্টগুলো টিক করুন এবং ট্যাপ করুন সংযুক্ত।



মেসেজ

ভূমিকা

কথোপকথন দ্বারা মেসেজ পাঠান এবং দেখুন।

রোমিংয়ে থাকাকালীন মেসেজ পাঠানো অথবা পাওয়ার জন্য আপনাকে অতিরিক্ত চার্জ দিতে হতে পারে।

মেসেজ পাঠানো

- 1 মেসেজ অ্যাপ চালু করুন এবং  ট্যাপ করুন।
- 2 প্রাপক যোগ করুন এবং একটি মেসেজ লিখুন।
একটি ভয়েস মেসেজ রেকর্ড করতে এবং পাঠাতে,  ট্যাপ করে ধরে রাখুন, আপনার মেসেজটি বলুন তারপর আপনার আঙুলটি ছেড়ে দিন। মেসেজ ইনপুট ক্ষেত্র খালি থাকলেই কেবল রেকর্ডিং আইকনটি প্রদর্শিত হয়।
- 3 মেসেজ পাঠাতে  ট্যাপ করুন।

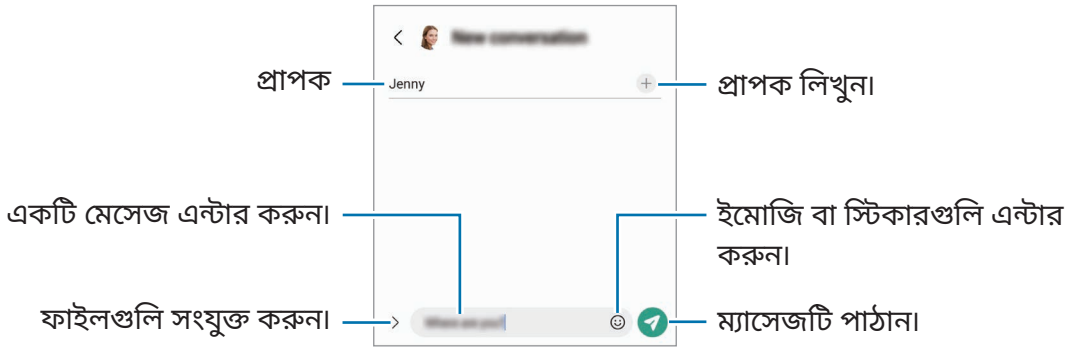

মেসেজগুলি দেখা

- 1 চালু করুন মেসেজ অ্যাপ এবং ট্যাপ করুন কথোপকথনগুলো।
- 2 মেসেজের তালিকায়, একটি কন্টাক্ট বা একটি ফোন নম্বর নির্বাচন করুন।
 - মেসেজের উত্তর দিতে, মেসেজ ইনপুট ক্ষেত্র-এ ট্যাপ করুন, মেসেজ লিখুন তারপর -এ ট্যাপ করুন।
 - হরফের আকার সামঞ্জস্য করতে, স্ক্রিনের উপরে দুটি আঙ্গুল ছড়িয়ে দিন অথবা পিঞ্চ করুন।

মেসেজ বাছাই করা

আপনি বিভাগ অনুসারে মেসেজগুলি বাছাই করতে পারেন এবং সহজেই সেগুলি পরিচালনা করতে পারেন।

মেসেজ অ্যাপ চালু করুন এবং কথোপকথনগুলো →  ট্যাপ করুন।

যদি বিভাগটির অপশন প্রদর্শিত না হয় তবে  → সেটিংস -এ ট্যাপ করুন এবং এটি সক্রিয় করতে কথোপকথনের বিভাগ স্যুইচে ট্যাপ করুন।

মেসেজগুলো মোছা

ডিলিট করার জন্য একটি মেসেজ ট্যাপ করে ধরে রাখুন, তারপর মুছুন-এ ট্যাপ করুন।

মেসেজ সেটিংস পরিবর্তন করা হচ্ছে

মেসেজ অ্যাপ্লিকেশন চালু করুন, ⋮ → সেটিংস-এ ট্যাপ করুন। আপনি অযাচিত মেসেজগুলি ব্লক করতে পারেন, বিজ্ঞপ্তি সেটিংস পরিবর্তন করতে পারেন এবং আরও অনেক কিছু।

ইন্টারনেট

তথ্য সন্ধান করতে ইন্টারনেট ব্রাউজ করুন এবং আপনার পছন্দের ওয়েবপেজগুলিকে সুবিধামত অ্যাক্সেস করার জন্য তাদের বুকমার্ক করুন।

1 ইন্টারনেট অ্যাপ শুরু করুন।

2 ওয়েব অ্যাড্রেস বা একটি কীওয়ার্ড এন্টার করান, তারপর যান-এ ট্যাপ করুন।

টুলবার দেখার জন্য, স্ক্রিনের উপর আপনার আঙুলটি সামান্য নিচে টানুন।

ট্যাবগুলির মধ্যে দ্রুত সুইচ করতে, অ্যাড্রেস ক্ষেত্রটির বাম বা ডানদিকে সোয়াইপ করুন।

বর্তমান ওয়েবপেজটি বুকমার্ক করুন।

বর্তমান ওয়েবপেজটিকে রিফ্রেশ করুন।

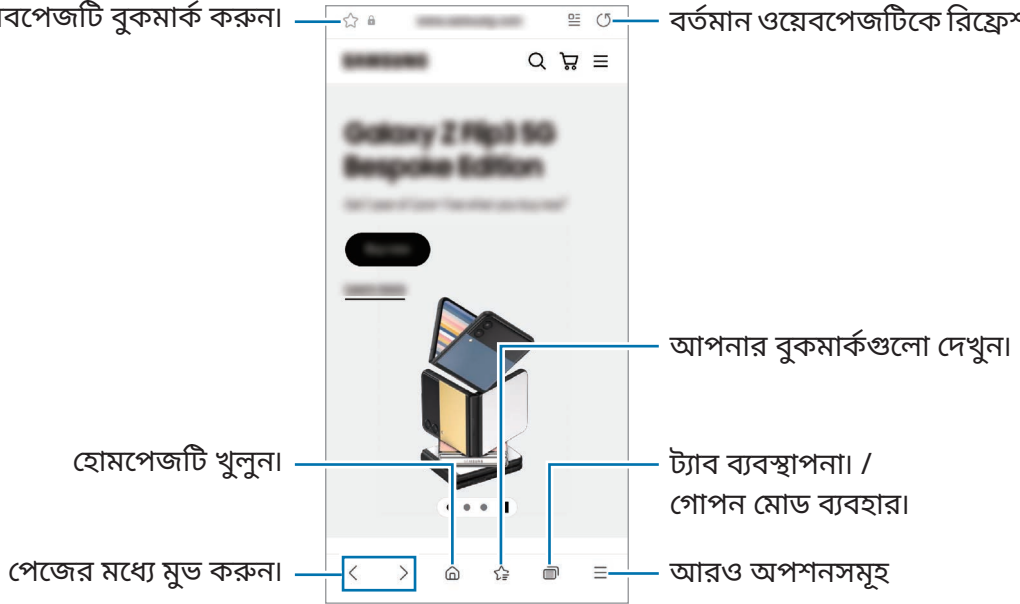

গোপন মোড ব্যবহার করা

আপনি যদি সিক্রেট মোডের জন্য একটি পাসওয়ার্ড সেট করেন তবে আপনি অন্যদের আপনার অনুসন্ধানের ইতিহাস, ব্যবহারের ইতিহাস, বুকমার্কগুলি এবং সংরক্ষিত পৃষ্ঠাগুলি দেখতে বাধা দিতে পারেন।

1 ট্যাপ করুন  → গোপন মোড চালু করুন।

2 এটি সক্রিয় করতে গোপন মোড লক করুন স্যুইচটিতে ট্যাপ করুন, শুরু-এ ট্যাপ করুন, এবং তারপরে গোপন মোডের জন্য একটি পাসওয়ার্ড সেট করুন।

গোপন মোডে, ডিভাইসটি টুলবারের রং পরিবর্তন করবে। সিক্রেট মোড নিষ্ক্রিয় করতে,  → গোপন মোড বন্ধ করুন ট্যাপ করুন।



গোপন মোডে, আপনি কিছু ফিচার ব্যবহার করতে পারবেন না, যেমন স্ক্রিন ক্যাপচার।

ক্যামেরা

ভূমিকা

বিভিন্ন মোড এবং সেটিংস ব্যবহার করে ফটো নিন এবং ভিডিও রেকর্ড করুন।

ক্যামেরা শিষ্টাচার

- অন্য কারো ছবি তাদের অনুমতি ছাড়া তুলবেন না বা তাদের ভিডিও রেকর্ড করবেন না।
- আইনগতভাবে নিষিদ্ধ যেখানে সেখানে ফটো তুলবেন না অথবা ভিডিও রেকর্ড করবেন না।
- যেখানে অন্য কারো গোপনীয়তা লঙ্ঘন হতে পারে এমন স্থানে ছবি তুলবেন না বা ভিডিও রেকর্ড করবেন না।

ছবি তোলা

1 ক্যামেরা অ্যাপটি চালু করুন।

আপনি দুবার সাইড কী চেপে বা লক স্ক্রিনের বামদিক বরাবর  টেনে অ্যাপটি চালু করতে পারেন।



- ক্যামেরা অ্যাপকে লক করা স্ক্রিনে চালু করা হলে বা স্ক্রিন লক পদ্ধতি সেট করার সময় স্ক্রিন বন্ধ হয়ে গেলে কিছু ক্যামেরা ফিচার লভ্য হবে না।
- যখন ব্যবহার না হয় তখন ক্যামেরাটি স্বয়ংক্রিয়ভাবে বন্ধ হয়ে যায়।
- পরিষেবা প্রদানকারী বা মডেলের উপর নির্ভর করে কিছু পদ্ধতি লভ্য নাও হতে পারে।

2 ক্যামেরাকে যেখানে ফোকাস করা উচিত সেখানকার ছবিটি প্রিভিউ স্ক্রিনে ট্যাপ করুন।

ছবির উজ্জ্বলতা সামঞ্জস্য করতে, বিজ্ঞপ্তি বারটি টানুন যা বৃত্তাকার ফ্রেমের উপরে বা নীচে প্রদর্শিত হবে।

3 একটি ফটো তুলতে ○-এ ট্যাপ করুন।

শুটিং মোডটি পাল্টাতে, শুটিং মোডের তালিকাটিকে বাঁদিকে বা ডানদিকে টেনে নিয়ে আসুন বা প্রিভিউ স্ক্রীনের উপরে বাঁদিকে বা ডানদিকে সোয়াইপ করুন।

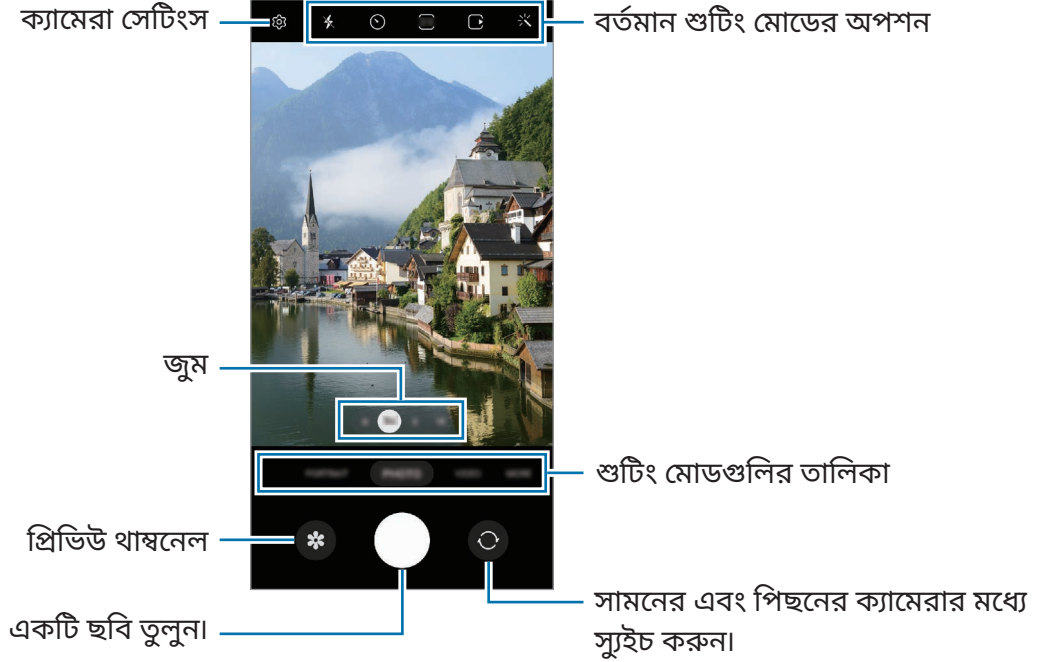

- শুটিং মোড এবং যে ক্যামেরা ব্যবহার করা হচ্ছে তার উপর নির্ভর করে প্রিভিউ স্ক্রিন ভিন্ন হতে পারে।
- বিষয়টি কাছাকাছি কিনা তা ফোকাস টি পরিষ্কার নাও হতে পারে। সঠিক দূরত্ব থেকে ফটো বা ভিডিওগুলি নিন।
- আপনার তোলা ফটো যদি আবছা দেখায়, ক্যামেরার লেন্সটি পরিষ্কার করুন এবং আবার চেষ্টা করুন।
- লেন্স যে ক্ষতিগ্রস্ত বা দূষিত নয় তা নিশ্চিত করুন। অন্যথায়, যে সব মোডে হাই রেজোলিউশনের প্রয়োজন সেখানে ডিভাইসটি সঠিকভাবে কাজ করবে না।
- আপনার ডিভাইসের ক্যামেরাটির ওয়াইড-এঙ্গেল লেন্স রয়েছে। ওয়াইড-এঙ্গেল ছবি বা ভিডিওতে সামান্য বিক্ৰিয়া দেখা যেতে পারে এবং তা ডিভাইসের পারফরম্যান্স সমস্যার নির্দেশ করে না।
- ভিডিও রেকর্ডিংয়ের সর্বোচ্চ ক্ষমতা রেজোলিউশনের উপর নির্ভর করে ভিন্ন হতে পারে।
- ক্যামেরার কভারের বাইরের এবং ভেতরের তাপমাত্রার পার্থক্যের কারণে, ডিভাইসটিতে বাতাসের তাপমাত্রার হঠাৎ পরিবর্তনের ফলে ক্যামেরাটিতে ধোঁয়াশা বা ঘনীভবন হতে পারে। ক্যামেরাটি ব্যবহার করার প্ল্যান করার সময় এই সকল পরিস্থিতি যাতে না হয় তার চেষ্টা করবেন। যদি ধোঁয়াশা হয়ে থাকে তবে ফটো তোলার বা ভিডিও রেকর্ডিংয়ের আগে ঘরের তাপমাত্রায় ক্যামেরাটিকে স্বাভাবিকভাবে শুকিয়ে যেতে দিন, নইলে সেগুলো ঝাপসা হতে পারে।

জুম ফিচার ব্যবহার করা

.6/1/3/10 নির্বাচন করুন বা জুম ইন বা আউট করতে এটিকে বাম বা ডানদিকে টেনে আনুন। বিকল্পভাবে, জুম বাড়ানোর জন্য স্ক্রিনের উপর দুটি আঙ্গুল ছড়িয়ে দিন, এবং জুম আউট করতে পিঞ্চ করুন। যদি জুম অনুপাত একটি নির্দিষ্ট স্তর অতিক্রম করে, আপনি ছবিটিতে কোথায় জুম করছেন তা নির্দেশ করতে একটি জুম গাইড ম্যাপ উপস্থিত হবে।

- **.6:** আল্ট্রা ওয়াইড ক্যামেরা আপনাকে ওয়াইড-অ্যাঙ্গেল ফটোগুলি তুলতে বা ল্যাণ্ডস্কেপের মতো জিনিসগুলির ওয়াইড-অ্যাঙ্গেল ভিডিও রেকর্ড করতে দেয়।
- **1:** ওয়াইড-অ্যাঙ্গেল ক্যামেরা আপনাকে সাধারণ ফটো বা স্বাভাবিক ভিডিওগুলি রেকর্ড করতে দেয়।
- **3:** টেলিফটো ক্যামেরা (3x) বিষয়বস্তুকে বিবর্ধিত করে আপনাকে ফটো তুলতে বা ভিডিও রেকর্ড করতে দেয়।
- **10:** টেলিফটো ক্যামেরা (10x) বিষয়বস্তুকে বিবর্ধিত করে আপনাকে ফটো তুলতে বা ভিডিও রেকর্ড করতে দেয়। (Galaxy S22 Ultra)



পিছনের ক্যামেরা ব্যবহার করার সময় জুমের ফিচারগুলি পাওয়া যাবে।

ফোকাস (AF) এবং এক্সপোজার (AE) লক করা

ক্যামেরাকে বিষয় বা আলোর উৎসের ভিত্তিতে স্বয়ংক্রিয়ভাবে সামঞ্জস্য করতে প্রতিরোধ করার জন্য আপনি একটি নির্বাচিত এলাকায় ফোকাস বা এক্সপোজার লক করতে পারেন।

ট্যাপ করুন এবং যে জায়গাটিতে ফোকাস করতে হবে সেইটা ধরে রাখুন, AF/AE ফ্রেমটি জায়গাটিতে প্রদর্শিত হবে এবং ফোকাস এবং এক্সপোজার সেটিংস লক করা হবে। আপনার একটি ফটো তোলা পরেও সেটিং লক হয়ে থাকে।



এই ফিচার শুটিং মোডের উপর নির্ভর করে লভ্য নাও হতে পারে।

ক্যামেরা বাটন ব্যবহার করা

- একটি ভিডিও রেকর্ড করার জন্য ক্যামেরা বাটনটি ট্যাপ করে ধরে রাখুন।
- বাস্ট শট নিতে, ক্যামেরা বাটনটিকে স্ক্রিনের প্রান্ত পর্যন্ত সোয়াইপ করুন এবং ধরে রাখুন।
- আপনি যদি আরো একটি ক্যামেরার বাটন যুক্ত করেন, তবে আপনি এটিকে স্ক্রিনের যে কোনও জায়গায় সরিয়ে নিতে পারেন এবং আরও সহজে ফটো তুলতে পারেন। প্রিভিউ স্ক্রিনে, ট্যাপ করুন  → শুটিংয়ের পদ্ধতি এবং এটি সক্রিয় করতে ভাসমান শাটার বাটন সুইচটি ট্যাপ করুন।

বর্তমান শুটিং মোডের অপশন

প্রিভিউ স্ক্রিনে, নিম্নলিখিত অপশনগুলি ব্যবহার করুন।

- ✖ : ফ্ল্যাশ সক্রিয় বা নিষ্ক্রিয় করুন।
 - ⌚ : ক্যামেরা স্বয়ংক্রিয়ভাবে একটি ফটো নেওয়ার আগের বিলম্বের দৈর্ঘ্য নির্বাচন করুন।
 - 3:4 : ফটোগুলির জন্য একটি আসপেক্ট অনুপাত এবং রেজোলিউশন নির্বাচন করুন।
 - 📷 : মোশন ফটো ফিচারটি সক্রিয় বা নিষ্ক্রিয় করুন। আপনি যদি ফিচারটি সক্রিয় করেন, তবে ক্যামেরা বাটনে ট্যাপ করার আগে কয়েক সেকেন্ডে একটি ভিডিও ক্লিপ নেওয়া যেতেও পারে।
 - 📷 : সুপার স্টেডি ফিচারটি সক্রিয় বা নিষ্ক্রিয় করুন।
 - FHD : হাইপারল্যাপস ভিডিওগুলির জন্য একটি রেজোলিউশন নির্বাচন করুন।
 - Ⓐ : একটি ফ্রেম রেট নির্বাচন করুন।
 - 9:16 : ভিডিওর জন্য একটি দৃষ্টিকোণের অনুপাত নির্বাচন করুন।
 - FHD 30 : ভিডিওগুলির জন্য একটি রেজোলিউশন নির্বাচন করুন।
 - ✨ : একটি ফিল্টার ইফেক্ট বা সৌন্দর্য ইফেক্ট প্রয়োগ করুন।
 - 📷 : একটি মিটারিং পদ্ধতি নির্বাচন করুন। এটি নির্ধারণ করে কিভাবে লাইটের মান গণনা করা হয়। 📷 কেন্দ্রীভূত মিটারিং শটটির এক্সপোজার গণনা করার জন্য শটটির কেন্দ্র অংশে আলো ব্যবহার করে। 📷 স্পট মিটারিং শটটির এক্সপোজার গণনা করার জন্য শটটির ঘনীভূত কেন্দ্রস্থলে আলো ব্যবহার করে। 📷 ম্যাট্রিক্স মিটারিং সমগ্র দৃশ্যটির গড় করে।
 - 📷 : কালার টোনের সামঞ্জস্য বিধান করুন।
 - 📷 : ভিডিওতে আলোর সামঞ্জস্য পরীক্ষা করতে গ্রাফ প্রদর্শন করুন বা লুকান।
 - 📷 : খাবার মোডে, বৃত্ত ফ্রেমটির মধ্যে থাকা কোনো বিষয়ে ফোকাস করুন এবং ফ্রেমের বাইরের ছবি ঝাপসা করে দিন।
 - 📷 : খাবার মোডে, কালার টোনের সামঞ্জস্য করুন।
 - 📷 : সুপার স্লো-মো ভিডিও রেকর্ড করার সময় মোশন সনাক্তকরণ ফিচারটি সক্রিয় বা নিষ্ক্রিয় করুন।
 - 📷 : পরিচালকের দৃষ্টিভঙ্গি মোডে, সঞ্চয় অপশনটি পরিবর্তন করুন।
 - 📷 : পরিচালকের দৃষ্টিভঙ্গি মোডে, স্ক্রিন পরিবর্তন করুন।
 - 📷 : সিঙ্গেল টেক শটগুলি নেওয়ার সময় শুটিং বিকল্পগুলি কাস্টমাইজ করুন।
- 📷 মডেল ও শুটিং মোডের উপর ভিত্তি করে লভ্য অপশনগুলো আলাদা হতে পারে।



ফটো মোড

ক্যামেরাটি আশেপাশের উপর নির্ভর করে সহজেই ফটোগুলিকে ক্যাপচার করতে স্বয়ংক্রিয়ভাবে শুটিং অপশনগুলোকে সমন্বয় করে।

শুটিং মোড তালিকাতে, ছবি ট্যাপ করুন ও একটা ছবি নিতে  এ ট্যাপ করুন।

হাই-রেজোলিউশন ফটো তোলা

হাই-রেজোলিউশন ফটো তুলুন।

শুটিং অপশনে  →  বা  -এ ট্যাপ করুন এবং একটি ফটো তুলুন।

আপনি যখন  টি ট্যাপ করে বিবরণ বিবর্ধক ফিচারটি সক্রিয় করেন, তখন আপনি আরও পরিষ্কার ছবিগুলি তুলতে পারেন।

 মডেলের উপর নির্ভর করে রেজোলিউশন ভিন্ন হতে পারে।

শট সম্পর্কে পরামর্শ

ক্যামেরাটি আপনার বিষয়টির অবস্থান এবং কোণকে সনাক্ত করে ছবিটির জন্য আদর্শ কম্পজিসানটিকে প্রস্তাব করে।

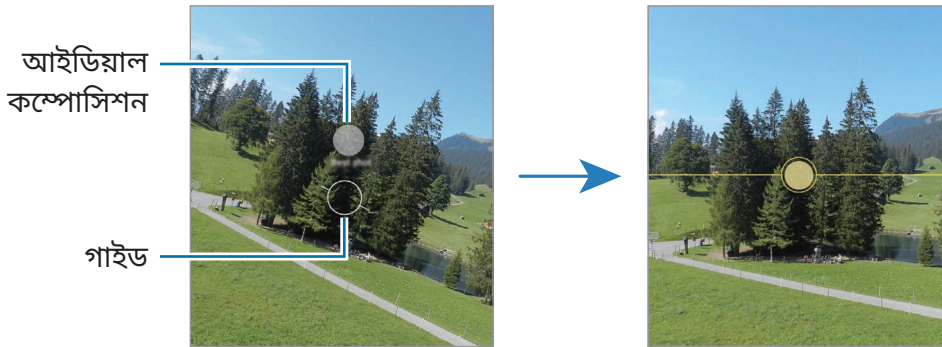

প্রিভিউ স্ক্রিনে,  ট্যাপ করুন এবং এটি সক্রিয় করতে শট সম্পর্কে পরামর্শ স্যুইচটি ট্যাপ করুন।

- 1 শুটিং মোডের তালিকাতে, ছবি তে ট্যাপ করুন।
একটি গাইড প্রিভিউ স্ক্রিনে প্রদর্শিত হবে।
- 2 বিষয়টিতে নির্দেশটি পয়েন্ট করুন।
ক্যামেরা কম্পোজিটকে সনাক্ত করে এবং প্রিভিউ স্ক্রিনে প্রস্তাবিত কম্পোজিশন প্রদর্শিত হয়।
- 3 ডিভাইসটি সরান যাতে প্রস্তাবিত গঠনের নির্দেশিকা মেলে।
যখন আদর্শ কম্পোজিশন পাওয়া যায়, গাইড হলুদ এ পরিবর্তন হবে।
- 4 একটি ফটো তুলতে -এ ট্যাপ করুন।







সেলফি নেওয়া

আপনি সামনের ক্যামেরা দিয়ে সেলফ-পোর্ট্রেট নিতে পারেন।

- 1 প্রিভিউ স্ক্রীনে, উপরে বা নীচে সোয়াইপ করুন বা সেলফ-পোর্ট্রেটের জন্য সামনের ক্যামেরাতে সুইচ করতে  ট্যাপ করুন।
- 2 সামনের ক্যামেরা লেন্সের দিকে মুখ করুন।
ল্যান্ডস্কেপ বা লোকেদের একটি ওয়াইড-অ্যাঙ্গেল শটের মাধ্যমে সেলফ-পোর্ট্রেট নিতে, -এ ট্যাপ করুন।
- 3 একটি ফটো তুলতে -এ ট্যাপ করুন।

পরিষ্কার ক্লোজ-আপ ফটোগুলি তোলা (Galaxy S22 Ultra)

আপনার বিষয়ের ছবিগুলির পরিষ্কার ক্লোজ-আপ তুলুন।

- 1 প্রিভিউ স্ক্রীনে, 1 ট্যাপ করুন।
 - 2 বিষয়টির কাছে ক্যামেরাটি রাখুন।
 - 3  দেখা গেলে, একটি ফটো তুলতে -এ ট্যাপ করুন।
-  এই ফিচারটি সক্রিয় না থাকলে, এটি সক্রিয় করতে -এ ট্যাপ করুন।



ফিল্টার এবং সৌন্দর্য ইফেক্ট প্রয়োগ করা

একটি ছবি তোলার আগে আপনি একটি ফিল্টার ইফেক্ট নির্বাচন করতে পারেন এবং ছকের রঙ বা মুখের আকারের মত মুখাবয়বের ফিচার সংশোধন করতে পারেন।

- 1 প্রিভিউ স্ক্রীনে,  ট্যাপ করুন।
- 2 ইফেক্টগুলি নির্বাচন করুন এবং একটি ফটো নিন।
আপনি যদি মাই ফিল্টার ফিচারটি ব্যবহার করেন, আপনি গ্যালারি থেকে পছন্দ মতো রঙিন টোন দিয়ে একটি চিত্র ব্যবহার করে নিজের ফিল্টার তৈরি করতে পারেন।

ভিডিও মোড

ক্যামেরাটি আশেপাশের উপর নির্ভর করে সহজেই ভিডিও রেকর্ড করতে স্বয়ংক্রিয়ভাবে শুটিং অপশনগুলোকে সমন্বয় করে।

- 1 শুটিং মোড তালিকাতে, ভিডিও ট্যাপ করুন ও একটা ভিডিও রেকর্ড করতে  এ ট্যাপ করুন।
 - রেকর্ড করার সময় সামনের এবং পিছনের ক্যামেরার মধ্যে পালাতে, পূর্বরূপ স্ক্রিনে উপরের দিকে বা নীচের দিকে সোয়াইপ করুন বা -এ ট্যাপ করুন।
 - রেকর্ডিংয়ের সময় ভিডিও থেকে একটি ছবি ক্যাপচার করতে,  ট্যাপ করুন।
 - ভিডিও রেকর্ড করার সময় একটি নির্দিষ্ট দিক থেকে আসা উচ্চতর ভলিউমের শব্দটি রেকর্ড করতে, ক্যামেরাটিকে সেই দিকে নির্দেশিত করুন এবং জুমটি সঠিকভাবে স্থাপন করুন।

- 2 ভিডিও রেকর্ড করা বন্ধ করতে -এ ট্যাপ করুন।



- যদি আপনি ভিডিও রেকর্ড করার সময় অনেকক্ষণ ধরে ভিডিওর জুম করার ফিচারটি ব্যবহার করেন, তাহলে আপনার ডিভাইসকে অত্যধিক গরম হয়ে ওঠা থেকে এড়াতে ভিডিওর গুণমান কম হতে পারে।
- কম আলোর পরিবেশে অপ্টিক্যাল জুম হয়তো কাজ নাও করতে পারে।

হাই-রেজোলিউশন ভিডিও রেকর্ড করা

সর্বাধিক 8K রেজোলিউশন সহ হাই-রেজোলিউশন ভিডিও রেকর্ড করুন।

 →  এবং একটি ভিডিও রেকর্ডে ট্যাপ করুন।

আপনি যখন কোনো ভিডিও রেকর্ডিং শেষ করবেন, ভিডিওটি গ্যালারি অ্যাপে প্লে করুন। আপনি যখন আপনার পছন্দের একটি ফ্রেমে -এ ট্যাপ করবেন, ফ্রেমটি একটি উচ্চ-রেজোলিউশন ফটো হিসেবে সংরক্ষিত হবে।

ভিডিওগুলি স্থির করা (একদম স্থির)

ভিডিও রেকর্ড করার সময় যদি প্রচুর ঝাঁকুনি থাকে তবে আরও ভিডিও স্থিতিশীলতার জন্য সুপার স্টেডি ফিচারটি ব্যবহার করুন।

শুটিং মোডের লিস্টে ভিডিও ট্যাপ করুন, এটিকে সক্রিয় করতে শুটিং অপশনগুলিতে  ট্যাপ করুন এবং তারপরে একটি ভিডিও রেকর্ড করুন।

অটো ফ্রেমিং ফিচার ব্যবহার করা





আপনি ভিডিও রেকর্ডিংয়ের সময় লোকেদের সনাক্তকরণ এবং ট্র্যাক করে শুটিং অ্যাস্লে ও জুম নিজে থেকে পরিবর্তন হওয়া সেটআপ করার জন্য ডিভাইসটি সেট করতে পারেন।

শুটিং মোড তালিকাতে, ভিডিও ট্যাপ করুন ও সেটিকে সক্রিয় করতে এবং একটা ভিডিও রেকর্ড করতে  এ ট্যাপ করুন।

শুটিং কোণটি ট্র্যাক ও সামঞ্জস্য করতে এবং কোনও নির্বাচিত ব্যক্তির সাথে জুম ইন করতে, ব্যক্তির চারপাশে প্রদর্শিত ফ্রেমটি ট্যাপ করুন। ট্র্যাকিং নিষ্ক্রিয় করতে ফ্রেমটি আবার ট্যাপ করুন।

ডিরেক্টরস ভিউ মোড

ক্যামেরাগুলি পরিবর্তন করে বিভিন্ন অ্যাঙ্গেলের দৃশ্য সহ ভিডিওগুলি রেকর্ড করুন। এই মোডে, বিষয়বস্তু এবং চিত্রগ্রহণকারী ব্যক্তি উভয়কে একই সময়ে রেকর্ড করা যায়।

- 1 শুটিং মোডের তালিকায় আরো → পরিচালকের দৃষ্টিভঙ্গি-এ ট্যাপ করুন।
- 2 আপনার পছন্দের স্ক্রিন এবং ক্যামেরা থাম্বনেল বেছে নিন এবং ভিডিও রেকর্ড করতে  ট্যাপ করুন।
 - রেকর্ডিং শুরু করার আগে স্ক্রিন পরিবর্তন করতে, ট্যাপ করুন  এবং আপনার পছন্দ মতো স্ক্রিন নির্বাচন করুন।
 - রেকর্ডিং করার সময় আপনি ক্যামেরার থাম্বনেল পরিবর্তন করতে পারেন। থাম্বনেইল লুকানো থাকলে, এটি ডিসপ্লে করতে -এ ট্যাপ করুন।
- 3 ভিডিও রেকর্ড করা বন্ধ করতে -এ ট্যাপ করুন।

সংরক্ষণ অপশন পরিবর্তন করুন।

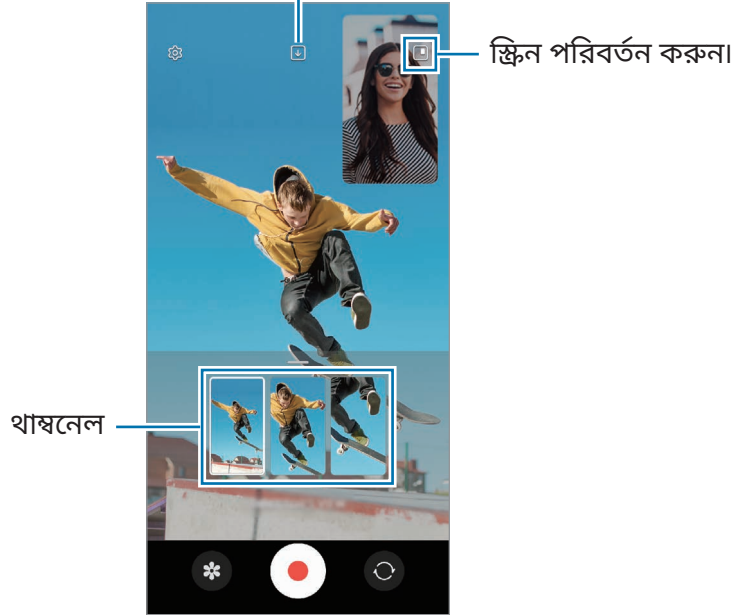

সিঙ্গেল টেক মোড

কেবলমাত্র একটি শটে বিভিন্ন ফটো এবং ভিডিও তুলুন।

আপনার ডিভাইসটি স্বয়ংক্রিয়ভাবে সেরা শটটি নির্বাচিত করে এবং ফিল্টার সমেত ফটো অথবা নির্দিষ্ট বিভাগের পুনরাবৃত্তিয় ভিডিওগুলি তৈরি করে।

- 1 শুটিং মোডের তালিকায় আরো → একবার তোলা-এ ট্যাপ করুন।
- 2 আপনি যে দৃশ্যটি চান তা ক্যাপচার করতে ○ ট্যাপ করুন।
- 3 সম্পন্ন হলে, প্রিভিউ থাম্বনেইল ট্যাপ করুন।

অন্যান্য ফলাফলগুলি দেখতে হলে, — আইকনটিকে উপরের দিকে টানুন। পৃথকভাবে ফলাফলগুলি সেভ করতে, নির্বাচন করুন ট্যাপ করুন, আপনার পছন্দের আইটেমগুলি টিক দিন এবং তারপরে ↓ ট্যাপ করুন।

শুটিং অপশনগুলি
কাস্টমাইজ করুন।

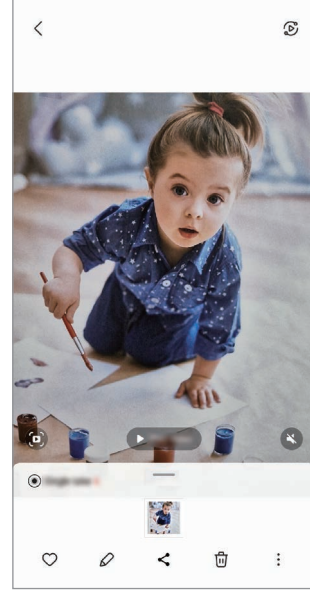

প্রো মোড / পোর্ট্রেট ভিডিও মোড

ক্যামেরা আপনাকে এমন ফটোগুলি বা ভিডিও ক্যাপচার করতে দেয় যেখানে ব্যাকগ্রাউন্ড অস্পষ্ট এবং বিষয়টি স্ট্যান্ড থাকে। আপনি একটি ব্যাকগ্রাউন্ড ইফেক্ট প্রয়োগ করতে পারেন এবং একটি ফটো তোলার পরে এটিকে সম্পাদনা করতে পারেন।

- 1 শুটিং মোডের লিস্ট গিয়ে পোর্ট্রেট বা আরো → পোর্ট্রেট ভিডিও-এ ট্যাপ করুন।
- 2 ● এ ট্যাপ করুন এবং আপনি যে ব্যাকগ্রাউন্ড ইফেক্টটি চাইছেন সেটি বেছে নিন।
ব্যাকগ্রাউন্ড ইফেক্টের তীব্রতাকে সামঞ্জস্য করতে, অ্যাডজাস্টমেন্ট বারকে টেনে আনুন।



- 3 যখন প্রিভিউ স্ক্রিনে প্রস্তুত উপস্থিত হয়, কোনও ফটো নিতে ট্যাপ করুন বা একটি ভিডিও রেকর্ড করতে ট্যাপ করুন।



- শুটিং মোডের ভিত্তিতে উপলব্ধ অপশনগুলো আলাদা হতে পারে।
- এই ফিচারটি এমন জায়গায় ব্যবহার করুন যেখানে পর্যাপ্ত আলো আছে।
- নিম্নোক্ত পরিস্থিতিতে ব্যাকগ্রাউন্ড ব্লার সঠিকভাবে প্রয়োগ করা নাও যেতে পারে:
 - ডিভাইস বা বিষয়টি চলমান রয়েছে।
 - বিষয়টি পাতলা বা স্বচ্ছ।
 - বিষয়টির ব্যাকগ্রাউন্ড অনুরূপ রঙ আছে।
 - বিষয় বা ব্যাকগ্রাউন্ডটি সমতল।

প্রো মোড/প্রো ভিডিও মোড

ম্যানুয়ালি বিভিন্ন শুটিং অপশনগুলি, যেমন এক্সপোজার ভ্যালু এবং ISO মান, সমন্বয় করতে ফটো বা ভিডিও ক্যাপচার করুন।



শুটিং মোডের তালিকায় গিয়ে আরো → প্রো বা প্রো ভিডিও-এ ট্যাপ করুন। অপশনগুলি নির্বাচন করুন এবং সেটিংস কাস্টমাইজ করুন তারপর একটি ফটো তুলতে  ট্যাপ করুন বা একটি ভিডিও রেকর্ড করতে  ট্যাপ করুন।

লভ্য অপশনগুলি

-  : সেটিংস পুনরায় সেট করুন।
- **ISO**: একটি ISO মান নির্বাচন করুন। এটি ক্যামেরার আলোর সংবেদনশীলতা নিয়ন্ত্রণ করে। লো ভ্যালু হল স্থিতিশীল বা উজ্জ্বল আলোকিত বস্তুর জন্য। উচ্চতর মানগুলি হল দ্রুত-গতিতে চলছে বা কম আলোচিত বস্তুর জন্য। তবে, উচ্চতর ISO সেটিংস ছবিতে বা ভিডিওতে গোলমাল ঘটাতে পারে।
- **SPEED**: শাটারের গতি সামঞ্জস্য করুন। কম শাটারের গতি বেশি আলোকে ভিতরে আসতে দেয়, কাজেই ছবি বা ভিডিও আরো উজ্জ্বল হয়ে ওঠে। এটি দৃশ্যের ফটো বা ভিডিও বা রাতে তোলা ফটো বা ভিডিওর জন্য আদর্শ। দ্রুত শাটারের গতি কম আলো প্রবেশ করতে দেয়। দ্রুত-গতিতে চলা বস্তুর ফটো বা ভিডিওগুলি ক্যাপচার করার জন্য এটি আদর্শ।
- **EV**: এক্সপোজার মান পরিবর্তন করুন। এটি ক্যামেরাটির সেন্সর কতটা আলো প্রাপ্ত করেছে তা নির্ধারণ করে। লো-লাইট পরিস্থিতির জন্য, উচ্চতর এক্সপোজার ব্যবহার করুন।
- **FOCUS**: ফোকাস মোড পরিবর্তন করুন। ম্যানুয়ালি ফোকাস ঠিক করতে সামঞ্জস্য করার বারটিকে টেনে আনুন।
- **WB**: একটি উপযুক্ত হোয়াইট ব্যালেন্স নির্বাচন করুন, যাতে ছবিগুলিতে একটা টু-টু-লাইফ রঙের পরিসীমায় থাকে। আপনি রঙের তাপমাত্রা সেট করতে পারেন।
- **MIC**: আপনি কোন দিক বরাবর উচ্চতর স্তরের রেকর্ড আওয়াজ রেকর্ড করতে চান তা নির্বাচন করুন। আপনি আপনার ডিভাইসে (প্রো ভিডিও মোড) কোনও USB বা Bluetooth মাইক্রোফোন সংযোগ করে ব্যবহার করতে পারেন।
- **ZOOM**: জুম এর গতি নিয়ন্ত্রণ করুন (প্রো ভিডিও মোড)।

হাই-রেজোলিউশন প্রো ভিডিও রেকর্ড করা হচ্ছে

সর্বাধিক 8K রেজোলিউশন সহ হাই-রেজোলিউশন প্রো ভিডিও রেকর্ড করুন।

 → -এ ট্যাপ করুন এবং একটি প্রো ভিডিও রেকর্ড করুন।

আপনি যখন কোনো প্রো ভিডিও রেকর্ডিং শেষ করেন, গ্যালারি অ্যাপে প্লে করুন। আপনি যখন আপনার পছন্দের একটি ফ্রেমে -এ ট্যাপ করবেন, ফ্রেমটি একটি উচ্চ-রেজোলিউশন ফটো হিসেবে সংরক্ষিত হবে।

ফোকাসের স্থান এবং এক্সপোজারের স্থান আলাদা করা

আপনি ফোকাসের স্থান এবং এক্সপোজারের স্থান আলাদা করতে পারেন।

প্রিভিউ স্ক্রীন ট্যাপ করে ধরে থাকুন। AF/AE ফ্রেমটি স্ক্রীনে চলে আসবে। যেখানে আপনি ফোকাস ও এক্সপোজারের স্থান আলাদা করতে চান ফ্রেমটিকে সেই জায়গায় টেনে নিয়ে যান।



নাইট মোড

ফ্ল্যাশ ব্যবহার না করে, লো-লাইট অবস্থায় ছবি তুলুন। আপনি যখন একটি ট্রাইপড ব্যবহার করেন, আপনি উজ্জ্বল এবং দৃঢ় ফলাফল পেতে পারেন।

1 শুটিং মোডের তালিকায়, আরো → রাত এ ট্যাপ করুন।

আপনি যদি স্ক্রীনের ডানদিকের নীচে প্রদর্শিত সময়টি সর্বোচ্চ তে সেট করেন তবে আপনি আরও পরিষ্কার ছবি পেতে পারেন।

2 ○-এ ট্যাপ করুন এবং শুটিং শেষ না হওয়া পর্যন্ত আপনার ডিভাইসটিকে হোল্ড রাখুন।

ফুড মোড

উজ্জ্বল রঙ সহ খাবারের ছবি নিন।

1 শুটিং মোডের তালিকায় গিয়ে, আরো → খাবার এ ট্যাপ করুন।

2 স্ক্রীনে ট্যাপ করুন এবং যে অংশটি লক্ষ্যণীয় করতে চান সেই স্থানটির উপরে গোল ফ্রেমটি টেনে নিয়ে যান।
গোল ফ্রেমের বাইরের অংশটি আবছা করা হবে।

গোল ফ্রেমটির মাপ ঠিক করতে, ফ্রেমটির একটি কোণ ধরে টানুন।

3 📷 ট্যাপ করুন এবং রঙের টোন ঠিক করতে সামঞ্জস্য বারটিকে টেনে নিয়ে যান।

4 একটি ফটো তুলতে ○-এ ট্যাপ করুন।

প্যানোরামা মোড

প্যানোরামা মোড ব্যবহার করে, ছবির একটি সিরিজ তুলুন এবং তারপর একটি ওয়াইড দৃশ্য তৈরি করতে তাদের একসঙ্গে স্টিচ করুন।

- 1 শুটিং মোডের তালিকায় গিয়ে, আরো → প্যানোরামা এ ট্যাপ করুন।
- 2 ○ ট্যাপ করুন এবং ডিভাইসটিকে এক দিকে ধীরে ধীরে সরান।
ক্যামেরার ডিউফাইন্ডারের ফ্লেমের মধ্যে ছবিটি রাখুন। যদি প্রিভিউ ছবিটি গাইড ফ্লেমের বাইরে থাকে বা আপনি ডিভাইসটিকে না সরান, তবে ডিভাইসটি স্বয়ংক্রিয়ভাবেই ফটো তোলা বন্ধ করবে।

- 3 ফটো তোলা বন্ধ করতে ● ট্যাপ করুন।



অপরিষ্কৃত ব্যাকগ্রাউন্ডের ছবি তোলা এড়িয়ে চলুন, যেমন খালি আকাশ বা একটি সাদামাটা দেওয়াল।

সুপার স্লো-মো মোড

সুপার স্লো মোশন হল একটি ফিচার যা দ্রুত পাস হওয়া কোনো মুহূর্তকে ধীর গতিতে রেকর্ড করে যাতে আপনি পরে সেটি সঠিকভাবে মূল্যায়ন করতে পারেন।

- 1 শুটিং মোড তালিকাতে, আরো → অত্যন্ত ধীরগতিতে ট্যাপ করুন এবং একটা ভিডিও রেকর্ড করতে ● ট্যাপ করুন।

ডিভাইসটি সুপার স্লো মোশনে মুহূর্তটি ক্যাপচার করবে এবং একটি ভিডিও হিসেবে সেটিকে সেভ করবে।

- 2 প্রিভিউ স্ক্রীনে গিয়ে, প্রিভিউ থাম্বনেলে ট্যাপ করুন।

সুপার স্লো মোশন বিভাগটি সম্পাদনা করতে, ✎-এ ট্যাপ করুন এবং বিভাগ সম্পাদনা বারটিকে বামদিকে বা ডানদিকে টেনে নিয়ে যান।

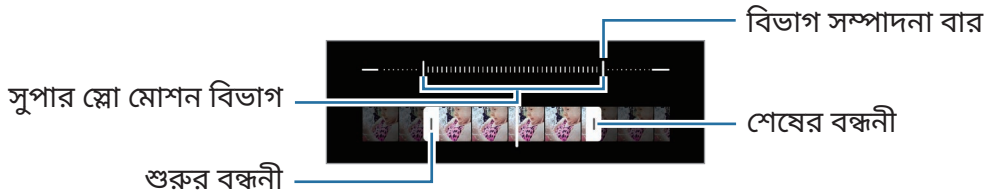

এই ফিচারটি এমন জায়গায় ব্যবহার করুন যেখানে পর্যাপ্ত আলো আছে। অপরিষ্কৃত বা কম আলোয়ুক্ত জায়গায় কোনও ভিডিও রেকর্ড করার সময়, স্ক্রিন কালো হয়ে আসতে পারে বা ধূসর বর্ণের হতে পারে। নির্দিষ্ট আলোক স্থিতিতে যেমন ফ্লোরোসেন্ট আছে এমন জায়গায় স্ক্রিন দপদপ করতে পারে।

স্বয়ংক্রিয়ভাবে সুপার স্লো মোশন ভিডিওগুলি রেকর্ড করা

যখন মোশন ডিটেকশন এরিয়াতে মোশন ধরা পড়ে তখন সুপার স্লো মোশনে আপনি মুহূর্তটি ক্যাপচার করতে, এটি সক্রিয় করার জন্য -এ ট্যাপ করুন। গতি শনাক্তকরণ ফিচারটি সক্রিয় করা হবে এবং গতি শনাক্তকরণ এলাকাটি প্রিভিউ স্ক্রীনে প্রদর্শিত হবে।

রেকর্ডিং শুরু করতে  ট্যাপ করুন। গতি শনাক্তকরণ করা হলে, ডিভাইসটি সুপার স্লো মোশনে রেকর্ড করা শুরু করবে এবং একটি ভিডিও হিসাবে সেটিকে সেভ করবে।





নিম্নলিখিত অবস্থাগুলি থাকলে, সুপার স্লো মোশন রেকর্ডিং অবাঞ্ছিত মুহূর্তে শুরু হয়ে যেতে পারে:

- যখন ডিভাইসটি কাঁপতে থাকে অথবা গতি শনাক্তকরণ অঞ্চলে বিষয়বস্তুর কাছাকাছি আরেকটি বস্তু চলমান থাকে।
- ফ্লোরোসেন্ট আছে এমন জায়গায় কাঁপাকাঁপা আলোয় রেকর্ড করার সময়।

স্লো মোশন মোড

ধীর গতিতে দেখার জন্য একটি ভিডিওকে স্লো মোশনে রেকর্ড করুন। আপনি স্লো মোশনে চালানোর জন্য আপনার ভিডিওগুলির অংশ নির্দিষ্ট করতে পারেন।

- 1 শুটিং মোড তালিকাতে, আরো → ধীর গতি ট্যাপ করুন এবং একটা ভিডিও রেকর্ড করতে  ট্যাপ করুন।
- 2 আপনি রেকর্ডিং করা শেষ করলে বন্ধ করতে  ট্যাপ করুন।
- 3 প্রিভিউ স্ক্রীনে গিয়ে, প্রিভিউ থাম্বনেলে ট্যাপ করুন।



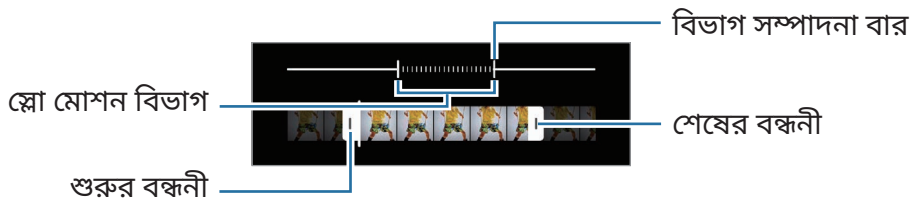

ভিডিওটির দ্রুত অংশটি স্লো মোশন অংশ হিসাবে সেট করা হবে এবং ভিডিওটি চলতে শুরু করবে। ভিডিওটির উপর নির্ভর করে দুটি পর্যন্ত স্লো মোশন ভিডিও তৈরী করা হবে।

সুপার স্লো মোশন বিভাগটি সম্পাদনা করতে, -এ ট্যাপ করুন এবং বিভাগ সম্পাদনা বারটিকে বামদিকে বা ডানদিকে টেনে নিয়ে যান।



হাইপারল্যান্স মোড

গাড়ী ঘোড়া বা মানুষজন চলে যাওয়ার মত দৃশ্য রেকর্ড করুন এবং সেগুলিকে দ্রুত গতির ভিডিও হিসাবে দেখুন।

- 1 শুটিং মোডের তালিকায় গিয়ে, আরো → হাইপারল্যান্স এ ট্যাপ করুন।
- 2  ট্যাপ করুন এবং একটি ফ্রেম রেট অপশন বেছে নিন।
যদি আপনি ফ্রেমের রেটটি  করে রাখেন, তাহলে ডিভাইসটি স্বয়ংক্রিয়ভাবে দৃশ্যের পরিবর্তনের হার অনুসারে ফ্রেম রেট বদলে নেবে।
- 3 রেকর্ডিং শুরু করতে  ট্যাপ করুন।
- 4 রেকর্ডিং শেষ করতে  ট্যাপ করুন।

ক্যামেরা সেটিংস কাস্টমাইজ করা

প্রিভিউ স্ক্রীনে,  ট্যাপ করুন। কিছু অপশন শুটিং মোডের উপর নির্ভর করে লভ্য নাও হতে পারে।

বুদ্ধিমান ফিচার

- দৃশ্য অপটিমাইজার: বিষয় বা দৃশ্যের ভিত্তিতে রঙের সেটিংসকে সামঞ্জস্য করতে এবং অপটিমাইজ করা ইফেক্টকে স্বয়ংক্রিয়ভাবে প্রয়োগ করতে ডিভাইসটি সেট করুন।
- শট সম্পর্কে পরামর্শ: আপনার বিষয়টির অবস্থান এবং কোণকে সনাক্ত করে ছবিটির জন্য আদর্শ কম্পজিসানটিকে প্রস্তাব করে সুপারিশ করতে ডিভাইসটিকে সেট করুন।
- QR কোড স্ক্যান করুন: পূর্বরপ স্ক্রিন থেকে QR কোডগুলি স্ক্যান করার জন্য ডিভাইসটিকে সেট করুন।

ছবি

- এটি করতে শাটার বাটন সোয়াইপ করুন: আপনি যখন স্ক্রিনের এজে ক্যামেরা বাটনটি সোয়াইপ করে হোল্ড করেন তখন করার জন্য একটি কাজ বেঁছে নিন।
- ছবির ফরম্যাট: আপনি কিভাবে ফটো সংরক্ষণ করতে চান তা নির্বাচন করুন।
 - উচ্চ দক্ষতাসম্পন্ন ছবি: হাই এফিসিয়েন্সি ইমেজ ফর্ম্যাট (HEIF)-এ ফটোগুলি তুলুন।
 - **RAW** কপি: ফটোগুলিকে অসঙ্কুচিত RAW ফাইল (DNG ফাইল ফর্ম্যাট) হিসাবে প্রো মোডে সেভ করতে ডিভাইসটিকে সেট করুন। RAW ফাইলগুলি ছবির সেরা মানের জন্য ফটোর সব ডাটা ধরা থাকে, কিন্তু সেগুলি বেশি মেমরি দখল করে। **RAW** কপি ফিচারটি ব্যবহার করার সময় প্রতিটি ছবি দুটি ফর্ম্যাটে সেভ করা হয়, DNG এবং JPG।

সেলফি

- প্রিভিউতে দেখানোভাবে সেলফি সংরক্ষণ: ফটোগুলি ফ্লিপ না করে সামনের ক্যামেরা দিয়ে তোলার সময় প্রিভিউ স্ক্রীনে সেগুলি ঠিক যেভাবে প্রদর্শিত হয়েছে সেইভাবে সেভ করার জন্য ডিভাইসটিকে সেট করুন।
- সেলফিতে রঙের টোন: সেলফি তোলার ক্ষেত্রে প্রয়োগ করার জন্য একটি টোন সেট করুন।

ভিডিও

- অটো **FPS**: স্বয়ংক্রিয়ভাবে ফ্রেমের হার কাম্য করে কম আলোর পরিস্থিতিতে উজ্জ্বল ভিডিওগুলি রেকর্ড করতে ডিভাইসটি সেট করুন।
- ভিডিও স্থিতিশীলতা: একটি ভিডিও রেকর্ড করার সময় ক্যামেরা কেঁপে গিয়ে যাতে ঝাপসা ছবি না আসে বা ঝাপসাভাব কমে তার জন্য অ্যান্টি-শেক সক্রিয় করে নিন।
- রেকর্ডিংয়ে উচ্চতর অপশনসমূহ: একটি উন্নত রেকর্ডিং অপশন ব্যবহার করার জন্য ডিভাইসটিকে সেট করুন।
 - ফাইলের আকার কমান: আপনি হাই এফিসিয়েন্সি ভিডিও কোডেক (HEVC) ফর্ম্যাটে ভিডিওগুলি রেকর্ড করতে পারেন। ডিভাইসের মেমরি বাঁচানোর জন্য আপনার HEVC ভিডিওগুলি সঙ্কুচিত ফাইল হিসাবে সেভ করা হবে।
 - **HDR10+** ভিডিও: আপনি ভিডিও রেকর্ড করতে পারেন যেখানে প্রতিটি দৃশ্যের কনট্রাস্ট এবং রঙ অপটিমাইজ করা হয়।
 - জুম-ইন মাইক: একটি ভিডিও রেকর্ড করার সময়, আপনি একটি উচ্চতর ভলিউমে জুম-ইন দিক থেকে শব্দ রেকর্ড করতে পারেন।
- আপনি অন্য কোন ডিভাইসে HEVC ভিডিও চালাতে বা সেগুলি অনলাইনে শেয়ার করতে সক্ষম নাও হতে পারেন।
- সুপার স্লো মোশন এবং স্লো মোশন ভিডিওগুলি HEVC ফর্ম্যাটে রেকর্ড করা যাবে না।
- HDR10+ ভিডিওটি সঠিকভাবে প্লে করতে ডিভাইসটিকে অবশ্যই HDR10+ সাপোর্ট করতে হবে।

সাধারণ

- অটো **HDR**: গাঢ় রংগুলির সাথে ছবি তুলুন এবং উজ্জ্বল এবং অন্ধকার এলাকায়ও তথ্যের পুনরুৎপাদন করুন।
- অটো ফোকাস ট্র্যাক করা: কোন নির্বাচিত বিষয় অনুধাবন করতে এবং স্বয়ংক্রিয়ভাবে সেটির উপর ফোকাস করতে ডিভাইসটি সেট করুন। যখন আপনি প্রিভিউ স্ক্রীনে কোন বিষয় বেছে নেন, তখন বিষয়টি নড়লেও বা আপনি ক্যামেরার অবস্থান পাল্টালেও ডিভাইসটি বিষয়ের উপরেই ফোকাস করবে।
- নিম্নলিখিত পরিস্থিতিতে বিষয় অনুধাবন করার কাজটি ব্যর্থ হতে পারে:
 - বিষয়টি অত্যধিক বড় বা অত্যধিক ছোট।
 - বিষয়টি অত্যধিক নড়ে।
 - বিষয়টির পিছনে আলো রয়েছে বা আপনি অন্ধকার জায়গায় ছবি তুলছেন।
 - বিষয়ের রঙ বা ধাঁচ ব্যাকগ্রাউন্ডের সাথে মিলে যায়।
 - বিষয়টিতে অনুভূমিক দৈর্ঘ্যের নকশা আছে, যেমন ব্লাইন্ড।
 - ক্যামেরাটি প্রচন্ড কাঁপে।
 - ভিডিওর রেজোলিউশন বেশি হয়।
 - জুম ইন বা আউট করার সময় অপটিক্যাল জুম ব্যবহার করা।

- গ্রিড লাইনগুলো: বিষয় নির্বাচনের সময় গঠন ঠিক রাখায় সাহায্য করতে ডিউফাইন্ডার নির্দেশগুলি দেখান।
- অবস্থান ট্যাগগুলো: কোন ছবির সাথে একটি GPS অবস্থানের ট্যাগ অ্যাটাচ করুন।
 -  GPS সংকেতের শক্তি এমন অবস্থানে হ্রাস হতে পারে যেখানে সংকেত বাধাগ্রস্ত হয়, যেমন ভবনের মধ্যে বা নিম্নভূমিতে, বা খারাপ আবহাওয়ার মধ্যে।
 - যখন আপনি ইন্টারনেটে ফটো আপলোড করবেন তখন আপনার অবস্থান আপনার ফটোতে প্রদর্শিত হতে পারে। এটি এড়াতে, অবস্থান ট্যাগ সেটিংটি নিষ্ক্রিয় করুন।
- শুটিংয়ের পদ্ধতি: একটি ছবি বা একটি ভিডিও রেকর্ডিং জন্য অতিরিক্ত শুটিং পদ্ধতি নির্বাচন করুন।
- যে সেটিংস রাখবেন: আপনি যখন ক্যামেরাটি চালু করবেন তখন শুটিং মোডের মতো আপনার ব্যবহৃত সর্বশেষ সেটিংস রাখুন।
- কম্পনের ফিডব্যাক: নির্দিষ্ট কিছু পরিস্থিতিতে ভাইব্রেট করার জন্য ডিভাইসটি সেট করুন, যেমন যখন আপনি ক্যামেরা বাটনে ট্যাপ করবেন।

গোপনীয়তা

- গোপনীয়তার বিজ্ঞপ্তি: গোপনীয়তা বিজ্ঞপ্তি দেখুন।
 - অনুমতি: ক্যামেরা অ্যাপ্লিকেশনটি ব্যবহার করতে প্রয়োজনীয় অনুমতিগুলি দেখুন।
 - সেটিংস রিসেট করুন: ক্যামেরা সেটিংস রিসেট করুন।
 - ক্যামেরা পরিচিতি: ক্যামেরা অ্যাপের সংস্করণ এবং আইনি তথ্য দেখুন।
 - আমাদের সাথে যোগাযোগ করুন: প্রশ্ন জিজ্ঞাসা করুন বা বারংবার জিজ্ঞাসিত প্রশ্নগুলি দেখুন।
-  মডেলের উপর নির্ভর করে কিছু ফিচার লভ্য নাও হতে পারে।

গ্যালারি

ভূমিকা

আপনার ডিভাইসে সংরক্ষিত ছবি এবং ভিডিও দেখুন। আপনি অ্যালবাম দ্বারা বা স্টোরি তৈরি করেও ছবি এবং ভিডিও ব্যবস্থাপনা করতে পারেন।

গ্যালারি ব্যবহার করা

গ্যালারি অ্যাপটি চালু করুন।

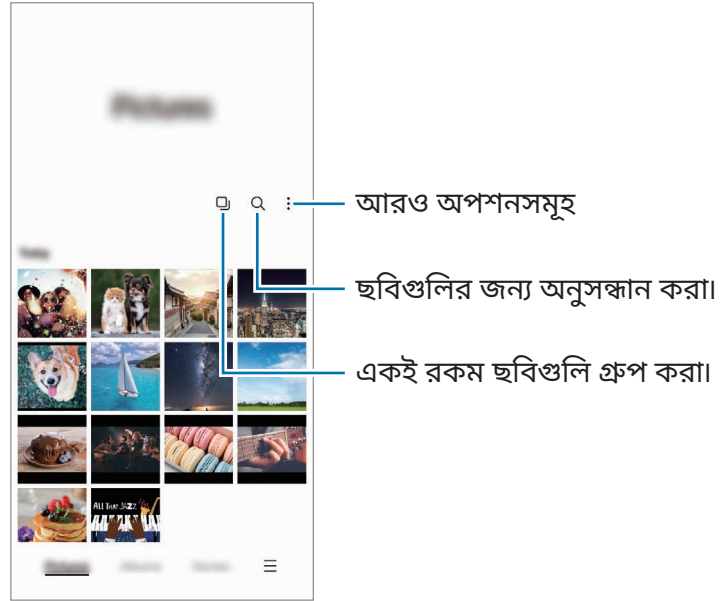

একই রকম ছবিগুলি গ্রুপিং করা

গ্যালারি অ্যাপ চালু করুন এবং একই রকম ছবিগুলি গ্রুপ করতে এবং ছবিগুলির একটি পূর্বরূপ হিসেবে শুধুমাত্র সেরা শট প্রদর্শন করতে  -এ ট্যাপ করুন। আপনি যখন ছবি প্রিভিউতে ট্যাপ করেন, আপনি গ্রুপের সমস্ত ছবি দেখতে পাবেন।

ছবি দেখা

চালু করুন গ্যালারি অ্যাপ এবং একটি ছবি নির্বাচন করুন। অন্যান্য ফাইলগুলি দেখতে, স্ক্রিনের বাম দিকে বা ডান দিকে সোয়াইপ করুন।

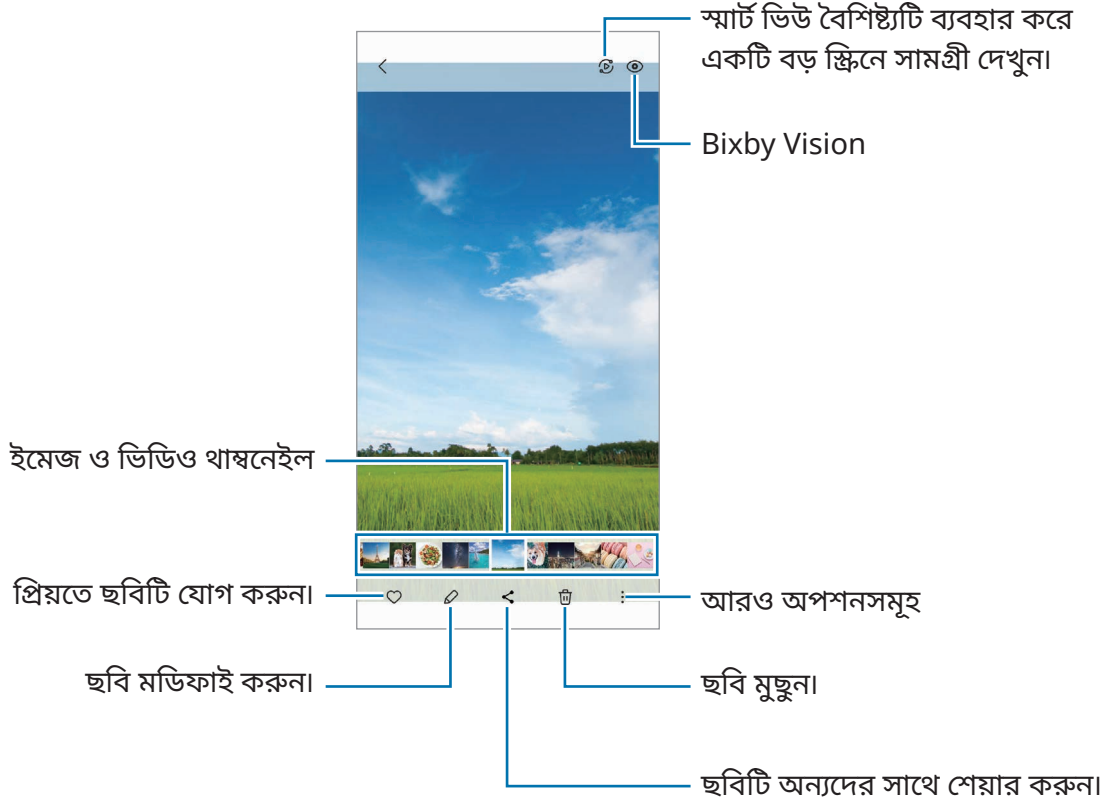

বড় আকারের ছবিগুলি ক্রপ করা হচ্ছে

- 1 চালু করুন গ্যালারি অ্যাপ এবং একটি ছবি নির্বাচন করুন।
- 2 আপনি সেভ করতে চান এমন অঞ্চলে দুটি আঙুল ছড়িয়ে দিন এবং ট্যাপ করুন ।
ক্রপ করা অঞ্চলটি ফাইল হিসাবে সেভ হবে।

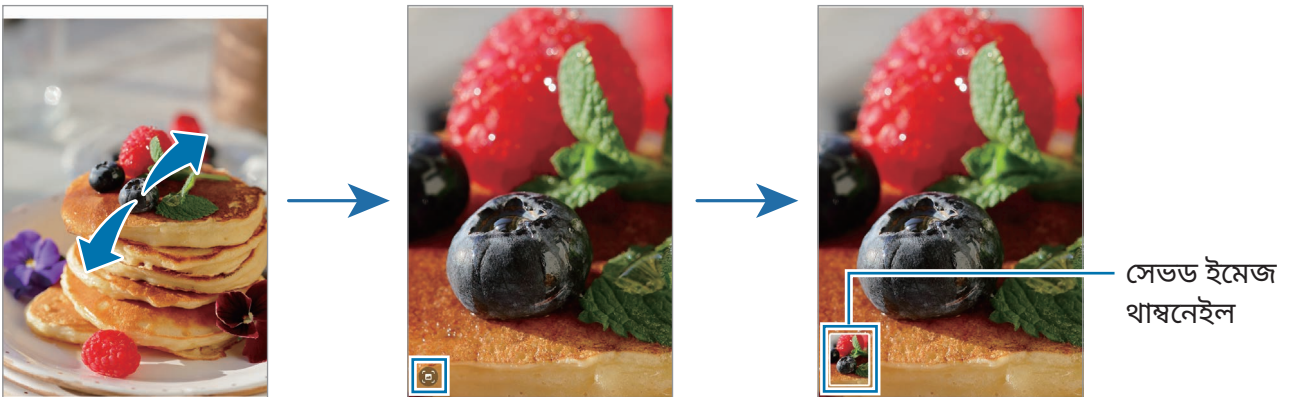

ভিডিও দেখা

গ্যালারি অ্যাপ্লিকেশন চালু করুন এবং চালানোর জন্য একটি ভিডিও নির্বাচন করুন। অন্যান্য ফাইলগুলি দেখতে, স্ক্রিনের বাম দিকে বা ডান দিকে সোয়াইপ করুন।

প্লেব্যাকের সময় একাধিক অপশন ব্যবহার করতে,  → ভিডিও প্লেয়ারে খুলুন-এ ট্যাপ করুন।

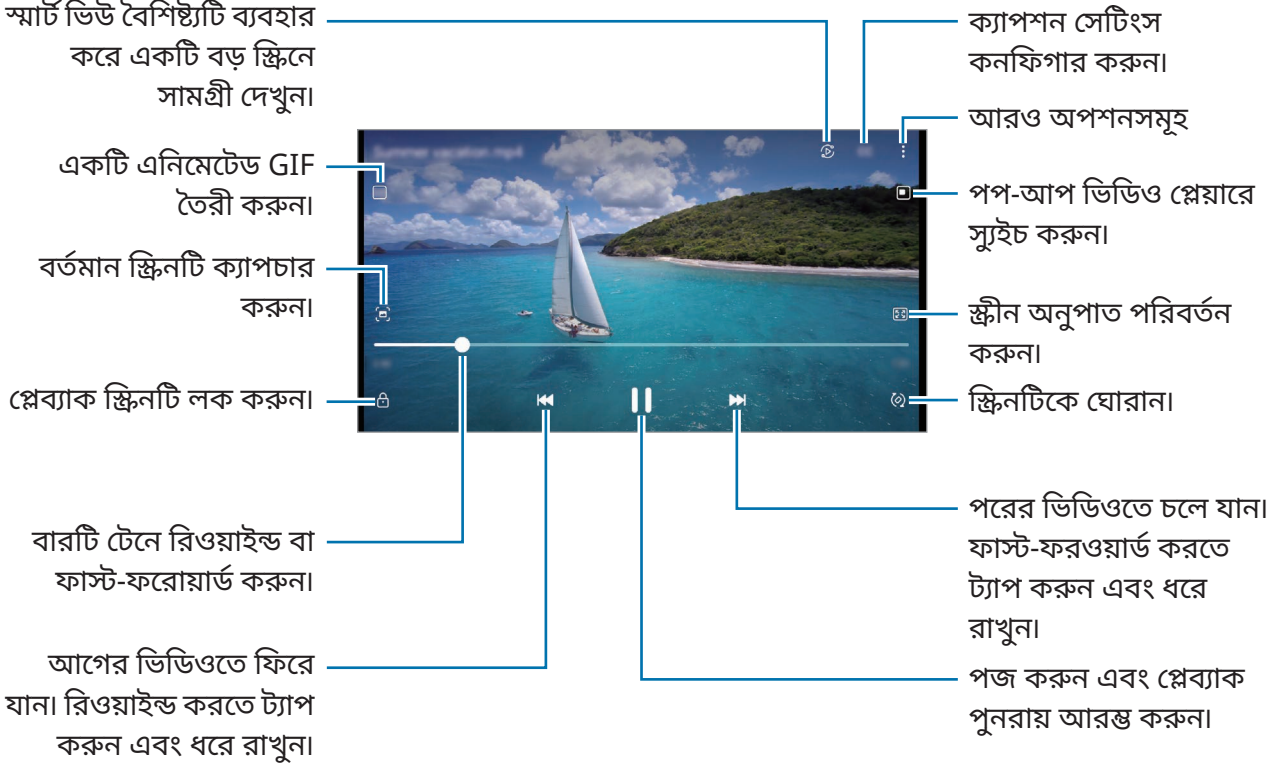

উজ্জ্বলতা সামঞ্জস্য করতে প্লেব্যাক স্ক্রিনের বাম দিকে উপরে বা নীচে আপনার আঙুল দিয়ে টানুন, অথবা ভলিউম সামঞ্জস্য করতে প্লেব্যাক স্ক্রিনের ডান দিকে উপরে বা নীচে আপনার আঙুল দিয়ে টানুন।

রিওয়াইন্ড অথবা ফাস্ট-ফরওয়ার্ড করার জন্য, প্লেব্যাক স্ক্রিনের বাম দিকে বা ডান দিকে সোয়াইপ করুন।

আরও উজ্জ্বল এবং পরিষ্কার ভিডিও দেখুন

আরো উজ্জ্বল এবং ঝলমলে রঙ উপভোগ করতে আপনার ভিডিওর ছবির মান উন্নত করুন। সেটিংস অ্যাপ লঞ্চ করে উচ্চতর বৈশিষ্ট্যসমূহ → ভিডিওর উজ্জ্বলতা → উজ্জ্বল-এ ট্যাপ করুন।



- এই ফিচারটি শুধুমাত্র কিছু অ্যাপেই পাওয়া যাবে।
- এই ফিচারটি ব্যবহার করলে ব্যাটারিও বেশি পরিমাণে খরচ হবে।

অ্যালবাম

অ্যালবাম তৈরি করুন এবং আপনার ছবি এবং ভিডিওগুলি সাজান।

- 1 গ্যালারি অ্যাপ্লিকেশন চালু করুন এবং অ্যালবাম তৈরি করতে অ্যালবাম →  → অ্যালবাম তৈরি করুন ট্যাপ করুন।
- 2 অ্যালবামটি নির্বাচন করুন, আইটেম যোগ করুন-এ ট্যাপ করুন, এবং তারপরে আপনার পছন্দ অনুযায়ী ছবি বা ভিডিওগুলি কপি করুন বা সরান।

গল্প

যখন আপনি ছবি এবং ভিডিও ক্যাপচার বা সংরক্ষণ করেন, ডিভাইসটি তাদের তারিখ এবং অবস্থানের ট্যাগগুলি পড়বে, ছবিগুলি এবং ভিডিওগুলিকে সাজাবে, এবং স্টোরি তৈরি করবে।

চালু করুন গ্যালারি অ্যাপ, ট্যাপ করুন, গল্প অ্যাপ, তারপর একটি স্টোরি নির্বাচন করুন।

ছবি বা ভিডিওগুলি যুক্ত করতে বা মুছতে, একটি গল্প নির্বাচন করুন এবং  → যোগ করুন বা সম্পাদনা-এ ট্যাপ করুন।

ছবি এবং ভিডিও সিঙ্ক করা

গ্যালারি অ্যাপ চালু করুন,  → সেটিংস → **OneDrive**-এর সাথে সমলয় করুন ট্যাপ করুন, এবং সিঙ্ক সম্পূর্ণ করতে অন-স্ক্রীনের নির্দেশাবলী মেনে চলুন। গ্যালারি অ্যাপ এবং Cloud সিঙ্ক হবে।

যখন Cloud এর সাথে আপনার গ্যালারি অ্যাপ সিঙ্ক হবে তখন আপনার তোলা ফটো ও ভিডিওগুলি ও Cloud-এ সংরক্ষিত হবে। আপনি আপনার গ্যালারি অ্যাপ্লিকেশন এবং অন্যান্য ডিভাইস থেকে Cloud-এ সংরক্ষিত ছবি এবং ভিডিওগুলি দেখতে পারেন।



আপনি যখন আপনার Samsung account এবং Microsoft অ্যাকাউন্টটি কানেক্ট করেন, আপনি Cloud স্টোরেজটি Microsoft OneDrive হিসাবে সেট করতে পারেন।

ছবিগুলি বা ভিডিওগুলি ডিলিট করা

গ্যালারি অ্যাপ্লিকেশনটি চালু করুন, কোনও ছবি, ভিডিও, বা কোনও স্টোরি মুছতে ট্যাপ করে হোল্ড করে রাখুন এবং তারপরে মুছুন-এ ট্যাপ করুন।

রিসাইকেল বিন ফিচারটি ব্যবহার করা

আপনি রিসাইকেল বিনে মুছে দেওয়া ছবি এবং ভিডিওগুলি রেখে দিতে পারেন। একটি নির্দিষ্ট সময় পরে ফাইলগুলি মুছে দেওয়া হবে।

গ্যালারি অ্যাপ চালু করুন,  → সেটিংস এ ট্যাপ করুন এবং এটি সক্রিয় করতে ট্র্যাশ -এ ট্যাপ করুন।

রিসাইকেল বিনে ফাইলগুলি দেখতে গ্যালারি অ্যাপ চালু করুন এবং  → ট্র্যাশ-এ ট্যাপ করুন।

AR জোন

ভূমিকা

AR জোন আপনাকে AR সম্পর্কিত ফিচারগুলি সরবরাহ করে। একটি ফিচার বেছে নিন এবং মজার ফটো বা ভিডিওগুলি ক্যাপচার করুন।

AR জোন চালু করা

AR জোন চালু করার জন্য নিম্নলিখিত পদ্ধতিগুলি ব্যবহার করুন:

- **AR** জোন অ্যাপটি চালু করুন।
- ক্যামেরা ক্যামেরা অ্যাপ্লিকেশন চালু করুন এবং আরো → **AR** জোন এ ট্যাপ করুন।



পরিষেবা প্রদানকারী বা মডেলের উপর নির্ভর করে কিছু ফিচার লভ্য নাও হতে পারে।

AR ইমোজি স্টুডিও

আপনি যে কোনও উপায়ে ইমোজি তৈরি করুন এবং বিভিন্ন ফিচারে সেগুলি ব্যবহার করে মজা করুন।

একটি **AR** ইমোজি তৈরি করা

- 1 **AR** জোন অ্যাপ চালু করুন ও **AR** ইমোজি স্টুডিও-এ ট্যাপ করুন।
- 2 দ্রুত শুরু করতে আপনি একটি পূর্ব-নির্মিত ইমোজি বেছে নিতে পারেন। বাম বা ডানে সোয়াইপ করুন, একটি ইমোজি নির্বাচন করুন এবং তারপরে → ট্যাপ করুন।
আপনি যদি আপনার নিজের ইমোজি তৈরি করতে চান তবে একটি সেলফি তুলুন বা কোনও ছবি নির্বাচন করুন।

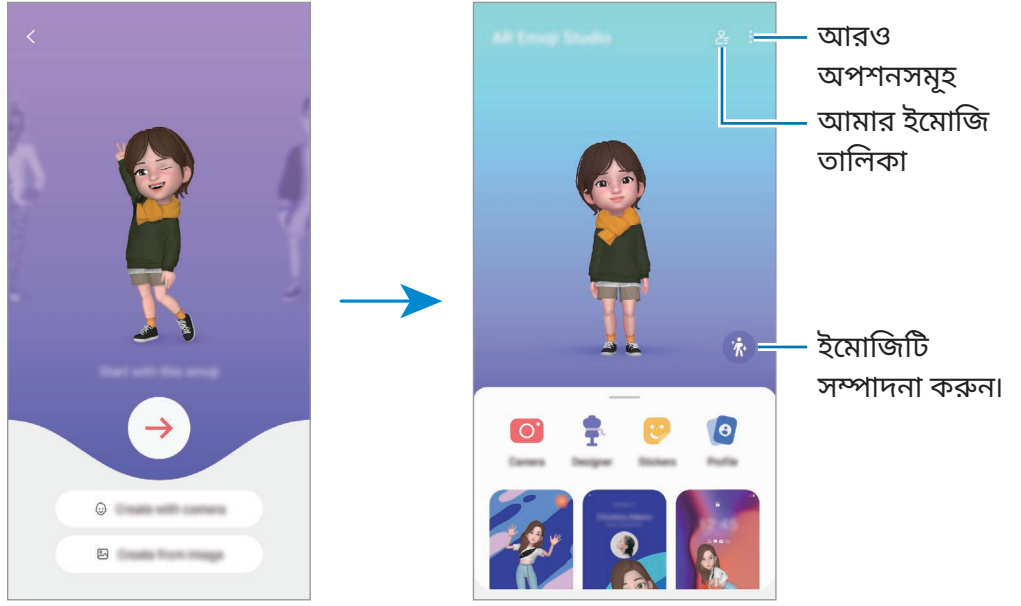

3 একটি ইমোজি তৈরি করার জন্য স্ক্রিনে-প্রদর্শিত নির্দেশাবলী অনুসরণ করুন।



ব্যবহার করতে একটি **AR** ইমোজি নির্বাচন করা হচ্ছে

AR জোন অ্যাপটি চালু করুন, **AR** ইমোজি স্টুডিও →  ট্যাপ করুন এবং তারপরে আপনার পছন্দমতো একটি ইমোজি নির্বাচন করুন।

AR ইমোজিগুলি মুছে ফেলা হচ্ছে

AR জোন অ্যাপ্লিকেশন চালু করুন, **AR** ইমোজি স্টুডিও →  →  ট্যাপ করুন, মুছতে ইমোজিগুলিতে টিক দিন এবং তারপরে মুছুন ট্যাপ করুন।

একটি **AR** ইমোজি সংক্ষিপ্ত ভিডিও তৈরি করা এবং এটি দিয়ে আপনার ডিভাইসটি সাজানো

আপনি একটি ইমোজি দিয়ে একটি সংক্ষিপ্ত ভিডিও তৈরি করতে পারেন এবং এটিকে ওয়ালপেপার বা কল ব্যাকগ্রাউন্ড ইমেজ হিসাবে ব্যবহার করতে পারেন।

- 1 **AR** জোন অ্যাপ চালু করুন ও **AR** ইমোজি স্টুডিও-এ ট্যাপ করুন।
- 2 ভিডিও তৈরি করুন, কল স্ক্রিন বা লক স্ক্রিন নির্বাচন করুন।
- 3 আপনি চান এমন একটি টেমপ্লেট নির্বাচন করুন।
ব্যাকগ্রাউন্ড ছবিটি পরিবর্তন করতে,  ট্যাপ করুন।
- 4 ভিডিওটি সংরক্ষণ করতে সংরক্ষণ ট্যাপ করুন।
আপনি গ্যালারি-তে সংরক্ষিত ভিডিওগুলি দেখতে পারেন।
- 5 ভিডিওটি সরাসরি ব্যবহার করতে স্ক্রিনের নীচে একটি অপশন নির্বাচন করুন।

একটি AR ইমোজি দিয়ে আপনার কন্টাক্টর প্রোফাইল তৈরি করা

আপনার Samsung account এবং কন্টাক্টগুলো অ্যাপে আপনার প্রোফাইল ছবি হিসাবে একটি ইমোজি ব্যবহার করুন। আপনি বিভিন্ন ভঙ্গি থেকে বেছে নিতে পারেন বা আপনার নিজের অভিব্যক্তি তৈরি করতে পারেন।

- 1 AR জোন অ্যাপ চালু করুন ও AR ইমোজি স্টুডিও-এ ট্যাপ করুন।
- 2 প্রোফাইল ট্যাপ করুন এবং একটি ইমোজি নির্বাচন করুন।
- 3 আপনার অভিব্যক্তি ক্যাপচার করতে  ট্যাপ করুন বা আপনার পছন্দমতো একটি ভঙ্গি নির্বাচন করুন।
- 4 শেষ হয়েছে → সংরক্ষণ ট্যাপ করুন।



AR ইমোজি ক্যামেরা

বিভিন্ন শুটিং মোড ব্যবহার করে ইমোজি দিয়ে মজাদার ফটো বা ভিডিও তৈরি করুন।

- 1 **AR** জোন অ্যাপ চালু করুন ও **AR** ইমোজি ক্যামেরা-এ ট্যাপ করুন।
- 2 আপনি যে ইমোজি ও মোডটি ব্যবহার করতে চান সেটি নির্বাচন করুন। উপলব্ধ মোডগুলি নির্বাচিত ইমোজির উপর ভিত্তি করে পরিবর্তিত হতে পারে।
 - দৃশ্য: ইমোজিটি আপনার এক্সপ্রেশন নকল করে। আপনি ব্যাকগ্রাউন্ড ছবিটিও পরিবর্তন করতে পারবেন।
 - মাস্ক: ইমোজির মুখটি আপনার মুখের উপর প্রদর্শিত হয় তাই মনে হচ্ছে আপনি একটি মাস্ক পরেছেন।
 - আয়না: ইমোজিটি আপনার শরীরের নড়াচড়া নকল করে।
 - খেলাধুলা: ইমোজিটি একটি প্রকৃত ব্যাকগ্রাউন্ডে নড়াচড়া করে।

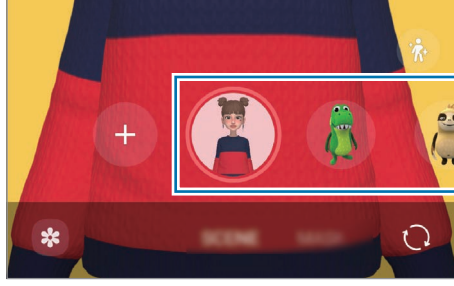

- 3 কোনও ফটো নিতে ইমোজি আইকনটিতে ট্যাপ করুন বা কোনও ভিডিও রেকর্ড করতে আইকনটি ট্যাপ করে হোল্ড করে রাখুন।
আপনি গ্যালারি তে যে ফটো এবং ভিডিওগুলি তুলে রেখেছেন তা দেখতে ও শেয়ার করতে পারেন।

AR ইমোজি স্টিকার

আপনার ইমোজির এক্সপ্রেশন এবং অ্যাকশনের সঙ্গে আপনার নিজস্ব স্টিকার তৈরি করুন। আপনি মেসেজের মাধ্যমে বা সোশ্যাল নেটওয়ার্কে পাঠানোর সময় আপনার ইমোজি স্টিকারগুলি ব্যবহার করতে পারেন।

আপনার নিজস্ব স্টিকার তৈরি করা

- 1 **AR** জোন অ্যাপ চালু করুন ও **AR** ইমোজি স্টিকার-এ ট্যাপ করুন।
- 2 স্টিকার তালিকাটির শীর্ষে + ট্যাপ করুন।
- 3 আপনি যেমন চান সেইভাবে স্টিকারগুলিকে সম্পাদনা করুন এবং সংরক্ষণ-এ ট্যাপ করুন।
আপনি সুকী-এ ট্যাপ করে আপনার তৈরি করা স্টিকারগুলি দেখতে পারেন।

AR ইমোজি স্টিকারগুলি মোছা হচ্ছে

AR জোন অ্যাপ্লিকেশন চালু করুন এবং AR ইমোজি স্টিকার →  → স্টিকারগুলো মুছুন-এ ট্যাপ করুন। মুছে ফেলার জন্য ইমোজি স্টিকারটি বেছে নিন এবং মুছুন-এ ট্যাপ করুন।

চ্যাটগুলিতে আপনার AR ইমোজি স্টিকার ব্যবহার করা

আপনি মেসেজের মাধ্যমে বা সোশ্যাল নেটওয়ার্কে কথাবার্তা চলাকালীন আপনার ইমোজি স্টিকারগুলি ব্যবহার করতে পারেন। মেসেজ অ্যাপে নিচের পদক্ষেপগুলি আপনার ইমোজি স্টিকারগুলি ব্যবহার করার উদাহরণ।

- 1 মেসেজ অ্যাপে একটি মেসেজ লিখার সময়, Samsung কীবোর্ড এ  ট্যাপ করুন।
- 2 ইমোজি আইকনটি ট্যাপ করুন।
- 3 আপনার ইমোজি স্টিকারগুলির মধ্যে যে কোন একটি বেছে নিন। ইমোজি স্টিকারটি বসে যাবে।

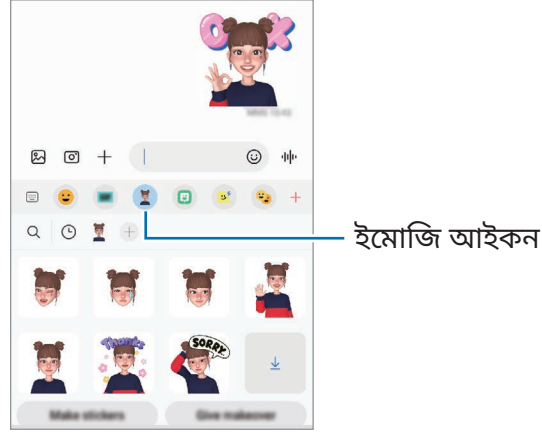

AR ডুডল

মানুষ বা পোষা প্রাণী (বিড়াল এবং কুকুর) মুখ বা অন্য কিছুর ভার্চুয়াল হস্তাক্ষর বা অঙ্কন সহ মজাদার ভিডিও রেকর্ড করুন। একটি ক্যামেরা একটি মুখ বা স্থান চিহ্নিত করলে, মুখের উপর ডুডলটি যেমন ভাবে ঘোরানো হবে এটি মুখকে অনুসরণ করবে এবং স্থানের ডুডলটি ক্যামেরাটি সরানো হলেও একই স্থানে স্থির থাকবে।

1 AR জোন অ্যাপ চালু করুন ও AR ডুডল-এ ট্যাপ করুন।

ক্যামেরা বিষয়টি চিহ্নিত করলে, চিহ্নিত জায়গাটি স্ক্রিনে প্রদর্শিত হবে।

2 ট্যাপ করুন এবং শনাক্তকারী এলাকায় লিখুন বা আঁকুন।

- যদি আপনি পিছনের ক্যামেরাটিতে সুইচ করেন, আপনি শনাক্তকারী ক্ষেত্রের বাইরেও লিখতে বা আঁকতে পারেন।
- আপনি যদি -এ ট্যাপ করে তারপর ডুডল করা শুরু করেন, তবে আপনি নিজের ডুডল করা রেকর্ড করতে পারবেন।

ডুডল মুছুন।

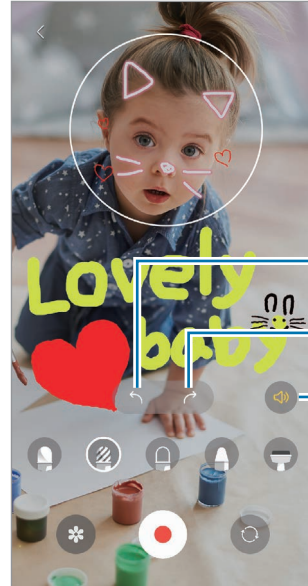
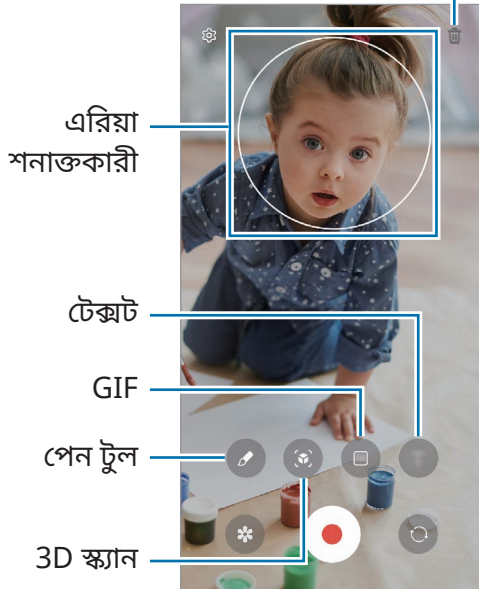

3 ভিডিও রেকর্ড করতে -এ ট্যাপ করুন।

4 ভিডিও রেকর্ড করা বন্ধ করতে -এ ট্যাপ করুন।

আপনি গ্যালারি-তে ভিডিও দেখতে এবং শেয়ার করতে পারেন।



কোন ক্যামেরা ব্যবহার করা হচ্ছে তার উপর নির্ভর করে প্রিভিউ স্ক্রিনে লভ্য ফিচার পরিবর্তিত হতে পারে।

ডেকো পিক

বিভিন্ন লাইভ স্টিকারের সঙ্গে ফটো বা ভিডিও ক্যাপচার করুন।

AR জোন অ্যাপ চালু করুন ও ডেকো পিক-এ ট্যাপ করুন।

Bixby

ভূমিকা

Bixby হল একটা ইউজার ইন্টারফেস যা আপনাকে আরও সুবিধাজনকভাবে আপনার ডিভাইস ব্যবহার করতে সাহায্য করে।

আপনি Bixby-তে কথা বলতে বা টেক্সট টাইপ করতে পারেন। Bixby আপনার অনুরোধ করা একটা ফাংশন চালু করবে বা আপনি যে তথ্য চান তা দেখাবে। আরও তথ্যের জন্য www.samsung.com/bixby এ যান।



Bixby কেবলমাত্র কয়েকটা ভাষাতে লভ্য এবং আপনার অঞ্চলের উপর ভিত্তি করে লভ্য নাও হতে পারে।

Bixby শুরু করা হচ্ছে

Bixby চালু করতে সাইড কী টিপে ধরে রাখুন। Bixby বিবরণ সম্পর্কিত পেজটি প্রদর্শিত হবে। Bixby ব্যবহারের ভাষাটি নির্বাচন করার পরে, আপনি Samsung account-এ সাইন ইন করে এবং স্ক্রিনে প্রদর্শিত নির্দেশাবলী অনুসরণ করে সেটআপ সম্পূর্ণ করার পরে, Bixby স্ক্রিনটি উপস্থিত হবে।



Bixby-এর ব্যবহার

সাইড কী টিপে ধরে থাকা অবস্থায়, আপনি যা চান Bixby-কে তা করতে বলুন এবং তারপর কী থেকে আপনার আঙুল তুলে নিন। বিকল্পভাবে, “Hi, Bixby” বলুন এবং যা চান তা বলুন।

উদাহরণস্বরূপ, সাইড কী টিপে এবং ধরে রাখার সময়ে, “How’s the weather today?” বলুন আবহাওয়ার তথ্য স্ক্রিনে প্রদর্শিত হবে।



সাইড কী টিপে এবং ধরে রাখার সময়ে আপনি যদি আগামীকালের আবহাওয়ার বিষয়ে জানতে চান তাহলে শুধুমাত্র বলুন “Tomorrow?”

সাইড কী টিপে ধরে থাকা অবস্থায় কথোপকথন চলাকালীন Bixby আপনাকে কোনো প্রশ্ন জিজ্ঞাসা করলে Bixby-কে উত্তর দিন। অথবা  ট্যাপ করুন এবং Bixby-কে উত্তর দিন।

আপনি যদি একটি হেডফোন বা Bluetooth অডিও ডিভাইস ব্যবহার করেন বা “Hi, Bixby” বলার মাধ্যমে একটি কথোপকথন শুরু করেন, তাহলে আপনি আইকনে ট্যাপ না করেই কথোপকথন চালিয়ে যেতে পারেন। **Bixby** অ্যাপটিকে চালু করুন এবং  →  → **Settings** → **Automatic listening** → **Hands-free only**-তে ট্যাপ করুন।

আপনার ভয়েস ব্যবহার করে **Bixby** জাগিয়ে তোলা হচ্ছে

আপনি “Hi, Bixby” বলার মাধ্যমে একটি Bixby এর সাথে একটি কথোপকথন শুরু করতে পারেন। আপনার ভয়েস নিবন্ধন করুন যাতে আপনি যখন “Hi, Bixby” বলেন তখন Bixby আপনার ভয়েসে প্রতিক্রিয়া জানাবে।

- 1 **Bixby** অ্যাপটিকে চালু করুন এবং  →  → **Settings** → **Voice wake-up**-এ ট্যাপ করুন।
- 2 এটিকে সক্রিয় করতে **Wake with “Hi, Bixby”** সুইচে ট্যাপ করুন।
- 3 এটি সক্রিয় করতে **Recognise voice** সুইচটিতে ট্যাপ করুন।
- 4 সেটআপ সম্পূর্ণ করার জন্য অন-স্ক্রিন নির্দেশাবলী অনুসরণ করুন।
এখন আপনি “Hi, Bixby” বলতে পারেন, এবং একটি কথোপকথন শুরু করতে পারেন।

টেক্সট টাইপ করে বার্তা আদানপ্রদান

কোলাহলপূর্ণ পরিবেশের কারণে আপনার ভয়েস শনাক্ত না হলে বা আপনি যদি কোনো এমন পরিস্থিতিতে থাকেন যেখানে কথা বলা কষ্টকর সে ক্ষেত্রে আপনি টেক্সটের মাধ্যমে Bixby-এর সাথে বার্তা যোগাযোগ করতে পারেন।

Bixby অ্যাপ চালু করুন, -এ ট্যাপ করুন, এবং তারপর আপনি যা চান তা টাইপ করুন।

যোগাযোগ চলাকালীন, Bixby ভয়েস প্রতিক্রিয়ার পরিবর্তে টেক্সটের মাধ্যমে আপনাকে উত্তর দেবে।

Bixby Vision

ভূমিকা

Bixby Vision একটি পরিষেবা যা ইমেজ সনাক্তকরণের উপর ভিত্তি করে বিভিন্ন ফিচার প্রদান করে। বস্তু সনাক্তকরণের দ্বারা দ্রুত তথ্য অনুসন্ধান করতে আপনি Bixby Vision ব্যবহার করতে পারেন। বিভিন্ন দরকারী Bixby Vision ফিচার ব্যবহার করুন।



- এই ফিচারটি লভ্য নাও থাকতে পারে অথবা আপনি সঠিক অনুসন্ধানের ফলাফল নাও পেতে পারেন ছবির আয়তন, ফরম্যাট, অথবা রেজোলিউশনের উপর নির্ভর করে।
- Bixby Vision দ্বারা প্রদান করা পণ্যের তথ্যের জন্য Samsung দায়ী নয়।

Bixby Vision চালু করুন





Bixby Vision চালু করুন এই পদ্ধতিগুলির একটি ব্যবহার করে।

- ক্যামেরা অ্যাপে, শুটিং মোডের তালিকায় আরো ট্যাপ করুন ও **BIXBY VISION** এ ট্যাপ করুন।
- গ্যালারি অ্যাপে একটি ছবি নির্বাচন করুন এবং  ট্যাপ করুন।
- ইন্টারনেট অ্যাপে, একটি ছবি ট্যাপ করুন ও ধরে রাখুন এবং **Bixby Vision** দিয়ে খুঁজুন-এ ট্যাপ করুন।
- যদি আপনি অ্যাপের স্ক্রীনে Bixby Vision অ্যাপের আইকনটি যোগ করে থাকেন, তাহলে, **Bixby Vision** অ্যাপটি চালু করে দিন।

Bixby Vision ব্যবহার করা হচ্ছে

1 Bixby Vision চালু করুন।

2 আপনি যে ফিচারটি ব্যবহার করতে চান সেটি নির্বাচন করুন।

-  : ডকুমেন্ট বা ইমেজ থেকে লেখা শনাক্ত করুন এবং অনুবাদ করুন।
-  : নথি বা ছবি থেকে পাঠ্য শনাক্তকারী করুন এবং এটি নিষ্কাশন করুন।
-  : অনলাইনের চেনা বস্তুটির সমতুল্য ছবি এবং সম্পর্কিত তথ্য খুঁজুন।
-  : পণ্যের তথ্য অনুসন্ধান করুন।



লভ্য ফিচারগুলি এবং অনুসন্ধানের ফলাফলগুলি ভিন্ন হয় অঞ্চল বা পরিষেবা প্রদানকারীর উপর নির্ভর করে।

Bixby Routines

ভূমিকা

আপনার ব্যবহারের পুনরাবৃত্তির ধরণগুলি রুটিন হিসাবে সংযুক্ত করুন এবং আপনার ডিভাইসটিকে আরও সহজে ব্যবহার করুন।

উদাহরণস্বরূপ, ঘুমাতে যাওয়ার আগে যখন আপনি ডিভাইসটি ব্যবহার করেন তখন আপনার চোখে ও কানে যাতে কর্কশ না লাগে তার জন্য একটি 'ঘুমাতে যাওয়ার আগে' রুটিন সাইলেন্ট মোডের মত ক্রিয়াকলাপ পারফর্ম করবে।

রুটিন যোগ করা

- 1 সেটিংস অ্যাপ লঞ্চ করে উচ্চতর বৈশিষ্ট্যসমূহ → **Bixby Routines**-এ ট্যাপ করুন।
- 2 ডিস্কভার তালিকায় আপনার পছন্দ অনুযায়ী একটি রুটিন নির্বাচন করুন বা রুটিন যোগ করুন-এ ট্যাপ করে আপনার নিজস্ব রুটিন যোগ করুন।
 - আপনি ডিস্কভার তালিকায় রুটিনগুলির শর্ত এবং ক্রিয়াকলাপ সেট করতে পারেন।
 - যদি আপনি রুটিনের চলমান অবস্থাকে ম্যানুয়াল হিসাবে সেট করতে চান, ম্যানুয়ালি শুরু করুন এ ট্যাপ করুন। কোন চলমান শর্ত সেট করা না থাকলেই এই বিকল্পটি উপস্থিত হবে। ডিভাইস নির্বাচন পপ-আপ উইন্ডো প্রদর্শিত হলে যোগ করুন-এ ট্যাপ করুন। আপনি হোম স্ক্রিনে একটি উইজেট হিসাবে রুটিন যুক্ত করতে এবং এটিকে দ্রুত ব্যবহার করতে পারেন।



রুটিন ব্যবহার করা

স্বয়ংক্রিয় রুটিন চালানো

স্বয়ংক্রিয় রুটিনগুলি স্বয়ংক্রিয়ভাবে চলতে শুরু করবে যখন তাদের শর্ত সনাক্ত হয়।

ম্যানুয়াল রুটিন চালানো

আপনি চলমান শর্ত হিসবে ম্যানুয়ালি শুরু করুন রুটিন সেট করেন, যখনই আপনি চান তখনই বাটনটি ট্যাপ করে নিজে নিজে চালাতে পারেন।

সেটিংস অ্যাপ লঞ্চ করে উচ্চতর বৈশিষ্ট্যসমূহ → **Bixby Routines** → আমার রুটিন-এ ট্যাপ করুন এবং আপনি চালাতে চান এমন রুটিনের পাশে -এ ট্যাপ করুন। অন্যথায়, হোম স্ক্রীনে রুটিন-এর উইজেটটিকে ট্যাপ করুন।

চলমান রুটিন দেখা

বিজ্ঞপ্তি প্যানেলে বর্তমানে চলমান রুটিন প্রদর্শিত হবে। একটি রুটিন বিবরণ দেখতে, বিজ্ঞপ্তিতে ট্যাপ করুন।

আপনি দ্রুত দৈনন্দী রুটিনগুলি বন্ধ করতে পারেন। বিজ্ঞপ্তি প্যানেলে, একটি রুটিনের পাশে -এ ট্যাপ করুন এবং বন্ধ-এ ট্যাপ করুন।

রুটিনের ব্যবস্থাপনা করা

সেটিংস অ্যাপ লঞ্চ করে উচ্চতর বৈশিষ্ট্যসমূহ → **Bixby Routines** → আমার রুটিন-এ ট্যাপ করুন। আপনার রুটিন প্রদর্শিত হবে।

একটি রুটিন নিষ্ক্রিয় করতে, রুটিন → আরও → এই রুটিন নিষ্ক্রিয় করুন-এ ট্যাপ করুন।

রুটিন মুছে ফেলতে,  → সম্পাদনা-এ ট্যাপ করুন, মুছে দিতে চান এমন রুটিন টিক চিহ্ন দিন, ও তারপর মুছুন এ ট্যাপ করুন।

মাল্টি উইন্ডো

ভূমিকা

মাল্টি উইন্ডো আপনাকে স্প্লিট স্ক্রিন ভিউতে একই সময়ে দুইটি অ্যাপ চালাতে দেয়। আপনি পপ-আপ ভিউতে একই সময়ে একাধিক অ্যাপ চালাতে পারেন।

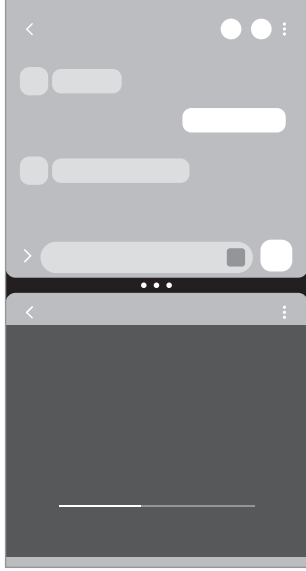

স্প্লিট স্ক্রিন ভিউ

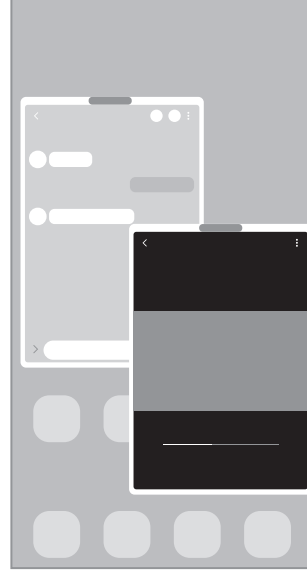

পপ-আপ ভিউ

 কিছু অ্যাপ এই ফিচারটি সমর্থন নাও করতে পারে।

স্প্লিট স্ক্রিন ভিউ

- 1 সম্প্রতি ব্যবহৃত অ্যাপের তালিকা খুলতে সাম্প্রতিক বাটন ট্যাপ করুন।
- 2 বাম বা ডান দিকে সোয়াইপ করুন, একটি অ্যাপের আইকনে ট্যাপ করুন, তারপর স্প্লিট স্ক্রিন ভিউতে খুলুন-এ ট্যাপ করুন।
- 3 অ্যাপ্লিকেশন তালিকায়, চালু করার জন্য অন্য একটি অ্যাপ নির্বাচন করুন।

এজ প্যানেল থেকে অ্যাপ চালু করা হচ্ছে

- 1 অ্যাপ ব্যবহার করার সময়, এজ প্যানেলটিকে স্ক্রিনের মাঝখানে টেনে আনুন।
- 2 একটি অ্যাপ্লিকেশন ট্যাপ করে হোল্ড করুন, এটিকে বাম দিকে টেনে আনুন এবং যেখানে খুলতে এখানে ড্রপ করুন প্রদর্শিত হবে সেখানে ড্রপ করুন।
নির্বাচিত অ্যাপটি স্প্লিট স্ক্রীন ভিউ মোডে চালু হবে।



অ্যাপ্লিকেশনটিতে একবার ট্যাপ করে আপনি স্প্লিট স্ক্রীন ভিউতে অ্যাপ্লিকেশন চালু করা সেট করতে পারেন।
☰ → সম্পাদনা → ●-এ ট্যাপ করুন এবং স্প্লিট স্ক্রীন ভিউতে খুলুন-এ ট্যাপ করুন-এ ট্যাপ করুন।
আপনি যদি এটি চালু করতে সাম্প্রতিক অ্যাপগুলো দেখান সুইচ এ ট্যাপ করেন, তবে আপনি এজ প্যানেল থেকে স্প্লিট স্ক্রীন ভিউতে সাম্প্রতিক অ্যাপগুলি চালু করতে পারেন।

অ্যাপ জোড়া যোগ করা হচ্ছে

এজ প্যানেলে ঘন ঘন ব্যবহৃত অ্যাপ যোগ করুন, এজ প্যানেলে একটি ট্যাপের দ্বারা স্প্লিট স্ক্রীন ভিউ মোডে তাদেরকে একসঙ্গে আরম্ভ করুন।

- 1 স্প্লিট স্ক্রীন ভিউতে, অ্যাপ উইন্ডোর মধ্যে সার্কেলের ট্যাপ করুন।

- 2  এ ট্যাপ করুন।

আপনি যে অ্যাপ্লিকেশনকে স্প্লিট স্ক্রীন ভিউতে ব্যবহার করছেন তা এজ প্যানেলে অ্যাপ জোড়া হিসাবে সংরক্ষিত হবে।

উইন্ডোর আকার সামঞ্জস্য করা

অ্যাপ উইন্ডোগুলির আকার সমন্বয় করতে অ্যাপ উইন্ডোগুলির মাঝে থাকা চক্র টানুন।

যখন আপনি স্ক্রিনের উপরের বা নীচের প্রান্তে অ্যাপ উইন্ডোর মাঝের চক্রটি টেনে আনেন, তখন উইন্ডোটি ম্যাক্সিমাইজ হবে।

পপ-আপ ভিউ

- 1 সম্প্রতি ব্যবহৃত অ্যাপের তালিকা খুলতে সাম্প্রতিক বাটন ট্যাপ করুন।
- 2 বাম বা ডান দিকে সোয়াইপ করুন, একটি অ্যাপ আইকনে ট্যাপ করুন, ও তারপর পপ-আপ ভিউতে খুলুন এ ট্যাপ করুন।
অ্যাপ স্ক্রিনটি পপ-আপ ভিউতে প্রদর্শিত হবে।
যদি আপনি পপ-আপ উইন্ডোটি ব্যবহার করার সময় হোম বাটনটিতে ট্যাপ করেন তবে উইন্ডোটি ছোট হয়ে যাবে এবং একটি অ্যাপ্লিকেশন আইকন হিসাবে প্রদর্শিত হবে। পপ-আপ উইন্ডোটি পুনরায় ব্যবহার করতে, অ্যাপ্লিকেশন আইকনটি ট্যাপ করুন।

এজ প্যানেল থেকে অ্যাপ চালু করা হচ্ছে

- 1 এজ প্যানেল হ্যান্ডেলটিকে স্ক্রীনের মাঝখানে টেনে নিয়ে আসুন।
- 2 একটি অ্যাপ্লিকেশন ট্যাপ করে হোল্ড করুন, এটিকে বাম দিকে টেনে আনুন এবং যেখানে পপ-আপ ভিউ-এর জন্য এখানে ড্রপ করুন প্রদর্শিত হবে সেখানে ড্রপ করুন।
নির্বাচিত অ্যাপটি পপ-আপ ভিউতে চালু হবে।

পপ-আপ উইন্ডোগুলি সরানো

পপ-আপ উইন্ডোটি সরানোর জন্য, উইন্ডোর টুলবারটি ট্যাপ করুন এবং এটি একটি নতুন স্থানে টেনে নিয়ে যান।

Samsung Health

ভূমিকা

Samsung Health আপনাকে আপনার সুস্থতা ও ফিটনেস ব্যবস্থাপনা করতে সাহায্য করে। ফিটনেসের লক্ষ্য সেট করুন, আপনার অগ্রগতি চেক করুন, এবং আপনার সামগ্রিক সুস্থতা ও ফিটনেসের ট্র্যাক রাখুন। আপনি অন্যান্য Samsung Health ব্যবহারকারীদের সাথে আপনার স্টেপ কাউন্ট রেকর্ডের তুলনা করতে পারেন এবং হেলথ টিপগুলি দেখতে পারেন।

আরও তথ্যের জন্য www.samsung.com/samsung-health এ যান।

Samsung Health ব্যবহার করা

Samsung Health অ্যাপ চালু করুন। প্রথমবার এই অ্যাপ চালানোর সময় বা একটি ডাটা রিসেট করার পরে এটি রিস্টার্ট করার সময়, সেটআপ সম্পূর্ণ করার জন্য অন-স্ক্রিন নির্দেশাবলী অনুসরণ করুন।

Samsung Health হোম স্ক্রীনে আইটেম সম্পাদনা করতে, → আইটেম ব্যবস্থাপনা করুন-এ ট্যাপ করুন।

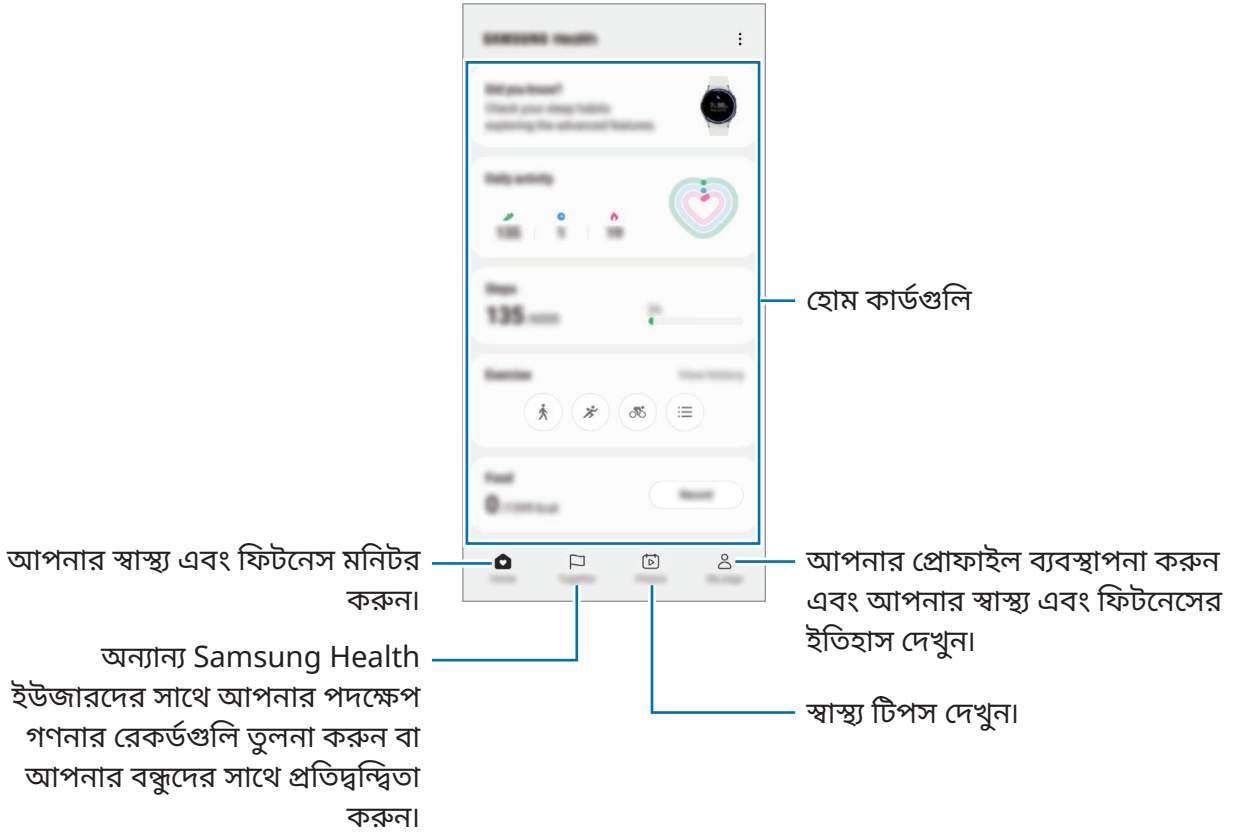

- এরিয়ার উপর নির্ভর করে কিছু ফিচার লভ্য নাও হতে পারে।
- গাড়ি বা ট্রেনে ভ্রমণের সময় যদি আপনি স্টেপ কার্ড ব্যবহার করেন, কম্পন আপনার স্টেপ কাউন্ট প্রভাবিত করতে পারে।



Samsung Notes

ভূমিকা

কীবোর্ড থেকে টেক্সট এন্টার করে বা স্ক্রিনে হাতে লিখে বা অঙ্কন করে নোট তৈরি করুন। আপনি আপনার নোটের মধ্যে ছবি বা ভয়েস রেকর্ডিং সন্নিবেশ করতে পারেন।

 মডেলের উপর নির্ভর করে কিছু ফিচার লভ্য নাও হতে পারে।

নোট তৈরি করা

- 1 **Samsung Notes** অ্যাপ্লিকেশন চালু করুন, -এ ট্যাপ করুন এবং তারপরে একটি নোট তৈরি করুন। আপনি  বা -এ ট্যাপ করে ইনপুট মেথড পরিবর্তন করতে পারেন।

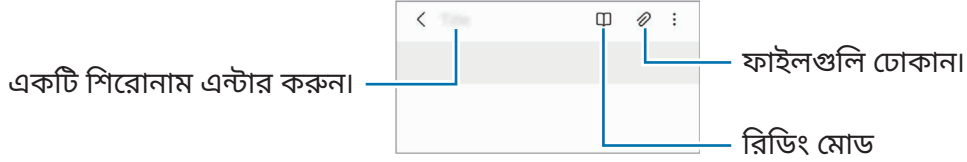

- 2 আপনি যখন নোটটির সম্পাদনা শেষ করেছেন, এটি সংরক্ষণ করতে ব্যাক বাটনটি ট্যাপ করুন। আপনি যদি নোটটি অন্য কোনও ফাইল ফর্ম্যাটে সংরক্ষণ করতে চান তবে  → ফাইল হিসেবে সংরক্ষণ করুন-এ ট্যাপ করুন।

নোট ডিলিট করা



মুছে ফেলার জন্য একটি নোট ট্যাপ করে হোল্ড করুন, এবং মুছুন-এ ট্যাপ করুন।

হাতের লেখা দিয়ে নোট রচনা করা

নোট রচনা স্ক্রিনে, আপনার নিজের হাতে আঁকতে বা লিখতে -এ ট্যাপ করুন।

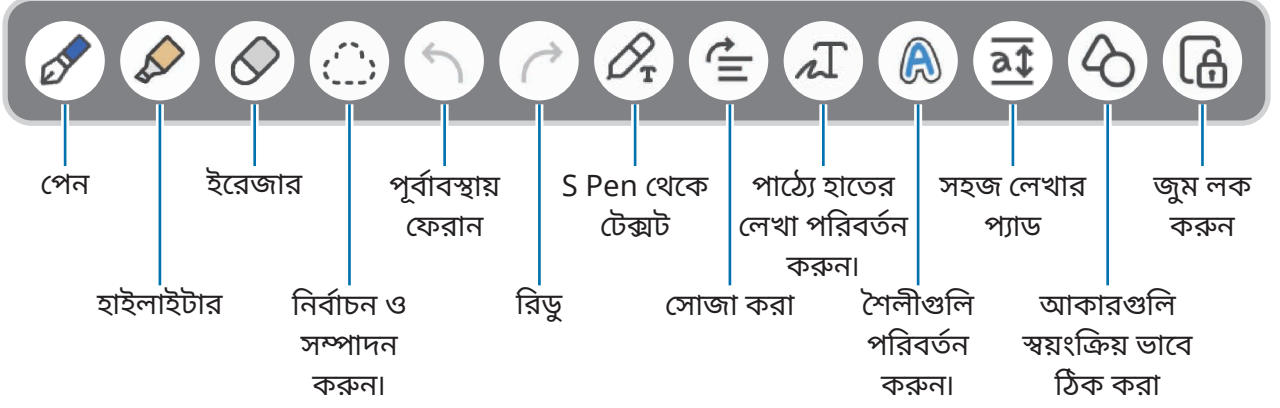
আপনি যদি স্ক্রিনের উপর দুটি আঙুল ছড়িয়ে স্ক্রিনটি বড় করেন তবে আপনি আপনার হাতের লেখা আরও সহজে লিখতে পারেন।



 S Pen সাপোর্ট করে এমন একটি মডেলে ফিঙ্গার ইনপুট কাজ না করলে  → 'আঙুল দিয়ে আঁকা' চালু-এ ট্যাপ করুন।

ইরেজার ব্যবহার করা

আপনি কোনো নোট থেকে হাতের লেখা মুছতে চাইলে  ট্যাপ করুন ও মোছার জন্য একটা এলাকা নির্বাচন করুন। বিকল্পভাবে, S Pen বাটন টিপে ধরে থাকার সময় একটা এলাকা নির্বাচন করুন।

ইরেজারের প্রকার পরিবর্তন করতে, আরও একবার  ট্যাপ করুন।

- স্ট্রোক ইরেজার: আপনার নির্বাচিত লাইনটি মুছুন।
- এরিয়া ইরেজার: আপনার নির্বাচিত অঞ্চলটি শুধুমাত্র মুছুন। আপনি মাপ সামঞ্জস্যকরণ বারটিকে টেনে এনে ইরেজারের মাপ সামঞ্জস্য করতে পারেন।

 এমনকি তুলনামূলক ছোট ইরেজার দিয়েও আপনি কাঙ্ক্ষিত অংশ সঠিকভাবে মুছতে সক্ষম নাও হতে পারেন।

হাতের লেখা নোটগুলি সম্পাদন করা

বিভিন্ন এডিটিং বিকল্পগুলি ব্যবহার করে হস্তলিখিত নোটগুলি সম্পাদনা করুন, যেমন কাটা, সরানো বা পুনরায় আকার দেওয়া।

1 নোটে হাতের লেখা থাকলে  ট্যাপ করুন।

নির্বাচনের আকৃতি পরিবর্তন করতে, আরও একবার  ট্যাপ করুন।

2 নির্বাচন করার জন্য ট্যাপ করুন বা ইনপুটের চারপাশে একটা লাইন আঁকুন।

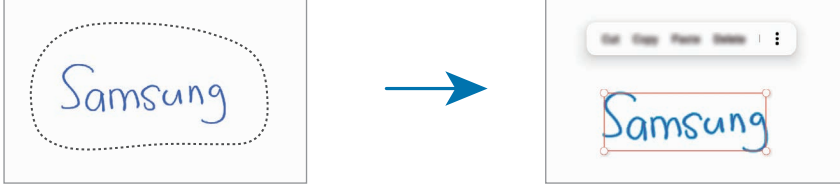

- ইনপুটটিকে অন্য অবস্থানে সরাতে ইনপুটটি নির্বাচন করুন ও তারপরে সেটিকে একটি নতুন অবস্থানে টেনে নিয়ে যান।
- নির্বাচনের আকৃতি পরিবর্তন করতে, ইনপুটে ট্যাপ করুন ও যে ফ্রেম প্রদর্শিত হয় তার একটা কোণকে টানুন।



3 লভ্য অপশনগুলো ব্যবহার করে ইনপুট সম্পাদন করুন।

পাঠ্যে হাতের লেখা পরিবর্তন করা

✎-এ ট্যাপ করুন এবং S Pen দিয়ে স্ক্রীনের উপরে লিখুন। হাতের লেখা সাথে সাথে টেক্সট দিয়ে প্রতিস্থাপিত করা হবে।

স্ক্রীনে লেখার পর, -এ ট্যাপ করুন। একটি অপশন প্রিভিউ উইন্ডোতে প্রদর্শিত হবে। আপনি যদি  বা -কে টানেন তাহলে আপনি আপনার পছন্দ অনুযায়ী হস্তাক্ষরটি নির্বাচন করতে পারেন। টেক্সট দিয়ে হাতের লেখা প্রতিস্থাপন করতে রূপান্তর-এ ট্যাপ করুন।

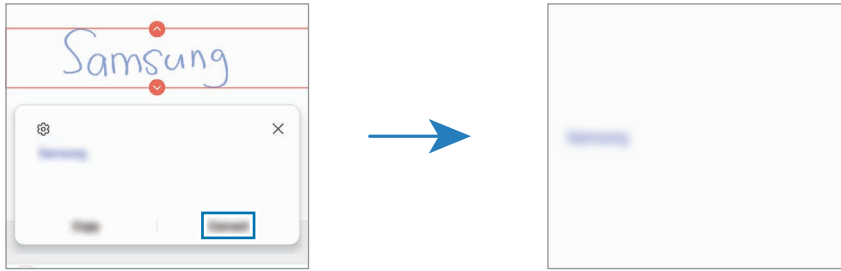

অনুভূমিকভাবে বিষয়বস্তু সোজা করা

আপনি নিজের হস্তাক্ষর এবং অঙ্কনগুলি অনুভূমিকভাবে সোজা করতে পারেন।

স্ক্রীনে লেখার বা আঁকার পর, -এ ট্যাপ করুন।

শৈলীগুলি পরিবর্তন করা

আপনি আপনার হাতের লেখার এবং আঁকার শৈলী পরিবর্তন করতে পারেন।

স্ক্রীনে লেখার বা আঁকার পর **A** এ দুই বার ট্যাপ করুন এবং আপনার পছন্দ মতো রঙ বা লাইন বেধ নির্বাচন করুন। তখন, আপনি যেখানে শৈলী প্রয়োগ করতে চান, সেখানে S Pen পয়েন্ট করুন। যখন → আইকনটি উপস্থিত হয়, আপনি যেখানে শৈলী পরিবর্তন করতে চান সেখানে ট্যাপ করুন।

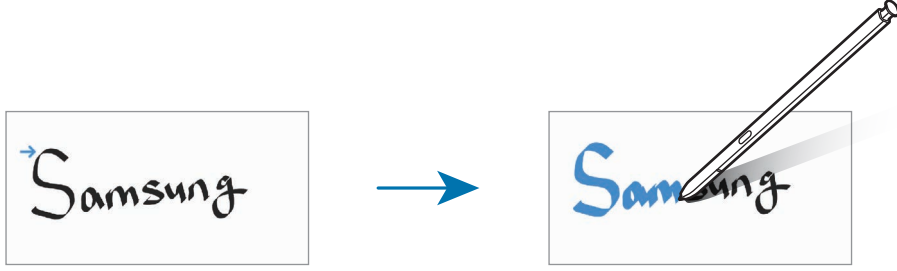

সহজ লেখার প্যাড ব্যবহার করা

আপনার হাতের লেখা আরো সহজে এন্টার করতে সহজ লেখার প্যাড ব্যবহার করুন।

নোট লেখার স্ক্রীনে, **a↓** ট্যাপ করুন। ইনপুট ক্ষেত্র বিবর্ধিত হবে ও সহজ লেখার প্যাড হিসেবে প্রদর্শিত হবে।

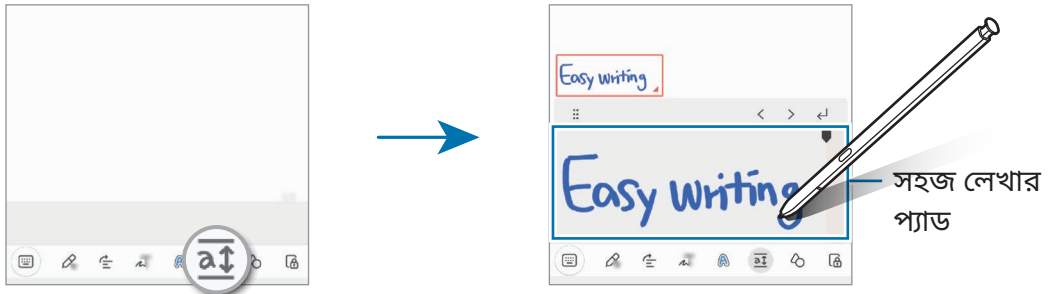

আকারগুলি স্য়ংক্রিয়ভাবে ঠিক করা হচ্ছে

👉 ট্যাপ করুন এবং একটি আকৃতি তৈরি করুন। আকার ঠিক করা হবে।

ভয়েস থেকে নোটে রেকর্ডিং

একটি নোট তৈরি করার সময় আপনার ভয়েসের একটি রেকর্ডিং তৈরি করুন এবং তারপরে বিষয়বস্তুটি রেকর্ডিংয়ের সাথে সিল্ক করা হবে।

নোট লেখার স্ক্রীনে **🗣️** → ভয়েস রেকর্ডিং ট্যাপ করুন এবং একটি নোট তৈরি করুন।

তালিকা থেকে একটি নোট নির্বাচন করুন এবং রেকর্ডিং প্লে করতে ▶ ট্যাপ করুন। তারপরে রেকর্ডিংয়ের সময় আপনার দ্বারা তৈরী করা সামগ্রীটি রেকর্ডিংয়ের সাথে স্ক্রীনে প্রদর্শিত হবে।

PDF ফাইলগুলিতে মেমো যুক্ত করা হচ্ছে

Samsung Notes অ্যাপ্লিকেশন চালু করুন, PDF-এ ট্যাপ করুন এবং তারপরে একটি PDF ফাইল নির্বাচন করুন। আপনি PDF ফাইলে মেমো যুক্ত করতে পারেন।

হোম স্ক্রিনে একটি নোট পিন করা

একটা নোটকে দ্রুত দেখতে বা খুলতে ও সম্পাদন করতে সেটিকে হোম স্ক্রীনে পিন করুন।

- 1 **Samsung Notes** অ্যাপ চালু করুন।
- 2 একটা নোট নির্বাচন করুন ও  → এখানে যোগ করুন → হোম স্ক্রিন-এ ট্যাপ করুন। নোটটি হোম স্ক্রীনে যোগ করা হবে।

ক্লিপিং সামগ্রী

আপনি একটি নোটে দ্রুত একটি ওয়েবপৃষ্ঠা লিংক বা ছবির মতো সামগ্রী যোগ করতে পারেন।

- 1 ইন্টারনেট, মেসেজ, বা গ্যালারি অ্যাপ ব্যবহার করার সময় আপনি ক্লিপ করতে চান এমন সামগ্রী থাকলে, স্প্লিট স্ক্রিন ভিউতে বা পপ-আপ ভিউতে **Samsung Notes** অ্যাপটি চালু করুন। স্প্লিট স্ক্রিন ভিউ বা পপ-আপ ভিউ সম্পর্কে আরও তথ্যের জন্য [মাল্টি উইন্ডো](#) দেখুন।

বিকল্পভাবে, S Pen বাটনটি টিপে ধরে থাকার সময় স্ক্রিনটি দুবার ট্যাপ করুন বা এয়ার কমান্ড প্যানেলটি খুলুন এবং নোট তৈরি করুন করুন ট্যাপ করুন।

আপনি যে অপশন ব্যবহার করতে পারেন তা নোট কম্পোজার স্ক্রিনের নীচে উপস্থিত হবে।

- 2 আপনি চান এমন একটি অপশন নির্বাচন করুন।

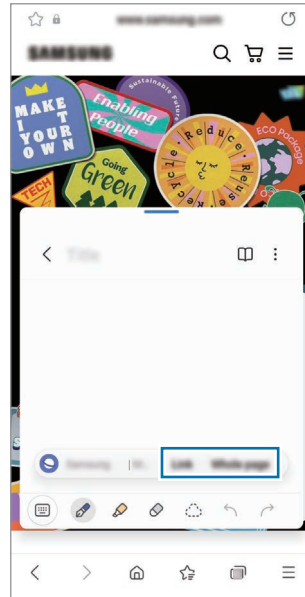



Samsung Members

Samsung Members গ্রাহকদের সহায়তা প্রদান করে, যেমন ডিভাইসে সমস্যা নির্ণয় করা, এবং ইউজারদের প্রশ্ন এবং এরর রিপোর্ট জমা করতে দেয়। আপনি Galaxy ইউজারস কমিউনিটিতে অন্যদের সাথে তথ্য শেয়ার করতে পারেন অথবা সর্বসাম্প্রতিক নিউজ এবং টিপস দেখতে পারেন। **Samsung Members** আপনাকে এমন কোন সমস্যা সমাধান করায় সাহায্য করতে পারে যা হয়তো আপনি আপনার ডিভাইস ব্যবহার করার সময় করতে সহায়তা করবে।

Samsung Kids

আপনি নির্দিষ্ট অ্যাপগুলিতে শিশুদের অ্যাক্সেস সীমাবদ্ধ করতে, তাদের ব্যবহারের সময় সেট করতে, এবং ডিভাইস ব্যবহার করার সময় শিশুদের জন্য একটি মজার এবং নিরাপদ পরিবেশ সরবরাহ করার জন্য সেটিংস কনফিগার করতে পারেন।

বিজ্ঞপ্তি প্যানেলটিকে খুলুন, নীচের দিকে সোয়াইপ করুন, তারপর এটি সক্রিয় করতে  (Kids)-এ ট্যাপ করুন। আপনি যদি দ্রুত প্যানেলে  (Kids) খুঁজে না পান তাহলে, -এ ট্যাপ করে এটিকে যোগ করতে উপরের বাটনটি টেনে আনুন। যখন প্রথমবারের মত বা ডাটা পুনরায় সেট করার পর Samsung Kids শুরু হয়, সেটআপ সম্পূর্ণ করার জন্য অন-স্ক্রীন-এর নির্দেশাবলী অনুসরণ করুন।

Samsung Kids-এর স্ক্রিনে, আপনি যে অ্যাপটি ব্যবহার করতে চান তা নির্বাচন করুন।

 অভিভাবকীয় নিয়ন্ত্রণ সক্রিয় করতে বা Samsung Kids বন্ধ করার সময় আপনার প্রিসেট স্ক্রিন লক পদ্ধতি বা আপনার তৈরি করা PIN ব্যবহার করা হবে।

পেরেন্টাল কন্ট্রোল ফিচার ব্যবহার করা

আপনি Samsung Kids সেটিংস কনফিগার এবং তাদের অনুমতি ব্যবহারের ইতিহাস দেখতে পারেন।

Samsung Kids স্ক্রিনে,  → অভিভাবকীয় নিয়ন্ত্রণ-এ ট্যাপ করুন ও আপনার আনলক কোড লিখুন।

Samsung Kids বন্ধ করা

Samsung Kids বন্ধ করতে, ব্যাক বাটনে ক্লিক করুন বা  → **Samsung Kids** বন্ধ করুন-এ ট্যাপ করুন, এবং তারপর আপনার আনলক কোড লিখুন।

Samsung Global Goals

2015-এ ইউনাইটেড নেশনস জেনেরাল অ্যাসেম্বলি দ্বারা প্রতিষ্ঠিত গ্লোবাল গোলগুলিতে এমন লক্ষ্যকে অন্তর্ভুক্ত করা হয় যার উদ্দেশ্য হল স্থায়ী সমাজ গঠন করা। এই সকল লক্ষ্যের মধ্যে দারিদ্র সমাপ্ত করার, অসমতার বিরুদ্ধে লড়াই করার এবং জলবায়ু পরিবর্তনকে বন্ধ করার পাওয়ার রয়েছে।

Samsung Global Goals দিয়ে, বিশ্বব্যাপী লক্ষ্য সম্পর্কে আরও জানুন এবং আরও ভালো ভবিষ্যত গড়াতে যোগদান করুন।

Samsung TV Plus

একটি TV-তে যেমন করে চ্যানেল ব্যবহার করে থাকেন সেরকমই ভাবে চ্যানেল নির্বাচন করুন এবং বিনামূল্যে একাধিক ভিডিও কনটেন্ট উপভোগ করুন।

Samsung TV Plus অ্যাপ চালু করুন।



পরিষেবা প্রদানকারী বা মডেলের উপর নির্ভর করে এই অ্যাপটি লভ্য নাও হতে পারে।

Galaxy Shop

Samsung ওয়েবসাইট অ্যাক্সেস করুন এবং পণ্য সম্পর্কিত বিভিন্ন তথ্য দেখুন।

Galaxy Shop অ্যাপ চালু করুন।

Galaxy Wearable

Galaxy Wearable হল এমন একটি অ্যাপ যা আপনাকে আপনার Wearable-এর মত ডিভাইসগুলি পরিচালনা করতে দেয়। যখন আপনি আপনার ডিভাইসটিকে wearable ডিভাইস-এর সাথে যুক্ত করবেন, তখন আপনি wearable ডিভাইস-এর সেটিংস এবং অ্যাপগুলিকেও কাস্টমাইজ করতে পারেন।

Galaxy Wearable অ্যাপ চালু করুন।

আপনার ডিভাইসটিকে পরিধানযোগ্য ডিভাইসের সাথে যুক্ত করতে শুরু-এ ট্যাপ করুন। সেটআপ সম্পূর্ণ করতে স্ক্রীনে আসা নির্দেশ অনুসরণ করুন। আপনার ডিভাইসের সাথে wearable ডিভাইস কিভাবে যুক্ত করতে হবে এবং ব্যবহার করতে হবে সে সম্পর্কে আরো তথ্যের জন্য wearable ডিভাইস-এর ব্যবহার বিধিটি দেখুন।

PENUP (Galaxy S22 Ultra)



PENUP হল S Pen দিয়ে আঁকা আর্টওয়ার্ক শেয়ার করার জন্য একটা সামাজিক নেটওয়ার্ক পরিষেবা। আপনার আর্টওয়ার্ক পোস্ট করুন, অন্যদের আর্টওয়ার্ক দেখুন এবং উপযোগী অঙ্কনের টিপস পান।

PENUP অ্যাপটি লঞ্চ করুন।

ক্যালেন্ডার



আপনার প্ল্যানারে আসন্ন ইভেন্ট বা অনুস্মারকগুলি লিখে আপনার সময়সূচীর ব্যবস্থাপনা করুন।

ইভেন্ট তৈরি করা

- 1 ক্যালেন্ডার অ্যাপ চালু করুন এবং  ট্যাপ করুন বা একটি তারিখ ডবল-ট্যাপ করুন।
যদি তারিখে ইতিমধ্যে ইভেন্ট বা টাস্ক সেভ করা হয়ে যায় তাহলে তারিখটি ট্যাপ করুন এবং  ট্যাপ করুন।
- 2 ইভেন্টের বিশদ লিখুন এবং সংরক্ষণ এ ট্যাপ করুন।

আপনার অ্যাকাউন্টের সাথে ইভেন্ট সিঙ্ক করা

- 1 সেটিংস অ্যাপ চালু করুন এবং অ্যাকাউন্ট ও ব্যাকআপ → অ্যাকাউন্ট ব্যবস্থাপনা ট্যাপ করুন এবং তারপর যে অ্যাকাউন্টের সাথে সিঙ্ক করবেন, সেটি নির্বাচন করুন।
- 2 ট্যাপ করুন অ্যাকাউন্ট সমলয় করুন এবং এটি সক্রিয় করতে ক্যালেন্ডার সুইচটি ট্যাপ করুন।

এর সাথে সিঙ্ক করার জন্য অ্যাকাউন্ট যোগ করতে, ক্যালেন্ডার অ্যাপটি চালু করে  →  → ক্যালেন্ডার ব্যবস্থাপনা → -এ ট্যাপ করুন। তারপর, সিঙ্ক করার জন্য একটি অ্যাকাউন্ট নির্বাচন করুন এবং সাইন ইন করুন। যখন একটি অ্যাকাউন্ট যোগ করা হয়, অ্যাকাউন্ট এর নামের পাশে নীল রঙের একটি বৃত্ত প্রদর্শিত হবে।



Reminder

করণীয় আইটেমগুলিকে রিমাইন্ডার হিসাবে রেজিস্টার করুন এবং আপনার সেট করা শর্ত অনুযায়ী বিজ্ঞপ্তিগুলি গ্রহণ করুন।



- আরো নির্ভুল বিজ্ঞপ্তি পাবার জন্য, একটি Wi-Fi বা মোবাইল নেটওয়ার্কের সাথে সংযুক্ত হন।
- অবস্থান সংক্রান্ত রিমাইন্ডার ব্যবহার করার জন্য GPS ফিচার অবশ্যই সক্রিয় করতে হবে। মডেলের উপর নির্ভর করে অবস্থান সংক্রান্ত রিমাইন্ডার গুলি উপলব্ধ নাও হতে পারে।

Reminder শুরু করা

চালু করুন ক্যালেন্ডার অ্যাপ এবং ট্যাপ করুন  → **Reminder**। রিমাইন্ডার স্ক্রীনটিকে দেখা যাবে এবং রিমাইন্ডার অ্যাপ আইকনটিকে () অ্যাপস স্ক্রীনে যোগ করা হবে।

রিমাইন্ডার তৈরি করা

- 1 **Reminder** অ্যাপ শুরু করুন।
- 2 -এ ট্যাপ করুন, বিশদ বিবরণ লিখুন, এবং তারপর সংরক্ষণ-এ ট্যাপ করুন।

রিমাইন্ডারগুলো সম্পূর্ণ করা

রিমাইন্ডারের তালিকায়, -এ ট্যাপ করুন বা একটি রিমাইন্ডার নির্বাচন করুন এবং শেষ করুন-এ ট্যাপ করুন।

রিমাইন্ডারগুলো পুনরাবস্থায় ফেরানো

যে সব রিমাইন্ডার সম্পূর্ণ করা হয়েছে সেগুলি পুনরুদ্ধার করুন।



- 1 রিমাইন্ডারের তালিকায়,  → শেষ হয়েছে ট্যাপ করুন।
- 2 একটি ক্যাটাগরি নির্বাচন করুন এবং সম্পাদনা-এ ট্যাপ করুন।
- 3 পুনরুদ্ধার করতে একটি রিমাইন্ডার নির্বাচন করুন এবং পুনর্বহাল-এ ট্যাপ করুন।
রিমাইন্ডার গুলি রিমাইন্ডার তালিকায় যুক্ত হবে এবং আপনাকে পুনরায় স্মরণ করিয়ে দেওয়া হবে।

রিমাইন্ডার মোছা

একটি রিমাইন্ডার মুছতে, একটি রিমাইন্ডার নির্বাচন করুন এবং মুছুন ট্যাপ করুন। একাধিক রিমাইন্ডার মুছতে, একটি রিমাইন্ডার ট্যাপ করুন এবং ধরে থাকুন, রিমাইন্ডার মোছার জন্য চিহ্নিত করুন, এবং মুছুন ট্যাপ করুন।

ভয়েস রেকর্ডার

রেকর্ড করুন বা ভয়েস রেকর্ডিং চালান।

- 1 ভয়েস রেকর্ডার অ্যাপ চালু করুন।
- 2 রেকর্ডিং শুরু করতে  ট্যাপ করুন। মাইক্রোফোনের মধ্যে কথা বলুন।
 - রেকর্ডিং থামাতে  ট্যাপ করুন।
 - একটি ভয়েস রেকর্ডিং করার সময়, একটি বুকমার্ক সন্নিবেশ করার জন্য বুকমার্ক ট্যাপ করুন।
- 3 রেকর্ডিং শেষ করতে  ট্যাপ করুন।
- 4 একটি ফাইলের নাম এন্টার করান এবং সংরক্ষণ-এ ট্যাপ করুন।

রেকর্ডিং মোড পাল্টানো

ভয়েস রেকর্ডার স্ক্রীনের উপর থেকে একটি মোড বেছে নিন।



- প্রমিত: এটি স্বাভাবিক রেকর্ডিং মোড।
- ইন্টারভিউ: আশপাশ থেকে আওয়াজের ভলিউম কমিয়ে ডিভাইসটি উচ্চ ভলিউমে উপর ও নীচে থেকে ডিভাইসটির আওয়াজ রেকর্ড করে।
- স্পীচ-টু-টেক্সট: ডিভাইসটি আপনার ভয়েস রেকর্ড করে এবং একই সময়ে সেটিকে অন স্ক্রীন টেক্সটে রূপান্তরিত করে। সেরা ফল পাওয়ার জন্য, ডিভাইসটিকে আপনার মুখের কাছে রাখুন এবং কোন শান্ত জায়গায় জোরে ও স্পষ্টভাবে কথা বলুন।



যদি ভয়েস মেমো সিস্টেমের ভাষা আপনি যে ভাষায় কথা বলছেন তার সাথে না মেলে, তাহলে ডিভাইসটি আপনার গলা চিনতে পারবে না। এক্ষেত্রে, এই ফিচারটি ব্যবহার করার আগে, ভয়েস মেমো সিস্টেমের ভাষাটি সেট করার জন্য বর্তমান ভাষাতে ট্যাপ করুন।

নির্বাচিত ভয়েস রেকর্ডিং চালানো

যখন আপনি সাক্ষাৎকারের রেকর্ডিং পর্যালোচনা করবেন, তখন আপনি রেকর্ডিংয়ে আসা নির্দিষ্ট শব্দের উৎস মিউট বা আনমিউট করতে পারেন।

- 1 তালিকা ট্যাপ করে সাক্ষাৎকার মোডে তৈরী একটি ভয়েস রেকর্ডিং বেছে নিন।
- 2 নির্দিষ্ট শব্দের উৎস মিউট করতে, যে দিকের শব্দ মিউট করা দরকার সেই দিকের জন্য  ট্যাপ করুন। আইকন পরিবর্তন হয়ে  হবে এবং শব্দ মিউট হবে।

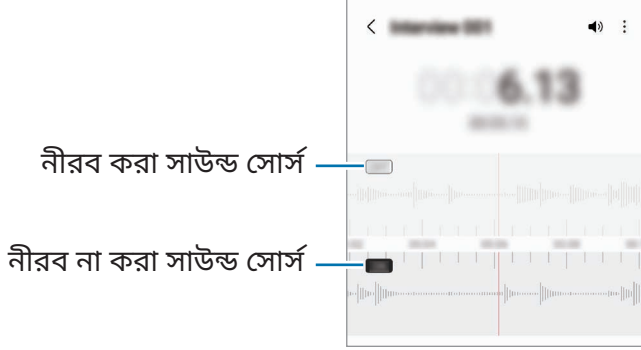

আমার ফাইল

ডিভাইসে সংরক্ষিত বিভিন্ন ধরণের ফাইলগুলিকে অ্যাক্সেস এবং পরিচালনা করুন।

আমার ফাইল অ্যাপটিকে চালু করুন।

অপ্রয়োজনীয় তথ্য দেখতে এবং ডিভাইসের স্টোরেজ ফাঁকা করতে স্টোরেজ বিশ্লেষণ করুন-এ ট্যাপ করুন।

ফাইল বা ফোল্ডার অনুসন্ধান করতে, Q ট্যাপ করুন।

ঘড়ি

অ্যালার্ম সেট করুন, বিশ্বের বিভিন্ন শহরে বর্তমান সময় চেক করুন, একটি ইভেন্টকে টাইম করুন, বা একটি নির্দিষ্ট সময়কাল নির্ধারণ করুন।

ঘড়ি অ্যাপটি লঞ্চ করুন।

ক্যালকুলেটর

সহজ বা জটিল গণনা সঞ্চালন করা।

চালু করুন ক্যালকুলেটর অ্যাপ।

- ⌚ : গণনার ইতিহাস দেখুন। ইতিহাস মুছে ফেলার জন্য, ট্যাপ করুন ইতিহাস মুছে ফেলুন। গণনার ইতিহাসের প্যানেলটি বন্ধ করতে, ☰ ট্যাপ করুন।
- 📏 : ইউনিট রূপান্তর টুলটি ব্যবহার করুন। আপনি বিভিন্ন মান, যেমন এলাকা, দৈর্ঘ্য বা তাপমাত্রা, অন্য ইউনিটে রূপান্তরিত করতে পারেন।
- 📊 : বৈজ্ঞানিক ক্যালকুলেটর প্রদর্শন করুন।

Game Launcher

Game Launcher **Play Store** এবং **Galaxy Store** থেকে আপনার ডাউনলোড করা গেম সহজে অ্যাক্সেস করার জন্য এক জায়গায় সংগ্রহ করে। আরো সহজে গেম খেলার জন্য আপনি ডিভাইসটি গেম মোডে সেট করতে পারেন।

Game Launcher অ্যাপ্লিকেশন চালু করুন এবং আপনার পছন্দসই গেমটি নির্বাচন করুন।



- Game Launcher** প্রদর্শিত না হলে সেটিংস অ্যাপ চালু করুন উচ্চতর বৈশিষ্ট্যসমূহ, তারপর এটি সক্রিয় করতে **Game Launcher** সুইচ ট্যাপ করুন।
- Play Store** এবং **Galaxy Store** থেকে ডাউনলোড করা গেমগুলি স্বয়ংক্রিয়ভাবে Game Launcher স্ক্রীনে দেখানো হবে। আপনি যদি আপনার গেমগুলি দেখতে না পান তাহলে আমার গেমস → ⋮ → গেম যোগ করুন-এ ট্যাপ করুন।

Game Launcher থেকে একটি গেম অপসারণ করা

আমার গেমস-এ ট্যাপ করুন, একটি গেমকে ট্যাপ করুন ও ধরে রাখুন এবং অপসারণ-এ ট্যাপ করুন।

পারফর্ম্যান্স মোড পরিবর্তন করা

আপনি গেম পারফর্ম্যান্স মোড পরিবর্তন করতে পারেন।

Game Launcher অ্যাপ চালু করুন, ☰ → গেম বুস্টার → গেম অপটিমাইজেশন, এ ট্যাপ করুন এবং তারপর আপনার পছন্দমত মোড নির্বাচন করুন।

- পারফর্ম্যান্স: এটা গেম খেলার সময় আপনাকে সেরা সম্ভাব্য পারফরম্যান্স দেওয়াতে ফোকাস করে।
- স্ট্যান্ডার্ড: এটা পারফরম্যান্স ও ব্যাটারি ব্যবহারের সময় ভারসাম্য করে।
- ব্যাটারি সেভার: এটা গেম খেলার সময় ব্যাটারি পাওয়ার সাশ্রয় করে।











ব্যাটারি পাওয়ার দক্ষতা গেম দ্বারা পরিবর্তিত হতে পারে।

গেম বুস্টার

গেম বুস্টার আপনাকে আরও ভাল পরিবেশে গেম খেলতে দেয়। গেম খেলার সময় আপনি গেম বুস্টার ব্যবহার করতে পারেন।

গেম খেলার সময়ে গেম বুস্টার প্যানেল খুলতে, নেভিগেশন বারে -এ ট্যাপ করুন। ন্যাভিগেশন বার যদি লুকানো থাকে, তবে প্রদর্শন করতে স্ক্রিনের নীচে থেকে এটিকে টানুন। সোয়াইপের ইঙ্গিত করতে আপনি নেভিগেশন বারটিকে সেট করলে, বিজ্ঞপ্তি প্যানেলটি খুলুন এবং গেম বুস্টার খুলতে ট্যাপ করুন।-এ ট্যাপ করুন।

-  : গেম খেলার সময় টাচস্ক্রীন লক করুন। টাচস্ক্রীন আনলক করতে, যেকোন দিক থেকে লক আইকনকে টেনে আনুন।
 -  : নেভিগেশন বারের বাটনগুলি লুকান। বাটন প্রদর্শন করতে, ন্যাভিগেশন বারে  ট্যাপ করুন।
 -  : স্ক্রিনশটস ক্যাপচার করুন।
 -  : আপনার গেম সেশন রেকর্ড করুন। রেকর্ডিং বন্ধ করতে, -এ ট্যাপ করুন।
 -  : গেম বুস্টারের জন্য সেটিংস কনফিগার করুন।
 - অগ্রগণ্য মোড: আপনার গেমটিতে যাতে কোনো বিঘ্ন না হয় তার জন্য অ্যালার্ম ব্যতীত আগত কল এবং সমস্ত বিজ্ঞপ্তি ব্লক করতে ডিভাইসটি সেট করুন।
 - তাপমাত্রা পর্যবেক্ষণ করা / মেমোরি পর্যবেক্ষণ করা: ডিভাইসটি অতিরিক্ত গরম হওয়ার থেকে আটকাতে এবং পর্যাপ্ত মেমরি না থাকলে অ্যাপ্লিকেশনগুলিকে ব্যাকগ্রাউন্ডে চলতে বাধা দিতে ডিভাইসটিকে স্বয়ংক্রিয়ভাবে ভলিউম বা ভিডিও ফ্রেমের হার সামঞ্জস্য করতে সেট করুন।
-  • নেভিগেশন বারটি সোয়াইপের ইঙ্গিত-তে সেট করা থাকলে আপনি নেভিগেশন বার থেকে গেম বুস্টার প্যানেল খোলার জন্য সেট করতে পারেন। গেম বুস্টার প্যানেলে,  → গেম চলাকালীন ব্লক করুন-এ ট্যাপ করুন এবং এটিকে সক্রিয় করতে নেভিগেশনের ইঙ্গিত সুইচে ট্যাপ করুন।
- গেমের ভিত্তিতে লভ্য অপশনগুলো আলাদা হতে পারে।

গেম খেলার সময় পপ আপ উইন্ডোতে অ্যাপ চালু করা

একটি গেম খেলার আপনি পপ আপ উইন্ডোতে অ্যাপ চালু করতে পারেন।

 ট্যাপ করুন ও অ্যাপগুলি থেকে একটি অ্যাপ নির্বাচন করুন।

SmartThings

স্মার্ট এপ্লায়েন্সেস এবং ইন্টারনেট অফ থিংস (আইওটি) পণ্যগুলি নিয়ন্ত্রণ এবং ব্যবস্থাপনা করুন। আরও তথ্য দেখতে, **SmartThings** অ্যাপটি চালু করে মেনু → ব্যবহারের নিয়ম-এ ট্যাপ করুন।

- 1 **SmartThings** অ্যাপটি চালু করুন।
- 2 ডিভাইসসমূহ → ডিভাইস যুক্ত করুন অথবা **+**-এ ট্যাপ করুন।
- 3 একটি ডিভাইস নির্বাচন করুন এবং অন-স্ক্রিন নির্দেশাবলী অনুসরণ করে এটির সাথে সংযুক্ত হন।



- সংযুক্ত পদ্ধতিগুলি সংযুক্ত ডিভাইস বা শেয়ার করা বিষয়বস্তুর ধরন অনুসারে পরিবর্তিত হতে পারে।
- আপনি যে ডিভাইসগুলি সংযুক্ত করতে পারেন সেগুলি অঞ্চল ভেদে ভিন্ন হতে পারে। সংযুক্ত ডিভাইসের উপর নির্ভর করে লভ্য ফিচারগুলি ভিন্ন হতে পারে।
- সংযুক্ত ডিভাইসের নিজস্ব ক্রটি বা অপূর্ণতা Samsung ওয়ারেন্টি দ্বারা কভার করা নয়। সংযুক্ত ডিভাইসগুলিতে ক্রটি বা অপূর্ণতা থাকলে ডিভাইসের প্রস্তুতকারকের সাথে কন্টাক্ট করুন।

কন্টেন্ট শেয়ার করা

বিভিন্ন শেয়ারিং অপশন ব্যবহার করে বিষয়বস্তু শেয়ার করুন। নিম্নোক্ত পদক্ষেপগুলি ছবি শেয়ার করার একটি উদাহরণ।

- 1 চালু করুন গ্যালারি অ্যাপ এবং একটি ছবি নির্বাচন করুন।
- 2 **←**-এ ট্যাপ করে আপনার পছন্দ মতো একটি শেয়ার করার পদ্ধতি নির্বাচন করুন।



মোবাইল নেটওয়ার্ক এর মাধ্যমে ফাইল শেয়ার করার সময় আপনার অতিরিক্ত চার্জ লাগতে পারে।

Quick Share

কাছাকাছি ডিভাইসগুলির সাথে সামগ্রী শেয়ার করা হচ্ছে

Wi-Fi Direct বা Bluetooth, অথবা SmartThings সমর্থিত ডিভাইসের মাধ্যমে কাছাকাছি ডিভাইসগুলির সাথে বিষয়বস্তু শেয়ার করুন।

- 1 চালু করুন গ্যালারি অ্যাপ এবং একটি ছবি নির্বাচন করুন।
- 2 অন্য ডিভাইসে, বিজ্ঞপ্তি প্যানেলটি খুলুন, নীচের দিকে সোয়াইপ করুন এবং তারপর এটি সক্রিয় করতে **Quick Share** ট্যাপ করুন। আপনি যদি দ্রুত প্যানেলে **Quick Share** খুঁজে না পান তাহলে, **+**-এ ট্যাপ করে এটিকে যোগ করতে উপরের বাটনটি টেনে আনুন।

3  → **Quick Share**-এ ট্যাপ করুন এবং ছবিটি স্থানান্তর করার জন্য একটি ডিভাইস নির্বাচন করুন।

4 অন্য ডিভাইসে স্থানান্তরের অনুরোধ স্বীকার করুন।





এই ফিচারটি TV বা SmartThings সমর্থিত ডিভাইসগুলিতে ভিডিও শেয়ার করাকে সমর্থন করে না। TV-তে ভিডিও দেখার জন্য, স্মার্ট ভিউ ফিচার ব্যবহার করুন।

শেয়ার করার দিকে ইঙ্গিত করা হচ্ছে (Galaxy S22 Ultra, Galaxy S22+)

কাছাকাছি ডিভাইসগুলির মধ্যে ডিভাইসটিকে নির্দেশ করে সামগ্রী শেয়ার করুন।

এই ফিচারটি কেবলমাত্র এমন Galaxy ডিভাইসে উপলভ্য যা আল্ট্রা-ওয়াইডব্যান্ড (UWB) ফিচার সমর্থন করে। এছাড়াও, ফাইলগুলি প্রাপ্ত করছে এমন অন্য ডিভাইসের স্ক্রিনও অবশ্যই চালু থাকা দরকার।

1 চালু করুন গ্যালারি অ্যাপ এবং একটি ছবি নির্বাচন করুন।

2 অন্য ডিভাইসে, বিজ্ঞপ্তি প্যানেলটি খুলুন, নীচের দিকে সোয়াইপ করুন এবং তারপর এটি সক্রিয় করতে  (**Quick Share**) ট্যাপ করুন। আপনি যদি দ্রুত প্যানেলে  (**Quick Share**) খুঁজে না পান তাহলে, -এ ট্যাপ করে এটিকে যোগ করতে উপরের বাটনটি টেনে আনুন।

3 অন্য ডিভাইসে,  (**Quick Share**) ধরে থাকুন এবং ট্যাপ করুন এবং এটিকে সক্রিয় করতে অন্যদেরকে আমার অবস্থান দেখাও সুইচে ট্যাপ করুন।

4  → **Quick Share** ট্যাপ করুন এবং আপনার ডিভাইসের পেছনের পার্শ্বটি অন্য ডিভাইসে নির্দেশ করুন।

5 অন্য ডিভাইসটি যখন স্ক্রিনে প্রদর্শিত হবে তখন তা ট্যাপ করুন।

6 অন্য ডিভাইসে স্থানান্তরের অনুরোধ স্বীকার করুন।



অঞ্চলের উপর নির্ভর করে আল্ট্রা-ওয়াইডব্যান্ড (UWB) ফিচারটি লভ্য নাও হতে পারে।

আপনার ডিভাইসটিকে খুঁজে পেতে পারে সেই বিষয়টি সেটিং করা

কারা আপনার ডিভাইসে কন্টেন্ট খোঁজার এবং পাঠানোর জন্য অনুমতিপ্রাপ্ত তা সেট করুন।

1 বিজ্ঞপ্তি প্যানেলটি খুলুন, নীচের দিকে সোয়াইপ করুন, ও তারপর  (**Quick Share**)-এ ট্যাপ করুন।

2 একটি অপশন নির্বাচন করুন।

- কেউ না: অন্যদের আপনার ডিভাইস খুঁজে পেতে দেবেন না।
- শুধু কন্টাক্ট: কেবলমাত্র আপনার কন্টাক্টগুলির মধ্যে Samsung ব্যবহারকারীদের আপনার ডিভাইসের সাথে শেয়ার করার অনুমতি দিন।
- কাছাকাছি কেউ: নিকটবর্তী যেকোনো ডিভাইসকে আপনার ডিভাইসে শেয়ার করতে দিন।

লিংক হিসেবে শেয়ার করুন

Samsung স্টোরেজ সার্ভারে বড় ফাইল আপলোড করুন এবং একটি ওয়েব লিংকের মাধ্যমে সেগুলি অন্যদের সাথে ফাইল শেয়ার করুন।

- 1 চালু করুন গ্যালারি অ্যাপ এবং একটি ছবি নির্বাচন করুন।
- 2 ট্যাপ করুন  → **Quick Share** এবং লিংক হিসেবে শেয়ার করুন-এর অধীনে আপনি যে অপশন চান তা নির্বাচন করুন।
 - **QR কোড** ব্যবহার করে শেয়ার করুন: সার্ভারের লিংক যেখানে ছবিটি আপলোড করা হয়েছিল তা একটি QR কোড হিসাবে তৈরি করা হবে। লিংকটি শেয়ার করতে অন্য ডিভাইসে QR কোডটি স্ক্যান করুন।
 - একটি অ্যাপে শেয়ার করুন: আপনি যখন কোনও অ্যাপ নির্বাচন করবেন, তখন যে সার্ভারে ছবিটি আপলোড করা হয়েছিল তার লিঙ্কটি প্রদর্শিত হবে। লিংকটি অন্যদের সাথে শেয়ার করুন।

Music Share

ভূমিকা

মিউজিক শেয়ার ফিচারটি আপনাকে আপনার Bluetooth স্পিকার শেয়ার করতে দেয় যা ইতিমধ্যেই অন্য ব্যক্তির সাথে আপনার ডিভাইসে সংযুক্ত রয়েছে। এছাড়াও আপনি একই সংগীত আপনার Galaxy Buds এবং অন্য লোকের Galaxy Buds-এও শুনতে পারেন।

এই ফিচারটি শুধু সেই ডিভাইসগুলিতেই পাওয়া যাবে যা মিউজিক শেয়ার ফিচার সমর্থন করে।

একটি Bluetooth স্পিকার শেয়ার করা হচ্ছে

আপনি আপনার Bluetooth স্পিকারের মাধ্যমে আপনার স্মার্টফোনে এবং আপনার বন্ধুর স্মার্টফোনে মিউজিক শুনতে পারেন।

- 1 নিশ্চিত হন যে আপনার স্মার্টফোন এবং আপনার Bluetooth স্পিকার সংযুক্ত রয়েছে।
কীভাবে সংযোগ করবেন তা উল্লেখ করে [অন্যান্য Bluetooth ডিভাইসের সাথে পেয়ার করা](#)।
- 2 আপনার স্মার্টফোনে সেটিংস অ্যাপ চালু করুন, সংযোগ → **Bluetooth** →  → উন্নত-এ ট্যাপ করুন এবং তারপর এটিকে সক্রিয় করতে স্যুইচ করতে **Music Share**-এ ট্যাপ করুন।
Music Share-এ ট্যাপ করে আপনি অতিরিক্ত ফিচারগুলি ব্যবহার করতে পারেন, যেমন কার সাথে আপনার ডিভাইসটি শেয়ার করবেন সেই বিষয়গুলি সেট করা।
- 3 আপনার বন্ধুর স্মার্টফোনে, Bluetooth ডিভাইসের তালিকা থেকে আপনার স্পিকারটি নির্বাচন করুন।
- 4 আপনার স্মার্টফোনে, সংযোগের অনুরোধটি গ্রহণ করুন।
আপনার স্পিকার শেয়ার করা হবে।
আপনি যখন আপনার বন্ধুর স্মার্টফোনের মাধ্যমে মিউজিক চালাবেন, তখন আপনার স্মার্টফোনে চলমান মিউজিকটি বন্ধ হয়ে যাবে।

Galaxy Buds এর সাথে একসাথে মিউজিক শোনা যাচ্ছে

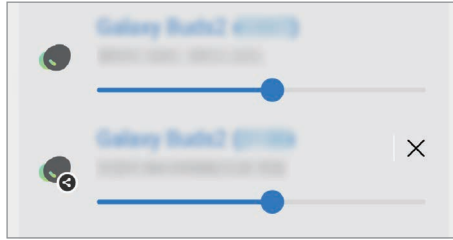

আপনি আপনার Buds এবং আপনার বন্ধুর Buds দিয়ে একসাথে আপনার স্মার্টফোনে মিউজিক শুনতে পারেন। এই ফিচারটি কেবলমাত্র Galaxy Buds সিরিজগুলিতে সমর্থিত হয়।

- 1 নিশ্চিত হোন যে স্মার্টফোন এবং Buds গুলি সংযুক্ত রয়েছে।
কীভাবে সংযোগ করবেন তা উল্লেখ করে [অন্যান্য Bluetooth ডিভাইসের সাথে পেয়ার করা](#)।
- 2 আপনার বন্ধুর স্মার্টফোনে সেটিংস অ্যাপ চালু করুন, সংযোগ → **Bluetooth** →  → উন্নত-এ ট্যাপ করুন এবং তারপর এটিকে সক্রিয় করতে সুইচ করতে **Music Share**-এ ট্যাপ করুন।
Music Share-এ ট্যাপ করে আপনি অতিরিক্ত ফিচারগুলি ব্যবহার করতে পারেন, যেমন কার সাথে আপনার ডিভাইসটি শেয়ার করবেন সেই বিষয়গুলি সেট করা।
- 3 আপনার স্মার্টফোনে, বিজ্ঞপ্তি প্যানেলটি খুলুন এবং মিডিয়া আউটপুট-এ ট্যাপ করুন।
- 4 **Music Share**-এ ট্যাপ করুন এবং সনাক্ত করা ডিভাইসের তালিকা থেকে আপনার বন্ধুর বাডগুলি নির্বাচন করুন।
- 5 আপনার বন্ধুর স্মার্টফোনে, সংযোগের অনুরোধটি গ্রহণ করুন।
আপনি যখন আপনার স্মার্টফোনের মাধ্যমে মিউজিক বাজাবেন, আপনি উভয় Buds দ্বারা একসাথে এটি শুনতে পারেন।



Smart View

আপনার ডিভাইসটি একটি স্ক্রিন মিররিং-সক্ষমিত TV বা মনিটরের সাথে সংযুক্ত করে আপনি আপনার ডিভাইসে প্রদর্শিত বিষয়বস্তু একটি বৃহৎ স্ক্রিনে দেখুন।

- 1 বিজ্ঞপ্তি প্যানেলটি খুলুন, নীচের দিকে সোয়াইপ করুন, ও তারপর  (**Smart View**) এ ট্যাপ করুন।
- 2 আপনার ডিভাইসের স্ক্রিনটি প্রতিফলিত করতে একটি ডিভাইস নির্বাচন করুন।
 আপনি স্মার্ট ভিউ দিয়ে একটি ভিডিও চালানোর সময়, রেজোলিউশন TV মডেলের উপর নির্ভর করে ভিন্ন হতে পারে।

Windows-এর সাথে লিংক

কম্পিউটারে আপনার ডিভাইসের ডাটা যেমন ফটো বা মেসেজগুলির তাৎক্ষণিকভাবে অ্যাক্সেস করতে আপনি আপনার ডিভাইসটিকে একটি Windows পিসিতে সংযুক্ত করতে পারেন।

কল বা মেসেজ এলে, আপনি সেগুলি কম্পিউটারে রিসিভ করতে পারেন।



- এই ফিচারটি সম্পূর্ণভাবে ব্যবহার করার জন্য Windows এবং তোমার ফোন অ্যাপটির সর্বশেষ সংস্করণ ব্যবহার করার পরামর্শ দেওয়া হচ্ছে।
- এই ফিচারটি ব্যবহার করার জন্য একটি Microsoft account প্রয়োজন। আপনি একটি Microsoft account তৈরি করলে, আপনি সমস্ত Microsoft ডিভাইস এবং পরিষেবাতে সাইন ইন করতে পারেন যেমন Microsoft Office প্রোগ্রাম এবং Windows 10।

একটি কম্পিউটারের সাথে সংযোগ স্থাপন করা

- 1 সেটিংস অ্যাপ চালু করুন এবং উচ্চতর বৈশিষ্ট্যসমূহ → **Windows-এর সাথে লিংক-এ** ট্যাপ করুন।
- 2 সংযোগটি সম্পূর্ণ করতে স্ক্রীনে প্রদর্শিত নির্দেশাবলী অনুসরণ করুন।



বিশদ জানতে <https://aka.ms/setup1tw> দেখুন।

কম্পিউটারে আপনার ডিভাইস থেকে ডাটা এবং বিজ্ঞপ্তিগুলি দেখা

কম্পিউটারে তোমার ফোন অ্যাপ্লিকেশন চালু করুন এবং আপনার পছন্দের বিভাগটি নির্বাচন করুন।

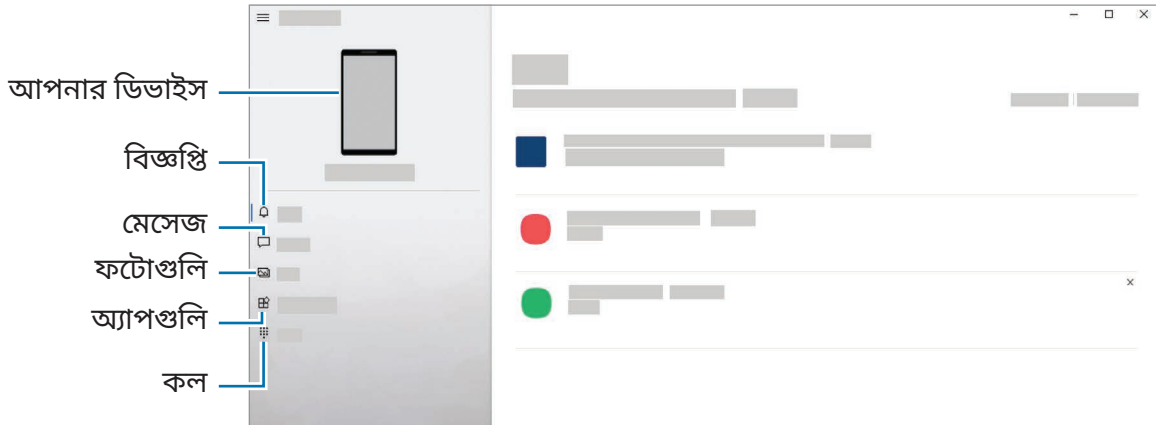

সফ্টওয়্যারের সংস্করণ বা মোডের উপর নির্ভর করে উপলব্ধ ফিচার এবং মেনুগুলি আলাদা হতে পারে।

Samsung DeX

ভূমিকা

Samsung DeX হল এমন একটি পরিষেবা যা আপনাকে আপনার স্মার্টফোন TV বা মনিটর বা একটি কম্পিউটারের মতো কোন বাহ্যিক ডিসপ্লেসের সাথে যুক্ত করে স্মার্টফোনটিকে কম্পিউটারের মত ব্যবহার করতে দেয়। আপনি একটি কীবোর্ড এবং মাউস ব্যবহার করে একটি বড় স্ক্রিনে আপনার স্মার্টফোনে দ্রুত এবং সহজে করতে চান এমন কার্যগুলি সম্পাদন করুন। Samsung DeX ব্যবহারের সময়, আপনি একই সাথে আপনার স্মার্টফোন ব্যবহার করতে পারেন।

ডিভাইস সংযোগ করা এবং Samsung DeX চালু করা

বাহ্যিক প্রদর্শনগুলিতে তারযুক্ত সংযোগগুলি

আপনি আপনার স্মার্টফোনটিকে HDMI অ্যাডাপ্টার (USB টাইপ-C থেকে HDMI) ব্যবহার করে একটি এক্সটারনাল ডিসপ্লেতে সংযুক্ত করতে পারেন।



শুধুমাত্র Samsung-এর দেওয়া অফিসিয়াল Samsung DeX সমর্থিত অ্যাক্সেসরিজ ব্যবহার করুন। অফিসিয়ালি সমর্থিত নয় এমন অ্যাক্সেসরিজ ব্যবহারের ফলে হওয়া পারফরম্যান্স সমস্যা এবং বিকৃতিগুলি ওয়ারেন্টির আওতায় পড়ে না।

- 1 আপনার স্মার্টফোনে একটি HDMI অ্যাডাপ্টার সংযুক্ত করুন।
- 2 HDMI অ্যাডাপ্টারে এবং একটি TV বা মনিটরের HDMI পোর্টে একটি HDMI ক্যাবল সংযুক্ত করুন।

3 আপনার স্মার্টফোনের স্ক্রীনে, শুরু-এ ট্যাপ করুন।

আপনার স্মার্টফোনের স্ক্রীন পরিবর্তন না করেই Samsung DeX স্ক্রীন সংযুক্ত TV বা মনিটরে প্রদর্শিত হবে।

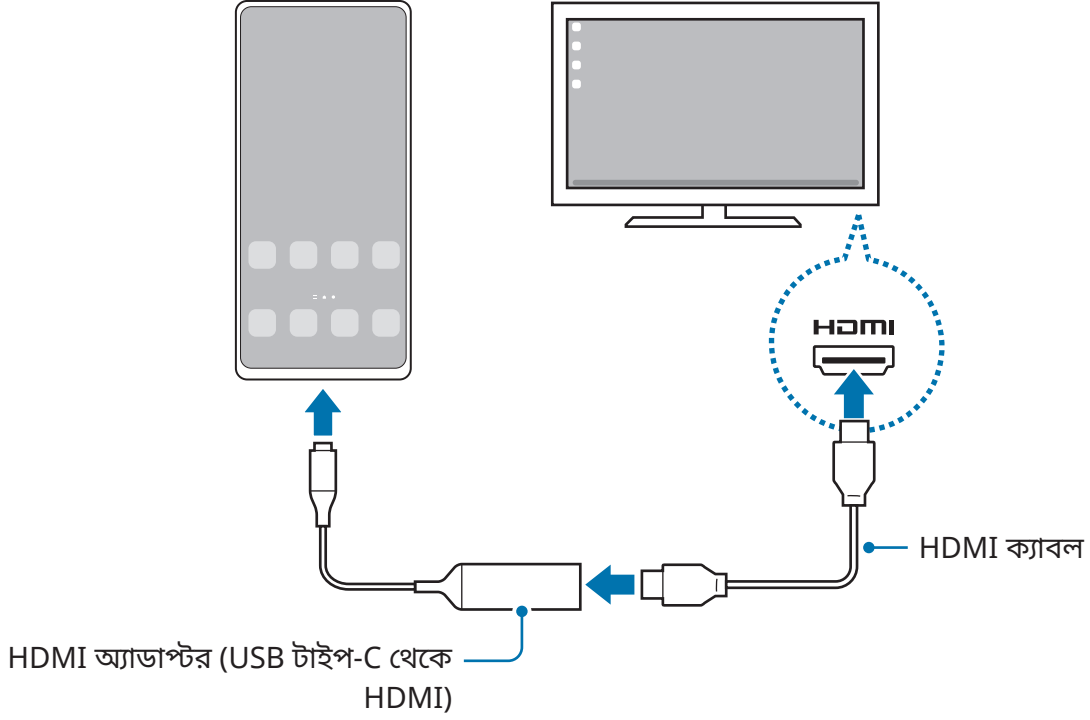

কম্পিউটারে তারযুক্ত সংযোগগুলি

আপনি একটি USB ক্যাবল ব্যবহার করে একটি কম্পিউটারে আপনার স্মার্টফোন সংযোগ করার মাধ্যমে Samsung DeX ব্যবহার করতে পারেন। ডিভাইসটির সাথে সরবরাহকৃত USB ক্যাবল ব্যবহার করার জন্য, কম্পিউটারে অবশ্যই একটি USB টাইপ-C পোর্ট থাকতে হবে।

- 1 একটি কম্পিউটারে www.samsung.com/samsung-dex দেখুন এবং Samsung DeX অ্যাপ্লিকেশনটি ডাউনলোড করুন।
- 2 USB ক্যাবল ব্যবহার করে আপনার স্মার্টফোনটিকে কম্পিউটারের সাথে যুক্ত করুন।

- 3 আপনার স্মার্টফোনের স্ক্রীনে, এখন শুরু করুন-এ ট্যাপ করুন।
যখন তারা সংযুক্ত থাকবে, Samsung DeX স্ক্রিনটি কম্পিউটারে উপস্থিত হবে।

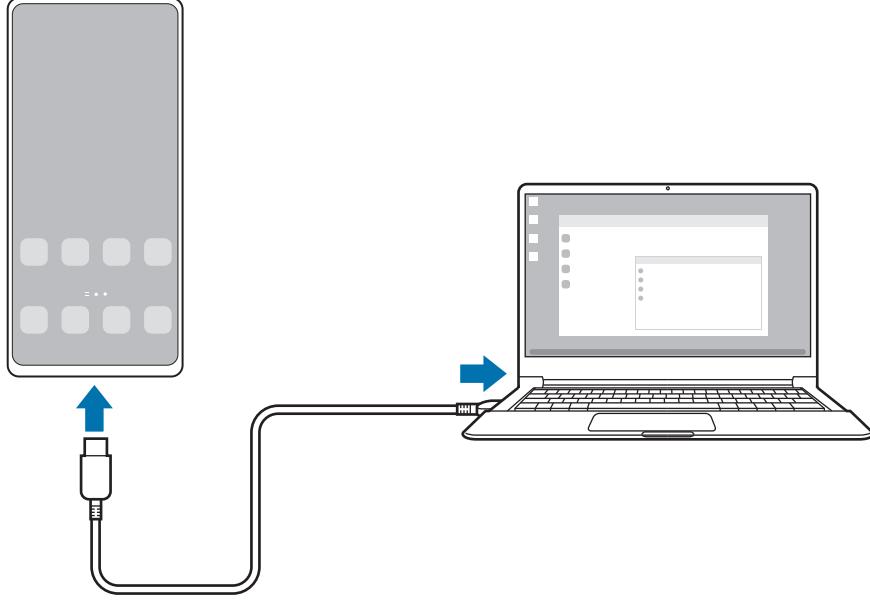

ওয়্যারলেস সংযোগসমূহ

আপনি ওয়্যারলেসভাবে আপনার স্মার্টফোনটি একটি TV বা একটি কম্পিউটারে সংযুক্ত করে Samsung DeX ব্যবহার করতে পারেন।

- 1 আপনার স্মার্টফোনে, বিজ্ঞপ্তি প্যানেলটি খুলুন, ডাউনলোড-এ সোয়াইপ করুন এবং তারপরে এটি সক্রিয় করতে  (DeX) ট্যাপ করুন।
- 2 টিভিতে বা মনিটরে DeX অথবা কম্পিউটারে DeX-এ ট্যাপ করুন।
- 3 শনাক্ত করা ডিভাইসগুলির তালিকা থেকে একটি TV বা কম্পিউটার নির্বাচন করুন এবং এখন শুরু করুন-এ ট্যাপ করুন।
কিছু TV শুধুমাত্র তখনই শনাক্ত হয় যখন এটির স্ক্রিন মিররিং মোডটি চালু থাকে।
কম্পিউটারটি অবশ্যই আপনার স্মার্টফোনের মতো একই Wi-Fi নেটওয়ার্কের সাথে সংযুক্ত থাকতে হবে এবং Samsung DeX অ্যাপটি অবশ্যই এতে চলমান থাকতে হবে।
- 4 যদি সংযোগের অনুরোধের উইন্ডোটি TV বা কম্পিউটারে প্রদর্শিত হয় তাহলে অনুরোধটি স্বীকার করুন।
- 5 সংযোগটি সম্পূর্ণ করতে স্ক্রীনে প্রদর্শিত নির্দেশাবলী অনুসরণ করুন।
তারা সংযুক্ত থাকলে, Samsung DeX স্ক্রিনটি TV বা কম্পিউটারে প্রদর্শিত হবে।



- 2019-এর পরে নির্মিত একটি Samsung Smart TV ব্যবহার করার পরামর্শ দেওয়া হচ্ছে।
- নিশ্চিত করুন যে আপনি যে TV-তে সংযোগ করতে চান তাতে স্ক্রিন মিররিং সমর্থনযোগ্য।

Samsung DeX স্ক্রীন নিয়ন্ত্রণ করা

একটি বাহ্যিক ডিসপ্লে প্রদর্শন করা

একটি বাইরের কীবোর্ড ও মাউস দিয়ে নিয়ন্ত্রণ করা

আপনি একটি ওয়্যারলেস কীবোর্ড/মাউস ব্যবহার করতে পারেন। আরো তথ্যের জন্য সংশ্লিষ্ট ডিভাইসের পুস্তিকাটি দেখুন।



- আপনি মাউসের পয়েন্টারটিকে বাহ্যিক ডিসপ্লে থেকে স্মার্টফোনের স্ক্রীনে প্রবাহিত হওয়ার জন্য সেট করতে পারেন। সেটিংস অ্যাপ চালু করুন, **Samsung DeX** → মাউস ও ট্র্যাক প্যাড নির্বাচন করুন তারপর এটিকে সক্রিয় করতে ফোনের স্ক্রীনে পয়েন্টার নিয়ে যাওয়া সুইচ নির্বাচন করুন।
- আপনি স্মার্টফোনের স্ক্রীনে বাহ্যিক কীবোর্ডও ব্যবহার করতে পারেন।

আপনার স্মার্টফোনকে একটি টাচপ্যাড হিসেবে ব্যবহার করা

আপনি আপনার স্মার্টফোনটিকে টাচপ্যাড হিসাবে ব্যবহার করতে পারেন।

আপনার স্মার্টফোনে, ন্যাভিগেশন বার এর -এ ট্যাপ করুন। সোয়াইপের ইঙ্গিত করার জন্য আপনি নেভিগেশন বারটিকে সেট করলে, বিজ্ঞপ্তি প্যানেলটি খুলুন এবং আপনার ফোনকে টাচপ্যাড হিসেবে ব্যবহার করুন-এ ট্যাপ করুন।



- আপনি যদি টাচপ্যাডে দুবার ট্যাপ  করেন তবে আপনি টাচপ্যাডের সাহায্যে ব্যবহার করতে পারেন এমন অঙ্গভঙ্গিগুলি দেখতে পারেন।
- যদি আপনার স্মার্টফোনের কেসে সামনের কভার থাকে, তাহলে টাচপ্যাড হিসাবে স্মার্টফোনটি ব্যবহার করতে সামনের কভারটি খুলে নিন। যদি সামনের কভারটি বন্ধ থাকে, তাহলে টাচপ্যাডটি সঠিকভাবে কাজ নাও করতে পারে।
- আপনার স্মার্টফোনের স্ক্রীন বন্ধ থাকলে স্ক্রীন চালু করতে সাইড কী টিপুন বা স্ক্রীনে দুবার ট্যাপ করুন।

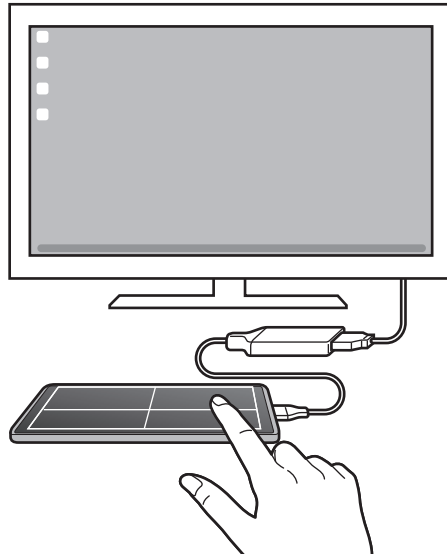

স্ক্রীন কীবোর্ড ব্যবহার করা

আপনি যখন মেসেজ পাঠাতে, নোট তৈরি করতে বা অন্য কোনো কাজ সম্পাদন করতে টেক্সট এন্টার করান তখন কোনো বাহ্যিক কীবোর্ড সংযোগ না করেই আপনার স্মার্টফোনের স্ক্রীনে স্বয়ংক্রিয়ভাবে একটা স্ক্রীন কীবোর্ড প্রদর্শিত হবে।

একটি কম্পিউটারে নিয়ন্ত্রণ করা

কম্পিউটারের সাথে সংযুক্ত কীবোর্ড এবং মাউস ব্যবহার করে Samsung DeX স্ক্রিন নিয়ন্ত্রণ করুন।

আপনি টেনে এনে ছেড়ে দেওয়ার মাধ্যমে কম্পিউটার এবং Samsung DeX-এর মধ্যে সহজেই ফাইলগুলি সরাসরি পাবেন এবং এছাড়াও আপনি টেক্সট কপি এবং পেস্ট করতে পারেন।

 Samsung DeX ব্যবহার করার সময় উপলব্ধ কীবোর্ড শর্টকাট দেখতে সেটিংস অ্যাপ্লিকেশনটি চালু করুন এবং সাধারণ ব্যবস্থাপনা → ভৌত কীবোর্ড → কীবোর্ড শর্টকাট-এ ট্যাপ করুন।

Samsung DeX ব্যবহার করা

আপনার স্মার্টফোনের ফিচারগুলি এমন এক ইন্টারফেসের পরিবেশে ব্যবহার করুন যা কম্পিউটারের অনুরূপ। আপনি একই সময়ে বহু অ্যাপ চালিয়ে একসাথে অনেক কাজ করতে পারেন। আপনি আপনার স্মার্টফোনের বিজ্ঞপ্তি এবং স্থিতিও দেখতে পারেন।



-  Samsung DeX স্ক্রিন লেআউট একটি সংযুক্ত ডিভাইসের উপর নির্ভর করে ভিন্ন হতে পারে।
- Samsung DeX শুরু বা বন্ধ করার সময়, চালু অ্যাপগুলি বন্ধ করা হতে পারে।
- Samsung DeX ব্যবহার করার সময় কিছু অ্যাপ বা ফিচার নাও পাওয়া যেতে পারে।
- স্ক্রীনের সেটিংস সংশোধন করতে, সংযুক্ত TV বা মনিটরের ডিসপ্লে সেটিংস ব্যবহার করুন।
- অডিও আউটপুট পরিবর্তন করতে, স্ট্যাটাস বারে ট্যাপ করুন, মিডিয়া আউটপুট নির্বাচন করুন, ও তারপর একটি ডিভাইস নির্বাচন করুন।

একসঙ্গে Samsung DeX এবং স্মার্টফোন ব্যবহার করা

Samsung DeX ব্যবহারের সময় আপনি বাহ্যিক ডিসপ্লেতে বা কম্পিউটার ও আপনার স্মার্টফোনে একসাথে পৃথক অ্যাপ ব্যবহার করতে পারেন।

উদাহরণস্বরূপ, সংযুক্ত TV বা মনিটরে একটা ভিডিও দেখার সময়, আপনি একটি মেসেঞ্জার-এ আপনার বন্ধুর সাথে চ্যাট করতে পারেন।

সংযুক্ত TV বা মনিটরে, Samsung DeX স্ক্রীনে চলার জন্য একটা অ্যাপ চালু করুন। তারপর, আপনার স্মার্টফোনে অন্য একটি অ্যাপ চালু করুন।

Samsung DeX স্ক্রীন লক করা

আপনি Samsung DeX ব্যবহারের সময় Samsung DeX স্ক্রীন এবং আপনার স্মার্টফোনের স্ক্রীন লক করতে চাইলে,  → **DeX** লক করুন নির্বাচন করুন।

 Samsung DeX ব্যবহারের সময়, আপনি সাইড কী টিপে Samsung DeX স্ক্রীন ও আপনার স্মার্টফোনের স্ক্রীন লক করতে পারবেন না।

একটি কম্পিউটার দিয়ে ডাটা স্থানান্তর করা

ফাইল কপি করা

Samsung DeX স্ক্রীনে, একটি ফাইল ক্লিক করে ধরে রাখুন আমার ফাইল অ্যাপে বা গ্যালারি অ্যাপে এটি নির্বাচন করতে এবং কম্পিউটার স্ক্রীনে এটি টেনে আনুন। কম্পিউটার স্ক্রীনে, একটি ফাইল নির্বাচন করুন এবং এটি Samsung DeX স্ক্রীন, আমার ফাইল অ্যাপ বা গ্যালারি অ্যাপে টেনে নিয়ে যান।

টেক্সট কপি করা এবং পেস্ট করা

কীবোর্ড শর্টকাট কী ব্যবহার করে, Samsung DeX স্ক্রীনে বা কম্পিউটার স্ক্রীনে টেক্সট কপি করুন এবং অন্য স্ক্রীনের টেক্সট ইনপুট ক্ষেত্রে এটি পেস্ট করুন।

Google অ্যাপস

Google বিনোদন, সোশ্যাল নেটওয়ার্ক, এবং বিজনেস অ্যাপ প্রদান করে। কিছু অ্যাপ অ্যাক্সেস করতে আপনার হয়তো একটি Google অ্যাকাউন্টের প্রয়োজন হতে পারে।

আরও অ্যাপের তথ্য দেখতে, প্রতিটি অ্যাপের হেল্প মেনু অ্যাক্সেস করুন।

- **Chrome:** তথ্য সার্চ করুন এবং ওয়েবপেজ ব্রাউজ করুন।
- **Gmail:** Google Mail পরিষেবার মাধ্যমে ইমেল পাঠান বা গ্রহণ করুন।
- **Maps:** মানচিত্রে আপনার অবস্থান খুঁজুন, বিশ্ব মানচিত্র সার্চ করুন, এবং আপনার চারপাশের বিভিন্ন জায়গার অবস্থানের তথ্য দেখুন।
- **YT Music:** YouTube Music থেকে প্রদান করা বিভিন্ন মিউজিক এবং ভিডিও উপভোগ করুন। এছাড়াও আপনি আপনার ডিভাইসে স্টোর করা মিউজিকের সংগ্রহ দেখতে এবং সেগুলি চালাতে পারেন।
- **Google Play Movies: Play Store** থেকে ভিডিও কিনুন বা ভাড়া করুন, যেমন চলচ্চিত্র এবং TV প্রোগ্রাম।
- **Drive:** ক্লাউডে আপনার বিষয়বস্তু সংরক্ষণ করুন, যে কোনও জায়গা থেকে এটা অ্যাক্সেস করুন, এবং অন্যদের সাথে এটি শেয়ার করুন।
- **YouTube:** ভিডিও দেখুন বা তৈরি করুন এবং অন্যদের সাথে শেয়ার করুন।
- **Photos:** একটি জায়গায় বিভিন্ন উৎস থেকে আপনার সমস্ত ফটো এবং ভিডিওর জন্য সার্চ করুন, ব্যবস্থাপনা এবং সম্পাদনা করুন।
- **Google:** ইন্টারনেট বা আপনার ডিভাইসের আইটেমগুলির জন্য দ্রুত সার্চ করুন।
- **Duo:** একটি সহজ ভিডিও কল করুন।
- **Messages:** আপনার ডিভাইস বা কম্পিউটারে বার্তাগুলি পাঠান বা গ্রহণ করুন এবং চিত্র ও ভিডিওগুলির মতো বিভিন্ন সামগ্রী শেয়ার করুন।



পরিষেবা প্রদানকারী বা মডেলের উপর নির্ভর করে কিছু অ্যাপ লভ্য নাও হতে পারে।

সেটিংস

ভূমিকা

ডিভাইস সেটিংস কাস্টমাইজ করুন।

সেটিংস অ্যাপটি চালু করুন।

কীওয়ার্ড এন্টার করে সেটিংস সার্চ করতে, **Q**-এ ট্যাপ করুন। এছাড়াও আপনি পরামর্শ-এর অধীনে একটি ট্যাগ নির্বাচন করে সেটিংস এর জন্য অনুসন্ধান করতে পারেন।

Samsung account

আপনার Samsung account-এ সাইন-ইন করুন ও ব্যবস্থাপনা করুন।

সেটিংস স্ক্রীনে, **Samsung account**-এ ট্যাপ করুন।

সংযোগ

অপশন

বিভিন্ন কানেকশনগুলির সেটিংস পরিবর্তন করুন, যেমন Wi-Fi ফিচার এবং Bluetooth।

সেটিংস স্ক্রীনে, সংযোগ-এ ট্যাপ করুন।

- **Wi-Fi:** Wi-Fi-এর সাথে যুক্ত করতে Wi-Fi ফিচারটি সক্রিয় করুন এবং ইন্টারনেট বা অন্যান্য নেটওয়ার্ক ডিভাইসের সুবিধা নিন। আরো তথ্যের জন্য **Wi-Fi** দেখুন।
- **Bluetooth:** অন্যান্য Bluetooth-সক্ষম ডিভাইসগুলির সাথে ডাটা বা মিডিয়া ফাইলগুলি বিনিময় করতে Bluetooth ব্যবহার করুন। আরো তথ্যের জন্য **Bluetooth** দেখুন।
- **NFC ও স্পর্শবিহীন পেমেন্ট:** ডিভাইসটিকে আপনার নিয়ার ফিল্ড কমিউনিকেশন (NFC) ট্যাগ পড়তে দেওয়ার মত করে সেট করে রাখুন যাতে ট্যাগগুলিতে প্রোডাক্ট সম্পর্কিত তথ্য থাকে। আপনি এই ফিচারটি পেমেন্ট করতে এবং প্রয়োজনীয় অ্যাপ ডাউনলোড করার পরে পরিবহন বা ইভেন্টের জন্য টিকিট কিনতে পারেন। আরো তথ্যের জন্য **NFC ও স্পর্শবিহীন পেমেন্ট** দেখুন।

- **ফ্লাইট মোড:** আপনার ডিভাইসের সব ওয়্যারলেস সংযোগ অক্ষম করে দিতে ডিভাইসটিকে সেট করুন। আপনি শুধুমাত্র নন-নেটওয়ার্ক পরিষেবাগুলি ব্যবহার করতে পারেন।
 - ❗ **বিমান কর্তৃক প্রদত্ত প্রবিধান অনুসরণ করুন এবং বিমান বাহিনীর নির্দেশাবলী অনুসরণ করুন।** যেসব ক্ষেত্রে, ডিভাইস ব্যবহার করা অনুমোদিত, সেইসব ক্ষেত্রে সর্বদা এটি ফ্লাইট মোডে ব্যবহার করুন।
- **মোবাইল নেটওয়ার্কসমূহ:** আপনার মোবাইল নেটওয়ার্কের সেটিংস কনফিগার করে নিন।
- **ডাটা ব্যবহার:** আপনার ডাটা ব্যবহারের পরিমাণ অনুধাবন করুন এবং সীমার জন্য সেটিংস কাস্টমাইজ করে রাখুন। যখন আপনার ব্যবহৃত মোবাইল ডাটার পরিমাণ আপনার নির্দিষ্ট করা সীমায় পৌঁছবে তখন স্বয়ংক্রিয়ভাবে মোবাইল ডাটা সংযোগটি অক্ষম করতে ডিভাইসটিকে সেট করুন।

ব্যাকগ্রাউন্ডে চলমান কিছু অ্যাপকে ডাটা প্রেরণ বা গ্রহণ করায় প্রতিরোধ করতে ডাটা সেভার ফিচার সক্রিয় করতে পারেন। আরো তথ্যের জন্য [ডাটা সেভার](#) দেখুন।

আপনার ডিভাইস কোনও Wi-Fi নেটওয়ার্কের সাথে সংযুক্ত থাকলেও আপনি সর্বদা মোবাইল ডাটা ব্যবহার করতে অ্যাপ্লিকেশনগুলি নির্বাচন করতে পারেন। আরো তথ্যের জন্য [শুধু মোবাইল ডাটা ব্যবহারকারী অ্যাপ](#) দেখুন।
- **SIM কার্ড পরিচালক:** আপনার SIM বা USIM কার্ড সক্রিয় করুন এবং SIM কার্ডের সেটিংস কাস্টমাইজ করুন। আরো তথ্যের জন্য [SIM কার্ড পরিচালক](#) দেখুন।
- **মোবাইল হটস্পট ও টেথারিং:** ডিভাইসটির মোবাইল ডাটা সংযোগ অন্য ডিভাইসের সাথে শেয়ার করতে ডিভাইসটিকে একটি মোবাইল হটস্পট হিসাবে ব্যবহার করুন। মোবাইল হটস্পট ভিউ সম্পর্কে আরও তথ্যের জন্য, [মোবাইল হটস্পট](#) দেখুন।
 - 📱 এই ফিচারটি ব্যবহার করার সময় আপনার অতিরিক্ত চার্জ লাগতে পারে।
- **আরও সংযোগ সেটিংস:** অন্যান্য ফিচার নিয়ন্ত্রণের জন্য সেটিংস কাস্টমাইজ করুন। আরো তথ্যের জন্য [আরও সংযোগ সেটিংস](#) দেখুন।

Wi-Fi

Wi-Fi ফিচারটি সক্রিয় করুন অন্য Wi-Fi নেটওয়ার্কের সাথে সংযোগ স্থাপনের জন্য এবং ইন্টারনেট বা অন্যান্য নেটওয়ার্ক ডিভাইস অ্যাক্সেস করুন।

Wi-Fi নেটওয়ার্কের সাথে সংযোগ স্থাপন করা

1 সেটিংস স্ক্রিনে, সংযোগ → **Wi-Fi** -এ ট্যাপ করুন এবং এটি সক্রিয় করতে সুইচটি ট্যাপ করুন।

2 Wi-Fi নেটওয়ার্ক তালিকা থেকে একটি নেটওয়ার্ক নির্বাচন করুন।

লক আইকনযুক্ত নেটওয়ার্কগুলির ক্ষেত্রে একটি পাসওয়ার্ড প্রয়োজন হয়।



- একবার ডিভাইসটি Wi-Fi নেটওয়ার্কে সংযুক্ত হয়ে গেলে, ডিভাইসটি প্রতিবার পাসওয়ার্ডের প্রয়োজন ছাড়াই লভ্য থাকলে সেই নেটওয়ার্কে পুনরায় সংযোগ স্থাপন করবে। স্বয়ংক্রিয়ভাবে নেটওয়ার্কের ডিভাইসটির সংযোগ হওয়া আটকাতে, নেটওয়ার্কের পরে থাকা  -এ ট্যাপ করুন এবং এটিকে নিষ্ক্রিয় করতে স্বয়ংক্রিয়ভাবে পুনঃসংযোগ সুইচে ট্যাপ করুন।
- যদি আপনি Wi-Fi নেটওয়ার্কের সাথে সঠিকভাবে সংযোগ না করতে পারেন, তবে আপনার ডিভাইসের Wi-Fi ফিচারটি রিস্টার্ট করুন বা ওয়্যারলেস রাউটারটি পুনরায় চালু করুন।

Wi-Fi নেটওয়ার্কের মান সম্পর্কিত তথ্য দেখা

গতি এবং স্থায়িত্বের মতো Wi-Fi নেটওয়ার্ক মান সম্পর্কিত তথ্য দেখুন।

সেটিংস স্ক্রিনে, সংযোগ → **Wi-Fi** -এ ট্যাপ করুন এবং এটি সক্রিয় করতে সুইচটি ট্যাপ করুন। Wi-Fi নেটওয়ার্কগুলির মধ্যে নেটওয়ার্কের মান সম্পর্কিত তথ্য দেখা যাবে। যদি এটি উপস্থিত না হয় তবে  → উচ্চতর ট্যাপ করুন এবং এটিকে সক্রিয় করতে নেটওয়ার্কের মান সংক্রান্ত তথ্য দেখান সুইচে ট্যাপ করুন।



Wi-Fi নেটওয়ার্কের উপর ভিত্তি করে মান সম্পর্কিত তথ্য উপস্থিত নাও হতে পারে।

Wi-Fi নেটওয়ার্কের পাসওয়ার্ডগুলি শেয়ার করা

আপনি যদি সুরক্ষিত Wi-Fi নেটওয়ার্কের সাথে সংযুক্ত কোনও ব্যক্তির কাছে তার পাসওয়ার্ড শেয়ার করে নেওয়ার জন্য অনুরোধ করেন তাহলে আপনি পাসওয়ার্ডটি না দিয়েই নেটওয়ার্কের সাথে সংযোগ করতে পারেন। এই ফিচারটি একে অপরের সাথে সংযুক্ত রয়েছে এমন ডিভাইসগুলির মধ্যে উপলব্ধ এবং অন্য ডিভাইসের স্ক্রিনটি অবশ্যই চালু থাকতে হবে।

1 সেটিংস স্ক্রিনে, সংযোগ → **Wi-Fi** -এ ট্যাপ করুন এবং এটি সক্রিয় করতে সুইচটি ট্যাপ করুন।

2 Wi-Fi নেটওয়ার্ক তালিকা থেকে একটি নেটওয়ার্ক নির্বাচন করুন।

3 পাসওয়ার্ডের জন্য অনুরোধ জানান-এ ট্যাপ করুন।

4 অন্য ডিভাইসে শেয়ার করার অনুরোধ স্বীকার করুন।

আপনার ডিভাইসে Wi-Fi-এর পাসওয়ার্ড এন্টার করানো হয়েছে এবং এটি নেটওয়ার্কের সাথে সংযুক্ত হয়েছে।

Wi-Fi Direct

Wi-Fi Direct Wi-Fi নেটওয়ার্কের মাধ্যমে একটি অ্যাক্সেস পয়েন্টের প্রয়োজনীয়তা ছাড়াই সরাসরি ডিভাইসগুলি সংযোগ করে।

- 1 সেটিংস স্ক্রিনে, সংযোগ → **Wi-Fi** -এ ট্যাপ করুন এবং এটি সক্রিয় করতে সুইচটি ট্যাপ করুন।
- 2  → **Wi-Fi Direct**-এ ট্যাপ করুন।
শনাক্ত হওয়া ডিভাইসগুলি তালিকাভুক্ত করা হয়েছে।
আপনি যে ডিভাইসটি সংযুক্ত করতে চান সেটি যদি তালিকায় না থাকে, তাহলে অনুরোধ জানান যে ডিভাইসটি তার Wi-Fi Direct ফিচার যেন চালু হয়।
- 3 সংযোগ করতে একটি ডিভাইস নির্বাচন করুন।
অন্য ডিভাইসটি Wi-Fi Direct সংযোগের অনুরোধ গ্রহণ করলে ডিভাইসগুলি সংযুক্ত হবে।
ডিভাইসের সংযোগ শেষ করতে, তালিকা থেকে যে ডিভাইসটির সংযোগ বিচ্ছিন্ন করবেন সেটি নির্বাচন করুন।

Bluetooth

অন্যান্য Bluetooth-সক্ষম ডিভাইসের সাথে ডাটা বা মিডিয়া ফাইল বিনিময় করতে Bluetooth ব্যবহার করুন।

! Bluetooth ব্যবহারের জন্য সতর্কতা

- Bluetooth এর মাধ্যমে প্রেরিত বা প্রাপ্ত তথ্যগুলির ক্ষতি, বাধা পড়া, বা অপব্যবহারের জন্য Samsung দায়ী নয়।
- সর্বদা নিশ্চিত করুন যে আপনি নির্ভরযোগ্য এবং সঠিকভাবে সুরক্ষিত ডিভাইসের সাথে ডাটার আদান প্রদান করছেন। ডিভাইসগুলির মধ্যে যদি বাধা থাকে, তবে অপারেটিং দূরত্ব কমানো যেতে পারে।
- কিছু ডিভাইস, বিশেষ করে যারা Bluetooth SIG দ্বারা পরীক্ষিত বা অনুমোদিত নয়, আপনার ডিভাইসের সাথে অসঙ্গতিপূর্ণ হতে পারে।
- অবৈধ উদ্দেশ্যের জন্য Bluetooth ফিচার ব্যবহার করবেন না (উদাহরণস্বরূপ, ফাইলের কপি পাইরেট করা বা বাণিজ্যিক উদ্দেশ্যে অবৈধভাবে যোগাযোগ/কথোপকথন ট্যাপ করা)। Bluetooth ফিচারের অবৈধ ব্যবহারের প্রতিক্রিয়ার জন্য Samsung দায়ী নয়।

অন্যান্য Bluetooth ডিভাইসের সাথে পেয়ার করা

- 1 সেটিংস স্ক্রিনে সংযোগ → **Bluetooth**-এ ট্যাপ করুন এবং এটি সক্রিয় করতে সুইচটি ট্যাপ করুন।
শনাক্ত ডিভাইসগুলি তালিকাভুক্ত করা হবে।
- 2 পেয়ার করার জন্য একটি ডিভাইস নির্বাচন করুন।
যদি আপনি যে ডিভাইসটিকে পেয়ার করতে চান সেটি তালিকায় না থাকে, তাহলে Bluetooth পেয়ারিং মোডে এন্টার করার জন্য ডিভাইসটি সেট করুন। অন্য ডিভাইসের ব্যবহারকারীর ম্যানুয়ালটি পড়ুন।



Bluetooth সেটিংস স্ক্রিন খোলা থাকলে আপনার ডিভাইস অন্যান্য ডিভাইসে দৃশ্যমান হয়।

- 3 নিশ্চিত করতে আপনার ডিভাইসে Bluetooth সংযোগ অনুরোধ গ্রহণ করুন।
অন্য ডিভাইসটি Bluetooth সংযোগের অনুরোধ স্বীকার করলে ডিভাইসগুলি সংযুক্ত হবে।
ডিভাইসগুলির সংযোগ বিচ্ছিন্ন করতে ডিভাইসের নামের পাশে  ট্যাপ করুন এবং জোড়মুক্ত করুন-এ ট্যাপ করুন।

ডাটা প্রেরণ এবং গ্রহণ করা

বহু অ্যাপ Bluetooth এর মাধ্যমে তথ্যের স্থানান্তর সমর্থন করে। অন্যান্য Bluetooth ডিভাইসগুলির সাথে আপনি ডাটা, যেমন কন্টাক্ট বা মিডিয়া ফাইল শেয়ার করতে পারেন। নিম্নলিখিত ক্রিয়াগুলি অন্য একটি ডিভাইসে একটি ছবি পাঠানোর একটি উদাহরণ।

- 1 চালু করুন গ্যালারি অ্যাপ এবং একটি ছবি নির্বাচন করুন।
- 2  → **Bluetooth**-এ ট্যাপ করুন এবং ছবিটি স্থানান্তর করার জন্য একটি ডিভাইস নির্বাচন করুন।
যদি আপনি যে ডিভাইসটিকে পেয়ার করতে চান সেটি তালিকায় না থাকে, অনুরোধ করুন যে ডিভাইসটি যেন তার দৃষ্টিগ্রাহ্যতা অপশনটি চালু করে।
- 3 অন্য ডিভাইসে Bluetooth সংযোগের অনুরোধ স্বীকার করুন।

NFC ও স্পর্শবিহীন পেমেন্ট

আপনার ডিভাইস আপনাকে নিয়ার ফিল্ড কমিউনিকেশন (NFC) ট্যাগগুলি পড়তে দেয় যেগুলি পণ্যের সম্পর্কে তথ্য ধারণ করে। আপনি এই ফিচারটি পেমেন্ট করতে এবং প্রয়োজনীয় অ্যাপ ডাউনলোড করার পরে পরিবহন বা ইভেন্টের জন্য টিকিট কিনতে পারেন।

-  ডিভাইসটিতে একটি অন্তর্নির্মিত NFC অ্যান্টেনা রয়েছে। NFC অ্যান্টেনার ক্ষতি এড়াতে ডিভাইসটি সাবধানে হ্যান্ডেল করুন।

NFC ট্যাগ থেকে তথ্য পড়া

NFC ট্যাগ থেকে পণ্যের তথ্য পড়তে NFC ফিচার ব্যবহার করুন।

- 1 সেটিংস স্ক্রিনে, ট্যাপ করুন সংযোগ এবং এটি সক্রিয় করতে **NFC ও স্পর্শবিহীন পেমেন্ট** সুইচটি ট্যাপ করুন।

- 2 একটি NFC ট্যাগের কাছাকাছি আপনার ডিভাইসের পিছনে NFC অ্যান্টেনার এলাকা স্থাপন করুন।
ট্যাগের থেকে তথ্য প্রদর্শিত হবে।

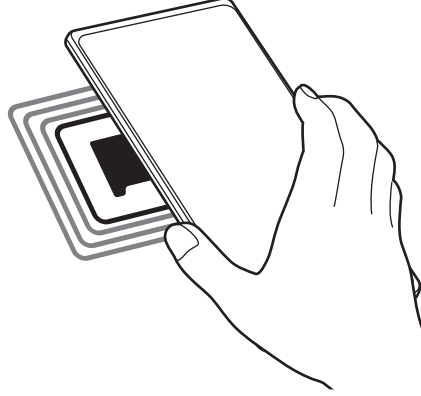

-  নিশ্চিত করুন যে ডিভাইসের স্ক্রিন চালু রয়েছে এবং আনলক করা আছে। অন্যথায়, ডিভাইসটি NFC ট্যাগ পড়বে না বা ডাটাও গ্রহন করবে না।

NFC ফিচারের মাধ্যমে পেমেন্ট করা

পেমেন্ট করার জন্য NFC ফিচারটি ব্যবহার করার আগে, আপনাকে মোবাইল পেমেন্ট সার্ভিসের জন্য নিবন্ধন করতে হবে। রেজিস্টার করতে বা পরিষেবা সম্পর্কে আরো তথ্য পেতে, আপনার পরিষেবা প্রদানকারীর সাথে কন্টাক্ট করুন।

- 1 সেটিংস স্ক্রিনে, ট্যাপ করুন সংযোগ এবং এটি সক্রিয় করতে **NFC ও স্পর্শবিহীন পেমেন্ট** সুইচটি ট্যাপ করুন।
- 2 আপনার ডিভাইসের পিছনের NFC অ্যান্টেনা এলাকাটি NFC কার্ড রিডারে স্পর্শ করুন।

ডিফল্ট পেমেন্ট অ্যাপটি সেট করতে, সেটিংস স্ক্রিনটি খুলুন এবং ট্যাপ করুন সংযোগ → **NFC ও স্পর্শবিহীন পেমেন্ট** → স্পর্শবিহীন পেমেন্ট → পেমেন্ট, এবং তারপর একটি অ্যাপ নির্বাচন করুন।

-  • পেমেন্ট পরিষেবার তালিকায় সমস্ত লভ্য পেমেন্ট অ্যাপ অন্তর্ভুক্ত নাও থাকতে পারে।
- আপনি যদি পেমেন্ট অ্যাপ আপডেট করেন অথবা নতুন একটি ইনস্টল করেন, তাহলে প্রথমে যেই পেমেন্ট পরিষেবাটি ব্যবহার করছিলেন সেটি যথাযথ কাজ করবে না। যদি তা হয়, তবে সেটিংস স্ক্রিনে, সংযোগ → **NFC ও স্পর্শবিহীন পেমেন্ট** → স্পর্শবিহীন পেমেন্ট → পেমেন্ট বা অন্যান্য ট্যাপ করুন, এবং তারপরে আপডেট হওয়া বা নতুন ইনস্টল করা অ্যাপের পরিবর্তে অন্য একটি অ্যাপ নির্বাচন করুন বা, নির্বাচিত অ্যাপটি নির্বাচনমুক্ত করুন।

ডাটা সেভার

ব্যাকগ্রাউন্ডে চলমান কিছু অ্যাপকে ডাটা প্রেরণ বা গ্রহণ করায় প্রতিরোধের মাধ্যমে আপনার ডাটা ব্যবহার কমানা সেটিংস স্ক্রিনে, ট্যাপ করুন সংযোগ → ডাটা ব্যবহার → ডাটা সেভার এবং এটি সক্রিয় করতে সুইচটি ট্যাপ করুন।

ডাটা সেভার ফিচার সক্রিয় করা হলে,  আইকনটি স্ট্যাটাস বারে প্রদর্শিত হবে।



ডাটা সেভার ফিচার সক্রিয় করা হয়েছে

 সীমাবদ্ধতা ব্যতীত ডেটা ব্যবহার করতে অ্যাপ নির্বাচন করার জন্য, ডাটা সেভার চালু অবস্থায় ডাটা ব্যবহারের অনুমতি আছে-এ ট্যাপ করুন এবং অ্যাপ নির্বাচন করুন।

শুধু মোবাইল ডাটা ব্যবহারকারী অ্যাপ

সর্বদা মোবাইল ডাটা ব্যবহার করতে অ্যাপগুলিকে নির্বাচন করুন এমনকি যখন Wi-Fi নেটওয়ার্কে আপনার ডিভাইসটি সংযুক্ত থাকে।

উদাহরণস্বরূপ, আপনি অ্যাপের জন্য শুধুমাত্র মোবাইল ডাটা ব্যবহার করতে ডিভাইসকে সেট করতে পারেন যাতে করে আপনি নিরাপদ থাকতে চান বা স্ট্রিমিং অ্যাপ থেকে সংযোগ বিচ্ছিন্ন রাখতে চান। এমনকি যদি আপনি Wi-Fi ফিচার নিষ্ক্রিয় না করেন, অ্যাপগুলি মোবাইল ডাটা ব্যবহার করে চালু হবে।

সেটিংস স্ক্রিনে, সংযোগ → ডাটা ব্যবহার → শুধু মোবাইল ডাটা ব্যবহারকারী অ্যাপ ট্যাপ করুন ও আপনি যে অ্যাপগুলি চান তার পাশের সুইচগুলিতে ট্যাপ করুন।

 এই ফিচারটি ব্যবহার করার সময় আপনার অতিরিক্ত চার্জ লাগতে পারে।

মোবাইল হটস্পট

অন্যান্য ডিভাইসগুলির সাথে আপনার ডিভাইসের মোবাইল ডাটা কানেকশন শেয়ার করার জন্য আপনার ডিভাইসটি মোবাইল হটস্পট হিসেবে ব্যবহার করুন।

1 সেটিংস স্ক্রিনে, সংযোগ → মোবাইল হটস্পট ও টেথারিং → মোবাইল হটস্পট-এ ট্যাপ করুন।

2 এটি সক্রিয় করতে সুইচটি ট্যাপ করুন।

এই  আইকনটি স্ট্যাটাস বারে প্রদর্শিত হবে।

কনফিগার করুন-এ ট্যাপ করে সুরক্ষা এবং পাসওয়ার্ডের লেভেল পরিবর্তন করতে পারেন।

3 অন্য ডিভাইসের স্ক্রিনে, Wi-Fi নেটওয়ার্ক তালিকা থেকে আপনার ডিভাইসটি সার্চ করুন এবং নির্বাচন করুন। বিকল্পভাবে, মোবাইল হটস্পট স্ক্রিনে QR কোড ট্যাপ করুন এবং অন্যান্য ডিভাইসের সাথে QR কোডটি স্ক্যান করুন।



- যদি মোবাইল হটস্পটটি আপনার ডিভাইসে খুঁজে পাওয়া না যায়, কনফিগার করুন ট্যাপ করুন এবং ব্যান্ড **2.4 GHz**-এ সেট করুন, উন্নত-এ ট্যাপ করুন এবং তারপর লুকানো নেটওয়ার্ক সুইচে ট্যাপ করে নিষ্ক্রিয় করুন।
- আপনি যদি অটো হটস্পট ফিচারটি সক্রিয় করেন তবে, আপনি আপনার Samsung account-এ সাইন ইন অবস্থায় থাকা অন্যান্য ডিভাইসের সাথে আপনার ডিভাইসের মোবাইল ডাটা কানেকশন শেয়ার করতে পারেন।

আরও সংযোগ সেটিংস

অন্যান্য সংযোগের নিয়ন্ত্রণ করতে সেটিংস কাস্টমাইজ করুন।

সেটিংস স্ক্রিনে, সংযোগ → আরও সংযোগ সেটিংস-এ ট্যাপ করুন।

- নিকটবর্তী ডিভাইস স্ক্যানিং: ডিভাইসটিকে কাছাকাছি থাকা ডিভাইসের সাথে যুক্ত করতে সেগুলি স্ক্যান করার জন্য সেট করুন।
- প্রিন্টিং: ডিভাইসে ইনস্টল করা প্রিন্টার প্লাগ-ইনের জন্য সেটিংস কনফিগার করুন। আপনি লভ্য প্রিন্টার সার্চ করতে পারেন বা ফাইল প্রিন্ট করতে ম্যানুয়ালি একটি প্রিন্টার যোগ করতে পারেন। আরো তথ্যের জন্য [প্রিন্টিং](#) দেখুন।
- **VPN**: কোন স্কুল বা কোম্পানির ব্যক্তিগত নেটওয়ার্কের সাথে আপনার ডিভাইসটিকে যুক্ত করতে ভার্সুয়াল ব্যক্তিগত নেটওয়ার্ক (VPN) তৈরী করুন।
- প্রাইভেট **DNS**: উন্নত নিরাপত্তার ব্যক্তিগত DNS ব্যবহার করার জন্য ডিভাইস সেট করুন।
- ইথারনেট: যখন আপনি কোন ইথারনেট অ্যাডাপ্টারের মাধ্যমে যুক্ত করবেন, তখন আপনি একটি তারসহ নেটওয়ার্ক ব্যবহার করতে পারেন এবং নেটওয়ার্কের সেটিংস কনফিগার করতে পারেন।

প্রিন্টিং

ডিভাইসে ইনস্টল করা প্রিন্টার প্লাগ-ইনের সেটিংস কনফিগার করুন। আপনি Wi-Fi বা Wi-Fi Direct-এর মাধ্যমে ডিভাইসটি প্রিন্টারে সংযুক্ত করতে পারেন, এবং ছবি বা নথি প্রিন্ট করতে পারেন।



কিছু প্রিন্টার ডিভাইসের সাথে সামঞ্জস্যপূর্ণ নাও হতে পারে।

প্রিন্টার প্লাগ-ইনগুলি যোগ করা

আপনি ডিভাইসের সাথে সংযোগ করতে চান এমন প্রিন্টারের জন্য প্রিন্টার প্লাগ-ইন যুক্ত করুন।

- 1 সেটিংস স্ক্রিনে, সংযোগ → আরও সংযোগ সেটিংস → প্রিন্টিং → প্লাগইন ডাউনলোড করুন-এ ট্যাপ করুন।
- 2 একটি প্রিন্টার প্লাগ-ইন নির্বাচন করুন এবং এটিকে ইনস্টল করুন।
- 3 ইনস্টল করা প্রিন্টারের প্লাগ-ইন নির্বাচন করুন।
আপনার ডিভাইসের মতো একই Wi-Fi নেটওয়ার্কের সাথে সংযুক্ত প্রিন্টারগুলিকে ডিভাইস নিজে থেকেই খুঁজবে।

4 যোগ করার জন্য একটি প্রিন্টার নির্বাচন করুন।



প্রিন্টারকে ম্যানুয়ালি যোগ করতে, $\vdots \rightarrow$ প্রিন্টার যোগ করুন-এ ট্যাপ করুন।

বিষয়বস্তু প্রিন্ট করা

ছবি বা ডকুমেন্টের মত বিষয়বস্তু দেখার সময়, অপশনের তালিকাটি অ্যাক্সেস করুন, প্রিন্ট করুন $\rightarrow \blacktriangledown \rightarrow$ সমস্ত প্রিন্টার... ট্যাপ করুন এবং তারপর একটি প্রিন্টার নির্বাচন করুন।



প্রিন্টিং পদ্ধতি বিষয়বস্তুর ধরনের উপর নির্ভর করে পরিবর্তিত হতে পারে।

শব্দ ও কম্পন

অপশন

ডিভাইসে বিভিন্ন শব্দের জন্য সেটিংস পরিবর্তন করুন।

সেটিংস স্ক্রীনে, শব্দ ও কম্পন-এ ট্যাপ করুন।

- ধ্বনি মোড: ডিভাইসটিকে সাউন্ড মোড, ভাইব্রেশন মোড বা সাইলেন্ট মোড ব্যবহার করার মত করে সেট করুন।
- রিং বাজার সময় কম্পন: ডিভাইসটিকে ভাইব্রেট করে রাখুন এবং যে কলগুলি আসছে সেগুলির জন্য একটি রিংটোন বাজান।
- সাময়িকভাবে মৌন করুন: নির্দিষ্ট সময়ের জন্য সাইলেন্ট মোড ব্যবহার করতে ডিভাইসটি সেট করুন।
- রিংটোন: কল রিংটোনটি পরিবর্তন করুন।
- বিজ্ঞপ্তির শব্দ: বিজ্ঞপ্তির শব্দ পাল্টান।
- সিস্টেমের শব্দ: কিছু নির্দিষ্ট কার্যের জন্য ব্যবহার করতে শব্দ পরিবর্তন করুন যেমন ডিভাইসটি চার্জ করা।
- ভলিউম: ডিভাইসের ভলিউম লেভেল সমন্বয় করুন।
- কলের কম্পনের প্যাটার্ন: কল ভাইব্রেশন প্যাটার্নটি পরিবর্তন করুন।
- বিজ্ঞপ্তির কম্পনের প্যাটার্ন: বিজ্ঞপ্তি ভাইব্রেশন প্যাটার্নটি পরিবর্তন করুন।
- কম্পন তীব্রতা: ভাইব্রেশনের বিজ্ঞপ্তির তীব্রতা সংশোধন করুন।
- সিস্টেমের শব্দ/কম্পন নিয়ন্ত্রণ: ডিভাইসের ক্রিয়া সম্পাদনের জন্য শব্দ বা কম্পন সেট করুন যেমন টাচস্ক্রীন নিয়ন্ত্রণ করার মতো।
- শব্দের মান ও প্রভাবসমূহ: ডিভাইসের শব্দের মাণ এবং ইফেক্টগুলি সেট করুন। আরো তথ্যের জন্য [শব্দের মান ও প্রভাবসমূহ](#) দেখুন।
- আলাদা অ্যাপের সাউন্ড: অন্যান্য অডিও ডিভাইসে পৃথকভাবে একটি নির্দিষ্ট অ্যাপ থেকে মিডিয়া চালানোর জন্য ডিভাইসটি সেট করুন। আরো তথ্যের জন্য [আলাদা অ্যাপের সাউন্ড](#) দেখুন।



মডেলের উপর নির্ভর করে কিছু ফিচার লভ্য নাও হতে পারে।

শব্দের মান ও প্রভাবসমূহ

ডিভাইসের শব্দের মাণ এবং ইফেক্টগুলি সেট করুন।

সেটিংস স্ক্রীনে, শব্দ ও কম্পন → শব্দের মান ও প্রভাবসমূহ-এ ট্যাপ করুন।

- **Dolby Atmos:** বিভিন্ন ধরনের অডিও, যেমন চলচ্চিত্র, মিউজিক, এবং ভয়েসের জন্য অপটিমাইজ করা একটি সারাউন্ড সাউন্ড মোড নির্বাচন করুন। ডলবি অ্যাটমসের সাথে, আপনি চারপাশের প্রবাহিত চলমান অডিও শব্দ উপভোগ করতে পারেন।
- গেমিং-এর জন্য **Dolby Atmos:** গেম খেলার সময় গেমের জন্য অপটিমাইজড ডলবি অ্যাটমসের অভিজ্ঞতা অর্জন করুন।
- **ইকুয়ালাইজার:** একটি নির্দিষ্ট ধরণের মিউজিকের জন্য একটি অপশন নির্বাচন করুন এবং অপটিমাইজ শব্দ উপভোগ করুন।
- **UHQ upscaler:** তারযুক্ত ইয়ারফোনগুলিকে ব্যবহার করার সময় মিউজিক এবং ভিডিওগুলির শব্দ রেজোলিউশন বাড়ান।
- **Adapt sound:** আপনার জন্য সবথেকে উপযুক্ত শব্দ সেট করুন।



মডেলের উপর নির্ভর করে কিছু ফিচার ব্যবহার করতে আপনাকে অবশ্যই একটি ইয়ারফোন সংযোগ করতে হবে।

আলাদা অ্যাপের সাউন্ড

সংযুক্ত Bluetooth স্পিকারে বা হেডসেটে একটি নির্দিষ্ট অ্যাপ থেকে মিডিয়া সাউন্ড চালানোর জন্য ডিভাইসটি সেট করুন।

উদাহরণস্বরূপ, আপনি আপনার ডিভাইসের স্পিকারে ন্যাভিগেশন অ্যাপটি শুনতে পারেন, একইসাথে গাড়ির Bluetooth স্পিকারে মিউজিক অ্যাপে প্লেব্যাক শুনতে পারেন।

- 1 সেটিংস স্ক্রীনে, শব্দ ও কম্পন → আলাদা অ্যাপের সাউন্ড-এ ট্যাপ করুন এবং এটি সক্রিয় করতে সুইচটি ট্যাপ করুন।
- 2 মিডিয়া আলাদাভাবে চালানোর জন্য একটি অ্যাপ নির্বাচন করুন এবং ব্যাক বাটনটিতে ট্যাপ করুন।
- 3 নির্বাচিত অ্যাপ এর মিডিয়ার শব্দ বাজানোর জন্য একটি ডিভাইস নির্বাচন করুন।

বিজ্ঞপ্তি

বিজ্ঞপ্তি সেটিংস পরিবর্তন করুন।

সেটিংস স্ক্রীনে, বিজ্ঞপ্তি-এ ট্যাপ করুন।

- বিজ্ঞপ্তির পপ-আপ স্টাইল: একটি বিজ্ঞপ্তি পপ-আপ স্টাইল নির্বাচন করুন এবং সেটিংস পরিবর্তন করুন।
- সম্প্রতি পাঠানো হয়েছে: সাম্প্রতিক বিজ্ঞপ্তি পেয়েছে এমন অ্যাপ দেখুন এবং বিজ্ঞপ্তির সেটিংস পরিবর্তন করুন। আরো অ্যাপের জন্য বিজ্ঞপ্তি সেটিংস কাস্টমাইজ করতে, আরো → ▼ → সব-এ ট্যাপ করুন এবং অ্যাপ তালিকা থেকে একটি অ্যাপ নির্বাচন করুন।
- বিরক্ত করবেন না: অনুমোদিত কিছু ব্যতিক্রম ছাড়া সব শব্দ মিউট করতে ডিভাইসটিকে সেট করুন।
- উচ্চতর সেটিংস: বিজ্ঞপ্তির জন্য অ্যাডভান্সড সেটিংস কনফিগার করুন।

প্রদর্শনী

অপশন

ডিসপ্লে এবং হোম স্ক্রিন সেটিংস পরিবর্তন করুন।

সেটিংস স্ক্রীনে, প্রদর্শনী-এ ট্যাপ করুন।

- আলো/অন্ধকার: ডার্ক মোড সক্রিয় বা নিষ্ক্রিয় করুন।
- অন্ধকার মোডের সেটিংস: রাতে বা অন্ধকার স্থানে ডিভাইসটি ব্যবহার করার সময় ডার্ক থিমটি প্রয়োগ করে চোখের উপর ধকল কমানো যায়। আপনি অন্ধকার মোড প্রয়োগ করার জন্য একটি সময়সূচী নির্ধারণ করতে পারেন।
 এই ডার্ক থিমটিকে কিছু অ্যাপে প্রয়োগ করা যাবে না।
- উজ্জ্বলতা: ডিসপ্লে'র উজ্জ্বল্য সংশোধন করে নিন।
- অভিযোজক উজ্জ্বলতা: আপনার উজ্জ্বলতার সংশোধনগুলি অনুধাবন করতে এবং একইরকম আলোর পরিস্থিতিতে সেগুলি প্রয়োগ করতে ডিভাইসটিকে সেট করুন।
- বাড়তি উজ্জ্বলতা: সর্বাধিক উজ্জ্বলতার চেয়ে উজ্জ্বল হতে ডিসপ্লে সেট করুন। আপনি যখন অভিযোজক উজ্জ্বলতা ফিচার নিষ্ক্রিয় করেন তখন এই ফিচারটি লভ্য।
- গতির মসৃণতা: স্ক্রিনের রিফ্রেশ রেট পরিবর্তন করুন। যখন একটি হাই রিফ্রেশ রেট সেট করা হয় তখন স্ক্রিনটি আরও সহজেই স্ক্রোল হয়। আরো তথ্যের জন্য [গতির মসৃণতা](#) দেখুন।
- চোখের স্বাস্থ্যের জন্য শিল্ড: স্ক্রিন দ্বারা নির্গত ব্লু লাইটের পরিমাণ কম করে চোখের উপর চাপ কমানা। এই ফিচারটি প্রয়োগ করার জন্য আপনি একটি সময়সূচী সেট করতে পারেন।
- স্ক্রিন মোড: ডিসপ্লে'র রঙ ও বৈপরীত্য সংশোধন করতে স্ক্রীন মোড পাল্টান। আরো তথ্যের জন্য [স্ক্রিন মোড পরিবর্তন বা ডিসপ্লে কালার সামঞ্জস্য করা](#) দেখুন।

- ফন্টের আকার ও ধরন: ফন্টের আকার এবং শৈলী পরিবর্তন করুন।
- স্ক্রিন জুম: স্ক্রিনের আইটেমগুলি আরও বড় বা ছোট করা।
- স্ক্রিন রেজোল্যুশন: স্ক্রীন রেজোলিউশন পাল্টান। রেজোল্যুশন যত বেশি হবে ডিসপ্লে তত বর্ণময় হবে, যাইহোক সেগুলি আরো বেশি ব্যাটারি খরচ করে। যখন আপনি রেজোল্যুশন পাল্টাবেন তখন বর্তমানে চলা কিছু অ্যাপও বন্ধ হয়ে যেতে পারে।
- ফুল স্ক্রিন অ্যাপ: পুরো স্ক্রীনের অ্যাসপেক্ট অনুপাতের সাথে ব্যবহার করার জন্য অ্যাপ বেছে নিন।
- স্ক্রিন সময়সমাপ্তি: ডিভাইসটি ডিসপ্লের ব্যাকলাইট বন্ধ করার জন্য কতক্ষণ অপেক্ষা করবে তার মেয়াদ ঠিক করে দিন।
- সহজ মোড: হোম স্ক্রীনে আরো বড় প্রতীক দেখাতে এবং আরো সহজ লেআউট প্রয়োগ করার জন্য সহজ মোডে পাল্টে নিন।
- **Edge** প্যানেল: এজ প্যানেলের জন্য সেটিংস পাল্টান।
- নেভিগেশন বার: নেভিগেশন বারের সেটিংস পাল্টান। আরো তথ্যের জন্য [নেভিগেশন বার \(সফট বাটন\)](#) দেখুন।
- অনিচ্ছাকৃত স্পর্শ প্রতিরোধ: পকেট বা ব্যাগের মত অন্ধকার স্থানে থাকার সময় টাচ ইনপুট শনাক্ত করা থেকে স্ক্রীনটিকে আটকানোর জন্য ডিভাইসটিকে সেট করে রাখুন।
- স্পর্শের প্রতি সংবেদনশীলতা: স্ক্রীন প্রোটেক্টর দিয়ে ব্যবহার করলে স্ক্রীনে সংবেদনশীলতা বাড়াই।
- চার্জ সম্পর্কে তথ্য দেখান: স্ক্রীনটি বন্ধ থাকাকালীন বাকী ব্যাটারি শতাংশের মতো চার্জিং তথ্য প্রদর্শনের জন্য ডিভাইসটিকে সেট করুন।
- স্ক্রিন সেভার: ডিভাইসটি চার্জ হওয়ার সময় একটি স্ক্রীনসেভার চালু করতে ডিভাইসটিকে সেট করুন।



মডেলের উপর নির্ভর করে কিছু ফিচার লভ্য নাও হতে পারে।

গতির মসৃণতা

রিফ্রেশ রেট হলো প্রতি সেকেন্ডে স্ক্রীনটির রিফ্রেশ হওয়ার নম্বর। স্ক্রীনের মধ্যে সুইচ করার সময় স্ক্রীনটির ফ্লিকেরিং প্রতিরোধ করতে হাই রিফ্রেশ রেট ব্যবহার করুন। স্ক্রীনটি আরও মসৃণভাবে স্ক্রোল হবে। আপনি যখন একটি স্ট্যান্ডার্ড রিফ্রেশ রেট নির্বাচন করেন, আপনি ব্যাটারিটি আরও বেশি সময় ব্যবহার করতে পারেন।

1 সেটিংস স্ক্রীনে, প্রদর্শনী → গতির মসৃণতা ট্যাপ করুন।

2 একটি রিফ্রেশ রেট নির্বাচন করুন।

- অভিযোজক: আপনার স্ক্রীন রিফ্রেশ রেট 120 Hz পর্যন্ত স্বয়ংক্রিয়ভাবে সামঞ্জস্য করার মাধ্যমে স্মুথার অ্যানিমেশন এবং স্ক্রোলিং পান।
- প্রমিত: ব্যাটারি পাওয়ার ধরে রাখার জন্য সাধারণ পরিস্থিতিতে একটি স্ট্যান্ডার্ড রিফ্রেশ রেট ব্যবহার করুন।

স্ক্রিন মোড পরিবর্তন বা ডিসপ্লে কালার সামঞ্জস্য করা

স্ক্রিন মোডটি পরিবর্তন করুন বা আপনার পছন্দের ডিসপ্লে রঙটি সামঞ্জস্য করুন।

স্ক্রিন মোড পরিবর্তন করা

সেটিংস স্ক্রীনে, প্রদর্শনী → স্ক্রিন মোড-এ ট্যাপ করুন এবং আপনি যেমন চাইছেন তেমন একটি মোড নির্বাচন করুন।

- প্রাণবন্ত: এটি আপনার ডিসপ্লে রঙের পরিসীমা, সম্পৃক্ততা, এবং তীব্রতা অপটিমাইজ করে। আপনি রঙের মান দ্বারা ও ডিসপ্লে কালারের ব্যালেন্স সমন্বয় করতে পারেন।
- প্রাকৃতিক: এটি একটি ন্যাচারাল টোন এ স্ক্রিনকে সামঞ্জস্য করে।



- আপনি ডিসপ্লে কালার শুধুমাত্র প্রাণবন্ত মোডের মধ্যে সমন্বয় করতে পারেন।
- প্রাণবন্ত মোড তৃতীয় পক্ষের অ্যাপের সাথে সামঞ্জস্যপূর্ণ নাও হতে পারে।

ফুল স্ক্রিনের কালার ব্যালেন্স অপটিমাইজ করা

আপনার পছন্দের রঙের টোন সামঞ্জস্য করে ডিসপ্লে কালার অপটিমাইজ করুন।

সেটিংস স্ক্রীনে, প্রদর্শনী → স্ক্রিন মোড → প্রাণবন্ত ট্যাপ করুন ও হোয়াইট ব্যালেন্স এর অধীনে রঙের সমন্বয় বারকে সামঞ্জস্য করুন।

যখন আপনি কালার অ্যাডজাস্টমেন্ট বারটি মজাদার এর দিকে টেনে আনেন, তখন নীল রঙের টোন বৃদ্ধি পাবে। যখন আপনি বারটি উষ্ণ এর দিকে টেনে আনেন, তখন লাল রঙের টোন বৃদ্ধি পাবে।



রঙ এর মান দ্বারা স্ক্রিনের টোন সামঞ্জস্য করা

লাল, সবুজ, অথবা নীল মানকে পৃথকভাবে সামঞ্জস্য করে নির্দিষ্ট রঙের টোন বাড়ান বা কমিয়ে দিন।

- 1 সেটিংস স্ক্রীনে, প্রদর্শনী → স্ক্রিন মোড → প্রাণবন্ত-এ ট্যাপ করুন।
- 2 উচ্চতর সেটিংস-এ ট্যাপ করুন।
- 3 **R** (লাল), **G** (সবুজ), বা **B** (নীল) রঙের বারকে আপনার পছন্দে সমন্বয় করুন। স্ক্রীন টোনের সমন্বয় করা হবে।

ওয়ালপেপার ও স্টাইল

হোম স্ক্রিন এবং লকড স্ক্রিনের ওয়ালপেপার সেটিংস পরিবর্তন করুন।

সেটিংস স্ক্রীনে, ওয়ালপেপার ও স্টাইল-এ ট্যাপ করুন।

থিম

হোম স্ক্রিন, লকড স্ক্রিন এবং আইকনগুলির ভিজুয়াল উপাদানগুলি পরিবর্তন করতে ডিভাইসটিতে ভিন্ন থিম প্রয়োগ করুন।

সেটিংস স্ক্রীনে, থিম-এ ট্যাপ করুন।

হোম স্ক্রিন

হোম স্ক্রিনের জন্য সেটিংস কনফিগার করুন, যেমন স্ক্রীন লেআউট।

সেটিংস স্ক্রীনে, হোম স্ক্রিন-এ ট্যাপ করুন।

লক স্ক্রিন

অপশন

লক করা স্ক্রিনের জন্য সেটিংস পরিবর্তন করুন।

সেটিংস স্ক্রীনে, লক স্ক্রিন-এ ট্যাপ করুন।

- স্ক্রিন লকের প্রকার: স্ক্রীন লক করার পদ্ধতিটি পাল্টান।
- **Smart Lock:** বিশ্বস্ত স্থান বা ডিভাইস শনাক্ত করা হলে ডিভাইসটিকে নিজে নিজে আনলক হতে সেট করুন। আরো তথ্যের জন্য [Smart Lock](#) দেখুন।
- নিরাপদ লক সেটিংস: লক করার নির্বাচিত পদ্ধতির জন্য স্ক্রীন লক সেটিংস পাল্টান।
- **Always On Display:** স্ক্রীন বন্ধ করার সময় তথ্য দেখানোর জন্য ডিভাইসটিকে সেট করুন। আরো তথ্যের জন্য [Always On Display](#) দেখুন।
- ওয়ালপেপার পরিষেবা: ওয়ালপেপার পরিষেবাগুলি ব্যবহার করার জন্য ডিভাইসটি সেট করুন যেমন ডাইনামিক লক স্ক্রীন।
- ঘড়ির স্টাইল: লক করা স্ক্রিনের ঘড়ির ধরন ও রঙের পরিবর্তন করুন।

- রোমিং ঘড়ি: রোমিংয়ের সময় ঘড়িটিকে পরিবর্তন করে এমন করে রাখুন যাতে স্থানীয় ও হোম টাইম উভয়ই দেখা যায়।
- উইজেট: লক করা স্ক্রিনে ডিসপ্লে হওয়া আইটেমগুলির সেটিংস পরিবর্তন করুন।
- কন্টাক্টের তথ্য: ডিভাইসটিকে এমনভাবে সেট করুন যাতে লক করা স্ক্রিনে আপনার ইমেল ঠিকানার মতো যোগাযোগের তথ্য প্রদর্শিত হয়।
- বিজ্ঞপ্তি: লক করা স্ক্রিনে বিজ্ঞপ্তিগুলিকে কীভাবে প্রদর্শন করবেন তা সেট করুন।
- শর্টকাট: লক স্ক্রিনে অ্যাপের শর্টকাট দেখানোর জন্য অ্যাপ বেছে নিন।
- লক স্ক্রিন পরিচিতি: লক স্ক্রিনের সংস্করণ ও আইনি তথ্য দেখুন।



- পরিষেবা প্রদানকারী বা মডেলের উপর নির্ভর করে কিছু ফিচার লভ্য নাও হতে পারে।
- লভ্য অপশনগুলি নির্বাচিত স্ক্রিন লক পদ্ধতির উপর ভিত্তি করে পরিবর্তিত হতে পারে।

Smart Lock

বিশ্বস্ত অবস্থান অথবা ডিভাইস শনাক্ত হলে নিজে থেকেই আনলক করতে এবং আনলক অবস্থায় থাকতে ডিভাইসটিকে সেট করতে পারেন।

উদাহরণস্বরূপ, আপনি যদি আপনার বাসস্থানকে বিশ্বস্ত অবস্থান হিসেবে সেট করেন, তবে আপনি যখন আপনার বাসস্থানে থাকবেন তখন আপনার ডিভাইসটি অবস্থান শনাক্ত করবে এবং স্বয়ংক্রিয়ভাবে নিজেকে আনলক করে নেবে।

সেটিংস স্ক্রিনে, লক স্ক্রিন → **Smart Lock** -এ ট্যাপ করুন এবং সেটআপ সম্পূর্ণ করতে অন-স্ক্রিন নির্দেশাবলী অনুসরণ করুন।



- আপনি একটি স্ক্রিন লক পদ্ধতি স্থাপন করার পর এই ফিচারটি ব্যবহারের জন্য লভ্য হবে।
- যদি আপনি আপনার ডিভাইস চার ঘন্টা ব্যবহার না করেন বা যখন আপনি ডিভাইসটি চালু করেন, আপনাকে অবশ্যই স্ক্রিনটি আপনার সেট করা প্যাটার্ন, PIN, বা পাসওয়ার্ড ব্যবহার করে আনলক করতে হবে।

Always On Display

আপনি তথ্য দেখতে পারেন, যেমন ঘড়ি বা ক্যালেন্ডার, বা স্ক্রিন বন্ধ থাকা অবস্থায় মিউজিক প্লেব্যাক নিয়ন্ত্রণ করতে পারেন।

আপনি নতুন মেসেজ বা মিসড কলের জন্য বিজ্ঞপ্তি চেক করতে পারেন।

শুধুমাত্র আপনি স্ক্রিনটিতে ট্যাপ করার সময়ই Always On Display প্রদর্শিত হওয়ার জন্য সেট করা হয়েছে। এটি ক্রমাগত প্রদর্শিত করতে সেটিংস পরিবর্তন করতে এটিকে একটি নির্দিষ্ট সময়ের মধ্যে, বা বিজ্ঞপ্তি প্রাপ্ত করার সময় সেটিংস স্ক্রিনে, লক স্ক্রিন → **Always On Display**-এ ট্যাপ করুন এবং এরপর আপনার ইচ্ছে মতো একটি মোড নির্বাচন করুন।



- আলোর অবস্থার উপর নির্ভর করে Always On Display স্বয়ংক্রিয়ভাবে পরিবর্তিত হতে পারে।

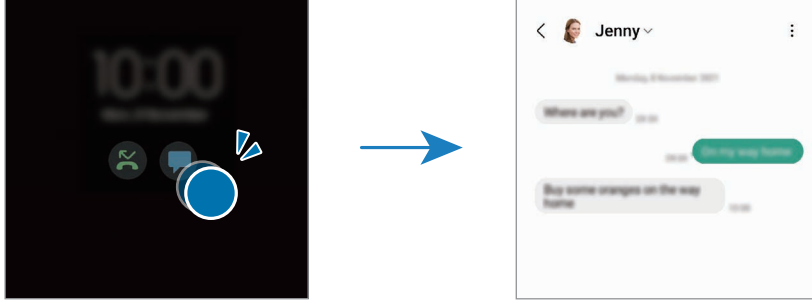

Always On Display-তে বিজ্ঞপ্তি খোলা

যখন আপনি একটি মেসেজ, মিসড কল বা অ্যাপ বিজ্ঞপ্তি পাবেন, বিজ্ঞপ্তি আইকনগুলি Always On Display-তে প্রদর্শিত হবে। একটি বিজ্ঞপ্তি আইকনের বিজ্ঞপ্তি দেখতে আইকনটিকে দু'বার ট্যাপ করুন।



 যদি স্ক্রিনটি লক করা থাকে, তাহলে বিজ্ঞপ্তি দেখতে আপনাকে আনলক করতে হবে।

Always On Display ফিচারের নিষ্ক্রিয়করণ

বিজ্ঞপ্তি প্যানেলটিকে খুলুন, নীচের দিকে সোয়াইপ করুন, তারপর এটি নিষ্ক্রিয় করতে  (Always On Display)-এ ট্যাপ করুন। আপনি যদি দ্রুত প্যানেলে  (Always On Display) খুঁজে না পান তাহলে, -এ ট্যাপ করে এটিকে যোগ করতে উপরের বাটনটি টেনে আনুন।

বিকল্পভাবে, সেটিংস স্ক্রীনে, লক স্ক্রিন-এ ট্যাপ করুন, তারপর এটি নিষ্ক্রিয় করতে **Always On Display** সুইচটি ট্যাপ করুন।

বায়োমেট্রিক্স ও নিরাপত্তা

অপশন

ডিভাইসটি নিরাপদ করতে সেটিংস পরিবর্তন করুন।

সেটিংস স্ক্রীনে, বায়োমেট্রিক্স ও নিরাপত্তা-এ ট্যাপ করুন।

- মুখ শনাক্তকরণ: আপনার মুখ শনাক্ত করে স্ক্রীন আনলক করতে ডিভাইসটিকে সেট করুন। আরো তথ্যের জন্য [মুখ শনাক্তকারী](#) দেখুন।
- আঙুলের ছাপ: স্ক্রীন আনলক করার জন্য আপনার আঙুলের ছাপ রেজিস্টার করুন। আরো তথ্যের জন্য [আঙুলের ছাপ শনাক্তকারী](#) দেখুন।
- আরো বায়োমেট্রিক্স সেটিংস: বায়োমেট্রিক্স তথ্য এর জন্য সেটিংস পরিবর্তন করুন। আপনিও এমনকি বায়োমেট্রিক্স নিরাপত্তা প্যাচ এর সংস্করণটি দেখতে পারেন এবং আপডেট চেক করতে পারেন।
- **Google Play Protect**: ক্ষতিকর অ্যাপ এবং আচরণ খুঁজে দেখতে এবং আপনাকে সম্ভাব্য ক্ষতির ব্যাপারে সতর্ক করতে ও সেগুলি সরানোর জন্য ডিভাইসটিকে সেট করে রাখুন।
- নিরাপত্তা আপডেট: আপনার ডিভাইসের সিকিউরিটি সিস্টেমের সংস্করণটি দেখুন এবং আপডেটের জন্য চেক করুন।

- আমার মোবাইল খুঁজুন: আমার মোবাইল খুঁজুন ফিচারটি সক্রিয় বা নিষ্ক্রিয় করে দিন। আপনার হারিয়ে যাওয়া বা চুরি যাওয়া ডিভাইসটি ট্র্যাক এবং নিয়ন্ত্রণ করার জন্য আমার মোবাইল খুঁজুন ওয়েবসাইটটি (findmymobile.samsung.com) অ্যাক্সেস করুন।
- **Samsung Pass:** আপনার বায়োমেট্রিক ডাটার মাধ্যমে সহজে ও স্বচ্ছন্দে আপনার পরিচয় যাচাই করে। আরো তথ্যের জন্য [Samsung Pass](#) দেখুন।
- **সুরক্ষিত ফোল্ডার:** অন্যদের থেকে আপনার ব্যক্তিগত বিষয় ও অ্যাপগুলি সুরক্ষিত রাখতে একটি নিরাপদ ফোল্ডার তৈরী করুন। আরো তথ্যের জন্য [সুরক্ষিত ফোল্ডার](#) দেখুন।
- **Secure Wi-Fi:** অনিরাপদ Wi-Fi নেটওয়ার্ক ব্যবহার করার সময় আপনার ডাটা সুরক্ষিত করতে ডিভাইসটি সেট করুন। আরো তথ্যের জন্য [Secure Wi-Fi](#) দেখুন।
- **Private Share:** ব্লকচেইন টেকনোলজি ব্যবহার করে নিরাপদভাবে অন্যদের সাথে ফাইলগুলি শেয়ার করুন।
- **Samsung Blockchain Keystore:** নিরাপদে আপনার ব্লকচেইন প্রাইভেট কী ব্যবস্থাপনা করুন।
- **অজানা অ্যাপ ইনস্টল করুন:** Apps অজানা উৎস থেকে অ্যাপ ইনস্টলেশনের অনুমতি দিতে ডিভাইসটি সেট করুন।
- **অন্যান্য নিরাপত্তা সেটিংস:** অতিরিক্ত সিকিউরিটি সেটিংস কনফিগার করুন।



পরিষেবা প্রদানকারী বা মডেলের উপর নির্ভর করে কিছু ফিচার লভ্য নাও হতে পারে।

মুখ শনাক্তকারী

আপনার মুখ চিনে স্ক্রিন আনলক করার জন্য আপনার ডিভাইসটি সেট করতে পারেন।



- যদি আপনি আপনার মুখকে স্ক্রিন লক পদ্ধতি হিসেবে ব্যবহার করেন, ডিভাইসটি চালু করার পর প্রথমবারে স্ক্রিন আনলক করতে আপনার মুখ ব্যবহার করা যাবে না। ডিভাইসটি ব্যবহার করার জন্য, স্ক্রিনটি আনলক করতে আপনাকে অবশ্যই মুখ নিবন্ধীকরণ করার সময় সেট করা প্যাটার্ন, PIN, অথবা পাসওয়ার্ড ব্যবহার করতে হবে। খেয়াল রাখবেন যে প্যাটার্ন PIN বা পাসওয়ার্ড যেন ভুলে না যান।
- যদি আপনি স্ক্রিন লক পদ্ধতি পরিবর্তন করে সোয়াইপ বা কোনটিই নয় করুন, যেগুলি নিরাপদ নয়, আপনার সমস্ত বায়োমেট্রিক ডাটা ডিলিট হয়ে যাবে।

❗ মুখ শনাক্তকরণ ব্যবহারের সর্তকতা

আপনার ডিভাইসটি মুখ শনাক্তকারী দ্বারা আনলক করার পূর্বে, নিম্নলিখিত সাবধানতা গুলি মনে রাখবেন।

- আপনার ডিভাইসটি এমন কারো দ্বারা বা এমন কিছু দিয়ে আনলক করা যেতে পারে যার ছবিটি আপনার মত দেখতে।
- মুখ শনাক্তকারী প্যাটার্ন, PIN অথবা পাসওয়ার্ড এর থেকে কম সুরক্ষিত।

উন্নত মুখ শনাক্তকারী জন্য

মুখ শনাক্তকারী ব্যবহার করার সময় নিম্নলিখিত বিবেচনা করবেন:

- নিবন্ধিকরণের সময় যেগুলি খেয়াল রাখতে হবে, যেমন চশমা পড়া, টুপি, মুখোস, দাড়ি, বা ভারী মেকআপ
- নিবন্ধিকরণের সময় নিশ্চিত করুন যে আপনি পর্যাপ্ত আলোকিত জায়গায় রয়েছেন এবং ক্যামেরার লেন্স পরিষ্কার আছে
- ভাল ফলাফলের জন্য নিশ্চিত করুন যে আপনার ছবিটি অস্পষ্ট বা আবছা না হয়

আপনার মুখ রেজিস্টার করা

ভাল মুখ নিবন্ধনের জন্য, ইনডোরে এবং সরাসরি সূর্যালোকের বাইরে মুখ নিবন্ধন করুন।

- 1 সেটিংস স্ক্রীনে, বায়োমেট্রিক্স ও নিরাপত্তা → মুখ শনাক্তকরণ-এ ট্যাপ করুন।
- 2 অন-স্ক্রিন নির্দেশাবলী পড়ুন এবং অবিরত-এ ট্যাপ করুন।
- 3 একটি স্ক্রিন লক পদ্ধতি সেট করুন।
- 4 স্ক্রিনের ফ্রেমের মধ্যে আপনার মুখটি রাখুন।
ক্যামেরাটি আপনার মুখ স্ক্যান করবে।



- যদি আপনার মুখের সাথে স্ক্রিন আনলকিং সঠিকভাবে কাজ না করে তবে, আপনার নিবন্ধিত মুখ অপসারণ করতে এবং পুনরায় আপনার মুখ নিবন্ধন করার জন্য ট্যাপ করুন মুখের ডাটা অপসারণ করুন।
- ফেস শনাক্তকারী বাড়াতে, শনাক্তকরণ উন্নত করতে বিকল্প চেহারা যোগ করুন-এ ট্যাপ করুন এবং একটি বিকল্প উপস্থিতি যুক্ত করুন।

আপনার মুখ দিয়ে স্ক্রিনটি আনলক করুন

একটি প্যাটার্ন, PIN, অথবা পাসওয়ার্ডের পরিবর্তে আপনার মুখ দিয়ে স্ক্রিন আনলক করতে পারবেন।

- 1 সেটিংস স্ক্রীনে, বায়োমেট্রিক্স ও নিরাপত্তা → মুখ শনাক্তকরণ-এ ট্যাপ করুন।
- 2 প্রিসেট স্ক্রিন লক পদ্ধতির সাহায্যে স্ক্রিন আনলক করুন।
- 3 এটি সক্রিয় করতে মুখের মাধ্যমে আনলক সুইচটি ট্যাপ করুন।
- 4 লকড স্ক্রিনে, স্ক্রিনের দিকে তাকান।
যখন আপনার মুখ স্বীকৃত হবে, কোন অতিরিক্ত স্ক্রিন লক পদ্ধতির ব্যবহার ছাড়াই আপনি স্ক্রিন আনলক করতে পারেন। যদি আপনার মুখ স্বীকৃত না হয়, প্রিসেট স্ক্রিন লক পদ্ধতি ব্যবহার করুন।

নিবন্ধিত মুখের ডাটা ডিলিট করা

আপনার নিবন্ধিত মুখের ডাটা আপনি মুছে দিতে পারেন।

- 1 সেটিংস স্ক্রীনে, বায়োমেট্রিক্স ও নিরাপত্তা → মুখ শনাক্তকরণ-এ ট্যাপ করুন।
- 2 প্রিসেট স্ক্রিন লক পদ্ধতির সাহায্যে স্ক্রিন আনলক করুন।
- 3 মুখের ডাটা অপসারণ করুন → অপসারণ এ ট্যাপ করুন।
নিবন্ধিত মুখ একবার ডিলিট হয়ে গেলে, সমস্ত আনুষঙ্গিক ফিচারগুলিও নিষ্ক্রিয় হয়ে যাবে।

আঙুলের ছাপ শনাক্তকারী

আঙুলের ছাপ শনাক্তকারীর কার্যকারিতার জন্য, আপনার আঙুলের ছাপের তথ্য আপনার ডিভাইসে রেজিস্টার এবং সেটার করা প্রয়োজন।



- পরিষেবা প্রদানকারী বা মডেলের উপর নির্ভর করে এই ফিচারটি লভ্য নাও হতে পারে।
- ডিভাইসের সুরক্ষা বর্ধিত করার জন্য আঙুলের ছাপ শনাক্তকারী আপনার প্রতিটি আঙুলের ছাপের অনন্য বৈশিষ্ট্য ব্যবহার করে। আঙুলের ছাপ সেল্লরের দুটি ভিন্ন আঙুলের ছাপ নিয়ে বিভ্রান্তি হওয়ার সম্ভাবনা খুবই কম। যদিও বা, কিছু বিরল ক্ষেত্রে যেখানে পৃথক আঙুলের ছাপগুলি অত্যন্ত সাদৃশ্য হওয়ায় সেল্লর সেগুলিকে অভিন্ন বলে চিহ্নিত করে।
- পুরু সুরক্ষামূলক চলচ্চিত্র অভিনয়কে প্রভাবিত করতে পারে। আপনি যদি কোনো স্ক্রীন প্রোটেক্টর ব্যবহার করেন তাহলে এটি অন-স্ক্রিন ফিঙ্গারপ্রিন্ট সেল্লরের সাথে সামঞ্জস্যপূর্ণ হিসাবে লেবেল করা আছে তা নিশ্চিত করতে পরীক্ষা করুন। (যেমন Samsung দ্বারা বিক্রি করা স্ক্রিন প্রোটেক্টর)
- যদি আপনি আপনার আঙুলের ছাপ লক স্ক্রিন পদ্ধতি হিসেবে ব্যবহার করেন, তবে ডিভাইসটি চালু করার পরে প্রথমবারের জন্য স্ক্রিন আনলক করতে আপনার আঙুলের ছাপ ব্যবহার করা যাবে না। ডিভাইসটি ব্যবহার করতে, আঙুলের ছাপ নিবন্ধন করার সময় আপনার সেট করা প্যাটার্ন, PIN বা পাসওয়ার্ড দিয়ে স্ক্রিন আনলক করতে হবে। খেয়াল রাখবেন যে প্যাটার্ন PIN বা পাসওয়ার্ড যেন ভুলে না যান।
- যদি আপনার আঙুলের ছাপটি স্বীকৃত না হয়, তবে আঙুলের ছাপ নিবন্ধন করার সময় সেট করা প্যাটার্ন, PIN বা পাসওয়ার্ড ব্যবহার করে ডিভাইসটি আনলক করুন, তারপর আপনার আঙুলের ছাপ রি-রেজিস্টার করুন। যদি আপনার প্যাটার্ন, PIN, বা পাসওয়ার্ড ভুলে যান তবে আপনি ডিভাইসটি রিসেট না করে ব্যবহার করতে পারবেন না। ভুলে যাওয়া আনলক কোডের কারণে কোন ডাটা হারানো বা অসুবিধা ভোগ করার জন্য Samsung দায়ী হবে না।
- যদি আপনি স্ক্রিন লক পদ্ধতি পরিবর্তন করে সোয়াইপ বা কোনটিই নয় করুন, যেগুলি নিরাপদ নয়, আপনার সমস্ত বায়োমেট্রিক ডাটা ডিলিট হয়ে যাবে।

আরও উন্নত আঙুলের ছাপ শনাক্তকারী জন্য

যখন আপনি ডিভাইসে আপনার আঙুলের ছাপ স্ক্যান করেন, তখন নিম্নোক্ত বিষয় সম্পর্কে অবগত থাকুন যা ফিচারটির কার্যকারিতা প্রভাবিত করতে পারে:

- যে সব আঙুলের ছাপ কুঞ্চিত হয় বা ছাপে দাগ থাকলে ডিভাইসটি সেগুলি চিহ্নিত নাও করতে পারে।
- ডিভাইসটি ছোট বা সরু আঙুলের ছাপ নাও চিহ্নিত করতে পারে।
- শনাক্তকারীর কর্মক্ষমতা উন্নত করতে, ডিভাইসে কাজগুলি সম্পাদন করতে প্রায়শই ব্যবহৃত আঙুলগুলির আঙুলের ছাপগুলি নিবন্ধন করুন।
- আপনার ডিভাইসে স্ক্রিনের নীচের মাঝখানে একটি বিল্ট-ইন আঙুলের ছাপ শনাক্তকারীর সেন্সর রয়েছে। স্ক্রিন প্রটেক্টর বা আস্তুলের ছাপ শনাক্তকরণের সেন্সরের জায়গাতে টাচস্ক্রীনটিতে স্কাচ যেন না পড়ে বা মুদ্রা, চাবি, কলম এবং নেকলেস দ্বারা ক্ষতিগ্রস্ত না হয়, তা নিশ্চিত করুন।
- স্ক্রিনের নীচের অংশে আঙুলের ছাপ শনাক্তকরণ সেন্সরের জায়গা এবং আপনার আস্তুলগুলি পরিষ্কার এবং শুষ্ক আছে কি না নিশ্চিত করুন।
- ডিভাইসটি আপনার আঙুলের ছাপ নাও চিহ্নিত করতে পারে যদি আপনি আঙুলটি বাঁকান বা আঙুলের ডগা ব্যবহার করেন। স্ক্রিনটিতে টিপুন যাতে আপনার আস্তুলের ছাপ আস্তুলের ছাপ শনাক্তকরণের বিস্তৃত জায়গায় ছড়িয়ে যায়।

আঙুলের ছাপ রেজিস্টার করা

- 1 সেটিংস স্ক্রিনে, বায়োমেট্রিক্স ও নিরাপত্তা → আঙুলের ছাপ ট্যাপ করুন।
- 2 অন-স্ক্রিন নির্দেশাবলী পড়ুন এবং অবিরত-এ ট্যাপ করুন।
- 3 একটি স্ক্রিন লক পদ্ধতি সেট করুন।
- 4 আঙুলের ছাপ শনাক্তকরণ সেন্সরের উপর আপনার আঙুল রাখুন। ডিভাইসটি আপনার আস্তুল সনাক্ত করার পরে, আঙুল তুলে আনুন এবং আঙুলের ছাপ শনাক্তকরণ সেন্সরে আবার রাখুন। এই প্রক্রিয়াটি চালিয়ে যান যতখন না আঙুলের ছাপ রেজিস্টার হয়।

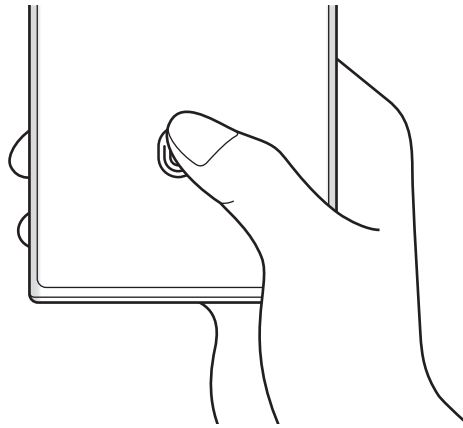

5 যখন আপনার আঙুলের ছাপ রেজিস্টার করা সম্পন্ন হবে, ট্যাপ করুন শেষ।

যুক্ত করা আঙুলের ছাপ চেক করুন-এ ট্যাপ করে আপনার ফিঙ্গারপ্রিন্ট রেজিস্টার আছে কিনা তা দেখতে পারেন।

আপনার আঙুলের ছাপের দ্বারা স্ক্রিন আনলক করুন

আপনি একটি প্যাটার্ন, PIN, বা পাসওয়ার্ড ব্যবহার করার পরিবর্তে আপনার আঙুলের ছাপ দিয়ে স্ক্রিন আনলক করতে পারেন।

- 1 সেটিংস স্ক্রিনে, বায়োমেট্রিক্স ও নিরাপত্তা → আঙুলের ছাপ ট্যাপ করুন।
- 2 প্রিসেট স্ক্রিন লক পদ্ধতির সাহায্যে স্ক্রিন আনলক করুন।
- 3 এটি সক্রিয় করতে আঙুলের ছাপ আনলক সুইচটি ট্যাপ করুন।
- 4 লকড স্ক্রিনে, আঙুলের ছাপ শনাক্তকরণ সেন্সরের উপর আপনার আঙুল রাখুন এবং আপনার আঙুলের ছাপ স্ক্যান করুন।

আঙুলের ছাপ শনাক্তকরণ আইকন সেটিং পরিবর্তন করা হচ্ছে

আঙুলের ছাপ শনাক্তকরণ আইকনটি প্রদর্শন বা লুকানোর জন্য ডিভাইসটি সেট করুন স্ক্রীনটি বন্ধ হয়ে যাওয়ার সময় যখন আপনি স্ক্রীনটিতে ট্যাপ করেন।

- 1 সেটিংস স্ক্রিনে, বায়োমেট্রিক্স ও নিরাপত্তা → আঙুলের ছাপ ট্যাপ করুন।
- 2 প্রিসেট স্ক্রিন লক পদ্ধতির সাহায্যে স্ক্রিন আনলক করুন।
- 3 স্ক্রিন বন্ধ থাকলে আইকন দেখান ট্যাপ করুন এবং একটি অপশন বেঁছে নিন।

রেজিস্টার করা আঙুলের ছাপকে ডিলিট করা

আপনি রেজিস্টার করা আঙুলের ছাপ মুছে দিতে পারেন।

- 1 সেটিংস স্ক্রিনে, বায়োমেট্রিক্স ও নিরাপত্তা → আঙুলের ছাপ ট্যাপ করুন।
- 2 প্রিসেট স্ক্রিন লক পদ্ধতির সাহায্যে স্ক্রিন আনলক করুন।
- 3 মুছে ফেলার জন্য একটি আঙ্গুলের ছাপ নির্বাচন করুন ও অপসারণ এ ট্যাপ করুন।

Samsung Pass

Samsung Pass-এ আপনার বায়োমেট্রিক ডাটা রেজিস্টার করুন এবং আপনার লগইনের এবং ব্যক্তিগত তথ্য প্রয়োজন এমন পরিষেবাগুলি ব্যবহার করার সময় আপনার পরিচয় সহজে যাচাই করুন।



- ওয়েবসাইট সাইন-ইন ফিচারটি শুধুমাত্র এমন ওয়েবসাইটের জন্য লভ্য যা আপনি ইন্টারনেট অ্যাপের মাধ্যমে অ্যাক্সেস করেন। কিছু ওয়েবসাইট এই ফিচারটি সমর্থন নাও করতে পারে।
- নিবন্ধিত বায়োমেট্রিক ডাটা শুধুমাত্র আপনার ডিভাইসে সংরক্ষিত থাকে এবং অন্যান্য ডিভাইস বা সার্ভারের সাথে সিল্ক করা হয় না।

Samsung Pass রেজিস্টার করা

Samsung Pass ব্যবহার করার আগে, আপনার বায়োমেট্রিক ডাটা Samsung Pass-এ রেজিস্টার করুন। সেটিংস স্ক্রীনে, বায়োমেট্রিক্স ও নিরাপত্তা → **Samsung Pass** ট্যাপ করুন। সেটআপ সম্পূর্ণ করার জন্য অন-স্ক্রিন নির্দেশাবলী অনুসরণ করুন।

Samsung account পাসওয়ার্ড যাচাই করা

আপনি আপনার পরিচয় যাচাই করতে আপনার Samsung account পাসওয়ার্ড এন্টার করার পরিবর্তে আপনার নিবন্ধিত বায়োমেট্রিক ডাটা ব্যবহার করতে পারেন, উদাহরণস্বরূপ, যখন আপনি **Galaxy Store** থেকে কন্টেন্ট ক্রয় করেন।

Samsung Pass মূল স্ক্রীনে,  → সেটিংস → অ্যাকাউন্ট ও সমলয় এ ট্যাপ করুন তারপর **Samsung Pass** দিয়ে যাচাই করুন সুইচটিতে ট্যাপ করে সেটিকে সক্রিয় করুন।

Samsung Pass ব্যবহার করে ওয়েবসাইটে সাইন ইন করা

আপনি Samsung Pass ব্যবহার করে সহজেই সেই ওয়েবসাইটগুলিতে সাইন ইন করতে পারেন যেগুলি আইডি এবং পাসওয়ার্ড অটোফিল সমর্থন করে।

- 1 ওয়েবসাইটে সাইন-ইন পৃষ্ঠায়, আপনার আইডি এবং পাসওয়ার্ড লিখুন এবং তারপর ওয়েবসাইটের সাইন-ইন করুন বাটনে ট্যাপ করুন।
- 2 যখন একটি পপ-আপ উইন্ডো আপনাকে সাইন ইন তথ্য সেভ করার জন্য বলে তখন **Samsung Pass** দিয়ে সাইন-ইন করুন-এ ট্যাপ করে মনে রাখুন-এ ট্যাপ করুন।

অ্যাপে সাইন ইন করার জন্য Samsung Pass ব্যবহার করা

আইডি এবং পাসওয়ার্ড অটোফিল সমর্থনকারী অ্যাপতে সহজেই সাইন ইন করতে আপনি Samsung Pass ব্যবহার করতে পারেন।

- 1 অ্যাপের সাইন-ইন পৃষ্ঠায়, আপনার আইডি এবং পাসওয়ার্ড লিখুন এবং তারপর অ্যাপের সাইন-ইন করুন বাটনে ট্যাপ করুন।
- 2 যখন কোনও পপ-আপ উইন্ডো আপনাকে জিজ্ঞাসা করবে যে আপনি সাইন-ইন তথ্য সংরক্ষণ করতে চান, ট্যাপ করুন সংরক্ষণ।

সাইন ইন তথ্য ব্যবস্থাপনা করা

Samsung Pass ব্যবহার এবং আপনার সাইন ইন তথ্য ব্যবস্থাপনা করার জন্য সেট করা ওয়েবসাইট এবং অ্যাপগুলির তালিকা দেখুন।

- 1 Samsung Pass-এর মূল স্ক্রীনে, অ্যাপ অথবা ওয়েবসাইট-এ ট্যাপ করুন ও তালিকাটি থেকে একটি ওয়েবসাইট বা অ্যাপ নির্বাচন করুন।
- 2 সম্পাদনা করুন এ ট্যাপ করুন এবং আপনার আইডি, পাসওয়ার্ড এবং ওয়েবসাইটের বা অ্যাপের নাম পরিবর্তন করুন।
আপনার সাইন ইনের তথ্য মুছতে, মুছুন-এ ট্যাপ করুন।

ওয়েবসাইট এবং অ্যাপের সাথে Samsung Pass ব্যবহার করা

Samsung Pass সমর্থন করে এমন ওয়েবসাইট বা অ্যাপ ব্যবহার করার সময়, আপনি সহজেই Samsung Pass দিয়ে সাইন ইন করতে পারেন।

Samsung Pass সমর্থন করে এমন ওয়েবসাইট এবং অ্যাপের তালিকাটি দেখতে, Samsung Pass মূল স্ক্রীনে,  → সেটিংস → পার্টনার-এ ট্যাপ করুন। যদি Samsung Pass সমর্থন করে এমন কোন ওয়েবসাইট বা অ্যাপ না থাকে, তাহলে সেই পার্টনার প্রদর্শিত হবে না।



- উপলভ্য ওয়েবসাইট এবং অ্যাপগুলি পরিষেবা প্রদানকারী বা মডেলের উপর নির্ভর করে আলাদা হতে পারে।
- Samsung Pass-এর মাধ্যমে ওয়েবসাইট বা অ্যাপে সাইন ইন করার ফলে কোনও ক্ষতি বা অসুবিধার জন্য Samsung দায়ী নয়।

স্বয়ংক্রিয়ভাবে আপনার ব্যক্তিগত তথ্য লিখুন

আপনি আপনার ব্যক্তিগত তথ্য যেমন আপনার ঠিকানা বা পেমেন্ট কার্ডের তথ্য স্বয়ংক্রিয় ভর্তি করাকে সমর্থন করে এমন অ্যাপগুলিতে সহজে লিখতে Samsung Pass ব্যবহার করতে পারেন।

- 1 Samsung Pass-এর মূল স্ক্রীনে, একান্ত তথ্য-এর মধ্যে থাকা একটি বিকল্প নির্বাচন করুন।
- 2 তথ্য এন্টার করান এবং সংরক্ষণ ট্যাপ করুন।
সমর্থিত অ্যাপে স্বয়ংক্রিয়ভাবে ব্যক্তিগত তথ্য লেখার সময় এখন আপনি আপনার Samsung Pass-এ নিবন্ধিত বায়োমেট্রিক ডাটা ব্যবহার করতে পারেন।

Samsung Pass এর সাথে একটি ডিজিটাল কী ব্যবহার করা হচ্ছে

আপনার স্মার্টফোনের সাথে আপনার গাড়ির ডিজিটাল কী নিবন্ধন করুন যাতে আপনি গাড়ির দরজা আনলক বা লক করতে পারেন এবং যানটি শুরু করতে পারেন।

আপনার গাড়ির ডিজিটাল কী অ্যাপ ইনস্টল করে বা আপনার গাড়ির প্রস্তুতকারকের পাঠানো ইমেল বা পাঠ্য মেসেজের মতো গাইড বার্তা ব্যবহার করে একটি ডিজিটাল কী নিবন্ধন করা শুরু করুন। তারপরে, নিবন্ধন সম্পূর্ণ করতে আপনার গাড়ির নেভিগেশন স্ক্রিন এবং আপনার স্মার্টফোনের Samsung Pass স্ক্রিনে অন-স্ক্রিন নির্দেশাবলী অনুসরণ করুন।



- অঞ্চলের উপর নির্ভর করে এই ফিচারটি লভ্য নাও হতে পারে।
- এই ফিচারটি ব্যবহার করতে, যানটিকে অবশ্যই ডিজিটাল কী ফাংশন সমর্থন করতে হবে। ডিজিটাল কী সহায়তার জন্য আপনার গাড়ির প্রস্তুতকারকের সাথে পরীক্ষা করুন।
- নিবন্ধিত ডিজিটাল কীটি কেবল আপনার স্মার্টফোনে সংরক্ষিত এবং যদি স্মার্টফোনটি প্রতিস্থাপন করা হয় তবে ডিজিটাল কীটি অবশ্যই আবার নিবন্ধিত হতে হবে।

NFC ফিচার এর সাথে একটি ডিজিটাল কী ব্যবহার করা হচ্ছে

গাড়ির দরজায় নিবন্ধিত ডিজিটাল কী দিয়ে স্মার্টফোনের NFC অ্যাটেন্টা এলাকা স্পর্শ করুন। দরজা টি আনলক বা লক করুন।

আপনি গাড়ির ওয়্যারলেস চার্জিং প্যাডে স্মার্ট ফোনটি রাখার পরে এবং ডিজিটাল কী টি প্রমাণীকরণ হওয়ার পরে, আপনি শুরুর বাটনটি ব্যবহার করে যানটি শুরু করুন।



- এই ফিচার ব্যবহার করতে, স্মার্টফোন এবং যানটিকে অবশ্যই NFC ফিচার সমর্থন করতে হবে।
- স্মার্টফোনে NFC ফিচার সক্রিয় করতে সেটিংস অ্যাপটি চালু করুন, সংযোগ → **NFC** ও স্পর্শবিহীন পেমেন্ট ট্যাপ করুন এবং তারপরে এটি সক্রিয় করতে সুইচটি ট্যাপ করুন।
- ওয়্যারলেস চার্জিং প্যাডের অবস্থান এবং আপনার গাড়ির কোন দরজা NFC সমর্থন করে তা জানতে, আপনার গাড়ির ব্যবহারবিধি দেখুন।

আল্ট্রা-ওয়াইডব্যান্ড (UWB) ফিচার সহ একটি ডিজিটাল কী ব্যবহার করা (Galaxy S22 Ultra, Galaxy S22+)

আপনি যখন আপনার স্মার্টফোন দিয়ে গাড়ির কাছাকাছি আসবেন তখন গাড়ির দরজা আনলক হবে, এবং আপনি দূরে সরে গেলে লক করুন।

আপনি গাড়ির ভিতরে প্রবেশ করার সময় ডিজিটাল কী টি প্রমাণীকৃত হওয়ার পরে, আপনি শুরুর বাটন টি ব্যবহার করে যানটি শুরু করতে পারেন।



- এই ফিচার ব্যবহার করতে, স্মার্টফোন এবং যানটিকে অবশ্যই আল্ট্রা-ওয়াইডব্যান্ড (UWB) ফিচার সমর্থন করতে হবে।
- যদি যানটি NFC এবং আল্ট্রা-ওয়াইডব্যান্ড (UWB) উভয় ফিচার সমর্থন করে তবে আপনি আপনার পছন্দমতো পদ্ধতিটি বেছে নিতে পারেন। আরও তথ্যের জন্য আপনার গাড়ির ব্যবহারবিধি দেখুন।
- অঞ্চলের উপর নির্ভর করে আল্ট্রা-ওয়াইডব্যান্ড (UWB) ফিচারটি লভ্য নাও হতে পারে।

ডিজিটাল কী মুছে ফেলা হচ্ছে

আপনি আপনার স্মার্টফোন থেকে নিবন্ধিত ডিজিটাল কী টি মুছতে পারেন।

সেটিংস অ্যাপটি চালু করুন, বায়োমেট্রিক্স ও নিরাপত্তা → **Samsung Pass** ট্যাপ করুন, নিবন্ধিত ডিজিটাল কীটি ট্যাপ করুন এবং তারপরে  → মুছুন ট্যাপ করুন।

আপনার Samsung Pass ডাটা ডিলিট করা

Samsung Pass-এ নিবন্ধীকৃত বায়োমেট্রিক ডাটা, সাইন-ইন তথ্য, এবং অ্যাপ ডাটা মুছে দিতে পারেন।

Samsung Pass এর মূল স্ক্রীনে,  → সেটিংস → **Samsung Pass** ব্যবহার করে সব ডিভাইস দেখুন →  → **Samsung Pass** ছেড়ে যান-এ ট্যাপ করুন।



- আপনার Samsung account-টি সক্রিয় থাকবে।
- অন্যান্য ডিভাইসে আপনার সাইন ইন করা Samsung account-এর Samsung Pass ডাটাও মুছে ফেলা হবে।

সুরক্ষিত ফোল্ডার

সুরক্ষিত ফোল্ডার অন্যদের দ্বারা অ্যাক্সেস করা থেকে আপনার ব্যক্তিগত বিষয়বস্তু এবং অ্যাপকে রক্ষা করে, যেমন ফটো এবং কন্টাক্টস। ডিভাইসটি আনলক করা থাকলেও আপনি আপনার ব্যক্তিগত বিষয়বস্তু এবং অ্যাপকে সুরক্ষিত রাখতে পারেন।





সুরক্ষিত ফোল্ডার একটি পৃথক, নিরাপদ স্টোরেজ এলাকা। সুরক্ষিত ফোল্ডার ডাটা অননুমোদিত শেয়ার করার পদ্ধতিগুলি যেমন USB বা Wi-Fi Direct, এর মাধ্যমে অন্য ডিভাইসে স্থানান্তর করা যাবে না। অপারেটিং সিস্টেম কাস্টমাইজ করার চেষ্টা বা সফটওয়্যার পরিবর্তন করা হলে সেটা সুরক্ষিত ফোল্ডারকে স্বয়ংক্রিয়ভাবে লক এবং অপ্রাপ্য করতে পারে। সুরক্ষিত ফোল্ডার ডাটা সংরক্ষণ করার আগে, অন্য নিরাপদ স্থানে ডাটার একটি ব্যাক আপ কপি রেখেছেন তা নিশ্চিত করুন।

সুরক্ষিত ফোল্ডার সেট আপ করা

1 সেটিংস অ্যাপ চালু করুন এবং ট্যাপ করুন বায়োমেট্রিক্স ও নিরাপত্তা → সুরক্ষিত ফোল্ডার।

2 সেটআপ সম্পূর্ণ করার জন্য অন-স্ক্রিন নির্দেশাবলী অনুসরণ করুন।

সুরক্ষিত ফোল্ডার স্ক্রিনটি দেখা যাবে এবং সুরক্ষিত ফোল্ডার অ্যাপ আইকনটিকে  অ্যাপস স্ক্রীনে যোগ করা হবে।

সুরক্ষিত ফোল্ডার-এর নাম বা আইকনের পরিবর্তন করতে,  → সুকীয় করুন এ ট্যাপ করুন।



- যখন আপনি সুরক্ষিত ফোল্ডার অ্যাপটি চালু করেন, তখন আপনাকে অবশ্যই আপনার প্রিসেট লক পদ্ধতি ব্যবহার করে অ্যাপটি আনলক করতে হবে।
- আপনি আপনার সুরক্ষিত ফোল্ডারের আনলক কোড ভুলে গেলে, আপনার Samsung account ব্যবহার করে এটি রিসেট করতে পারেন। লকড স্ক্রিনের নীচে বাটনটি ট্যাপ করুন, এবং আপনার Samsung account-এর পাসওয়ার্ড এন্টার করুন।

সুরক্ষিত ফোল্ডার জন্য একটি অটো লকের শর্ত সেট করা

- 1 সুরক্ষিত ফোল্ডার অ্যাপ চালু করে \vdots → সেটিংস → 'সুরক্ষিত ফোল্ডার' অটো লক করুন-এ ট্যাপ করুন।
- 2 একটি লক অপশন নির্বাচন করুন।



ম্যানুয়ালি আপনার সুরক্ষিত ফোল্ডার লক করার জন্য, \vdots → লক করে বেরিয়ে যান এ ট্যাপ করুন।

সুরক্ষিত ফোল্ডারে বিষয়বস্তু সরানো

সুরক্ষিত ফোল্ডারে বিষয়বস্তু, যেমন ফটো এবং ভিডিওগুলি সরানো। নিম্নোক্ত পদক্ষেপগুলি হল ডিফল্ট সেটআপ থেকে সুরক্ষিত ফোল্ডার একটি ছবি সরানোর উদাহরণ।

- 1 সুরক্ষিত ফোল্ডার অ্যাপ চালু করুন এবং \vdots → ফাইল যোগ করুন-এ ট্যাপ করুন।
- 2 ছবি ট্যাপ করুন, যে ছবিগুলি সরাতে হবে সেগুলি টিক করুন, এবং তারপর সম্পন্ন ট্যাপ করুন।
- 3 সরান ট্যাপ করুন।

নির্বাচিত আইটেমগুলিকে মূল ফোল্ডার থেকে ডিলিট হয়ে সুরক্ষিত ফোল্ডারে সরানো হবে। আইটেম কপি করতে, ট্যাপ করুন কপি।



বিষয়বস্তু সরানোর পদ্ধতি বিষয়বস্তুর ধরনের উপর নির্ভর করে পরিবর্তিত হতে পারে।

সুরক্ষিত ফোল্ডার থেকে বিষয়বস্তু সরানো

সুরক্ষিত ফোল্ডার থেকে ডিফল্ট সেটআপের সংশ্লিষ্ট অ্যাপে বিষয়বস্তু সরানো। নিম্নোক্ত কর্মকাণ্ড একটি ছবিকে সুরক্ষিত ফোল্ডার থেকে ডিফল্ট সেটআপে সরানোর একটি উদাহরণ।

- 1 চালু করুন সুরক্ষিত ফোল্ডার অ্যাপ এবং ট্যাপ করুন গ্যালারি।
- 2 একটি ছবি নির্বাচন করুন এবং \vdots → সুরক্ষিত ফোল্ডার থেকে বের করুন এ ট্যাপ করুন।
নির্বাচিত আইটেম ডিফল্ট সেটআপের গ্যালারি তে সরানো হবে।

অ্যাপ যোগ করা

সুরক্ষিত ফোল্ডারে ব্যবহারের জন্য একটি অ্যাপ যোগ করুন।

- 1 সুরক্ষিত ফোল্ডার অ্যাপ চালু করুন এবং $+$ -এ ট্যাপ করুন।
- 2 ডিভাইসে এক বা একাধিক ইনস্টল করা অ্যাপে টিক করুন এবং যোগ করুন-এ ট্যাপ করুন।

সুরক্ষিত ফোল্ডার থেকে অ্যাপ সরানো

ডিলিট করার জন্য একটি অ্যাপকে ট্যাপ করুন এবং ধরে রাখুন, এবং ট্যাপ করুন আনইনস্টল।

অ্যাকাউন্ট যোগ করা



সুরক্ষিত ফোল্ডারে থাকা অ্যাপের সাথে সিঙ্ক করার জন্য আপনার Samsung এবং Google অ্যাকাউন্ট, বা অন্যান্য অ্যাকাউন্ট যোগ করুন।

- 1 সুরক্ষিত ফোল্ডার অ্যাপ চালু করুন এবং  → সেটিংস → অ্যাকাউন্ট ব্যবস্থাপনা → অ্যাকাউন্ট যোগ করুন-এ ট্যাপ করুন।
- 2 একটি অ্যাকাউন্ট সার্ভিস নির্বাচন করুন।
- 3 অ্যাকাউন্ট সেটআপ সম্পূর্ণ করার জন্য স্ক্রিনের নির্দেশাবলী অনুসরণ করুন।

সুরক্ষিত ফোল্ডার লুকানো

আপনি অ্যাপস স্ক্রিন থেকে সুরক্ষিত ফোল্ডার শর্টকাটটি লুকিয়ে রাখতে পারেন।

সুরক্ষিত ফোল্ডার অ্যাপ চালু করুন,  → সেটিংস-এ ট্যাপ করুন এবং তারপর অ্যাপ স্ক্রিনে সুরক্ষিত ফোল্ডার যোগ করুন সুইচটি ট্যাপ করে এটি নিষ্ক্রিয় করুন।

পরিবর্তে, বিজ্ঞপ্তি প্যানেলটিকে খুলুন, নীচের দিকে সোয়াইপ করুন, তারপর ফিচারটি বন্ধ করতে  (সুরক্ষিত ফোল্ডার) -এ ট্যাপ করুন। আপনি যদি দ্রুত প্যানেলে  (সুরক্ষিত ফোল্ডার) খুজে না পান তাহলে, -এ ট্যাপ করে এটিকে যোগ করতে উপরের বাটনটি টেনে আনুন।

আপনি যদি আবার সুরক্ষিত ফোল্ডারটি দেখতে চান, তাহলে সেটিংস অ্যাপ্লিকেশনটি চালু করুন, বায়োমেট্রিক্স ও নিরাপত্তা → সুরক্ষিত ফোল্ডার-এ ট্যাপ করুন এবং তারপরে এটি সক্রিয় করতে অ্যাপ স্ক্রিনে সুরক্ষিত ফোল্ডার যোগ করুন সুইচটিতে ট্যাপ করুন।

সুরক্ষিত ফোল্ডার আনইনস্টল করা

আপনি সুরক্ষিত ফোল্ডার আনইনস্টল করতে পারেন, এতে থাকা বিষয়বস্তু এবং অ্যাপস সহ।

চালু করুন সুরক্ষিত ফোল্ডার অ্যাপ এবং  → সেটিংস → আরো সেটিংস → আনইনস্টল-এ ট্যাপ করুন।

সুরক্ষিত ফোল্ডার আনইনস্টল করার আগে বিষয়বস্তু ব্যাক আপ করতে, টিক করুন 'সুরক্ষিত ফোল্ডার' থেকে মিডিয়া ফাইল সরিয়ে নিন এবং ট্যাপ করুন আনইনস্টল। সুরক্ষিত ফোল্ডার থেকে ব্যাকআপ করা ডাটা অ্যাক্সেস করতে আমার ফাইল অ্যাপ চালু করুন এবং অভ্যন্তরীণ স্টোরেজ → **Download** → **Secure Folder**-এ ট্যাপ করুন।



Samsung Notes এ সংরক্ষিত নোটগুলির ব্যাক আপ করা হবে না।

Secure Wi-Fi

নিরাপদ Wi-Fi হল একটি পরিষেবা যেটি আপনার Wi-Fi নেটওয়ার্ক সংযোগকে নিরাপদ রাখে। এটি Wi-Fi নেটওয়ার্ক ব্যবহার করে ডাটা এনক্রিপ্ট করে এবং ট্র্যাকিং অ্যাপ এবং ওয়েবসাইটগুলিকে নিষ্ক্রিয় করে তাই আপনি নিরাপদে Wi-Fi নেটওয়ার্ক ব্যবহার করতে পারেন। উদাহরণ স্বরূপ, ক্যাফে বা বিমান বন্দরের মতো সর্বজনীন স্থানে একটি অনিরাপদ Wi-Fi নেটওয়ার্ক ব্যবহার করার সময়, নিরাপদ Wi-Fi স্বয়ংক্রিয়ভাবে সক্রিয় হয় তাই কেউ আপনার লগ ইনের তথ্য হ্যাক করতে পারবে না বা অ্যাপ এবং ওয়েবসাইটগুলিতে আপনার ক্রিয়াকলাপ মনিটর করতে পারবে না।

সেটিংস স্ক্রীনে, বায়োমেট্রিক্স ও নিরাপত্তা → **Secure Wi-Fi** -এ ট্যাপ করুন এবং সেটআপ সম্পূর্ণ করতে অন-স্ক্রিন নির্দেশাবলী অনুসরণ করুন।

নিরাপদ Wi-Fi সক্রিয় করা হলে,  আইকনটি স্ট্যাটাস বারে প্রদর্শিত হবে।



- এই ফিচারটি ব্যবহার করলে একটি ধীর গতির Wi-Fi নেটওয়ার্ক পাওয়া যেতে পারে।
- Wi-Fi নেটওয়ার্ক, পরিষেবা প্রদানকারী বা মডেলের উপর নির্ভর করে এই ফিচারটি লভ্য নাও হতে পারে।

নিরাপদ Wi-Fi ব্যবহার করে সুরক্ষিত করতে অ্যাপস নির্বাচন করা

নিরাপদ Wi-Fi ব্যবহার করে সুরক্ষিত করতে অ্যাপস নির্বাচন করুন যাতে আপনি নিরাপদে ডাটা রক্ষা করতে পারেন যেমন অন্যদের দ্বারা অ্যাক্সেস হওয়া থেকে, আপনার পাসওয়ার্ড বা অ্যাপসে আপনার ক্রিয়াকলাপ।

সেটিংস স্ক্রীনে, বায়োমেট্রিক্স ও নিরাপত্তা → **Secure Wi-Fi** →  → সেটিংস → সুরক্ষিত অ্যাপসমূহ -এ ট্যাপ করুন এবং নিরাপদ Wi-Fi ব্যবহার করে আপনি রক্ষা করতে চান এমন অ্যাপসের পাশের সুইচগুলিতে ট্যাপ করুন।



কিছু অ্যাপ এই ফিচারটি সমর্থন নাও করতে পারে।

সুরক্ষা প্ল্যান কেনা

আপনাকে প্রতিমাসে Wi-Fi নেটওয়ার্কের জন্য একটি বিনামূল্যের সুরক্ষা প্ল্যান দেওয়া হয়। এছাড়াও আপনি অর্থপ্রদত্ত সুরক্ষা প্ল্যান কিনতে পারেন এবং তাতে একটি সীমিত সময়ের জন্য অসীমিত ব্যান্ডউইথ সুরক্ষা রয়েছে।

1 সেটিংস স্ক্রীনে, বায়োমেট্রিক্স ও নিরাপত্তা → **Secure Wi-Fi** ট্যাপ করুন।

2 সুরক্ষিত প্ল্যান → আপগ্রেড করুন এ ট্যাপ করুন এবং আপনি যে প্ল্যানটি চাইছেন সেটি বেছে নিন।



কিছু নির্দিষ্ট সুরক্ষা প্ল্যানের জন্য, আপনি আপনার Samsung account-এ সাইন ইন করার অন্য একটি ডিভাইসে সুরক্ষা প্ল্যানটি স্থানান্তর করতে পারেন।

3 কেনাকাটা সম্পূর্ণ করার জন্য অন-স্ক্রিন নির্দেশাবলী অনুসরণ করুন।

গোপনীয়তা

গোপনীয়তার জন্য সেটিংস পরিবর্তন করুন।

সেটিংস স্ক্রীনে, গোপনীয়তা-এ ট্যাপ করুন।

- গত 24 ঘণ্টায় ব্যবহৃত অনুমতি: অ্যাপ বা ফিচারের অনুমতি ব্যবহারের ইতিহাস দেখুন।
- পারমিশন ম্যানেজার: ফিচারগুলি এবং অ্যাপগুলির তালিকা দেখুন যাদের ব্যবহার করার অনুমতি আছে। আপনি অনুমতির সেটিংস সম্পাদনা করতে পারেন।
- নিয়ন্ত্রণ ও অ্যালার্ট: অ্যাপ অ্যাক্সেসের জন্য সেটিংস কনফিগার করুন।
- **Samsung:** আপনার Samsung account সম্পর্কিত ব্যক্তিগত ডাটা ব্যবস্থাপনা করুন এবং কাস্টমাইজ পরিষেবার জন্য সেটিংস পরিবর্তন করুন।
- **Google:** গোপনীয়তার জন্য অ্যাডভান্সড সেটিংস কনফিগার করুন।



পরিষেবা প্রদানকারী বা মডেলের উপর নির্ভর করে কিছু ফিচার লভ্য নাও হতে পারে।

অবস্থান

অবস্থান তথ্যের অনুমতির জন্য সেটিংস পরিবর্তন করুন।

সেটিংস স্ক্রীনে, অবস্থান-এ ট্যাপ করুন।

- অ্যাপের অনুমতি: ডিভাইসের অবস্থান অ্যাক্সেস এবং অনুমতি সেটিংস সম্পাদনা করার অনুমতি রয়েছে এমন অ্যাপের তালিকা দেখুন।
- অবস্থান পরিষেবাগুলো: আপনার ডিভাইসটি যে অবস্থান পরিষেবাগুলি ব্যবহার করছে তা দেখুন।
- সাম্প্রতিক অ্যাক্সেস: যে অ্যাপ আপনার বর্তমান অবস্থানের তথ্যের জন্য অনুরোধ করছে তা দেখুন।

নিরাপত্তা ও জরুরি অবস্থা

আপনার ডাক্তারি তথ্য এবং জরুরি কন্টাক্ট ব্যবস্থাপনা করুন। আপনি এমনকী জরুরী ফিচারগুলোর জন্য সেটিংস পরিবর্তন করতে পারেন, যেমন ওয়্যারলেস জরুরি সতর্কতা।

সেটিংস স্ক্রীনে, নিরাপত্তা ও জরুরি অবস্থা-তে ট্যাপ করুন।

- মেডিকেল তথ্য: আপনার ডাক্তারি তথ্য এন্টার করুন।
- জরুরি কন্টাক্ট: আপনার জরুরি কন্টাক্ট এন্টার করুন।
- **SOS** মেসেজ পাঠানো: বারবার সাইড কী টিপে SOS মেসেজ পাঠাতে ডিভাইসটিকে সেট করুন।
- তারবিহীন জরুরি সতর্কবাণী: ওয়্যারলেস জরুরি সতর্কতার জন্য সেটিংস পরিবর্তন করুন।
- জরুরি লোকেশন পরিষেবা: জরুরি অবস্থান পরিষেবা (ELS) ফিচারটি সক্রিয় করুন।
- জরুরি মোড: ব্যাটারি খরচ কমাতে আপনি ডিভাইসটিকে জরুরি মোডে সুইচ করুন। আরো তথ্যের জন্য [জরুরি মোড দেখুন](#)।



মডেলের উপর নির্ভর করে কিছু ফিচার লভ্য নাও হতে পারে।

অ্যাকাউন্ট ও ব্যাকআপ

অপশন

Samsung Cloud ব্যবহার করে আপনার ডিভাইসের ডাটা সিল্ক, ব্যাক আপ বা রিস্টোর করুন। আপনি আপনার Samsung account বা Google অ্যাকাউন্টের মত অ্যাকাউন্টে সাইন ইন করুন এবং ব্যবস্থাপনা করতে পারেন, অথবা Smart Switch এর মাধ্যমে অন্যান্য ডিভাইস থেকে বা ডিভাইসে ডাটা স্থানান্তর করতে পারেন।

সেটিংস স্ক্রীনে, অ্যাকাউন্ট ও ব্যাকআপ-এ ট্যাপ করুন।

- অ্যাকাউন্ট ব্যবস্থাপনা: সিল্ক করার জন্য আপনার Samsung এবং Google বা অন্যান্য অ্যাকাউন্ট যোগ করুন।
- **Samsung Cloud:** আপনার ডাটা এবং সেটিংস ব্যাক আপ করুন এবং এমনকি আপনার ডিভাইস না থাকলেও পূর্ববর্তী ডিভাইসের ডাটা এবং সেটিংস পুনরুদ্ধার করুন। আরো তথ্যের জন্য [Samsung Cloud](#) দেখুন।
- **Google Drive:** আপনার ব্যক্তিগত তথ্য, অ্যাপ্লিকেশন ডাটা এবং সেটিংস আপনার ডিভাইসে সুরক্ষিত রাখুন। আপনি আপনার সংবেদনশীল ডেটা ব্যাক-আপ করতে পারেন। ডাটা ব্যাক-আপ করতে আপনাকে অবশ্যই আপনার Google অ্যাকাউন্টে সাইন-ইন করতে হবে।

- **Smart Switch:** Smart Switch চালু করুন এবং আপনার আগের ডিভাইস থেকে ডাটা ট্রান্সফার করুন। আরো তথ্যের জন্য [আপনার আগের ডিভাইস \(Smart Switch\) থেকে ডাটা স্থানান্তরিত করা](#) দেখুন।



নিয়মিতভাবে একটি নিরাপদ স্থানে আপনার ডাটার ব্যাকআপ নিন, যেমন Samsung Cloud অথবা একটি কম্পিউটারে, যাতে অনিচ্ছাকৃত ফ্যাক্টরি ডাটা রিসেটের কারণে ডাটা ক্ষতিগ্রস্ত হলে বা হারিয়ে গেলে আপনি ডাটার পুনরুদ্ধার করতে পারেন।

Samsung Cloud

Samsung Cloud-এ আপনার ডিভাইসের ডাটা ব্যাক-আপ করুন এবং পরে এটিকে পুনরুদ্ধার করুন।

ডাটা ব্যাকআপ করা

আপনি Samsung Cloud এ আপনার ডিভাইসের ডাটা ব্যাক আপ করতে পারেন।

- 1 সেটিংস স্ক্রীনে, অ্যাকাউন্ট ও ব্যাকআপ-এ ট্যাপ করুন এবং **Samsung Cloud** এর অন্তর্গত ডাটা ব্যাকআপ-এ ট্যাপ করুন।
- 2 আপনি যে আইটেমগুলির ব্যাক আপ করতে চান তার পাশের সুইচগুলি ট্যাপ করুন এবং এখন ব্যাকআপ নিন ট্যাপ করুন।
- 3 সম্পন্ন এ ট্যাপ করুন।



- কিছু ডাটা ব্যাকআপ করা হবে না। কোন ডাটা ব্যাক-আপ করা হবে তা পরীক্ষা করতে, সেটিংস স্ক্রীনে ট্যাপ করুন অ্যাকাউন্ট ও ব্যাকআপ এবং **Samsung Cloud** এর অন্তর্গত ডাটা ব্যাকআপ-এ ট্যাপ করুন।
- অন্যান্য ডিভাইসের ব্যাকআপ ডাটা আপনার Samsung Cloud-এ দেখতে, সেটিংস স্ক্রীনে অ্যাকাউন্ট ও ব্যাকআপ → ডাটা পুনর্বহাল ট্যাপ করুন এবং তারপর আপনি চান এমন একটি ডিভাইস নির্বাচন করুন।

ডাটা পুনরুদ্ধার করা

আপনি আপনার ডিভাইসে Samsung Cloud থেকে আপনার ব্যাকআপ ডাটা পুনরুদ্ধার করতে পারেন।

- 1 সেটিংস স্ক্রীনে, অ্যাকাউন্ট ও ব্যাকআপ-এ ট্যাপ করুন।
- 2 ডাটা পুনর্বহাল-এ ট্যাপ করুন এবং আপনি চান এমন একটি ডিভাইস নির্বাচন করুন।
- 3 আপনি যে আইটেমগুলি পুনরুদ্ধার করতে চান সেগুলিকে চিহ্নিত করুন এবং পুনরুদ্ধার-এ ট্যাপ করুন।

Google

Google দ্বারা প্রদত্ত কিছু ফিচারের সেটিংস কনফিগার করুন।

সেটিংস স্ক্রীনে, **Google**-এ ট্যাপ করুন।

উচ্চতর বৈশিষ্ট্যসমূহ

অপশন

উচ্চতর বৈশিষ্ট্যগুলো সক্রিয় করুন এবং তাদের নিয়ন্ত্রণ করে এমন সেটিংস পরিবর্তন করুন।

সেটিংস স্ক্রীনে, উচ্চতর বৈশিষ্ট্যসমূহ-এ ট্যাপ করুন।

- **Windows**-এর সাথে লিংক: অবিলম্বে আপনার কম্পিউটারে আপনার ডিভাইসে সংরক্ষণ করা ডাটা অ্যাক্সেস করুন। আরো তথ্যের জন্য [Windows-এর সাথে লিংক](#) দেখুন।
- অন্য ডিভাইসগুলোতে কল ও টেক্সট: আপনার Samsung account এ সাইন ইন থাকা অন্যান্য ডিভাইসগুলিতে আপনার ডিভাইসের কলিং এবং মেসেজিং ফিচারগুলি ব্যবহার করুন।
- অন্যান্য ডিভাইসে অ্যাপগুলো অব্যাহত রাখুন: আপনার Samsung account সাইন ইন থাকা অন্যান্য ডিভাইসে আপনার ডিভাইসের অ্যাপগুলি ব্যবহার করুন।
- **Samsung DeX**: একটি কম্পিউটারের মতন ব্যবহার করার জন্য ডিভাইস সেট করুন। আরো তথ্যের জন্য [Samsung DeX](#) দেখুন।
- **Android Auto**: আপনার ডিভাইসটিকে একটি গাড়ির সাথে সংযুক্ত করুন এবং গাড়ির ডিসপ্লেতে আপনার ডিভাইসের কয়েকটি ফিচার নিয়ন্ত্রণ করুন।
- **Quick Share**: দ্রুত শেয়ার সেটিংস পরিবর্তন করুন। আরো তথ্যের জন্য [Quick Share](#) দেখুন।
- ল্যাব: ডিভাইসটির নতুন ফিচারগুলি ব্যবহার করুন।
- **S Pen**: S Pen ব্যবহারের সেটিংস পরিবর্তন করুন। আরো তথ্যের জন্য [S Pen \(Galaxy S22 Ultra\)](#) দেখুন।
- সাইড কী: সাইড কী ব্যবহার করে লঞ্চ করতে একটি অ্যাপ বা ফিচার নির্বাচন করুন। আরো তথ্যের জন্য [সাইড কী সেট করা](#) দেখুন।
- মোশন ও জেশচার: গতির ফিচার সক্রিয় করুন এবং সেটিংস কনফিগার করুন। আরো তথ্যের জন্য [মোশন ও জেশচার](#) দেখুন।
- এক-হাতের মোড: একহাতে করে ডিভাইসটি ব্যবহার করার সময় আপনার সুবিধার জন্য ওয়ান-হ্যান্ডেড অপারেশন মোড সক্রিয় করুন।
- **Bixby Routines**: আপনি বারবার ব্যবহার করেন এমন সেটিংসকে স্বয়ংক্রিয় করতে রুটিন যোগ করুন। ডিভাইস আপনার ঘনঘন ঘটে এমন পরিস্থিতি অনুযায়ী দরকারী রুটিন সুপারিশ করে। আরো তথ্যের জন্য [Bixby Routines](#) দেখুন।
- স্মার্ট পরামর্শ: নির্বাচিত টেক্সট বা প্রাপ্ত বার্তা, যেমন ঘটনাবলী ও ঠিকানাগুলিতে কী তথ্য বিশ্লেষণ করতে ডিভাইসটি সেট করুন এবং সেগুলিকে ক্যালেন্ডারে ঘটনা হিসাবে বা সম্পর্কিত অ্যাপগুলি ব্যবহার করার পরামর্শ দিন। আপনি আপনার অ্যাপ ব্যবহারের ইতিহাসের উপর ভিত্তি করে প্রবেশ করার জন্য দরকারী ক্রিয়াকলাপ বা টেক্সটের জন্য পরামর্শও পেতে পারেন। আপনি স্মার্ট পরামর্শ গুলি পেলে, ✨ আইকনটি উপস্থিত হবে।



সংগৃহীত তথ্য আপনার ব্যক্তিগত তথ্য সুরক্ষিত রাখতে শুধুমাত্র এই ডিভাইস প্রটেক্টর এবং ব্যবহার করা হয়।

- স্ক্রিনশট ও স্ক্রিন রেকর্ডিং: স্ক্রিনশট এবং স্ক্রিন রেকর্ডারের জন্য সেটিংস পরিবর্তন করুন।
- কন্টেন্ট শেয়ার করার সময় কন্টাক্ট দেখান: আপনাকে সরাসরি বিষয় শেয়ার করতে শেয়ার করার বিকল্পের প্যানেলে আপনি যাঁদের সাথে যোগাযোগ করেছেন তাদেরকে দেখাতে ডিভাইসটিকে সেট করুন।
- ভিডিও কলের ইফেক্ট: ভিডিও কলের সময় ব্যাকগ্রাউন্ড পরিবর্তন বা ব্যাকগ্রাউন্ড নয়াজ ব্লক করে এমন ফিচার ব্যবহার করতে সেট করুন। আরো তথ্যের জন্য [ভিডিও কলের ইফেক্ট](#) দেখুন।
- এই ফিচারটি শুধুমাত্র কিছু অ্যাপেই পাওয়া যাবে।
- মডেলের উপর নির্ভর করে কিছু ফিচার লভ্য নাও হতে পারে।
- **Game Launcher:** Game Launcher সক্রিয় করুন। আরো তথ্যের জন্য [Game Launcher](#) দেখুন।
- ভিডিওর উজ্জ্বলতা: আরো উজ্জ্বল ও বর্ণময় ভিডিও উপভোগ করতে ভিডিওগুলির ছবির মান উন্নত করুন।
- এই ফিচারটি কিছু অ্যাপে নাও পাওয়া যেতে পারে।
- ডুয়েল মেসেঞ্জার: দ্বিতীয় অ্যাপটি ইনস্টল করুন এবং একই মেসেঞ্জার অ্যাপের জন্য দুটি আলাদা অ্যাকাউন্ট ব্যবহার করুন। আরো তথ্যের জন্য [ডুয়েল মেসেঞ্জার](#) দেখুন।
- পরিষেবা প্রদানকারী বা মডেলের উপর নির্ভর করে কিছু ফিচার লভ্য নাও হতে পারে।

মোশন ও জেশচার

গতির ফিচার সক্রিয় করুন এবং সেটিংস কনফিগার করুন।

সেটিংস স্ক্রীনে, উচ্চতর বৈশিষ্ট্যসমূহ → মোশন ও জেশচার-এ ট্যাপ করুন।

- জাগানোর জন্য তুলুন: ডিভাইসকে তার স্ক্রিন চালু হওয়াতে সেট করুন যখন আপনি সেটিকে তুলবেন।
- স্ক্রিন চালু করতে দু'বার ট্যাপ করুন: স্ক্রীনটি বন্ধ হয়ে গেলে স্ক্রিনে যেকোনো জায়গায় দুবার ট্যাপ করে স্ক্রীনটি চালু করতে ডিভাইসটিকে সেট করুন।
- স্ক্রিন বন্ধ করতে দু'বার ট্যাপ করুন: হোম স্ক্রিন বা লক স্ক্রিনে একটি ফাঁকা জায়গায় দুবার ট্যাপ করে স্ক্রিনটি বন্ধ করতে ডিভাইসটিকে সেট করুন।
- দেখার সময় স্ক্রিন চালু রাখুন: যখন আপনি স্ক্রীন দেখছেন তখন ডিসপ্লেটি বন্ধ হয়ে যাওয়া এড়াতে ডিভাইসটিকে সেট করুন।
- ফোন হাতে নিলে অ্যালার্ট নিন: যখন আপনি ডিভাইসটি তুলছেন তখন কোন মিস হওয়া কল বা নতুন মেসেজ এর জন্য সতর্ক করতে ডিভাইসটিকে সেট করুন।
- স্ক্রিন চালু থাকলে বা ডিভাইস সমতল পৃষ্ঠের উপর না থাকলে এই ফিচারটি কাজ নাও করতে পারে।

- জেসচারের মাধ্যমে মৌন করুন: নড়াচড়া বা অঙ্গভঙ্গি করে নির্দিষ্ট শব্দগুলিকে মিউট করতে ডিভাইসটিকে সেট করুন।
- ক্যাপচার করতে হাতের তালু সোয়াইপ: যখন আপনি হাতটি স্ক্রিনের ডানদিকে বা বাঁদিকে আড়াআড়ি সোয়াইপ করবেন তখন একটি স্ক্রিনশট নিতে ডিভাইসটিকে সেট করুন। আপনি গ্যালারি-তে ক্যাপচার করা ছবি দেখতে পারেন। কিছু অ্যাপস এবং ফিচার ব্যবহার করার সময় স্ক্রিনশট ক্যাপচার করা সম্ভব নয়।



অতিরিক্ত কম্পন বা ডিভাইসে একটি প্রভাব সেলার ব্যবহার করে এমন কিছু ফিচারের উপর একটি অনিচ্ছাকৃত ইনপুট ঘটতে পারে।

ভিডিও কলের ইফেক্ট

আপনি ভিডিও কলগুলির সময় ব্যাকগ্রাউন্ড পরিবর্তন বা ব্যাকগ্রাউন্ড এর গোলমাল ব্লক করে এমন ফিচারগুলি ব্যবহার করতে পারেন।

সেটিংস স্ক্রীনে উচ্চতর বৈশিষ্ট্যসমূহ → ভিডিও কলের ইফেক্ট ট্যাপ করুন এবং এটি সক্রিয় করতে সুইচটি ট্যাপ করুন। আইকনটি ভিডিও কলিং অ্যাপস স্ক্রীন যুক্ত হবে।

ভিডিও কল প্রভাব ব্যবহার করা হচ্ছে

ভিডিও কলিং অ্যাপের স্ক্রীনে, ট্যাপ করুন।

- সব রিসেট করুন: সেটিংস রিসেট করুন।
- ব্যাকগ্রাউন্ড: ভিডিও কলের সময় পটভূমি পরিবর্তন করুন বা ঝাপসা করুন।
- অটো ফ্লেমিং: অটো ফ্লেমিং ফিচার সক্রিয় বা নিষ্ক্রিয় করুন। আপনি যখন এই ফিচারটি সক্রিয় করেন, ডিভাইসটি ভিডিও কলের সময় লোক শনাক্তকারী এবং ট্র্যাক করে শুটিং কোণ পরিবর্তন করে এবং স্বয়ংক্রিয়ভাবে জুম করে।
- মাইক মোড: শব্দ পরিষ্কার করতে ব্যাকগ্রাউন্ড এর শব্দ ব্লক করুন।
 - প্রমিত: শব্দ অপসারণ করুন যাতে এটি পছন্দ একটি সাধারণ ভয়েস কলের মতো শোনায়।
 - কণ্ঠের ফোকাস: সামনের ক্যামেরার দিক থেকে আসা শব্দের দিকে মনোনিবেশ করুন।
 - সব শব্দ: আপনার চারপাশের সমস্ত শব্দ, যেমন এর শব্দ প্রেরণ করুন।
- সেটিংস: ভিডিও কলের সময় ব্যবহার করতে ব্যাকগ্রাউন্ড এর রঙ বা ছবিগুলি নির্বাচন করুন বা যোগ করুন।



- মডেলের উপর নির্ভর করে কিছু ফিচার লভ্য নাও হতে পারে।
- সামনের ক্যামেরা ব্যবহার করার সময় কিছু ফিচার লভ্য।

ডুয়েল মেসেঞ্জার

দ্বিতীয় অ্যাপটি ইনস্টল করুন এবং একই ম্যাসেঞ্জার অ্যাপের জন্য দুটি পৃথক অ্যাকাউন্ট ব্যবহার করুন।

- 1 সেটিংস স্ক্রীনে, উচ্চতর বৈশিষ্ট্যসমূহ → ডুয়েল মেসেঞ্জার-এ ট্যাপ করুন।
সমর্থিত অ্যাপ প্রদর্শিত হবে।
- 2 দ্বিতীয় অ্যাপটি ইনস্টল করার জন্য একটি অ্যাপের সুইচ ট্যাপ করুন।
দ্বিতীয় অ্যাপটি ইনস্টল করা হবে।  এর সাথে দ্বিতীয় অ্যাপের আইকনটি প্রদর্শিত হবে।



-  অ্যাপটির উপর নির্ভর করে ডুয়াল ম্যাসেঞ্জার ফিচারটি লভ্য নাও হতে পারে।
- অ্যাপটির কিছু ফিচার দ্বিতীয় অ্যাপের জন্য সীমিত হতে পারে।

দ্বিতীয় একটি অ্যাপকে আনইনস্টল করা

- 1 সেটিংস স্ক্রীনে, উচ্চতর বৈশিষ্ট্যসমূহ → ডুয়েল মেসেঞ্জার-এ ট্যাপ করুন।
- 2 যে অ্যাপটি আপনি আনইনস্টল করতে চান সেটির সুইচে ট্যাপ করুন এবং আনইনস্টল-এ ট্যাপ করুন।
দ্বিতীয় অ্যাপ সম্পর্কিত সমস্ত ডাটা ডিলিট হয়ে যাবে।

-  যদি আপনি প্রথম অ্যাপটি আনইনস্টল করেন, দ্বিতীয় অ্যাপটিও ডিলিট হয়ে যাবে।

ডিজিটাল কল্যাণ ও অভিভাবকীয় নিয়ন্ত্রণ

আপনার ডিভাইসের ব্যবহারের ইতিহাস দেখুন এবং আপনার ডিভাইসটিকে আপনার জীবনে হস্তক্ষেপ থেকে বিরত রাখার ফিচারগুলি ব্যবহার করুন। আপনি বাচ্চাদের জন্য পেরেন্টাল কন্ট্রোলগুলি সেট আপ করতে পারেন এবং সেগুলির ডিজিটাল ব্যবহার পরিচালনা করতে পারেন।

সেটিংস স্ক্রীনে, ডিজিটাল কল্যাণ ও অভিভাবকীয় নিয়ন্ত্রণ-এ ট্যাপ করুন।

- **স্ক্রিন টাইম:** আপনি নিজের ডিভাইসটি দিনে কতটা ব্যবহার করেন তা নির্ধারণ করুন।
- **অ্যাপ টাইমার:** আপনি টাইমার সেট করে প্রতিটি অ্যাপের জন্য দৈনিক ব্যবহারের সময় সীমাবদ্ধ করতে পারেন। আপনি সীমাতে পৌঁছে গেলে, অ্যাপটিকে নিষ্ক্রিয় করা হবে এবং আপনি এটি ব্যবহার করতে পারবেন না।
- **ফোকাস মোড:** আপনি আপনার ডিভাইসের বাধা এড়াতে ফোকাস মোড সক্রিয় করতে পারেন এবং আপনি যা চান তাতে ফোকাস করতে পারেন। আপনি ফোকাস মোডে ব্যবহারের জন্য অনুমতিপ্রাপ্ত অ্যাপ্লিকেশনগুলি ব্যবহার করতে পারেন।
- **বেডটাইম মোড:** ঘুমের আগে চোখের চাপ কমাতে এবং আপনার ঘুমের মধ্যে ব্যাঘাত ঘটাকে প্রতিরোধ করতে আপনি বেডটাইম মোড সক্রিয় করুন।
- **ভলিউম মনিটর:** আপনার শ্রবণশক্তি রক্ষা করতে ভলিউম মনিটর সক্রিয় করুন।
- **গাড়ি চালানো পর্যবেক্ষণ:** ড্রাইভিং করার সময় আপনি আপনার ডিভাইসটি ব্যবহার করার সময় যে পরিমাণ তা পর্যবেক্ষণ করতে ড্রাইভিং মনিটর সক্রিয় করুন।
- **অভিভাবকীয় নিয়ন্ত্রণ:** আপনার বাচ্চাদের ডিজিটাল ব্যবহার পরিচালনা করুন।

ব্যাটারি ও ডিভাইস কেয়ার

ভূমিকা

ডিভাইসের রক্ষণাবেক্ষণ ফিচারটি আপনার ডিভাইসের ব্যাটারি, স্টোরেজ, মেমরি এবং সিস্টেম সিকিউরিটির অবস্থা সম্পর্কে একটি সংক্ষিপ্ত বিবরণ প্রদান করে। আপনি আপনার আঙ্গুলের ট্যাপেও ডিভাইসটিকে স্বয়ংক্রিয়ভাবে অনুকূল করতে পারেন।

আপনার ডিভাইস অপটিমাইজ করা

সেটিংস স্ক্রীনে, ব্যাটারি ও ডিভাইস কেয়ার → এখন অপটিমাইজ করুন-এ ট্যাপ করুন।

নিম্নোক্ত পদক্ষেপগুলির মাধ্যমে কুইক অপটিমাইজেশন ফিচারটি ডিভাইসের কার্যকারিতা উন্নত করে।

- ব্যাকগ্রাউন্ডে চলা অ্যাপগুলি বন্ধ করা।
- অস্বাভাবিক ব্যাটারির ব্যবহার ব্যবস্থাপনা।
- ক্র্যাশ করা অ্যাপ এবং ম্যালওয়ারের জন্য স্ক্যান করা হচ্ছে।

অটো অপটিমাইজেশন ফিচার ব্যবহার করা

আপনার ডিভাইসটি যখন ব্যবহার না করা অবস্থায় থাকে তখন আপনি অটো অপটিমাইজেশন করতে ডিভাইসটিকে সেট করতে পারেন। ট্যাপ করুন  → অটোমেশন → প্রতিদিন অটো অপটিমাইজ করুন এবং সক্রিয় করতে সুইচটি ট্যাপ করুন। আপনি যদি অটো অপটিমাইজেশন সঞ্চালনের সময় সেট করতে চান, সময় এ ট্যাপ করুন।

ব্যাটারি

ডিভাইসটি ব্যবহার করার জন্য ব্যাটারির অবশিষ্ট পাওয়ার এবং সময় পরীক্ষা করুন। কম ব্যাটারি লেভেলের ডিভাইসের জন্য, পাওয়ার সেভিং ফিচার সক্রিয় করে ব্যাটারি পাওয়ার সংরক্ষণ করুন।

সেটিংস স্ক্রীনে, ব্যাটারি ও ডিভাইস কেয়ার → ব্যাটারি ট্যাপ করুন।

- পাওয়ার সাশ্রয়: ব্যাটারি ব্যবহারের সময় বাড়াতে পাওয়ার সেভিং মোড সক্রিয় করুন।
- ব্যাকগ্রাউন্ডে ব্যবহারের সীমা: আপনি প্রায়শই ব্যবহার করেন না এমন অ্যাপ্লিকেশনগুলির জন্য ব্যাটারির ব্যবহার সীমাবদ্ধ করুন।
- ওয়্যারলেস পাওয়ার শেয়ারিং: আপনার ডিভাইসের ব্যাটারি দিয়ে অন্য ডিভাইস চার্জ করুন। আরো তথ্যের জন্য [ওয়্যারলেস পাওয়ার শেয়ারিং](#) দেখুন।
- আরো ব্যাটারি সেটিংস: ব্যাটারি জন্য অ্যাডভান্সড সেটিংস কনফিগার করুন।



- যে ব্যবহারের সময় বাকি আছে তা ব্যাটারির পাওয়ার শেষ হবার আগের অবশিষ্ট সময় প্রদর্শন করে। যে ব্যবহারের সময় বাকি তা আপনার ডিভাইসের সেটিংসের এবং ব্যবস্থাপনার অবস্থার উপর নির্ভর করে ভিন্ন হতে পারে।
- পাওয়ার সেভিং মোড ব্যবহার করে এমন কিছু অ্যাপ থেকে আপনি বিজ্ঞপ্তি নাও পেতে পারেন।

স্টোরেজ

ব্যবহৃত এবং লভ্য মেমরির অবস্থা চেক করুন।

সেটিংস স্ক্রীনে, ব্যাটারি ও ডিভাইস কেয়ার → স্টোরেজ ট্যাপ করুন। ফাইল ডিলিট করতে বা আপনি আর ব্যবহার করেন না এমন অ্যাপগুলি আনইনস্টল করতে একটি বিভাগ নির্বাচন করুন। তারপর, ট্যাপ করুন এবং ধরে থাকুন অথবা একটি আইটেম নির্বাচন করুন এবং মুছুন অথবা আনইনস্টল-এ ট্যাপ করুন।



- অভ্যন্তরীণ মেমরির প্রকৃত লভ্য ক্যাপাসিটি নির্দিষ্ট ক্যাপাসিটির থেকে কম থাকে কারণ অপারেটিং সিস্টেম এবং ডিফল্ট অ্যাপগুলি মেমরির অংশ দখল করে থাকে। ডিভাইসটি আপডেট করার সময় লভ্য ক্যাপাসিটি পরিবর্তন হতে পারে।
- আপনি Samsung ওয়েবসাইটে আপনার ডিভাইসে স্পেসিফিকেশন বিভাগে অভ্যন্তরীণ মেমরির লভ্য ক্যাপাসিটি দেখতে পারেন।

মেমোরি

সেটিংস স্ক্রীনে, ব্যাটারি ও ডিভাইস কেয়ার → মেমোরি ট্যাপ করুন।

ব্যাকগ্রাউন্ডে চলমান অ্যাপ বন্ধ করে, আপনার ডিভাইসটিকে দ্রুততর করতে অ্যাপ তালিকা থেকে অ্যাপ টিক করুন, এবং এখন খালি করুন-এ ট্যাপ করুন।

ডিভাইস সুরক্ষা

ডিভাইসের নিরাপত্তা অবস্থা দেখুন। এই ফিচার ম্যালওয়্যারের জন্য আপনার ডিভাইসটিকে স্ক্যান করে।

সেটিংস স্ক্রীনে, ব্যাটারি ও ডিভাইস কেয়ার → ডিভাইস সুরক্ষা → ফোন স্ক্যান করুন ট্যাপ করুন।

সফটওয়্যার আপডেট

ফার্মওয়্যার ওভার-দা-এয়ার (FOTA) পরিষেবার মাধ্যমে আপনার ডিভাইসের সফটওয়্যার আপডেট করুন। আপনি সফটওয়্যার আপডেটগুলি শিডিউলও করতে পারেন।

সেটিংস স্ক্রীনে, ব্যাটারি ও ডিভাইস কেয়ার → সফটওয়্যার আপডেট-এ ট্যাপ করুন।

ডায়াগনস্টিকস

Samsung সদস্য ব্যবহার করে আপনার ডিভাইস পরীক্ষা করুন।

সেটিংস স্ক্রীনে, ব্যাটারি ও ডিভাইস কেয়ার → ডায়াগনস্টিকস ট্যাপ করুন। পরীক্ষা করার জন্য একটি আইটেম নির্বাচন করুন বা সমস্ত আইটেম পরীক্ষা করতে সমস্ত সব পরীক্ষা করুন ট্যাপ করুন।

অ্যাপ

ডিভাইসের অ্যাপগুলি ব্যবস্থাপনা করুন এবং তাদের সেটিংস পরিবর্তন করুন। আপনি অ্যাপসের ব্যবহারের তথ্য দেখতে পারেন, তাদের বিজ্ঞপ্তি বা অনুমতি সেটিংস পরিবর্তন করতে পারেন, বা অপ্রয়োজনীয় অ্যাপগুলি আনইনস্টল বা অক্ষম করতে পারেন।

সেটিংস স্ক্রীনে, অ্যাপ-এ ট্যাপ করুন।

সাধারণ ব্যবস্থাপনা

আপনার ডিভাইসের সিস্টেম সেটিংস কাস্টমাইজ করুন বা ডিভাইস রিসেট করুন।

সেটিংস স্ক্রীনে, সাধারণ ব্যবস্থাপনা-এ ট্যাপ করুন।

- **ভাষা:** ডিভাইসের ভাষা নির্বাচন করুন। আরো তথ্যের জন্য [ডিভাইসে ভাষা যোগ করা](#) দেখুন।
- **টেক্সট-টু-স্পীচ:** যখন TalkBack সক্রিয় থাকে তখন ব্যবহৃত টেক্সট-টু-ফিচারগুলির জন্য সেটিংস পরিবর্তন করুন, যেমন ভাষা, স্পিড এবং আরও অনেক কিছু।
- **তারিখ ও সময়:** ডিভাইসটি কিভাবে সময় ও তারিখ দেখাবে তা নিয়ন্ত্রণ করতে সেটিংসে প্রবেশ করে সেটিংস পাল্টান।



ব্যাটারি পুরোপুরি ডিসচার্জ হয়ে থাকলে, সময় ও তারিখ রিসেট করা হবে।

- **Samsung** কীবোর্ড সেটিংস: Samsung কীবোর্ডের সেটিংস পরিবর্তন করুন।
- **কীবোর্ডের তালিকা ও ডিফল্ট:** ডিফল্টরূপে ব্যবহার করতে একটি কীবোর্ড নির্বাচন করুন এবং কীবোর্ড সেটিংস পরিবর্তন করুন।
- **ভৌত কীবোর্ড:** বাহ্যিক কীবোর্ডের জন্য সেটিংস পরিবর্তন করুন।
- **মাউস ও ট্র্যাক প্যাড:** এক্সটার্নাল মাউস বা ট্র্যাকপ্যাডের জন্য সেটিংস পরিবর্তন করুন।
- **পাসওয়ার্ড ও সুর্যংক্রিয়-পূরণ:** ব্যবহারের জন্য একটি অটোফিল পরিষেবা নির্বাচন করুন।
- **রিসেট:** আপনার ডিভাইসের সেটিংস রিসেট করুন বা ফ্যাক্টরি ডাটা রিসেট করুন।
- **সুকীয়করণ পরিষেবা:** আপনার আগ্রহ এবং আপনার ডিভাইস আপনি কিভাবে ব্যবহার করবেন তার উপর ভিত্তি করে ব্যক্তিগতকৃত পরিষেবা পেতে সেট করুন।
- **আমাদের সাথে যোগাযোগ করুন:** প্রশ্ন জিজ্ঞাসা করুন বা বারংবার জিজ্ঞাসিত প্রশ্নগুলি দেখুন।

ডিভাইসে ভাষা যোগ করা

আপনার ডিভাইসে ব্যবহার করার জন্য ভাষা যোগ করতে পারেন।

- 1 সেটিংস স্ক্রীনে, সাধারণ ব্যবস্থাপনা → ভাষা → ভাষা যোগ করুন-এ ট্যাপ করুন।
সমস্ত ভাষাগুলি দেখতে যেগুলি যোগ করা যেতে পারে, ট্যাপ করুন  → সকল ভাষা।
- 2 যোগ করার জন্য একটি ভাষা নির্বাচন করুন।
- 3 ডিফল্ট ভাষা হিসেবে নির্বাচিত ভাষাটি সেট করতে, ডিফল্টরূপে সেট করুন এ ট্যাপ করুন। বর্তমান ভাষার সেটিংস রাখার জন্য, ট্যাপ করুন বর্তমানটি রাখুন।
নির্বাচিত ভাষা আপনার ভাষার তালিকায় যোগ করা হবে। আপনি যদি ডিফল্ট ভাষা পরিবর্তন করেন, তবে নির্বাচিত ভাষা তালিকার শীর্ষে যোগ করা হবে।

আপনার ভাষাগুলির তালিকা থেকে ডিফল্ট ভাষাটি পরিবর্তন করতে, আপনি যে ভাষাটি চান সেটি নির্বাচন করুন এবং প্রয়োগ করুন এ ট্যাপ করুন। যদি কোনো অ্যাপ ডিফল্ট ভাষা সমর্থন না করে, তাহলে তালিকাটিতে পরবর্তী সমর্থিত ভাষা ব্যবহার করা হবে।

অ্যাক্সেসযোগ্যতা

ডিভাইসের অ্যাক্সেসযোগ্যতা উন্নত করতে বিভিন্ন সেটিংস কনফিগার করুন। আরো তথ্যের জন্য [অ্যাক্সেসযোগ্যতা](#) দেখুন।

সেটিংস স্ক্রীনে, অ্যাক্সেসযোগ্যতা-এ ট্যাপ করুন।

সফটওয়্যার আপডেট

ফার্মওয়্যার ওভার-দা-এয়ার (FOTA) পরিষেবার মাধ্যমে আপনার ডিভাইসের সফটওয়্যার আপডেট করুন। আপনি সফটওয়্যার আপডেটগুলি শিডিউলও করতে পারেন।

সেটিংস স্ক্রীনে, সফটওয়্যার আপডেট-এ ট্যাপ করুন।

- **ডাউনলোড ও ইনস্টল:** হাতে করে আপডেট দেখুন এবং সেগুলি ডাউনলোড করুন।
- **ওয়াই-ফাই দিয়ে অটো ডাউনলোড করুন:** কোন Wi-Fi নেটওয়ার্কের সাথে যুক্ত থাকার সময় স্বয়ংক্রিয়ভাবে আপডেট ডাউনলোড করার জন্য ডিভাইসটিকে সেট করুন।
- **সর্বশেষ আপডেট:** শেষবারের সফটওয়্যার আপডেট সম্পর্কিত তথ্য দেখুন।

 এমার্জেন্সি সফটওয়্যার আপডেটগুলি আপনার ডিভাইসের সুরক্ষা এবং নতুন ধরনের নিরাপত্তার হুমকি ব্লক করার জন্য রিলিজ করা হয়, এগুলি আপনার সম্মতি ছাড়াই স্বয়ংক্রিয়ভাবে ইনস্টল করা হবে।

নিরাপত্তা আপডেটের তথ্য

আপনার ডিভাইসের নিরাপত্তা জোরদার করতে এবং আপনার ব্যক্তিগত তথ্য সুরক্ষিত করার জন্য সিকিউরিটি আপডেট প্রদান করা হয়। আপনার মডেলের নিরাপত্তা আপডেটগুলির জন্য, security.samsungmobile.com-এ ভিজিট করুন।

 ওয়েবসাইটটি কেবলমাত্র কিছু ভাষা সাপোর্ট করে।

ফোন পরিচিতি

আপনার ডিভাইসের তথ্য অ্যাক্সেস করুন।

সেটিংস স্ক্রীনে, ফোন পরিচিতি-এ ট্যাপ করুন।

আপনার ডিভাইসের নাম পরিবর্তন করতে, সম্পাদনা করুন -এ ট্যাপ করুন।

- স্ট্যাটাস সম্পর্কে তথ্য: ডিভাইস সংক্রান্ত বিভিন্ন তথ্য দেখুন, যেমন SIM কার্ডের অবস্থা, Wi-Fi MAC অ্যাড্রেস, সিরিয়াল নম্বর ইত্যাদি।
- আইনি তথ্য: ডিভাইস সম্পর্কিত আইনি তথ্য, যেমন নিরাপত্তা তথ্য এবং ওপেন সোর্স লাইসেন্স দেখুন।
- সফটওয়্যারের তথ্য: ডিভাইসের সফটওয়্যার সংক্রান্ত তথ্য যেমন এটির অপারেটিং সিস্টেমের সংস্করণ এবং ফার্মওয়্যারের সংস্করণ দেখুন।
- ব্যাটারির তথ্য: ডিভাইসের ব্যাটারি সংক্রান্ত তথ্য এবং স্থিতি দেখুন।

ব্যবহারের বিজ্ঞপ্তি

ডিভাইসটি ব্যবহারের জন্য সতর্কতা

নিরাপদ এবং সঠিক ব্যবহার নিশ্চিত করতে ডিভাইসটি ব্যবহার করার সময় অনুগ্রহ করে এই ম্যানুয়ালটি পড়ুন।



- বর্ণনাগুলো ডিভাইসের ডিফল্ট সেটিংস ভিত্তিক।
- অঞ্চল, পরিষেবা প্রদানকারী, মডেল স্পেসিফিকেশন, বা ডিভাইসের সফটওয়্যারের উপর নির্ভর করে আপনার ডিভাইসে কিছু বিষয়বস্তু ভিন্ন হতে পারে।
- কিছু অ্যাপ্লিকেশন বা ফিচার ব্যবহার করার সময় ডিভাইসটিকে Wi-Fi বা মোবাইল নেটওয়ার্কের সাথে সংযুক্ত করার প্রয়োজন হতে পারে।
- যে সমস্ত বিষয়বস্তুর (উচ্চ মানের বিষয়বস্তু) জন্য অনেক বেশি CPU ও RAM ব্যবহারের প্রয়োজন সেগুলো ডিভাইসের সামগ্রিক পারফরমেন্সকে প্রভাবিত করবে। বিষয়বস্তুর সঙ্গে সংযুক্ত অ্যাপগুলো ডিভাইসের স্পেসিফিকেশন এবং কোন পরিবেশে ব্যবহার করা হচ্ছে তার উপর নির্ভর করে কাজ নাও করতে পারে।
- Samsung ছাড়া অন্যান্য প্রদানকারীদের প্রদত্ত অ্যাপের কারণে পারফরমেন্সের সমস্যা হলে তার জন্য Samsung দায়ী নয়।
- সম্পাদিত রেজিস্ট্রি বা মডিফাই করা অপারেটিং সিস্টেম সফটওয়্যারের কারণে পারফরমেন্সের সমস্যা বা অসঙ্গতির জন্য Samsung দায়ী নয়। অপারেটিং সিস্টেম কাস্টমাইজ করার চেষ্টার কারণে ডিভাইস বা অ্যাপ ঠিকমতো কাজ নাও করতে পারে।
- এই ডিভাইসের সাথে প্রদান করা সফটওয়্যার, ওয়ালপেপার, ছবি, এবং অন্যান্য মিডিয়া সীমিত ব্যবহারের জন্য লাইসেন্সকৃত। ব্যবসায়িক বা অন্য উদ্দেশ্যে এই উপাদানগুলি নিষ্কাশন করা এবং ব্যবহার করা কপিরাইট আইনের লঙ্ঘন বলে বিবেচিত হবে। মিডিয়ার আইন বহির্ভূত ব্যবহারের জন্য ব্যবহারকারী সম্পূর্ণ রূপে দায়বদ্ধ থাকবেন।
- আপনার ডাটা প্ল্যানের উপর ভিত্তি করে মেসেজিং, আপলোড এবং ডাউনলোড, স্বয়ংক্রিয় সিঙ্ক করা, বা লোকেশন সার্ভিস ব্যবহার করার মত ডাটা পরিষেবাগুলির জন্য আপনার অতিরিক্ত খরচ হতে পারে। বেশি পরিমাণে ডাটা স্থানান্তরের জন্য Wi-Fi ফিচার ব্যবহার করা সুপারিশকৃত।
- যে সব ডিফল্ট অ্যাপ ডিভাইসের সাথে আসে তা আপডেট সাপেক্ষ এবং অগ্রিম নোটিস না পেলে তা সমর্থন নাও করা হতে পারে।
- ডিভাইসের অপারেটিং সিস্টেম পরিবর্তন করলে বা অননুমোদিত উৎস থেকে সফটওয়্যার ইনস্টল করলে তা ডিভাইসের ক্রটি এবং ডাটা বিনষ্ট বা ক্ষতি হওয়ার কারণ হতে পারে। এই কাজগুলি আপনার Samsung লাইসেন্স চুক্তি লঙ্ঘন করে এবং আপনার ওয়ারেন্টি বাতিল করে দেয়।

- আশেপাশের পরিবেশের উপর ভিত্তি করে কন্ট্রাস্ট রেঞ্জকে স্বয়ংক্রিয়ভাবে সামঞ্জস্য করে আপনি এমনকি বাইরের শক্তিশালী সুর্যালোকে পরিষ্কারভাবে টাচস্ক্রীন দেখতে পারেন। পণ্যটির প্রকৃতির কারণে, বর্ধিত সময়ের জন্য নির্দিষ্ট গ্রাফিক্স প্রদর্শনের ফলস্বরূপ আফটারইমেজ (স্ক্রীন বার্ন-ইন) বা কালো হতে পারে।
 - বর্ধিত সময়ের জন্য টাচস্ক্রীনের পুরো অংশে বা কিছুটাতে নির্দিষ্ট গ্রাফিক্স ব্যবহার না করার পরামর্শ দেওয়া হয় এবং ডিভাইস ব্যবহার না করার সময় টাচস্ক্রীন বন্ধ করে দিন।
 - আপনি যখন এটিকে ব্যবহার না করেন তখন স্বয়ংক্রিয়ভাবে বন্ধ হওয়ার জন্য টাচস্ক্রীনকে সেট করতে পারেন। সেটিংস অ্যাপ চালু করুন, প্রদর্শনীতে ট্যাপ করুন → স্ক্রীন সময়সমাপ্তি, তারপর আপনি টাচস্ক্রীনকে বন্ধ করার আগে ডিভাইসকে যতক্ষণ অপেক্ষা করাতে চান সেই সময়কাল নির্বাচন করুন।
 - আশেপাশের পরিবেশের উপর ভিত্তি করে স্বয়ংক্রিয়ভাবে টাচস্ক্রীনকে তার উজ্জ্বলতার সামঞ্জস্যতা সেট করতে, চালু করুন সেটিংস অ্যাপ, প্রদর্শনী ট্যাপ করুন, তারপর এটিকে সক্রিয় করতে অভিযোজক উজ্জ্বলতা ট্যাপ করে সুইচ করুন।
- অঞ্চল বা মডেলের উপর নির্ভর করে, কিছু ডিভাইস ফেডারেল কমিউনিকেশন কমিশনের (FCC) অনুমোদন পাওয়া আবশ্যিক।

আপনার ডিভাইস যদি FCC দ্বারা অনুমোদিত হয়, আপনি FCC আইডি ডিভাইসে দেখতে পারেন। FCC আইডি দেখার জন্য, সেটিংস অ্যাপ শুরু করুন এবং ফোন পরিচিতি → স্ট্যাটাস সম্পর্কে তথ্য ট্যাপ করুন। যদি আপনার ডিভাইসে একটি FCC আইডি না থাকে, এর মানে হল যে ডিভাইসটিকে ইউএস বা এর অঞ্চলগুলিতে বিক্রির জন্য অনুমোদন দেওয়া হয়নি এবং শুধুমাত্র মালিকের ব্যক্তিগত ব্যবহারের জন্য ইউএস-এ আনা হয়ে থাকতে পারে।
- বিমান বা জাহাজে মোবাইল ডিভাইসগুলির ব্যবহার ফেডারেল এবং স্থানীয় নির্দেশিকা এবং বিধিনিষেধ সাপেক্ষ। বিমান বা জাহাজে ওঠার সময় আল্ট্রা-ওয়াইডব্যান্ড (UWB) ট্রান্সমিটারের ব্যবহার নিষিদ্ধ। ফ্লাইট মোড UWB নিষ্ক্রিয় করবে। উপযুক্ত কর্তৃপক্ষের সাথে কথা বলুন এবং আপনি কখন এবং কিভাবে আপনার ডিভাইস ব্যবহার করতে পারেন সে সম্পর্কে সর্বদা ক্রু নির্দেশাবলী অনুসরণ করুন। (Galaxy S22 Ultra, Galaxy S22+)
- ডিভাইসের দ্বারা সমর্থিত ব্যান্ডউইথগুলি অঞ্চল বা পরিষেবা প্রদানকারীর উপর নির্ভর করে পরিবর্তিত হতে পারে।
- 5G নেটওয়ার্কের সহজলভ্যতা দেশ, নেটওয়ার্ক প্রদানকারী এবং ব্যবহারকারীর এনভায়রনমেন্টের উপর নির্ভর করে পরিবর্তিত হতে পারে।

- আপনার ডিভাইসে ম্যাগনেট রয়েছে। ম্যাগনেটের দ্বারা প্রভাবিত করতে পারে এমন অবজেক্ট এবং আপনার ডিভাইসের মধ্যে একটি নিরাপদ দূরত্ব রাখুন যেমন ক্রেডিট কার্ড এবং ইমপ্লান্টেবল মেডিকেল ডিভাইস। আপনার কাছে যদি কোনো ইমপ্লান্টেবল মেডিকেল ডিভাইস থাকে তবে এটি ব্যবহার করার আগে আপনার ডাক্তারের পরামর্শ নিন।

নির্দেশমূলক আইকনসমূহ

-  সতর্কীকরণ: এমন পরিস্থিতি যা আপনার বা অন্যের আঘাতের কারণ হতে পারে
-  সতর্কতা: এমন পরিস্থিতি যা আপনার ডিভাইসের বা অন্য সরঞ্জামের ক্ষতির কারণ হতে পারে
-  বিজ্ঞপ্তি: নোট, ব্যবহারের পরামর্শ বা অতিরিক্ত তথ্য

প্যাকেজ সামগ্রী এবং আনুষঙ্গিকগুলিতে নোট

প্যাকেজের বিষয়বস্তুর জন্য দ্রুত শুরু নির্দেশিকা দেখুন।

- এই ডিভাইসটির সাথে সরবরাহ করা আইটেমগুলি এবং কোন লভ্য অ্যাক্সেসরিজগুলি অঞ্চল এবং পরিষেবা প্রদানকারীর উপর নির্ভর করে ভিন্ন হতে পারে।
- সরবরাহকৃত আইটেমগুলি শুধুমাত্র এই ডিভাইসের জন্য তৈরি করা এবং অন্য ডিভাইসের সাথে সঙ্গতিপূর্ণ নাও হতে পারে।
- অ্যাপিয়ারেন্স এবং স্পেসিফিকেশন কোন পূর্ব বিজ্ঞপ্তি ছাড়াই পরিবর্তিত হতে পারে।
- আপনি অতিরিক্ত অ্যাক্সেসরিজ কিনতে পারেন আপনার স্থানীয় Samsung খুচরা বিক্রেতার কাছ থেকে। কেনার আগে নিশ্চিত করুন সেগুলি ডিভাইসের সাথে সঙ্গতিপূর্ণ কিনা।
- শুধু Samsung অনুমোদিত অ্যাক্সেসরিজ কিনুন। অননুমোদিত অ্যাক্সেসরিজ ব্যবহার করলে তা কর্মক্ষমতা সংক্রান্ত সমস্যা এবং ত্রুটির কারণ হতে পারে যা ওয়ারেন্টির আওতায় পরে না।
- সমস্ত অ্যাক্সেসরিজের সহজলভ্যতা পরিবর্তন সাপেক্ষ যা সম্পূর্ণভাবে নির্মাণকারী সংস্থাগুলির উপর নির্ভর করে। লভ্য অ্যাক্সেসরিজের সম্বন্ধে তথ্যের জন্য Samsung এর ওয়েবসাইট দেখুন।
- ইয়ারফোন (USB টাইপ-C) যা ডিজিটাল আউটপুট সমর্থন করে তা ডিভাইসটির সাথে ব্যবহার করা যেতে পারে। তথাপি, ডিভাইসটি সেই ইয়ারফোনগুলির সাথে সুসঙ্গত নাও হতে পারে যেগুলি কোনো আলাদা অডিও আউটপুট পদ্ধতি ব্যবহার করে বা কোনো আলাদা প্রস্তুতকারকের দ্বারা তৈরি করা হয়েছে।

পানি এবং ধূলাবালি প্রতিরোধকের রক্ষণাবেক্ষণ

এই ডিভাইসটি একটি নিয়ন্ত্রিত পরিবেশে পরীক্ষা করা হয়েছে এবং একটি স্বীকৃত টেস্টিং ল্যাব থেকে IEC 60529 স্ট্যান্ডার্ডের অধীনে IP68 রেটিং পেয়েছে। (পরীক্ষার শর্ত: মিষ্টি জল, 1.5 m, 30 মিনিট, 15-35°C, 86-106 kPa) আপনার ডিভাইসের জল এবং ধুলো প্রতিরোধ বজায় রাখতে আপনাকে অবশ্যই নীচের নির্দেশিকাগুলি অনুসরণ করতে হবে।

- ডিভাইসটি 1.5 m-এর চেয়ে বেশি জলেতে 30 মিনিট-এর চেয়ে বেশি সময় ধরে ডুবিয়ে রাখবেন না।
- ডিভাইসটিকে অপরিষ্কার জল বা অন্যান্য তরল, যেমন নোনতা জল, সুইমিং পুলজল, সাবান জল, তেল, সুগন্ধি, সানস্ক্রিন, হ্যান্ড ক্লিনার, প্রসাধনী, বা অ্যালকোহল অন্তর্ভুক্ত তরল হিসাবে রাসায়নিক পণ্য উন্মুক্ত করবেন না।
- দ্রুত বহমান পানিতে ডিভাইসটি ডোবাবেন না।
- যে সব জায়গায় তাপমাত্রা স্বাভাবিক সীমার চেয়ে বেশি বা প্রচুর আর্দ্রতা রয়েছে, যেমন সানা, সেখানে ডিভাইসটি ব্যবহার করবেন না।
- ডিভাইসটি ফেলে দেবেন না বা এটিকে একটি ভারী প্রভাব ফেলবেন না।

যদি ডিভাইসটি জল বা দূষকগুলির সংস্পর্শে আসে তবে নীচের নির্দেশিকাগুলি অনুসরণ করুন:

- একটি নরম এবং পরিষ্কার কাপড় দিয়ে ডিভাইসটি মুছুন, এটি ভালভাবে শুকিয়ে নিন।
- যদি মাইক্রোফোন বা স্পীকার পুরোপুরি শুষ্ক না হয় তবে কলের সময় শব্দটি পরিষ্কার না ও হতে পারে।
- যদি ডিভাইসটি পানিতে ব্যবহার করা হয় তাহলে টাচস্ক্রীন এবং অন্যান্য ফিচার ঠিক মতো কাজ করবে না।
- ডিভাইসটি সম্পূর্ণ শুষ্ক না হওয়া পর্যন্ত চার্জার বা কোনও আনুষঙ্গিক সংযোগ করবেন না। ডিভাইসটিকে বহুমুখী জ্যাক এখনও শুকনো না থাকলে কোনও অ্যাক্সেসরি বা চার্জার সংযুক্ত থাকলে ডিভাইসটি ক্ষতিগ্রস্ত হতে পারে।

ডিভাইস অতিরিক্ত গরম হয়ে যাওয়া এবং তার সমাধান

ব্যাটারি চার্জ দেবার সময় যখন ডিভাইস গরম হয়ে ওঠে

চার্জ দেবার সময়, ডিভাইস এবং চার্জার গরম হয়ে উঠতে পারে। তারবিহীন চার্জের সময় বা ফাস্ট চার্জ দেবার সময়, ডিভাইসটি অধিকতর গরম মনে হতে পারে। এতে ডিভাইসের জীবনকাল বা কর্মক্ষমতা প্রভাবিত হয় না এবং এটি ডিভাইসের স্বাভাবিক কর্মের ব্যাপ্তির মধ্যে পরে। যদি ব্যাটারি খুব গরম হয়ে যায়, চার্জিং গতি হ্রাস পেতে পারে বা চার্জার চার্জ করা বন্ধ করতে পারে।

ডিভাইস গরম হয়ে উঠলে নিম্নলিখিতগুলি করুন:

- ডিভাইস থেকে চার্জারটি বিছিন্ন করুন এবং কোন চলমান অ্যাপ বন্ধ করুন। ডিভাইসটি শীতল হবার জন্য অপেক্ষা করুন তারপর আবার ডিভাইসটি চার্জ দেওয়া শুরু করুন।
- যদি ডিভাইসের নিচের অংশ গরম হয়ে ওঠে, তার কারণ হতে পারে সংযুক্ত USB ক্যাবলটি ক্ষতিগ্রস্ত। ক্ষতিগ্রস্ত USB ক্যাবলটি একটি নতুন Samsung অনুমোদিত একটি দিয়ে বদলে নিন।
- ওয়্যারলেস চার্জার ব্যবহার করার সময়, কোন ধাতব বস্তু, চুম্বক, এবং চৌম্বক স্ট্রাইপ কার্ডের মত কোন বহিরাগত উপাদান, ডিভাইস এবং ওয়্যারলেস চার্জারের মধ্যে স্থাপন করবেন না।



তারবিহীন চার্জ বা ফাস্ট চার্জের ফিচার শুধু সমর্থিত মডেলে লভ্য।

যখন ব্যবহারের সময় ডিভাইসটি উত্তপ্ত হয়ে ওঠে

যখন আপনি এমন ফিচার বা অ্যাপ ব্যবহার করেন যার জন্য আরো পাওয়ার প্রয়োজন বা সেগুলি ব্যবহার করেন অনেক বেশি সময় ধরে, তখন আপনার ডিভাইসটি সাময়িকভাবে গরম হয়ে উঠতে পারে বর্ধিত ব্যাটারি খরচের কারণে। কোন চলমান অ্যাপ বন্ধ করুন এবং ডিভাইসটি কিছুক্ষণ ব্যবহার করা থেকে বিরত থাকুন।

ডিভাইসটি অতিরিক্ত উত্তপ্ত হতে পারে এমন পরিস্থিতিগুলির নিম্নলিখিত উদাহরণগুলি দেখুন।

- কেনার পরে প্রাথমিক সেটআপ অথবা ডাটা পুনরুদ্ধার করার সময়
- বড় ফাইল ডাউনলোড করার সময়
- এমন অ্যাপ ব্যবহার করার সময় যার জন্য বেশি পাওয়ার প্রয়োজন অথবা দীর্ঘ সময়কালের জন্য অ্যাপগুলি ব্যবহার করার সময়
 - যখন উচ্চমানের খেলা দীর্ঘ সময়কালের জন্য খেলেন
 - যখন দীর্ঘ সময়কালের জন্য ভিডিও রেকর্ড করেন
 - যখন সর্বোচ্চ ব্রাইটনেস সেটিংস ব্যবহার করে ভিডিও স্ট্রিম করেন
 - যখন একটি TV-এর সাথে সংযুক্ত করেন

- যখন মাল্টিটাস্কিং করেন (অথবা, যখন ব্যাকগ্রাউন্ডে অনেক অ্যাপ চালান)
 - যখন মাল্টি উইন্ডো ব্যবহার করেন
 - যখন অ্যাপ আপডেট বা ইনস্টল করেন ভিডিও রেকর্ড করার সময়
 - যখন বড় ফাইল ডাউনলোড করেন একটি ভিডিও কলের সময়
 - যখন ভিডিও রেকর্ড করেন কোন নেভিগেশন অ্যাপ ব্যবহার করার সময়
- যখন বেশি পরিমাণে ডাটা ব্যবহার করেন ক্লাউড, ইমেল, বা অন্য অ্যাকাউন্টের সাথে সিঙ্ক করার সময়
- একটি গাড়িতে নেভিগেশন অ্যাপ ব্যবহার করার সময় যখন ডিভাইসটিকে সরাসরি সূর্যের আলোতে রাখা হয়
- যখন মোবাইল হটস্পট এবং টেথারিং ফিচার ব্যবহার করেন
- সেই সব স্থানে ডিভাইসটি ব্যবহার করার সময় যখন সিগনাল দুর্বল অথবা কোন রিসেপশন নেই
- যখন ক্ষতিগ্রস্ত USB ক্যাবল দিয়ে ব্যাটারি চার্জ করা হয়
- যখন ডিভাইসটির বহুমুখী জ্যাকটি ক্ষতিগ্রস্ত অথবা বৈদেশিক উপাদানের প্রতি উন্মুক্ত যেমন তরল, ধূলা, ধাতব পাউডার, এবং পেল্লিলের সীসা
- যখন আপনি রোমিংয়ে আছেন

ডিভাইস গরম হয়ে উঠলে নিম্নলিখিতগুলি করুন:

- ডিভাইসটি সর্বসাম্প্রতিক সফটওয়্যার দিয়ে আপডেট করে রাখুন।
- চলমান অ্যাপের মধ্যে সংঘাতের কারণে ডিভাইসটি গরম হয়ে উঠতে পারে। ডিভাইসটি পুনরায় শুরু করুন।
- Wi-Fi, GPS, এবং Bluetooth ফিচার নিষ্ক্রিয় করুন যখন সেগুলি ব্যবহার করা হচ্ছে না।
- যে সব অ্যাপ ব্যাটারি খরচ বৃদ্ধি করে অথবা যেগুলি ব্যাকগ্রাউন্ডে কাজ করে যখন ব্যবহার করা না হয়।
- অপ্রয়োজনীয় অথবা অব্যবহৃত ফাইল মুছে ফেলুন।
- স্ক্রিনের ব্রাইটনেস কমান।
- যদি ডিভাইসটি গরম হয়ে ওঠে বা দীর্ঘ সময় ধরে গরম মনে হয়, সেটি কিছু সময়ের জন্য ব্যবহার করবেন না। যদি ডিভাইসটি অতিমাত্রায় গরম হতে থাকে, Samsung পরিষেবা কেন্দ্রে কন্টাক্ট করুন।

ডিভাইস অতিমাত্রায় গরম হওয়ার উপর সতর্কতা

ডিভাইসটি অতিমাত্রায় গরম করার কারণে আপনি যদি অস্বস্তি বোধ করতে শুরু করলে ডিভাইসটির ব্যবহার বন্ধ করুন।

যখন ডিভাইসটি গরম হয়ে ওঠে, তার ফিচার এবং কর্মক্ষমতা সীমিত করা হতে পারে বা ডিভাইসটি বন্ধ হয়ে যেতে পারে ঠান্ডা হবার জন্য। এই ফিচারটি শুধু সমর্থিত মডেলে লভ্য।

- ডিভাইসটি যদি অতিমাত্রায় গরম হয় এবং নির্দিষ্ট তাপমাত্রায় পৌঁছায় তবে ডিভাইসের ব্যর্থতা, স্ক্রীনের জ্বালাময় এবং ক্ষয়ক্ষতি এবং ব্যাটারি লিকেজের প্রতিরোধে সতর্কতা বার্তা প্রদর্শিত হবে। ডিভাইসের তাপমাত্রা কমাবার জন্য, স্ক্রীনের উজ্জ্বলতা এবং কর্মক্ষমতার গতি সীমিত করা হবে এবং ব্যাটারি চার্জিং বন্ধ করা হবে। চলমান অ্যাপগুলি বন্ধ করা হবে এবং জরুরি কল ছাড়া সমস্ত কলিং এবং অন্যান্য ফিচার সীমাবদ্ধ থাকবে, যতক্ষণ না ডিভাইসটি ঠান্ডা হচ্ছে।
- ডিভাইসের তাপমাত্রা আরো বাড়ানোর কারণে দ্বিতীয় বার্তাটি প্রদর্শিত হলে ডিভাইসটি বন্ধ হয়ে যাবে। ডিভাইসটির তাপমাত্রা নির্দিষ্ট স্তরের নীচে না আসা পর্যন্ত ডিভাইসটি ব্যবহার করবেন না। জরুরি কল চলাকালীন দ্বিতীয় সতর্কবার্তা প্রদর্শিত হলে, কলটিকে বাধ্যতামূলক শাট ডাউন দ্বারা কেটে দেওয়া হবে না।

অপারেটিং পরিবেশের জন্য সতর্কতা

নিম্নলিখিত অবস্থায় আপনার ডিভাইসটি পরিবেশের কারণে গরম হয়ে উঠতে পারে। ব্যাটারির জীবনকাল যাতে সংক্ষিপ্ত না হয়ে যায়, ডিভাইসটি যাতে ক্ষতিগ্রস্ত না হয়, অথবা আগুন লেগে না যায় তার জন্য সতর্কতা অবলম্বন করুন।

- আপনার ডিভাইসটি খুব ঠান্ডা বা খুব গরমে সংরক্ষণ করবেন না।
- দীর্ঘ সময় ধরে আপনার ডিভাইসটি সরাসরি সূর্যের আলোয় রাখবেন না।
- দীর্ঘ সময় ধরে আপনার ডিভাইসটি খুব গরম জায়গায় ব্যবহার বা সংরক্ষণ করবেন না, যেমন গ্রীষ্মকালে কোন গাড়ির ভিতরে।
- ডিভাইসটি এমন কোন স্থানে রাখবেন না যেখানে সেটি অতিমাত্রায় গরম হয়ে উঠতে পারে, যেমন কোন বৈদ্যুতিক হিটিং ম্যাটের উপর।
- আপনার ডিভাইসটিকে কখনোই হীটার, মাইক্রোওয়েভ, রান্নার গরম সরঞ্জাম, বা বেশি চাপের পাত্রের মধ্যে বা কাছে রাখবেন না।
- এমন কোনো ক্যাবল ব্যবহার করবেন না যেটির আচ্ছাদনটি উঠে গিয়েছে বা ক্ষতিগ্রস্ত হয়েছে এবং ক্ষতিগ্রস্ত বা ত্রুটিযুক্ত কোনও চার্জার বা ব্যাটারি ব্যবহার করবেন না।

অ্যাপেন্ডিক্স

অ্যাক্সেসযোগ্যতা

অ্যাক্সেসযোগ্যতা সম্পর্কে

ফিচারের মাধ্যমে অ্যাক্সেসযোগ্যতার উন্নতি করলে তা দৃষ্টিশক্তি, শ্রবণে সমস্যা এবং কম দক্ষ লোকদের ক্ষেত্রে ডিভাইসের ব্যবহার সহজ করে।

সেটিংস অ্যাপ চালু করে অ্যাক্সেসযোগ্যতা-এ ট্যাপ করুন। আপনি ব্যবহার করছেন এমন প্রস্তাবিত ফিচারগুলো এবং অ্যাক্সেস ফিচারগুলি পরীক্ষা করতে, আপনার জন্য সুপারিশকৃত অংশে ট্যাপ করুন। ব্যবহৃত ফিচারগুলো বন্ধ করতে, বন্ধ করুন-এ ট্যাপ করুন।

TalkBack (ভয়েস প্রতিক্রিয়া)

TalkBack বন্ধ এবং চালু করা

যখন আপনি TalkBack চালু করবেন তখন ডিভাইস ভয়েস প্রতিক্রিয়া দিতে শুরু করবে। যখন আপনি নির্বাচিত ফিচারটিকে একবার ট্যাপ করবেন তখন ডিভাইস স্ক্রিনে যা লেখা আছে তা জোরে জোরে পড়বে। এই ফিচারে দুইবার ট্যাপ করলে সেটি সক্রিয় হবে।

সেটিংস অ্যাপ চালু করুন, অ্যাক্সেসযোগ্যতা → **TalkBack** এ ট্যাপ করুন এবং সক্রিয় করতে সুইচটিতে ট্যাপ করুন।

TalkBack বন্ধ করতে, সুইচটি আবার টিপুন এবং স্ক্রিনের যেকোন জায়গায় দ্রুত দুইবার ট্যাপ করুন।

TalkBack কীভাবে ব্যবহার করতে হয় তা দেখতে, সেটিংস → টিউটোরিয়াল ও সহায়তা-এ ট্যাপ করুন।

 TalkBack ব্যবহারের সময় কিছু ফিচার উপলভ্য থাকে না।

আঙুল দিয়ে স্ক্রিন নিয়ন্ত্রণ করা

TalkBack ব্যবহার করার সময় স্ক্রিন নিয়ন্ত্রণ করার জন্য আপনি আঙুল দিয়ে বিভিন্ন অঙ্গভঙ্গী করতে পারেন।

উপলব্ধ আঙুলের অঙ্গভঙ্গি দেখতে এবং কাস্টমাইজ করতে, সেটিংস অ্যাপ চালু করুন এবং অ্যাক্সেসযোগ্যতা → **TalkBack** → সেটিংস → জেসচার কাস্টমাইজ করুন-তে ট্যাপ করুন।

রিডিং মেনু ব্যবহার করা

TalkBack ব্যবহার করার সময় তিন আঙুল দিয়ে বাম বা ডানদিকে সোয়াইপ করুন। রিডিং মেনু প্রদর্শিত হবে এবং ডিভাইস অপশনগুলো জোরে জোরে পড়া হবে। অপশনগুলো দেখার জন্য বাম বা ডানদিকে তিন আঙুল দিয়ে সোয়াইপ করুন। যখন আপনি আপনার পছন্দের অপশন শুনতে পাবেন তখন সেই অপশনটি ব্যবহার করতে অথবা অপশনটির সেটিংস সামঞ্জস্য করতে উপর দিকে বা নিচের দিকে সোয়াইপ করুন। উদাহরণস্বরূপ, যখন আপনি ভাষ্যের হার শুনছেন, তখন আপনি উপর বা নিচের দিকে সোয়াইপ করে স্পিচ রেট সামঞ্জস্য করতে পারেন।

ছবির লেবেল যোগ করা এবং পরিচালনা করা

আপনি স্ক্রিনে ছবিতে লেবেল লাগাতে পারেন। যখন সেইসব ছবিগুলি নির্বাচন করা হবে, তখন ডিভাইস জোরে জোরে লেবেলগুলি পড়বে। লেবেল না করা ছবিগুলি উপরের বা নীচের দিকের পর ডানদিকে সোয়াইপ করে লেবেলযুক্ত করুন। তারপর, TalkBack মেনুগুলি উপস্থিত হলে লেবেল যোগ করুন-এ ট্যাপ করুন।

লেবেলগুলি পরিচালনা করতে, সেটিংস অ্যাপ খুলে অ্যাক্সেসযোগ্যতা → **TalkBack** → সেটিংস → উন্নত সেটিংস → কাস্টম লেবেলগুলি-এ ট্যাপ করুন।

TalkBack এর জন্য সেটিংস কনফিগার করা হচ্ছে

আপনার সুবিধামত TalkBack-এর সেটিংস কনফিগার করুন।

সেটিংস অ্যাপ চালু করে অ্যাক্সেসযোগ্যতা → **TalkBack** → সেটিংস-এ ট্যাপ করুন।

- নতুন 'টকব্যাক' ফিচার: প্রধান আপডেটগুলি এবং TalkBack এর পরিবর্তনগুলি পরীক্ষা করুন।
- টেক্সট-টু-স্পিচ সেটিংস: যখন TalkBack সক্রিয় থাকে তখন ব্যবহৃত টেক্সট-টু-ফিচারগুলির জন্য সেটিংস পরিবর্তন করুন, যেমন ভাষা, স্পিড এবং আরও অনেক কিছু।
- ভার্বোসিটি: কণ্ঠস্বরের প্রতিক্রিয়া জন্য বিস্তারিত সেটিংস কাস্টমাইজ করুন।
- পাসওয়ার্ড বলা: ডিভাইসটিকে এমনভাবে সেট করুন যাতে যখন আপনি পাসওয়ার্ড বলবেন তখন ডিভাইস অক্ষরগুলি জোরে জোরে বলবে। আপনি যদি এই ফিচারটি বন্ধ করেন, আপনি যখন ইয়ারফোন ব্যবহার করবেন তখন ডিভাইসটি কেবল উচ্চস্বরে পাসওয়ার্ডটি পড়বে।
- সাউন্ড এবং ভাইব্রেশন: TalkBack-এর জন্য সাউন্ড সেটিংস পরিবর্তন করুন।
- ফোকাস ইন্ডিকেটর কাস্টমাইজ করুন: আপনি যখন আইটেমগুলিতে ট্যাপ করবেন তখন যে ফোকাস সূচক দেখা দেবে তার বর্ডার মোটা করতে ডিভাইসটি সেট করুন। আপনি সূচকের রঙ পরিবর্তন করতে পারেন।
- জেসচার কাস্টমাইজ করুন: আপনি TalkBack ব্যবহার করার সময় স্ক্রীন নিয়ন্ত্রণ করতে বিভিন্ন আঙ্গুলের অঙ্গভঙ্গিগুলি দেখুন এবং অঙ্গভঙ্গির জন্য সেটিংস কাস্টমাইজ করুন।
- মেনু কাস্টমাইজ করুন: কোন TalkBack এবং রিডিং মেনু ব্যবহার করবেন তা নির্বাচন করুন।
- ব্রেইল কীবোর্ড: একটি 6-ডট ব্রেইল কীবোর্ড ব্যবহার করে স্ক্রীনের উপর সহজেই বর্ণ ও নম্বরগুলি লিখুন।

- টিউটোরিয়াল ও সহায়তা: কিভাবে TalkBack ব্যবহার করবেন তা জানুন।
- উন্নত সেটিংস: TalkBack-এর জন্য অ্যাডভান্সড সেটিংস কনফিগার করুন।
- **Galaxy Store-এ TalkBack খুলুন: Galaxy Store** থেকে TalkBack খুলুন এবং আপডেট চেক করুন।

কীবোর্ড ব্যবহার করে টেক্সট লেখা

কীবোর্ড প্রদর্শন করতে, টেক্সট ইনপুট ফিল্ডে ট্যাপ করুন এবং তারপর, স্ক্রিনের যেকোন স্থানে দুইবার ট্যাপ করুন। দ্রুত কী ইনপুট ফিচারসক্রিয় করতে সেটিংস অ্যাপ চালু করুন এবং অ্যাক্সেসযোগ্যতা → **TalkBack** → সেটিংস → উন্নত সেটিংস → টাইপ করার ক্ষেত্রে পছন্দসই বিকল্প → কোনও কী বেছে নিতে আঙুল দিয়ে স্পর্শ করে ধরে থাকুন ও তারপর আঙুল সরিয়ে নিন।

যখন আপনি আপনার আঙুল দিয়ে কীবোর্ড স্পর্শ করবেন, যখন আপনার আঙুলের নিচে থাকা অক্ষর কীগুলি ডিভাইসটি জোরে জোরে পড়বে। যখন আপনি আপনার পছন্দের অক্ষর শুনতে পাবেন তখন সেটিকে নির্বাচন করতে আপনার আঙুল ছেড়ে দিন। অক্ষরটি লিখুন এবং ডিভাইস টেক্সটটিকে জোরে জোরে পড়বে।

কোনও কী বেছে নিতে আঙুল দিয়ে স্পর্শ করে ধরে থাকুন ও তারপর ডবল ট্যাপ করুন নির্বাচিত হয়, আপনার পছন্দমতো চরিত্র থেকে আপনার আঙুল ছেড়ে দিন এবং তারপরে স্ক্রিনের যে কোনও জায়গায় দ্রুত দুবার ট্যাপ করুন।

অতিরিক্ত অক্ষর লেখা

কী এর জন্য উপলভ্য অতিরিক্ত অক্ষর লিখতে কীবোর্ডে কী ট্যাপ করে ধরে থাকুন। উপলভ্য অক্ষর প্রদর্শন করে কী এর উপরে একটি পপ-আপ উইন্ডো প্রদর্শিত হবে। অক্ষর নির্বাচন করতে, আপনি যে অক্ষরটি চান সেটি না শোনা পর্যন্ত আপনার আঙুল পপ উইন্ডো পর্যন্ত টেনে এনে ছেড়ে দিন।

দৃষ্টিগ্রাহ্যতা বাড়ানো

ডিসপ্লে মোড

ডিসপ্লে মোড পরিবর্তন করুন।

সেটিংস অ্যাপ চালু করুন, অ্যাক্সেসযোগ্যতা → দৃষ্টিগ্রাহ্যতা বাড়ানো ট্যাপ করুন এবং তারপরে ডিসপ্লে মোড-এর অধীনে আপনার পছন্দমতো একটি মোড নির্বাচন করুন।

উচ্চ কন্ট্রাস্টের থিম ব্যবহার করা

ডার্ক ব্যাকগ্রাউন্ডে হালকা রঙের বিষয়বস্তুকে প্রদর্শন করতে একটি পরিষ্কার থিম প্রয়োগ করুন।

সেটিংস অ্যাপ খুলুন, অ্যাক্সেসযোগ্যতা → দৃষ্টিগ্রাহ্যতা বাড়ানো → উচ্চ কন্ট্রাস্টযুক্ত থিম ট্যাপ করুন, তারপর আপনার পছন্দমত একটি থিম নির্বাচন করুন।

উচ্চ কন্ট্রাস্টের হরফ ব্যবহার করা

টেক্সট এবং ব্যাকগ্রাউন্ডের মধ্যে কন্ট্রাস্ট বাড়াতে হরফের রঙ ও আউটলাইন সামঞ্জস্য করুন।

সেটিংস অ্যাপ খুলে এবং অ্যাক্সেসযোগ্যতা → দৃষ্টিগ্রাহ্যতা বাড়ানো ট্যাপ করুন এবং উচ্চ কন্ট্রাস্টযুক্ত ফন্ট সক্রিয় করতে সেটিংসে ট্যাপ করুন।

উচ্চ কন্ট্রাস্টের কীবোর্ড ব্যবহার করা

টেক্সট এবং ব্যাকগ্রাউন্ডের মধ্যে কন্ট্রাস্ট বাড়াতে Samsung কীবোর্ডের রং পরিবর্তন করুন।

সেটিংস অ্যাপ খুলে এবং অ্যাক্সেসযোগ্যতা → দৃষ্টিগ্রাহ্যতা বাড়ানো ট্যাপ করুন এবং উচ্চ কন্ট্রাস্ট কীবোর্ড সক্রিয় করতে সেটিংসে ট্যাপ করুন।

বাটনের আকার প্রদর্শন করা

বাটনের আকার সকলের থেকে আলাদা করতে ফ্রেম সহকারে প্রদর্শন করুন।

সেটিংস অ্যাপ চালু করুন, অ্যাক্সেসযোগ্যতা → দৃষ্টিগ্রাহ্যতা বাড়ানো-এ ট্যাপ করুন, এবং তারপর বাটনগুলো হাইলাইট করুন স্যুইচে ট্যাপ করে এটিকে সক্রিয় করুন।

ডিসপ্লে রঙ উল্টানো

স্ক্রিনে ব্যবহারকারীদের আরো সহজে পাঠ্য শনাক্ত করার ক্ষেত্রে সহায়তা করতে স্ক্রিনের দৃশ্যমানতা উন্নত করুন।

সেটিংস অ্যাপ খুলে এবং অ্যাক্সেসযোগ্যতা → দৃষ্টিগ্রাহ্যতা বাড়ানো ট্যাপ করুন এবং বিপরীত রং সক্রিয় করতে সেটিংসে ট্যাপ করুন।

রং সমন্বয় করা

যদি আপনার রঙ স্বতন্ত্র করতে সমস্যা হয় তাহলে স্ক্রিনে প্রদর্শিত রঙ কীভাবে প্রদর্শিত হবে তার সামঞ্জস্য করুন। ডিভাইস রঙগুলোকে আরো সনাক্তযোগ্য রঙে পরিবর্তন করে দেবে।

সেটিংস অ্যাপ চালু করে অ্যাক্সেসযোগ্যতা → দৃষ্টিগ্রাহ্যতা বাড়ানো → রং সমন্বয় করা এ ট্যাপ করুন এবং তারপর সক্রিয় করতে স্যুইচটি ট্যাপ করুন। একটি অপশন নির্বাচন করুন।

রঙের তীব্রতা সামঞ্জস্য করতে, তীব্রতা এর অধীনে অ্যাডজাস্টমেন্ট বার টেনে আনুন।

যদি আপনি স্বকীয়কৃত রং নির্বাচন করেন, তাহলে আপনি স্ক্রিনের রঙ ব্যক্তিগতকরণ করতে পারেন। রঙের সামঞ্জস্য পদ্ধতি সম্পূর্ণ করতে স্ক্রিনের নির্দেশাবলী অনুসরণ করুন।

রঙের ফিল্টার যোগ করুন

যদি আপনার পাঠ্য পড়তে সমস্যা হয় তাহলে স্ক্রিনের রঙ সামঞ্জস্য করুন।

সেটিংস অ্যাপ চালু করুন, অ্যাক্সেসযোগ্যতা → দৃষ্টিগ্রাহ্যতা বাড়ানো → রঙের ফিল্টার যোগ করুন-এ ট্যাপ করুন, এবং তারপর সুইচে ট্যাপ করে এটিকে সক্রিয় করুন। আপনার পছন্দের একটি রঙ নির্বাচন করুন।

স্বচ্ছতার মাত্রা সামঞ্জস্য করতে, অস্বচ্ছতা এর অধীনে অ্যাডজাস্টমেন্ট বার টেনে আনুন।

স্ক্রিন মোশন ইফেক্ট কম করা হচ্ছে

যদি আপনার অ্যানিমেশন বা চলমান স্ক্রীন নিয়ে সমস্যা থাকে তাহলে অ্যানিমেশন ইফেক্ট কমান।

সেটিংস অ্যাপ খুলে এবং অ্যাক্সেসযোগ্যতা → দৃষ্টিগ্রাহ্যতা বাড়ানো এ ট্যাপ করুন এবং অ্যানিমেশন অপসারণ করুন সক্রিয় করতে সেটিতে ট্যাপ করুন।

স্বচ্ছতা এবং ঝাপসা প্রভাব হ্রাস

স্ক্রিনের বিষয়বস্তুকে আরও দৃশ্যমান করতে স্বচ্ছতা এবং ঝাপসা প্রভাবগুলি হ্রাস করুন।

সেটিংস অ্যাপ্লিকেশনটি চালু করুন, অ্যাক্সেসযোগ্যতা → দৃষ্টিগ্রাহ্যতা বাড়ানো ট্যাপ করুন, এবং তারপরে এটি স্বচ্ছতা ও অস্পষ্টতা কমান সুইচ ট্যাপ করুন।

স্ক্রিনটি ডিম করা হচ্ছে

দেখার জন্য আরও আরামদায়ক অভিজ্ঞতার জন্য নীচের ন্যূনতম উজ্জ্বলতার সেটিং স্ক্রীনটি ম্লান করুন।

সেটিংস অ্যাপ চালু করুন, অ্যাক্সেসযোগ্যতা → দৃষ্টিগ্রাহ্যতা বাড়ানো-এ ট্যাপ করুন, এবং তারপর অতিরিক্ত অনুজ্জ্বল সুইচে ট্যাপ করে এটিকে সক্রিয় করুন।

স্ক্রিনটি বিবর্ধন করুন

স্ক্রিনটি বিবর্ধন করুন এবং নির্দিষ্ট এলাকায় জুম করুন।

সেটিংস অ্যাপ চালু করুন, অ্যাক্সেসযোগ্যতা → দৃষ্টিগ্রাহ্যতা বাড়ানো → বিবর্ধন → বিবর্ধন-এর শর্টকাট-এ ট্যাপ করুন, এবং তারপর সুইচে ট্যাপ করে এটিকে সক্রিয় করুন। তারপর এই ফিচারটির সরাসরি ব্যবহার শুরু করতে ক্রিয়াকলাপগুলিতে টিক চিহ্ন দিন।

- অ্যাক্সেসিবিলিটি বাটনে ট্যাপ করুন: নেভিগেশন বারে  ট্যাপ করে জুম ইন করুন এবং তারপর স্ক্রিনের যে জায়গাটি বিবর্ধন করতে চান সেখানে ট্যাপ করুন। অস্থায়ীভাবে স্ক্রিনকে বিবর্ধিত করতে, স্ক্রিনের যে অংশটি বিবর্ধিত করতে চান সেখানে ট্যাপ করুন এবং ধরে থাকুন।
- 'ভলিউম বাড়ান' ও 'ভলিউম কমান' কী চেপে 3 সেকেন্ড ধরে রাখুন: ভলিউম আপ কী এবং ভলিউম ডাউন কী একসাথে 3 সেকেন্ড চেপে ধরে জুম করুন তারপর আপনি স্ক্রিনের যেখানটি বিবর্ধিত করতে চান সেখানে ট্যাপ করুন। অস্থায়ীভাবে স্ক্রিনকে বিবর্ধিত করতে, স্ক্রিনের যে অংশটি বিবর্ধিত করতে চান সেখানে ট্যাপ করুন এবং ধরে থাকুন।

- সাইড ও ভলিউম বাড়ান কী চাপুন: সাইড কী এবং ভলিউম আপ কী একসাথে টিপে জুম করুন এবং তারপর আপনি স্ক্রিনের যেখানটি বিবর্ধিত করতে চান সেখানে ট্যাপ করুন। অস্থায়ীভাবে স্ক্রিনকে বিবর্ধিত করতে, স্ক্রিনের যে অংশটি বিবর্ধিত করতে চান সেখানে ট্যাপ করুন এবং ধরে থাকুন।
- স্ক্রিনে তিনবার ট্যাপ করুন: স্ক্রিনে তিনবার ট্যাপ করে জুম ইন করুন। অস্থায়ীভাবে স্ক্রিনকে বিবর্ধিত করতে, স্ক্রিনটি তিনবার ট্যাপ করুন এবং ধরে রাখুন।

বিবর্ধক উইন্ডো ব্যবহার করে স্ক্রিনের কেবল একটি অংশকে বিবর্ধিত করতে  ট্যাপ করুন। বিবর্ধক সরতে, বিবর্ধক ফ্রেমের প্রান্তটি টেনে আনুন।

স্ক্রিন এক্সপ্লোর করতে, বিবর্ধিত স্ক্রিন জুড়ে দুটি আঙুল দিয়ে টানুন।

জুমের অনুপাত সামঞ্জস্য করতে, বিবর্ধিত স্ক্রিনে দুটি আঙুল দিয়ে পিঞ্চ করুন অথবা তাদের ছড়িয়ে দিন।



- কীবোর্ড এবং স্ক্রিনের নেভিগেশন বারকে বিবর্ধিত করা যাবে না।
- যখন এই ফিচারটি সক্রিয় করা হয়, তখন কয়েকটি অ্যাপের পারফরমেন্স ক্ষতিগ্রস্ত হতে পারে।

মাউস বা টাচপ্যাডের পয়েন্টার বিবর্ধন করা

বহিরাগত মাউস বা টাচপ্যাড ব্যবহারের সময় পয়েন্টারটি বড় করুন।

সেটিংস অ্যাপ খুলে এবং অ্যাক্সেসযোগ্যতা → দৃষ্টিগ্রাহ্যতা বাড়ানো এ ট্যাপ করুন এবং মাউস/টাচপ্যাডের বড় পয়েন্টার সক্রিয় করতে সেটিতে ট্যাপ করুন।

ফন্ট পরিবর্তন করা

ফন্টের আকার এবং স্টাইল পরিবর্তন করুন।

সেটিংস অ্যাপ চালু করে অ্যাক্সেসযোগ্যতা → দৃষ্টিগ্রাহ্যতা বাড়ানো → ফন্টের আকার ও ধরন এ ট্যাপ করুন।

স্ক্রিন জুম-এর পরিবর্তন

স্ক্রিনের আইটেমগুলি আরও বড় বা ছোট করা।

সেটিংস অ্যাপ খুলে অ্যাক্সেসযোগ্যতা → দৃষ্টিগ্রাহ্যতা বাড়ানো → স্ক্রিন জুম এ ট্যাপ করুন।

শ্রবণ সমৃদ্ধকরণ

লাইভ ট্রানস্ক্রাইব

ডিভাইসের মাইক্রোফোন ব্যবহার করে স্পীচ ক্যাপচার করতে এবং এটিকে অন-স্ক্রীন টেক্সটে রূপান্তর করতে ডেভাইসটি সেট করুন।

সেটিংস অ্যাপ চালু করে অ্যাক্সেসযোগ্যতা → শ্রবণ সমৃদ্ধকরণ → লাইভ ট্রানস্ক্রাইব → লাইভ ট্রানস্ক্রাইব-এর শর্টকাট-এ ট্যাপ করুন এবং তারপর সক্রিয় করতে সুইচটি ট্যাপ করুন। তারপর স্পীচ ট্রানস্ক্রাইব করতে -এ ট্যাপ করুন।

লাইভ ক্যাপশন

আপনি ভিডিও বা পডকাস্টের মত মিডিয়া কন্টেন্টকে প্লে করার সময় স্পীচ শনাক্ত করতে এবং স্বয়ংক্রিয়ভাবে ক্যাপশনগুলি জেনারেট করতে ডিভাইসটি সেট করুন।

সেটিংস অ্যাপটি চালু করুন, অ্যাক্সেসযোগ্যতা → শ্রবণ সমৃদ্ধকরণ → লাইভ ক্যাপশন ট্যাপ করুন, এবং তারপরে এটি সক্রিয় করতে লাইভ ক্যাপশন ব্যবহার করুন ট্যাপ করুন।

ক্যাপশনের সেটিংস



সেটিংস অ্যাপ্লিকেশন চালু করুন, অ্যাক্সেসযোগ্যতা → শ্রবণ সমৃদ্ধকরণ → ক্যাপশন-এর অগ্রাধিকার ট্যাপ করুন, এবং তারপরে এটি সক্রিয় করতে ক্যাপশনগুলো দেখান সুইচ ট্যাপ করুন।

ক্যাপশনের সেটিংস কনফিগার করার জন্য একটি অপশন নির্বাচন করুন।

সাউন্ড নোটিফিকেশন

স্মোক ডিটেস্টরের বীপ দেওয়া বা বাচ্চার কান্নার মতো শব্দগুলি শনাক্ত করার জন্য ডিভাইসকে সেট করুন। যখন ডিভাইস শব্দ শনাক্ত করবে তখন এটি কেঁপে উঠবে এবং অ্যালার্ট লগ হিসেবে সংরক্ষিত হবে।

 যখন এই ফিচারটি সক্ষম থাকবে তখন ভয়েস শনাক্তকরণ কাজ করবে না।

- 1 সেটিংস অ্যাপ চালু করে অ্যাক্সেসযোগ্যতা → শ্রবণ সমৃদ্ধকরণ → সাউন্ড নোটিফিকেশন → সাউন্ড নোটিফিকেশন খুলুন-এ ট্যাপ করুন।
- 2 সাউন্ড নোটিফিকেশন ফিচারটি সক্রিয় করতে স্ক্রিনে-প্রদর্শিত নির্দেশাবলী অনুসরণ করুন। কোনো সাউন্ড শনাক্তকৃত হলে, টাইমলাইনে লগটি ডডডিসপ্লে হবে। লগ দেখার জন্য -এ ট্যাপ করুন।
- 3 আপনি এই ফিচারটি নিষ্ক্রিয় করতে চাইলে -এ ট্যাপ করুন এবং এটিকে নিষ্ক্রিয় করতে 'সাউন্ড নোটিফিকেশন' চালু আছে সুইচটিতে ট্যাপ করুন।

হিয়ারিং এইড সংক্রান্ত সহায়তা

শ্রবনের উপকরণগুলির সাথে আরও ভালভাবে কাজ করার জন্য শব্দের মানকে উন্নত করতে ডিভাইসটি সেট করুন।

সেটিংস অ্যাপ চালু করে অ্যাক্সেসযোগ্যতা → শ্রবণ সমৃদ্ধকরণ → হিয়ারিং এইড সংক্রান্ত সহায়তা, এবং এটি সক্রিয় করতে হিয়ারিং এইডের সম্ভতিপূর্ণতা স্যুইচটিতে ট্যাপ করুন।

চারপাশের শব্দ বাড়ান

আপনি একটি ইয়ারফোন ব্যবহার করার সময় আরও ভালো করে শুনতে আপনাকে সাহায্য করার জন্য আপনার আশে পাশের শব্দ বাড়াতে ডিভাইসটি সেট করুন।

- 1 সেটিংস অ্যাপ চালু করে অ্যাক্সেসযোগ্যতা → শ্রবণ সমৃদ্ধকরণ → চারপাশের শব্দ বাড়ান-এ ট্যাপ করুন এবং তারপর সক্রিয় করতে চারপাশের শব্দ বাড়ান-এর শর্টকাট স্যুইচটি ট্যাপ করুন।
- 2 ডিভাইসে একটি ইয়ারফোনে সংযুক্ত করে পরিধান করুন।
- 3 ✱ এ ট্যাপ করুন।

Adapt Sound

সেরা শব্দের গুণমান খুঁজতে শব্দের সেটিং অপ্টিমাইজ করুন এবং এটি কল বা মিডিয়া প্লেয়ারের জন্য ব্যবহার করুন।

সেটিংস অ্যাপ চালু করে অ্যাক্সেসযোগ্যতা → শ্রবণ সমৃদ্ধকরণ → **Adapt Sound** এ ট্যাপ করুন এবং তারপর শব্দের সেটিং অপ্টিমাইজ করুন।

সমস্ত শব্দ বন্ধ করা

ডিভাইসকে ডিভাইসের সমস্ত শব্দ, মিডিয়া শব্দ এবং কলের সময় কলার ভয়েস নিঃশব্দ করার ক্ষেত্রে ডিভাইস সেট করুন।

সেটিংস অ্যাপ চালু করুন অ্যাক্সেসযোগ্যতা → শ্রবণ সমৃদ্ধকরণ এ ট্যাপ করুন, ও সব সাউন্ড মৌন করুন সক্রিয় করতে সেটিতে ট্যাপ করুন।

মনো অডিও

মোনো অডিও স্টিরিও সাউন্ডকে একটি সিগনালে একত্রিত করে, যা সমস্ত ইয়ারফোন স্পীকারের মাধ্যমে চালানো হয়। যদি আপনার শ্রবণশক্তি জনিত সমস্যা থাকে বা একক ইয়ারবার্ড যদি বেশি সুবিধাজনক হয় তাহলে এটি ব্যবহার করুন।

সেটিংস অ্যাপ খুলে এবং অ্যাক্সেসযোগ্যতা → শ্রবণ সমৃদ্ধকরণ এ ট্যাপ করুন এবং মনো অডিও সক্রিয় করতে সেটিতে ট্যাপ করুন।

শব্দের ভারসাম্য সামঞ্জস্য করুন

শব্দের ভারসাম্য সামঞ্জস্য করতে ডিভাইস সেট করুন।

- 1 সেটিংস অ্যাপ লঞ্চ করে অ্যাক্সেসযোগ্যতা → শ্রবণ সমৃদ্ধকরণ এ ট্যাপ করুন।
- 2 বাম/ডান শব্দ ব্যালেন্স এর অধীনে বাম বা ডানদিকে শব্দ ভারসাম্য সামঞ্জস্য করতে অ্যাডজাস্টমেন্ট বার টেনে আনুন।

মিথস্ক্রিয়া ও নৈপুণ্য

ইউনিভার্সাল সুইচ

একটি বহিরাগত সুইচ সংযোগ করার মাধ্যমে অথবা মাথা নাড়ানো ও মুখের অঙ্গভঙ্গীর মাধ্যমে আপনি টাচস্ক্রীন নিয়ন্ত্রণ করতে পারেন।

- 1 সেটিংস অ্যাপ খুলুন এবং অ্যাক্সেসযোগ্যতা → মিথস্ক্রিয়া ও নৈপুণ্য → ইউনিভার্সাল সুইচ এ ট্যাপ করুন।
- 2 স্ক্রিনের নির্দেশাবলি পড়ুন এবং সম্পন্ন-এ ট্যাপ করুন।
- 3 এটি সক্রিয় করতে সুইচটি ট্যাপ করুন।
- 4 যদি ডিভাইসে ইউনিভার্সাল সুইচগুলো রেজিস্টার করা না থাকে, তাহলে সুইচ যোগ করুন এ ট্যাপ করুন এবং ডিভাইসটি নিয়ন্ত্রণ করতে সুইচগুলো সেট করুন।

 ইউনিভার্সাল সুইচ ফিচার সক্রিয় করতে, অন্তত একটি সুইচ ডিভাইসে রেজিস্টার করা আবশ্যিক।

ডিভাইসটি নিয়ন্ত্রণ করতে সুইচগুলো সেট করতে, সুইচগুলো-এর অধীনে সুইচ এ ট্যাপ করুন।

এই ফিচারটি বন্ধ করতে, সাইড কী এবং ভলিউম আপ কী একসঙ্গে টিপুন।

সহায়ক মেনু

সহায়ক শর্টকাট আইকন প্রদর্শন করা

অ্যাপ অ্যাক্সেস, ফিচার এবং সেটিংসের জন্য সহায়ক শর্টকাট আইকন প্রদর্শন করার জন্য ডিভাইস সেট করুন। আইকনে সহায়ক মেনুগুলোতে ট্যাপ করার মাধ্যমে আপনি সহজেই ডিভাইস নিয়ন্ত্রণ করতে পারেন।

- 1 সেটিংস অ্যাপ খুলুন এবং অ্যাক্সেসযোগ্যতা → মিথস্ক্রিয়া ও নৈপুণ্য → সহায়ক মেনু এ ট্যাপ করুন।
- 2 এটি সক্রিয় করতে সুইচটি ট্যাপ করুন।
স্ক্রিনের নিচের ডানদিকে সহায়ক শর্টকাট আইকন প্রদর্শিত হয়।
সহায়ক শর্টকাট আইকনের স্বচ্ছতার মাত্রা সামঞ্জস্য করতে, স্বেচ্ছতা এর অধীনে অ্যাডজাস্টমেন্ট বার টেনে আনুন।

সহায়ক মেনুগুলো অ্যাক্সেস করা

যেকোন স্ক্রীন থেকে সহায়ক মেনুগুলোর সহজ অ্যাক্সেসের জন্য ফ্লোটিং আইকন হিসেবে সহায়ক শর্টকাট আইকন। যখন আপনি সহায়ক শর্টকাট আইকনে ট্যাপ করবেন, তখন আইকন অল্প প্রসারিত হবে এবং আইকনে সহায়ক মেনু প্রদর্শিত হবে। অন্যান্য মেনু নির্বাচন করতে বাম বা ডানদিক নির্দেশিত তীরচিহ্নে ট্যাপ করুন অথবা বাম বা ডানদিকে সোয়াইপ করুন।

কার্সার ব্যবহার করা

সহায়ক মেনুতে, কার্সর এ ট্যাপ করুন। আপনি টাচ এরিয়ার আঙুল দিয়ে অল্প নড়াচড়ার মাধ্যমে স্ক্রিন নিয়ন্ত্রণ করতে পারেন। কার্সার সরানোর জন্য টাচ এরিয়ার আপনার আঙুল টেনে আনুন। এছাড়াও, কার্সারের নিচের আইটেমগুলো নির্বাচন করার জন্য স্ক্রিনে ট্যাপ করুন।

নিম্নলিখিত অপশনগুলো ব্যবহার করুন:

- \leftarrow / \rightarrow : স্ক্রিনের বাম বা ডানদিকে স্ক্রোল করুন।
- \uparrow / \downarrow : স্ক্রিনের উপর বা নিচে স্ক্রোল করুন।
- \oplus : যেখানে কার্সার রয়েছে সেই স্থানটি বিবর্ধন করুন।
- \otimes : টাচপ্যাড এবং কার্সার সেটিংস পরিবর্তন করুন।
- \odot : টাচ এরিয়া অন্য স্থানে সরান।
- \otimes : টাচ এরিয়া বন্ধ করুন।

উন্নত সহায়ক মেনু ব্যবহার করা

নির্বাচিত অ্যাপগুলোর জন্য উন্নত সহায়ক মেনু প্রদর্শন করতে ডিভাইসটি সেট করুন।

সেটিংস অ্যাপ চালু করুন, অ্যাক্সেসযোগ্যতা \rightarrow মিথস্ক্রিয়া ও নৈপুণ্য \rightarrow সহায়ক মেনু \rightarrow এটির মাধ্যমে প্রাসঙ্গিক মেনুগুলো দেখাতে অ্যাপ নির্বাচন করুন, এবং তারপর আপনি সক্রিয় করতে চান এমন অ্যাপগুলির পাশের সুইচে ট্যাপ করুন।

Voice Access

ভয়েস দ্বারা আপনার ডিভাইস নিয়ন্ত্রণ করতে এই ফিচারটি ব্যবহার করুন।

সেটিংস অ্যাপটি চালু করুন, অ্যাক্সেসযোগ্যতা \rightarrow মিথস্ক্রিয়া ও নৈপুণ্য \rightarrow **Voice Access** ট্যাপ করুন, এবং তারপরে এটি সক্রিয় করতে সুইচটি ট্যাপ করুন।

ফোন ধরা বা কাটা

ফোন ধরা ও কাটার জন্য পদ্ধতিটির পরিবর্তন করুন।

সেটিংস অ্যাপ লঞ্চ করুন, অ্যাক্সেসযোগ্যতা → মিথস্ক্রিয়া ও নৈপুণ্য → কলগুলো গ্রহণ এবং শেষ করা-এ ট্যাপ করুন তারপর আপনি চান এমন পদ্ধতির সুইচে ট্যাপ করুন।

ইন্টার্যাকশন নিয়ন্ত্রণ

অ্যাপ ব্যবহারের সময় ইনপুটের ক্ষেত্রে ডিভাইসের ইন্টারেকশন সীমিত করার জন্য ইন্টারেকশন নিয়ন্ত্রণ সক্রিয় করুন।

- 1 সেটিংস অ্যাপ খুলুন এবং অ্যাক্সেসযোগ্যতা → মিথস্ক্রিয়া ও নৈপুণ্য → ইন্টার্যাকশন নিয়ন্ত্রণ এ ট্যাপ করুন।
- 2 ইন্টার্যাকশন নিয়ন্ত্রণ-এর শর্টকাট সুইচে ট্যাপ করে সেটিকে চালু করুন।
- 3 অ্যাপ ব্যবহারের সময় একসঙ্গে সাইড কী এবং ভলিউম আপ কী টিপুন।
- 4 ফ্রেমের আকার সামঞ্জস্য করুন এবং আপনি যেটি নিষিদ্ধ করতে চান সেই এরিয়াটির চারপাশে লাইন টেনে দিন।
- 5 সম্পন্ন এ ট্যাপ করুন।
ডিভাইস নিষিদ্ধ এলাকা প্রদর্শন করে। যখন আপনি নিষিদ্ধ এলাকায় স্পর্শ করবেন তখন ডিভাইসের কী অক্ষম থাকবে। তবে, আপনি ইন্টারেকশন নিয়ন্ত্রণ মোডে সাইড কী, ভলিউম কী এবং কীবোর্ডের জন্য ফাংশন করতে পারেন।

ইন্টারেকশন নিয়ন্ত্রণ মোড বন্ধ করতে, সাইড কী এবং ভলিউম আপ কী একসঙ্গে টিপুন।

ইন্টারেকশন নিয়ন্ত্রণ মোড বন্ধ করার পর স্ক্রীন লক করার জন্য ডিভাইস সেট করতে, সেটিংস অ্যাপ লঞ্চ করুন, এটি সক্রিয় করতে অ্যাক্সেসযোগ্যতা → মিথস্ক্রিয়া ও নৈপুণ্য → ইন্টার্যাকশন নিয়ন্ত্রণ-এ ট্যাপ করুন এবং নিষ্ক্রিয় হলে স্ক্রীন লক হবে-ট্যাপ করুন।

স্পর্শ করে ধরে রাখার বিলম্ব

স্ক্রীনে ট্যাপ করা এবং ধরে থাকার শনাক্তকরণ সময় সেট করুন।

সেটিংস অ্যাপে খুলুন, অ্যাক্সেসযোগ্যতা → মিথস্ক্রিয়া ও নৈপুণ্য → স্পর্শ করে ধরে রাখার বিলম্ব এ ট্যাপ করুন এবং একটি অপশন নির্বাচন করুন।

ট্যাপের মেয়াদ

ডিভাইসটিকে একটি ট্যাপ হিসেবে শনাক্ত করানোর জন্য আপনাকে অবশ্যই স্ক্রীনটিকে স্পর্শ করতে হবে।

সেটিংস অ্যাপ খুলুন এবং অ্যাক্সেসযোগ্যতা → মিথস্ক্রিয়া ও নৈপুণ্য → ট্যাপের মেয়াদ এ ট্যাপ করুন, এটিকে সক্রিয় করতে ট্যাপ করুন এবং তারপর সময় সেট করুন।

পুনরাবৃত্ত স্পর্শগুলো উপেক্ষা করুন

যখন আপনি বার বার স্ক্রিনে ট্যাপ করবেন তখন সেট করা সময়ের মধ্যে শুধুমাত্র প্রথম ট্যাপটিকে শনাক্ত করতে ডিভাইসটি সেট করুন।

সেটিংস অ্যাপ খুলুন এবং অ্যাক্সেসযোগ্যতা → মিথস্ক্রিয়া ও নৈপুণ্য → পুনরাবৃত্ত স্পর্শগুলো উপেক্ষা করুন-এ ট্যাপ করুন, এটিকে সক্রিয় করতে ট্যাপ করুন এবং তারপর সময় সেট করুন।

পয়েন্টার বন্ধ হলে অটো অ্যাকশন

যখন আপনি কোন আইটেমের উপর মাউস পয়েন্টার রাখেন তখন নিজে থেকেই আইটেম নির্বাচন করার জন্য ডিভাইস সেট করুন।

সেটিংস অ্যাপটি চালু করুন, অ্যাক্সেসযোগ্যতা → মিথস্ক্রিয়া ও নৈপুণ্য → পয়েন্টার বন্ধ হলে অটো অ্যাকশন → অটো অ্যাকশন ট্যাপ করুন, এবং তারপরে একটি অপশন নির্বাচন করুন।

স্টিকি কী

প্রেস করা অবস্থায় থাকতে একটি বাহ্যিক কীবোর্ডের পরিবর্তনকারী কী সেট করুন যেমন Shift, Ctrl বা Alt কী। এটি আপনাকে একই সময়ে দুটি কী প্রেস না করেই কীবোর্ডের শর্টকাটগুলি ব্যবহার করতে সাহায্য করে।

সেটিংস অ্যাপ খুলে এবং অ্যাক্সেসযোগ্যতা → মিথস্ক্রিয়া ও নৈপুণ্য তে ট্যাপ করুন, এবং তারপর স্টিকি কী সক্রিয় করতে সেটিংসে ট্যাপ করুন।

ধীরগতির কীসমূহ

বাহ্যিক কীবোর্ডে একটি কী প্রেস করার জন্য শনাক্তকারী সময়টি সেট করুন।

সেটিংস অ্যাপ খুলুন এবং অ্যাক্সেসযোগ্যতা → মিথস্ক্রিয়া ও নৈপুণ্য → ধীরগতির কীসমূহ এ ট্যাপ করুন, এটিকে সক্রিয় করতে ট্যাপ করুন এবং তারপর সময় সেট করুন।

বাউন্স কী

যখন আপনি বার বার একই কীতে ট্যাপ করবেন তখন সেট করা সময়ের মধ্যে শুধুমাত্র প্রথমবার একটি কী প্রেস করবেন তা শনাক্ত করতে ডিভাইসটি সেট করুন।

সেটিংস অ্যাপ খুলুন এবং অ্যাক্সেসযোগ্যতা → মিথস্ক্রিয়া ও নৈপুণ্য → বাউন্স কী এ ট্যাপ করুন, এটিকে সক্রিয় করতে ট্যাপ করুন এবং তারপর সময় সেট করুন।

উচ্চতর সেটিংস

দ্রুত অ্যাক্সেসযোগ্যতার ফিচার চালু করা

দ্রুত অ্যাক্সেসবিধিটি ফিচারগুলো খোলার জন্য সেট করুন।

সেটিংস অ্যাপটি চালু করুন এবং অ্যাক্সেসযোগ্যতা → উচ্চতর সেটিংস ট্যাপ করুন। অ্যাক্সেসবিধিটি বাটন → অ্যাকশনগুলো নির্বাচন করুন-এ ট্যাপ করুন বা সাইড ও ভলিউম বাড়ান কী বা ভলিউম বাড়ান ও কমান কী নির্বাচন করুন এবং তারপরে আপনি যে অ্যাক্সেসবিধিটি ফিচারগুলি ব্যবহার করতে চান তাতে টিক দিন।

লাইট নোটিফিকেশন সেট করা

যখন অ্যালার্ম বাজবে বা আপনার ইনকামিং কল বা নতুন মেসেজের বিজ্ঞপ্তি আসবে তখন যেন স্ক্রিন জ্বলে ওঠে তার জন্য ডিভাইস সেট করুন।

সেটিংস অ্যাপ খুলুন অ্যাক্সেসযোগ্যতা → উচ্চতর সেটিংস → ফ্ল্যাশ বিজ্ঞপ্তি এ ট্যাপ করুন এবং এর সুইচের পাশের বিকল্পগুলোর যেটিকে সক্রিয় করতে চান সেটিকে ট্যাপ করুন।

ব্যবস্থা নেয়ার সময় হয়েছে

পপ-আপ উইন্ডো প্রদর্শন করতে সময়ের পরিমাণ সেট করুন যেটি আপনাকে পদক্ষেপ নিতে বলবে যেমন বিজ্ঞপ্তি বা ভলিউম কন্ট্রোলার।

সেটিংস অ্যাপে খুলুন, অ্যাক্সেসযোগ্যতা → উচ্চতর সেটিংস → ব্যবস্থা নেয়ার সময় হয়েছে এ ট্যাপ করুন এবং একটি অপশন নির্বাচন করুন।

কীবোর্ডের ইনপুট জোরে পড়ে শোনানো হবে

আপনি কীবোর্ডে যা এন্টার করান তা জোরে পড়ার জন্য ডিভাইসটি সেট করুন।





সেটিংস অ্যাপ চালু করুন, অ্যাক্সেসযোগ্যতা → উচ্চতর সেটিংস → কীবোর্ডের ইনপুট জোরে পড়ে শোনানো হবে-এ ব্লু-এ ট্যাপ করুন এবং তারপর সক্রিয় করতে সুইচটি ট্যাপ করুন এবং তারপর অপশন নির্বাচন করুন।

অ্যাক্সেসবিধিটির জন্য Bixby Vision

আপনি যখন Bixby Vision অ্যাক্সেসবিধিটি ফিচারগুলি সক্রিয় করেন, আপনি Bixby Vision এর অতিরিক্ত ফিচারগুলি ব্যবহার করতে পারেন।

- 1 সেটিংস অ্যাপ চালু করে অ্যাক্সেসযোগ্যতা → উচ্চতর সেটিংস → অ্যাক্সেসবিধিটির জন্য Bixby Vision এ ট্যাপ করুন এবং তারপর সক্রিয় করতে সুইচটি ট্যাপ করুন।
- 2 Bixby Vision খুলুন এ ট্যাপ করুন।

3 আপনি যে ফিচারটি ব্যবহার করতে চান সেটি নির্বাচন করুন।

-  : আপনার ক্যাপচার করা দৃশ্যটি বিশ্লেষণ করুন এবং এটি ভয়েস দিয়ে বর্ণনা করুন।
-  : বস্তুগুলি শনাক্ত করুন এবং ভয়েস দিয়ে সেগুলি বর্ণনা করুন।
-  : পাঠ্যটি শনাক্ত করুন এবং সেগুলি উচ্চস্বরে পড়ুন।
-  : বস্তুর রঙ শনাক্ত করুন এবং সেগুলি উচ্চস্বরে পড়ুন।



পরিষেবা প্রদানকারী বা মডেলের উপর নির্ভর করে কিছু ফিচার লভ্য নাও হতে পারে।

ভয়েস লেবেল যোগ করতে ভয়েস রেকর্ডিং যোগ করা

আপনি একই রকম আকারের বস্তু লেবেল দিয়ে পৃথক করার জন্য ভয়েস লেবেল ব্যবহার করতে পারেন। আপনি একটি NFC-সম্মিত ভয়েস লেবেলের জন্য একটি ভয়েস রেকর্ডিং নির্ধারণ করতে পারেন। যখন আপনি লেবেলের কাছে আপনার ডিভাইস রাখবেন তখন ভয়েস রেকর্ডিংটি বাজবে।



এই ফিচারটি ব্যবহার করার আগে NFC ফিচারটি চালু করুন।

1 সেটিংস অ্যাপ খুলে অ্যাক্সেসযোগ্যতা → উচ্চতর সেটিংস → কণ্ঠ লেবেল এ ট্যাপ করুন।

ভয়েস রেকর্ডার চালু হবে।

2 রেকর্ডিং শুরু করতে  ট্যাপ করুন। মাইক্রোফোনের মধ্যে কথা বলুন।

3 আপনার রেকর্ডিং সম্পূর্ণ করা হয়ে গেলে সম্পন্ন এ ট্যাপ করুন।

4 ভয়েস লেবেলের কাছে আপনার ডিভাইসটি ধরুন।

ভয়েস রেকর্ডিং এর তথ্য ভয়েস লেবেলে লেখা হবে।

ইনস্টলকৃত অ্যাপ

ডিভাইসে ইনস্টল করা অ্যাক্সেসিবিলিটি পরিষেবাগুলি দেখুন।

সেটিংস অ্যাপটি চালু করুন এবং অ্যাক্সেসযোগ্যতা → ইনস্টলকৃত অ্যাপ ট্যাপ করুন।

ট্রাবলশুটিং

একটি Samsung সার্ভিস সেন্টারের সাথে যোগাযোগ করার আগে, নিম্নলিখিত সমাধানগুলি চেষ্টা করুন। কিছু পরিস্থিতি আপনার ডিভাইসে প্রযোজ্য নাও হতে পারে।

ডিভাইসটি ব্যবহার করার সময় আপনি যে সমস্যার মুখোমুখি হতে পারেন তা সমাধান করতে আপনি Samsung সদস্যদেরও ব্যবহার করতে পারেন।

যখন আপনি আপনার ডিভাইসটি চালু করেন বা যখন আপনি ডিভাইসটি ব্যবহার করছেন, তখন এটি আপনাকে নিম্নলিখিত কোডগুলির মধ্যে একটি এন্টার করতে অনুরোধ করবে:

- **পাসওয়ার্ড:** যখন ডিভাইসের লক ফিচার সক্ষম থাকে, তখন আপনাকে অবশ্যই ডিভাইসে সেট করা পাসওয়ার্ড দিতে হবে।
- **PIN:** যখন প্রথমবার ডিভাইস ব্যবহার করা হচ্ছে অথবা PIN প্রদান করা আবশ্যিক তাহলে আপনাকে SIM বা USIM কার্ডের সঙ্গে প্রদত্ত PIN অবশ্যই দিতে হবে। লক SIM কার্ড মেনু ব্যবহার করে আপনি এই ফিচারটি নিষ্ক্রিয় করতে পারেন।
- **PUK:** কয়েকবার ভুল PIN দেওয়ার কারণে আপনার SIM বা USIM কার্ড অবরুদ্ধ হয়ে যায়। আপনার পরিষেবা প্রদানকারীর সরবরাহকৃত PUK আপনাকে অবশ্যই এন্টার করতে হবে।
- **PIN2:** যখন আপনি PIN2 প্রয়োজন এমন কোন মেনু অ্যাক্সেস করছেন, তখন আপনাকে অবশ্যই SIM বা USIM কার্ডের সঙ্গে প্রদত্ত PIN2 ব্যবহার করতে হবে। আরো তথ্যের জন্য, আপনার পরিষেবা প্রদানকারীর সাথে কন্টাক্ট করুন।

আপনার ডিভাইস নেটওয়ার্ক বা পরিষেবা ত্রুটির মেসেজ প্রদর্শন করে

- যখন আপনি দুর্বল সংকেত বা নিম্ন রিসেপশনের এলাকায় থাকেন, আপনি রিসেপশন হারাতে পারেন। অন্য এলাকায় সরে যান এবং আবার চেষ্টা করুন। চলমান থাকাকালীন, ত্রুটির মেসেজ বারবার প্রদর্শিত হতে পারে।
- আপনি একটি সাবস্ক্রিপশন ছাড়া কিছু অপশন অ্যাক্সেস করতে পারবেন না। আরো তথ্যের জন্য, আপনার পরিষেবা প্রদানকারীর সাথে কন্টাক্ট করুন।

আপনার ডিভাইস চালু হচ্ছে না

ব্যাটারিটি সম্পূর্ণভাবে ডিসচার্জ হয়ে গেলে, আপনার ডিভাইসটি চালু হবে না। ডিভাইসটি চালু করার আগে ব্যাটারিটি সম্পূর্ণরূপে চার্জ করুন।

টাচস্ক্রীন ধীরে ধীরে বা অনুপযুক্তভাবে প্রতিক্রিয়া করে

- যদি আপনি একটি স্ক্রিন প্রটেক্টর বা টাচস্ক্রিনে ঐচ্ছিক অ্যাক্সেসরিজ সংযুক্ত করেন, তাহলে টাচস্ক্রিন সঠিকভাবে কাজ নাও করতে পারে।
- যদি আপনি গ্লাভস পরে থাকেন, যদি টাচস্ক্রিনে স্পর্শ করার সময় আপনার হাত অপরিষ্কার হয়, অথবা যদি আপনি ধারালো বস্তু বা আপনার আঙ্গুলের ডগা দিয়ে স্ক্রিনটি ট্যাপ করেন, তবে টাচস্ক্রীন সঠিকভাবে কাজ নাও করতে পারে।
- টাচস্ক্রিন আর্দ্র অবস্থার মধ্যে বা পানিতে উন্মুক্ত হলে সঠিকভাবে কাজ নাও করতে পারে।
- কোন অস্থায়ী সফটওয়্যার বাগ পরিষ্কার করতে আপনার ডিভাইসটি পুনরায় চালু করুন।
- নিশ্চিত করুন যে আপনার ডিভাইস সফটওয়্যারটি সর্বসাম্প্রতিক সংস্করণে আপডেট করা হয়েছে।
- টাচস্ক্রিনটিতে আঁচড় লাগলে বা ক্ষতিগ্রস্ত হলে, একটি Samsung সার্ভিস সেন্টারে ভিজিট করুন।

আপনার ডিভাইসটি স্থির হয়ে যায় বা একটি মারাত্মক ত্রুটির সম্মুখীন হয়

নিম্নলিখিত সমাধানগুলি চেষ্টা করুন। যদি তাও সমস্যাটির সমাধান না হয়, তাহলে Samsung সার্ভিস সেন্টারের সাথে কন্টাক্ট করুন।

ডিভাইসটি রিস্টার্ট করা

যদি আপনার ডিভাইসটি স্থির হয়ে যায় বা হ্যাং করে, তাহলে আপনাকে অ্যাপ বন্ধ করতে হতে পারে অথবা ডিভাইসটিকে বন্ধ করে পুনরায় চালু করতে হতে পারে।

ফোর্স রিস্টার্ট করা

আপনার ডিভাইসটি যদি আটকে যায় এবং কাজ না করে, তাহলে এটিকে আবার চালু করতে সাইড কী এবং ভলিউম ডাউন কী একসাথে 7 সেকেন্ডের বেশি সময় টিপে ধরে রাখুন।

ডিভাইসটি রিসেট করা

উপরের পদ্ধতিগুলি আপনার সমস্যার সমাধান না করলে, ফ্যাক্টরি ডাটা রিসেট ব্যবস্থাপনা করুন।

চালু করুন সেটিংস অ্যাপ এবং ট্যাপ করুন সাধারণ ব্যবস্থাপনা → রিসেট → ফ্যাক্টরি ডাটা রিসেট করুন → রিসেট → সবগুলো মুছে ফেলুন। ফ্যাক্টরি ডাটা রিসেট করার আগে, ডিভাইসটিতে সঞ্চিত সমস্ত গুরুত্বপূর্ণ ডাটার ব্যাকআপ কপি তৈরি করতে ভুলবেন না।

কল কানেক্ট হয় না

- আপনি সঠিক সেলুলার নেটওয়ার্ক অ্যাক্সেস করছেন তা নিশ্চিত করুন।
- নিশ্চিত করুন যে আপনি যে ফোন নম্বরটি ডায়াল করছেন তার জন্য আপনি কল বারিং সেট করেননি।
- নিশ্চিত করুন যে আপনি ইনকামিং ফোন নম্বরটির জন্য কল বারিং সেট করেননি।

অন্য কেউই আপনাকে কলে কথা বলতে শুনতে পায়না

- নিশ্চিত করুন যে আপনি অন্তর্নির্মিত মাইক্রোফোনটি ঢাকা দিচ্ছেন না।
- নিশ্চিত করুন যে মাইক্রোফোনটি আপনার মুখের কাছে রয়েছে।
- একটি ইয়ারফোন ব্যবহার করার সময়, সেটি সঠিকভাবে সংযুক্ত হয়েছে কি না তা নিশ্চিত করুন।

একটি কলের সময় শব্দ প্রতিধ্বনি

অন্য জায়গায় সরে যান অথবা ভলিউম কী প্রেস করে ভলিউমের সামঞ্জস্য করুন।

একটি সেলুলার নেটওয়ার্ক বা ইন্টারনেট প্রায়ই সংযোগ বিচ্ছিন্ন হয় বা অডিও মান খারাপ হয়

- নিশ্চিত করুন যে আপনি ডিভাইসের অভ্যন্তরীণ অ্যান্টেনাকে ব্লক করছেন না।
- যখন আপনি দুর্বল সংকেত বা নিম্ন রিসেপশনের এলাকায় থাকেন, আপনি রিসেপশন হারাতে পারেন। আপনার পরিষেবা প্রদানকারীর বেস স্টেশনের সাথে সমস্যার কারণে আপনার সংযোগ সমস্যা হতে পারে। অন্য এলাকায় সরে যান এবং আবার চেষ্টা করুন।
- চলমান থাকাকালীন ডিভাইসটি ব্যবহার করার সময়, পরিষেবা প্রদানকারীর নেটওয়ার্কের সাথে সমস্যার কারণে বেতার নেটওয়ার্ক পরিষেবাগুলি অক্ষম করা হতে পারে।

ব্যাটারি সঠিকভাবে চার্জ হয় না (Samsung-অনুমোদিত চার্জারগুলির জন্য)

- চার্জার যে সঠিকভাবে সংযুক্ত করা হয়েছে তা নিশ্চিত করুন।
- একটি Samsung পরিষেবা কেন্দ্রে যান এবং ব্যাটারিটি প্রতিস্থাপিত করুন।

প্রথম ক্রয়ের থেকে এখন ব্যাটারিটি দ্রুত হ্রাস হয়

- যখন আপনি খুব শীতল বা খুব গরম তাপমাত্রায় ডিভাইসটি বা ব্যাটারিটি প্রকাশ করেন, প্রয়োজনীয় চার্জ হ্রাস হতে পারে।
- আপনি যখন নির্দিষ্ট ফিচার বা অ্যাপ ব্যবহার করেন যেমন GPS, গেমস বা ইন্টারনেট তখন ব্যাটারির খরচ বৃদ্ধি পাবে।
- ব্যাটারিটি উপভোগ্য এবং প্রয়োজনীয় চার্জ সময়ের সাথে কম হতে থাকবে।

ক্যামেরা চালু করার সময় ত্রুটির মেসেজ প্রদর্শিত হয়

ক্যামেরা অ্যাপটি ব্যবস্থাপনা করার জন্য আপনার ডিভাইসে পর্যাপ্ত লভ্য মেমরি এবং ব্যাটারি পাওয়ার থাকতে হবে। ক্যামেরা চালু করার সময় যদি আপনি ত্রুটির মেসেজ পান, তবে নিম্নলিখিতগুলি চেষ্টা করুন:

- ব্যাটারিটি চার্জ করুন।
- আপনার ডিভাইস থেকে কম্পিউটারে ফাইলগুলি স্থানান্তর করে কিছু মেমরি খালি করুন অথবা ফাইলগুলি ডিভাইস থেকে ডিলিট করুন।
- ডিভাইসটি পুনরায় শুরু করুন। এই টিপসগুলি চেষ্টা করার পরেও যদি আপনার ক্যামেরা অ্যাপে সমস্যা হয়, তাহলে Samsung সার্ভিস সেন্টারের সাথে কন্টাক্ট করুন।

প্রিভিউ এর তুলনায় ছবির মান অতি নিম্ন

- পরিবেশ এবং আপনার ব্যবহৃত ফটোগ্রাফির কৌশলগুলির উপর নির্ভর করে আপনার ফটোগুলির মান পরিবর্তিত হতে পারে।
- যদি আপনি অন্ধকার জায়গায় ছবি তোলেন, রাত্রিবেলায়, বা ইনডোরে, ছবিতে ত্রুটি ঘটতে পারে অথবা ছবিগুলি আউট অফ ফোকাস হতে পারে।

মাল্টিমিডিয়া ফাইল খোলার সময় ত্রুটির মেসেজ প্রদর্শিত হয়

আপনি যদি ত্রুটির মেসেজ পান বা আপনার ডিভাইসে মাল্টিমিডিয়া ফাইল খুললে তা না চলে, তখন নিম্নলিখিতগুলি চেষ্টা করুন:

- আপনার ডিভাইস থেকে কম্পিউটারে ফাইলগুলি স্থানান্তর করে কিছু মেমরি খালি করুন অথবা ফাইলগুলি ডিভাইস থেকে ডিলিট করুন।
- নিশ্চিত করুন যে মিউজিক ফাইলটি ডিজিটাল রাইটস ম্যানেজমেন্ট (DRM) - প্রোটেক্টেড নয়। যদি ফাইলটি DRM- প্রোটেক্টেড হয়, তবে নিশ্চিত করুন যে আপনার কাছে ফাইলটি চালানোর জন্য উপযুক্ত লাইসেন্স বা কী আছে।
- নিশ্চিত করুন যে ফাইল ফরম্যাটটি ডিভাইস দ্বারা সমর্থিত। যদি একটি ফাইল ফরম্যাট সমর্থিত না হয়, যেমন DivX বা AC3, এটি সমর্থন করে এমন একটি অ্যাপ ইনস্টল করুন। আপনার ডিভাইস দ্বারা সমর্থিত ফাইল ফরম্যাটগুলি কনফার্ম করতে, Samsung ওয়েবসাইটটি দেখুন।
- আপনার ডিভাইসটি ডিভাইসের সাথে ক্যাপচার করা ফটো এবং ভিডিও সমর্থন করে। অন্যান্য ডিভাইস দ্বারা ক্যাপচার করা ফটো এবং ভিডিও সঠিকভাবে কাজ নাও করতে পারে।
- আপনার ডিভাইস সেই মাল্টিমিডিয়া ফাইলগুলি সমর্থন করে যা আপনার নেটওয়ার্ক পরিষেবা প্রদানকারী বা অতিরিক্ত পরিষেবার সরবরাহকারী কর্তৃক অনুমোদিত। ইন্টারনেটে প্রচারিত কিছু বিষয়বস্তু, যেমন রিংটোন, ভিডিও বা ওয়ালপেপার সঠিকভাবে কাজ নাও করতে পারে।

Bluetooth ভাল কাজ করছে না

যদি অন্য Bluetooth ডিভাইসটি অবস্থিত না থাকে বা সংযোগ সমস্যা বা কার্যকারিতা খারাপ হয় তবে নিম্নলিখিতগুলি চেষ্টা করুন:

- নিশ্চিত করুন যে আপনি যে ডিভাইসটির সাথে সংযুক্ত করতে চাইছেন সেটি স্ক্যান করার জন্য বা সংযুক্ত করার জন্য প্রস্তুত।
- নিশ্চিত করুন যে আপনার ডিভাইস এবং অন্য Bluetooth ডিভাইসটি সর্বোচ্চ Bluetooth পরিসীমা (10 m) এর মধ্যে রয়েছে।
- আপনার ডিভাইসে, চালু করুন সেটিংস অ্যাপ, ট্যাপ করুন সংযোগ, তারপরে এটি পুনরায় সক্রিয় করতে **Bluetooth** সুইচটি ট্যাপ করুন।
- আপনার ডিভাইসে, চালু করুন সেটিংস অ্যাপ, ট্যাপ করুন সাধারণ ব্যবস্থাপনা → রিসেট → নেটওয়ার্ক সেটিংস রিসেট করুন → সেটিংস রিসেট করুন → রিসেট নেটওয়ার্ক সেটিংস রিসেট করতে। রিসেট করার সময় আপনি নিবন্ধিত তথ্য হারাতে পারেন।

উপরের টিপস যদি সমস্যার সমাধান না করতে পারে, একটি Samsung সার্ভিস সেন্টারের সাথে কন্টাক্ট করুন।

স্ক্রিন ব্রাইটনেস অ্যাডজাস্টমেন্ট বারটি বিজ্ঞপ্তি প্যানেলে প্রদর্শিত হয় না

স্ট্যাটাস বারটি নীচের দিকে টেনে বিজ্ঞপ্তি প্যানেলটি খুলুন, এবং তারপর বিজ্ঞপ্তি প্যানেলটি নীচের দিকে টানুন।
→ দুত প্যানেলের লেআউট → উজ্জ্বলতা নিয়ন্ত্রণ → সবসময় দেখান ট্যাপ করুন।

একটি কম্পিউটারে ডিভাইস সংযোগ করার সময় সংযোগ স্থাপন করা হয় না

- নিশ্চিত করুন যে আপনি যে USB ক্যাবলটা ব্যবহার করছেন সেটা আপনার ডিভাইসের সাথে সামঞ্জস্যপূর্ণ।
- আপনার কম্পিউটারে যথাযথ ড্রাইভার ইনস্টল করা এবং আপডেট করা আছে তা নিশ্চিত করুন।

আপনার ডিভাইস আপনার বর্তমান অবস্থান খুঁজে পাচ্ছে না

কিছু অবস্থানে GPS সংকেত বাধাগ্রস্ত হতে পারে, যেমন ইনডোর এ। এই পরিস্থিতিতে আপনার বর্তমান অবস্থান খুঁজে পেতে Wi-Fi বা একটি মোবাইল নেটওয়ার্ক ব্যবহার করার জন্য ডিভাইস সেট করুন।

ডিভাইসে সঞ্চিত ডাটা হারিয়ে গেছে

সর্বদা ডিভাইসে সঞ্চিত সমস্ত গুরুত্বপূর্ণ ডাটার ব্যাকআপ কপি তৈরি করে রাখুন। অন্যথায়, যদি এটি ক্ষতিগ্রস্ত হয় বা হারিয়ে যায় তবে আপনি তথ্য পুনরুদ্ধার করতে পারবেন না। Samsung ডিভাইসে সঞ্চিত ডাটা হারানোর জন্য দায়ী নয়।

ডিভাইস কেসের বাইরের চারপাশে একটি ছোট ফাঁক প্রদর্শিত হয়

- এই ফাঁকটি একটি প্রয়োজনীয় উৎপাদন ফিচার এবং কিছু ছোটখাট রকিং বা অংশের কম্পন হতে পারে।
- সময়ের সাথে সাথে, অংশগুলির মধ্যে ঘর্ষণের কারণে এই ফাঁকটি সামান্য পরিমাণে প্রসারিত হতে পারে।

ডিভাইসের স্টোরেজে পর্যাপ্ত স্পেস নেই

স্টোরেজ স্পেস খালি করার জন্য ডিভাইস কেয়ার ফিচার ব্যবহার করে অপ্রয়োজনীয় ডাটা যেমন ক্যাশ ডিলিট করুন অথবা অব্যবহৃত অ্যাপস বা ফাইল ম্যানুয়ালি ডিলিট করুন।

হোম বাটন প্রদর্শিত হয় না

কিছু অ্যাপ বা ফিচার ব্যবহার করার সময় হোম বাটন ধারণকারী ন্যাভিগেশন বারটি অদৃশ্য হয়ে যেতে পারে। ন্যাভিগেশন বারটি দেখতে, স্ক্রিনের নীচের থেকে উপরের দিকে টানুন।

কপিরাইট

কপিরাইট © 2022 Samsung Electronics Co., Ltd.

এই ম্যানুয়ালটি আন্তর্জাতিক কপিরাইট আইনের অধীনে সুরক্ষিত।

কোনও তথ্য স্টোরেজ এবং পুনরুদ্ধার সিস্টেমে ফটোকপি, রেকর্ড, স্টোর করা সহ এই ম্যানুয়ালের কোনও অংশ নকল, বিতরণ, অনুবাদ করা বা যে কোনো ভাবে বা আকারে, ইলেকট্রনিক বা যান্ত্রিক মাধ্যমে, প্রেরণ করা যাবে না।

ট্রেডমার্কস

- SAMSUNG এবং SAMSUNG লোগো Samsung Electronics Co., Ltd. এর নিবন্ধিত ট্রেডমার্ক।
- Bluetooth® Bluetooth SIG, Inc. worldwide এর একটি নিবন্ধিত ট্রেডমার্ক।
- Wi-Fi®, Wi-Fi Direct™, Wi-Fi CERTIFIED™, এবং Wi-Fi লোগো Wi-Fi Alliance-এর নিবন্ধিত ট্রেডমার্ক।
- Dolby Laboratories থেকে প্রাপ্ত লাইসেন্সের অধীনে প্রস্তুত করা হয়েছে। Dolby, Dolby Atmos, এবং দুটি D-এর চিহ্নগুলো Dolby Laboratories-এর ট্রেডমার্ক।
- অন্যান্য সমস্ত ট্রেডমার্ক এবং কপিরাইট তাদের নিজ নিজ মালিকদের সম্পত্তি।